



NOTICE D'INSTALLATION ET D'UTILISATION

AUTOMATISME DE PORTAIL A BATTANTS

ACCESS 5001

AVERTISSEMENTS GENERAUX

Cette notice fait partie intégrante de votre produit. Veuillez lire attentivement les avertissements relatifs à la sécurité avant d'entreprendre la pose du système.

Conservez soigneusement cette notice en vue de toute consultation ultérieure.

AVERTISSEMENTS POUR L'INSTALLATION

L'installateur devra éviter de travailler à proximité de charnières ou de toute pièce mécanique mobile risquant d'engendrer une situation de danger.

L'installation, le raccordement électrique et les réglages doivent être effectués par du personnel qualifié, conformément aux instructions de ce manuel et en respect des normes en vigueur.

Une installation erronée est susceptible de provoquer des dommages aux personnes, aux animaux et aux biens, dont la société **SCS** ne peut être tenue pour responsable. Cet appareil est prévu pour fonctionner uniquement sur le réseau électrique 220V.

Ne pas installer ce produit dans un milieu explosif, la présence de gaz ou de fumées inflammables représentant un grave danger pour la sécurité.

Avant de commencer l'installation, s'assurer que la structure du portail à motoriser présente les qualités de robustesse et de stabilité requises, apporter le cas échéant toutes les modifications de structure concernant la réalisation d'espaces de sécurité autour du portail ainsi que la protection et / ou la séparation de toute zone de cisaillement, d'entraînement, d'écrasement et de danger en général.

La société **SCS** décline toute responsabilité en cas d'inobservation de ces points.

Il est indispensable d'équiper en amont l'installation électrique d'un interrupteur différentiel ayant une sensibilité de 0,03A et d'un interrupteur omnipolaire ayant une ouverture des contacts d'au moins 3mm.

La société **SCS** décline toute responsabilité dans le cas où des pièces utilisées dans l'installation ne correspondraient pas à celles qui sont expressément prévues par nos services et / ou notices d'installation et d'utilisation.

Ne pas laisser les enfants jouer ou rester à proximité de la zone de travail.

AVERTISSEMENTS POUR L'UTILISATION / FORMATION DES UTILISATEURS

Cet automatisme ne peut être utilisé que pour la motorisation d'un portail battant, toute autre utilisation est formellement interdite. Ne pas entrer dans le rayon d'action du portail lorsqu'il est mobile, ne pas essayer de bloquer le mouvement du portail, ne pas laisser les enfants jouer avec les dispositifs de commande afin d'éviter que l'automatisme ne puisse être actionné involontairement. **Il est impératif de faire lire ce manuel par tout utilisateur du portail automatisé par ce kit.**

En sortie d'usine, nos systèmes sont réglés pour un mode de fonctionnement SEMI-AUTOMATIQUE, c'est-à-dire que le portail restera en position ouverte tant qu'un ordre de fermeture ne lui sera pas donné. La norme EN 12453 impose que l'installation comporte OBLIGATOIREMENT des dispositifs de contrôle et de surveillance (photocellules) pour les manœuvres effectuées en mode AUTOMATIQUE, ou effectuées HORS DE LA VUE de l'utilisateur.

La société **SCS** décline toute responsabilité en cas de non respect de ces indications.

Nous attirons votre attention sur le fait qu'un automatisme ne peut garantir une parfaite sécurité anti-intrusion, il est parfois nécessaire de recourir à des accessoires optionnels disponibles séparément auprès de votre revendeur.

AVERTISSEMENTS POUR L'ENTRETIEN ET LA REPARATION

Avant d'effectuer toute opération d'entretien, de nettoyage ou de réparation quelle qu'elle soit, déconnectez l'automatisme du réseau d'alimentation électrique. Toute modification ou adjonction à une installation existante devra être apportée selon les indications fournies par nos services et en utilisant exclusivement les pièces d'origines. Tout apport de pièces non issues de la société **SCS** fera immédiatement disparaître la garantie sur l'ensemble du système.



SOMMAIRE :

AVERTISSEMENT POUR LA POSE et POUR L'UTILISATION	p. 1
SOMMAIRE.....	p. 2
CONTENU DU KIT	p. 2
CONTROLES PRELIMINAIRES A EFFECTUER SUR VOTRE PORTAIL.....	p. 3
CARACTERISTIQUES TECHNIQUES.....	p. 4
VUE GENERALE D'INSTALLATION	p. 4
COTES A RESPECTER / APLOMB DU PORTAIL /OUTILLAGE NECESSAIRE	p. 5
<u>PARTIE 1 MECANIQUE</u>	
POSITIONNEMENT DES MOTEURS SUR LES PILIERS	p. 6,7
POSITIONNEMENT DES MOTEURS SUR LE PORTAIL.....	p. 8
REGLAGE DES BUTEES DE FIN DE COURSE	p. 9
DEVERROUILLAGE MANUEL	p. 10
BATTERIE DE SECOURS.....	p. 10,15,18
VUE D'ENSEMBLE DES BRANCHEMENTS ELECTRIQUES	p. 11
<u>PARTIE 2 ELECTRONIQUE</u>	
COFFRET ELECTRONIQUE VISUEL / INSTALLATION	p. 12,13
VUE D'ENSEMBLE DE LA CARTE ELECTRONIQUE	p. 14
LOCALISATION DES ELEMENTS SUR LA CARTE ELECTRONIQUE.....	p. 15
MONTAGE DU FEU CLIGNOTANT	p. 16
BRANCHEMENT DES ACCESSOIRES.....	p. 17
CONNECTER L'INSTALLATION	p. 18
<u>PARTIE 3 MISE EN SERVICE</u>	
APPRENTISSAGE DE LA COURSE DU PORTAIL	p. 19
APPRENTISSAGE DES TELECOMMANDES / PASSAGE PIETON	p. 20
PROGRAMMATION DE LA CARTE ELECTRONIQUE	p. 21
REGLAGES DIVERS / EFFACEMENT DES TELECOMMANDES	p. 22
RESOLUTION DES ANOMALIES	p. 22
CONDITIONS DE GARANTIE	p. 23
PROCEDURE DE SERVICE APRES VENTE	p. 23

CONTENU DU KIT

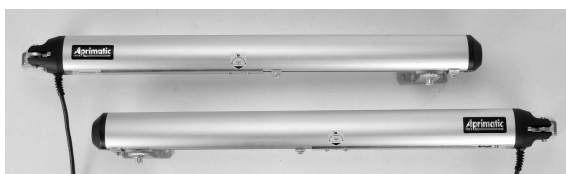

2 moteurs 24 V à Vis SansFin

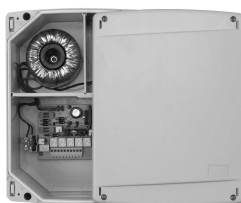

1 coffret électrique



1 feu clignotant



2 télécommandes



INTRODUCTION

Vous venez de faire l'acquisition d'un kit de motorisation **ACCESS 5001**. Cet automatisme vous accompagnera durant de nombreuses années si vous suivez attentivement les instructions contenues dans ce manuel. Pour réussir votre installation, il est indispensable de lire intégralement cette notice avant de commencer la pose, notre garantie ne s'appliquera que pour des installations effectuées selon le respect de nos critères.

Le kit de motorisation **ACCESS 5001** a été conçu pour vous permettre de réaliser aisément l'automatisation de tout type de portail à battant(s), sans qu'il vous soit nécessaire d'envisager des travaux lourds et fastidieux. Les moteurs fournis dans ce kit sont équipés chacun d'une butée mécanique de fin de course, aussi bien pour la position d'ouverture maximum que pour la position de fermeture. Sa pose en est de ce fait grandement facilitée. Grâce à cette technique, la structure de votre portail ne subira aucun effort, étant donné qu'il ne se trouvera pas « coincé » d'un côté par une butée et de l'autre par la pression permanente exercée par les moteurs. Tout phénomène de torsion est ainsi évité, votre portail ne pourra pas se vriller ni pencher vers l'extérieur. **Si votre installation comporte déjà des butées de fins de course, laissez les en place.**

Nous vous informons qu'un automatisme de portail est une solution d'agrément et de confort de vie, et qu'en aucune manière le rôle d'un automatisme est de solutionner ou de pallier à des problèmes d'installation de portail. Voir à cet effet le chapitre ci-dessous « Contrôles préliminaires à effectuer sur votre portail ».

Les moteurs **ACCESS 5001** sont du type « irréversibles » et sont autobloquants. C'est-à-dire, lorsque le portail est fermé, la tenue en fermeture des battants se fait par les moteurs eux-mêmes qui demeurent immobiles. Prenez en compte le fait que malgré cette particularité, cela ne saurait garantir une résistance suffisante à une tentative d'effraction « sérieuse » ou à des chocs subis par le portail.

CONTROLES PRELIMINAIRES A EFFECTUER SUR VOTRE PORTAIL

Avant de démarrer les travaux, nous vous invitons à lire attentivement cette notice et à vérifier les points suivants :

Vérifiez que les 2 battants du portail s'ouvrent et se ferment librement sans frottement au sol et sans point dur, graissez les gonds et veillez régulièrement à leur bon état et à leur lubrification.

Si vous constatez que votre portail frotte sur le sol, que ce soit lorsqu'il parvient en position fermée sur son sabot d'arrêt central, ou lors de son mouvement, **vous devez en premier lieu en éliminer la (ou les) cause(s)** ; la motorisation ne pourra se faire qu'une fois ces frottements totalement éliminés.

La fluidité du mouvement est un critère primordial à respecter, faute de quoi la sécurité électronique se déclenchera et empêchera un fonctionnement normal.

Il est impossible de poser cet automatisme sur un portail dont l'ouverture ne s'effectue pas sur un plan horizontal.

Cet automatisme est contrôlé en permanence par une centrale électronique régulant la force des moteurs, ainsi :

- **EN CAS DE VENT, et tout particulièrement en présence d'un portail plein,**

ou

- **Si le poids et les dimensions de votre portail sont proches des capacités maximales du système,**

La sécurité électronique pourra se déclencher intempestivement, entraînant soit l'arrêt du mouvement du portail, soit une inversion du sens. IL NE S'AGIT PAS D'UNE PANNE ; plusieurs appuis sur la télécommande permettront au système de revenir en position de fonctionnement normal.

Recherchez et éliminez les causes ayant entraîné ce déclenchement.

Éliminez obligatoirement les éventuels sabots à bascule existant sur vos butées latérales, en aucun cas les battants ne doivent être maintenus en position ouverte par un dispositif mécanique existant.

Retirez la serrure et la gâche de votre portail. Veillez à ce que son poids et ses dimensions n'excèdent pas les valeurs indiquées sur notre emballage et sur cette notice.

Note : Lorsque l'on indique le côté gauche ou le côté droit du portail, cela s'entend vu de l'intérieur de la propriété.



CARACTERISTIQUES TECHNIQUES

LARGEUR MAXIMALE PAR BATTANT	2 ML
POIDS MAXIMUM DU BATTANT	200 KG
ALIMENTATION MOTEURS	24 VOLTS CC
PUISSANCE DES MOTEURS	70 WATTS
TEMPS MOYEN D'OUVERTURE POUR 90°	Environ 20 secondes selon les côtes
FREQUENCE DE CYCLES MAXI	50 Cycles par jour
OUVERTURE MAXIMUM	110°
FORCE MAXIMALE DE POUSSEE	1500N
TEMPERATURE DE FONCTIONNEMENT	- 20°C à + 55°C
POIDS D'UN MOTEUR	5 kg

VUE GENERALE DE L'INSTALLATION

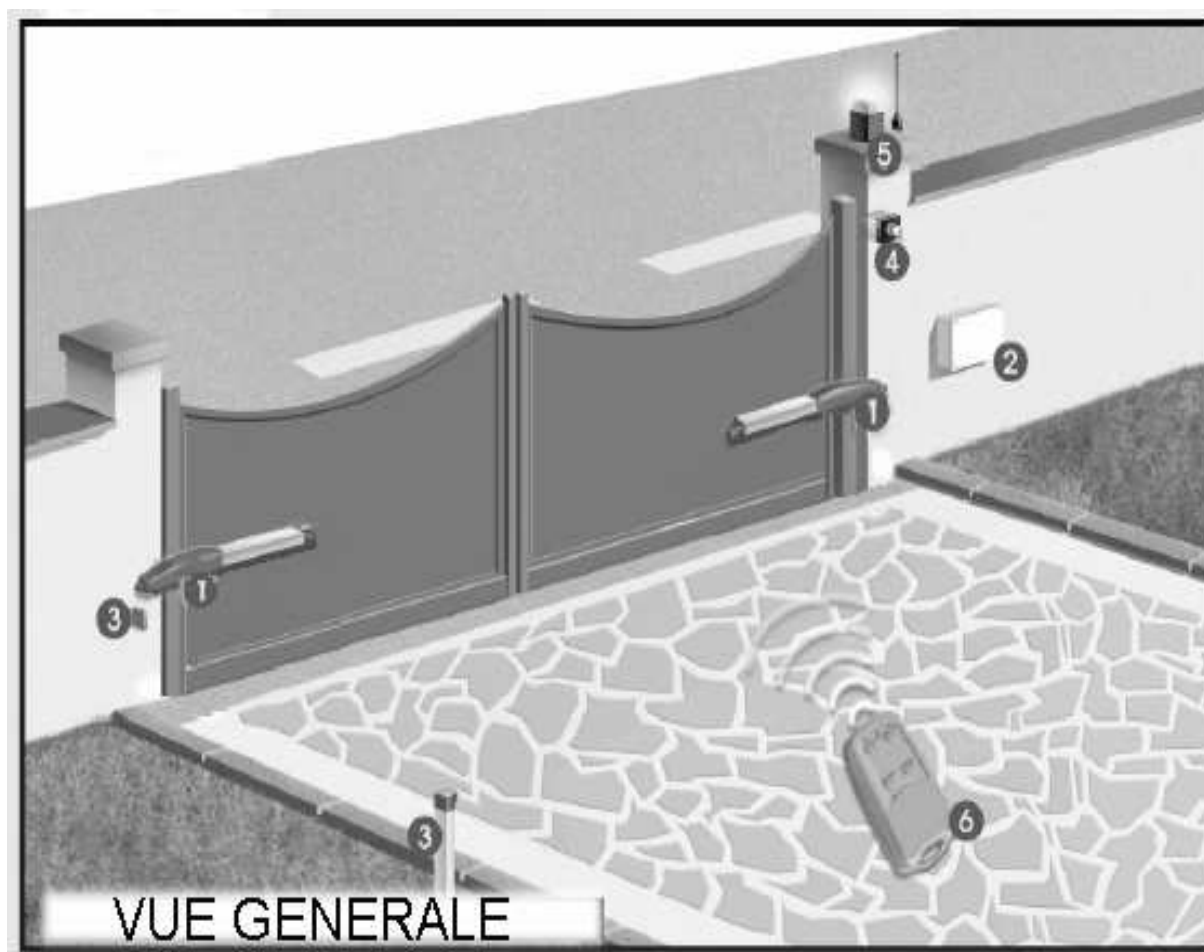

1- Moteur ACCESS 5001
4- Sélecteur à clé ou à code (option)
6- Télécommande

2- Coffret électrique
5- Feu clignotant
5- Antenne (option)

3- Photocellule (option)
(la seconde photocellule est sur le second pilier)



OUTILLAGE NECESSAIRE :

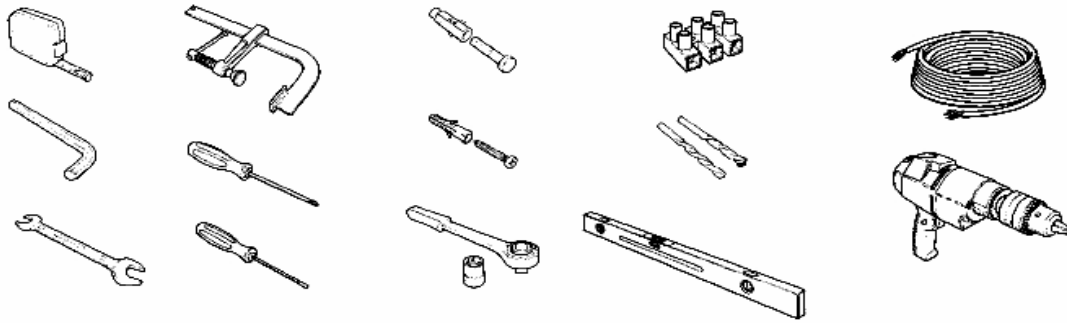

CÔTES D'ENCOMBREMENT : (en mm)

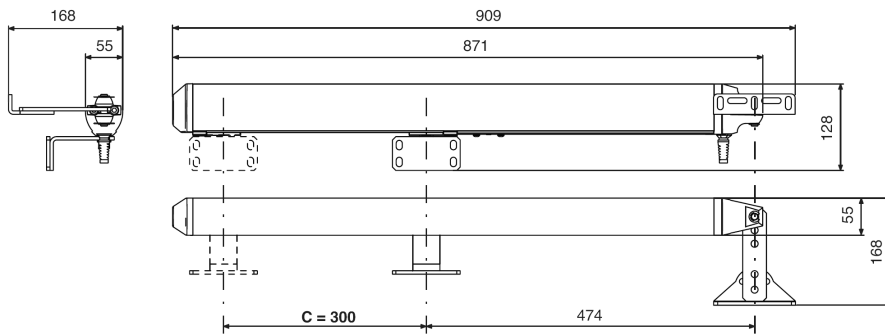

BIEN VERIFIER L'APLOMB DU PORTAIL :

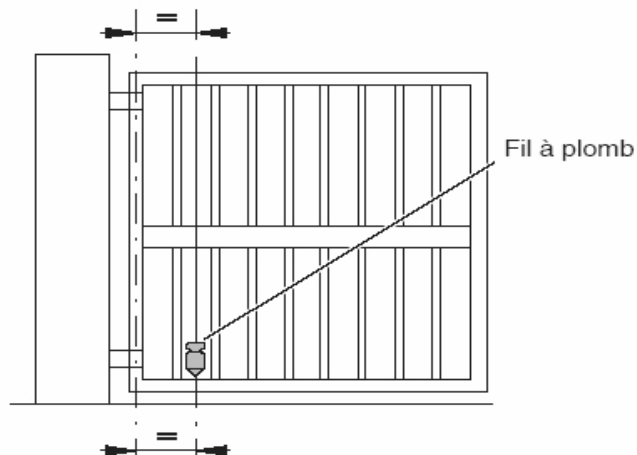

Comment installer les fixations

Choisir le meilleur emplacement sur le vantail pour positionner en hauteur la fixation avant du moteur. Se placer, autant que possible, à mi-hauteur du vantail. Généralement, le point idéal est toujours la zone du vantail le plus solide et la moins exposé à la flexion.

Remarque : éviter toute installation à proximité du sol pour faciliter l'utilisation du système de déverrouillage manuel.

Ne pas commencer à percer les piliers ou le portail avant d'avoir imaginé précisément le positionnement des éléments en respectant les côtes de pose décrites page 7

1 Après assemblage, la plaque de fixation doit être fixer à la paroi de la maçonnerie à l'aide de vis M8 et de chevilles expansibles de 15 mm de diamètre , en acier ou en fonte.

Fig.12

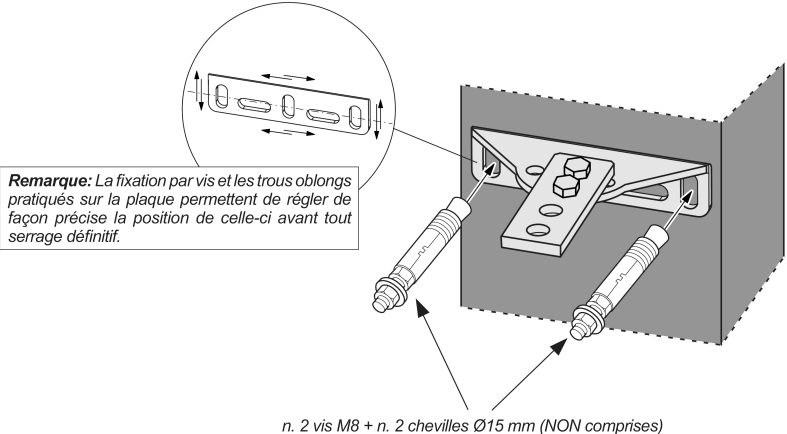

NOTE : Les fixations des moteurs ACCESS 5001 peuvent être utilisées en de multiples positions :

L'attache côté pilier autorise trois possibilités de montage :

Fig.10
n'utilisez pas ce trou

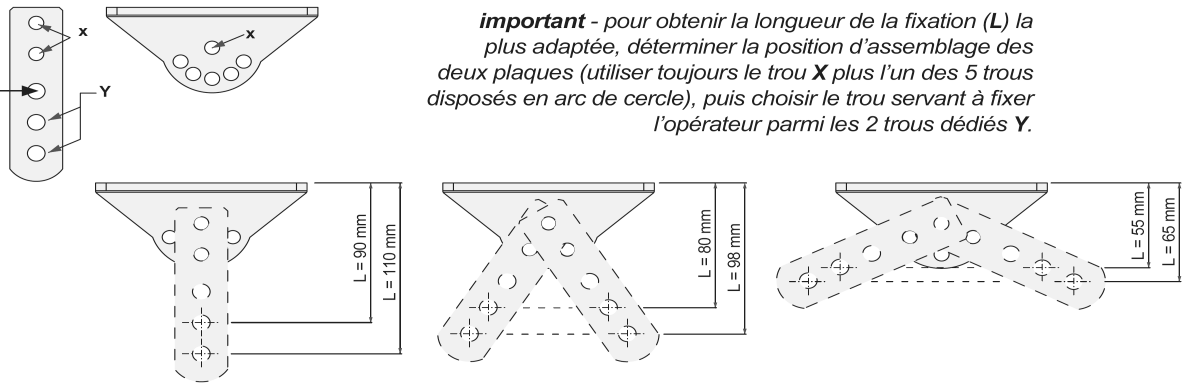

2 Bloquer l'opérateur sur la fixation à l'aide de l'axe vertical (fig. 13 réf A) qui doit être abondamment graissé . Bloquer l'axe en appliquant les deux bagues élastiques correspondants

Attention Manipuler l'opérateur avec soin lorsqu'il faut le monter ou le démonter des logements correspondants, afin d'éviter tout accident ou détérioration du matériel.

Comment installer les fixations

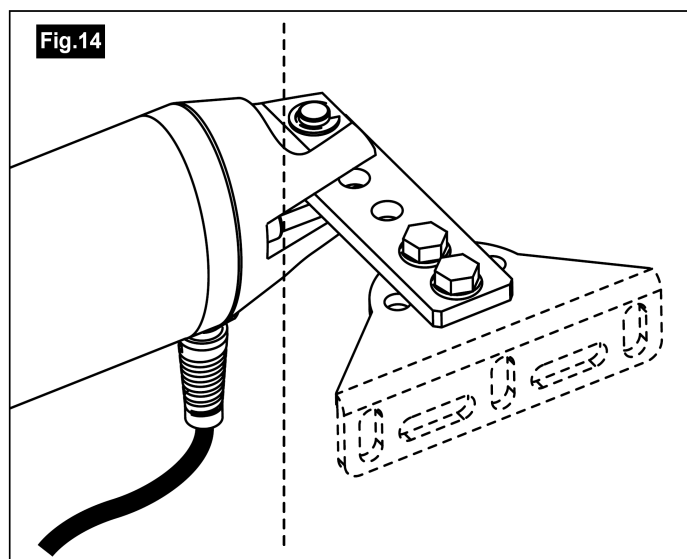
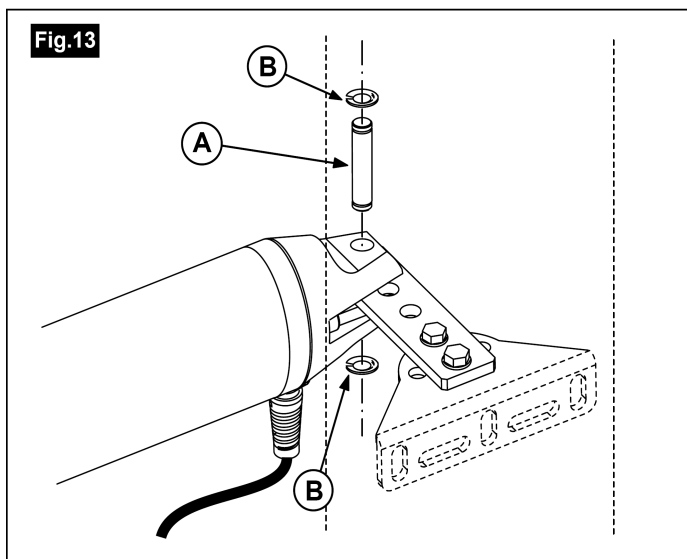

3.5 RÉALISATION DE LA FIXATION ARRIÈRE

- Identifier la cote **B** de fixation de l'opérateur la plus adaptée pour le montage (Fig.8 et Tab. 3).
- Sur la base de la valeur **B**, calculer la longueur (**L**) de la fixation arrière: $L = B - Y$. Assembler les 2 plaques constituant la fixation de façon à réaliser la longueur en question (voir exemple Fig.9).

La Fig.10 représente les assemblages possibles de la fixation ainsi que la longueur correspondant à chacun d'eux.

- Fixer les plaques à l'aide des paires de vis et d'écrous fournies.
- Puis, à l'aide d'une scie à métal, couper la plaque de fixation de l'opérateur juste après le trou utilisé.

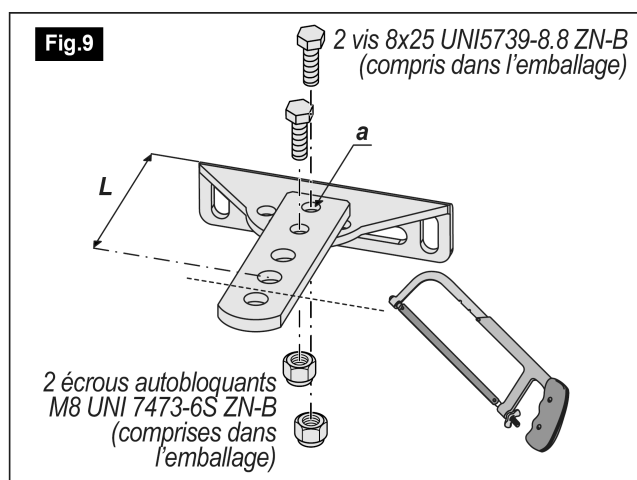

Montage de l'opérateur sur la fixation portail .

- Mettre le portail en position fermée. Déverrouiller l'opérateur en tournant la clé de déverrouillage de 180° (page 9)
- Introduire le goujon inférieur de l'opérateur (Fig.15-réf A) (préalablement enduit de graisse) dans le trou de la fixation pilier qui devra être fixée au portail .Bloquer les pièces au moyen de l'écrou (Fig. 15-reb B)

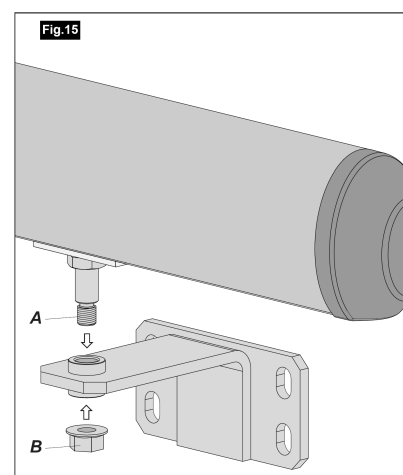

Respectez une hauteur minimale de 30 cm par rapport au sol.

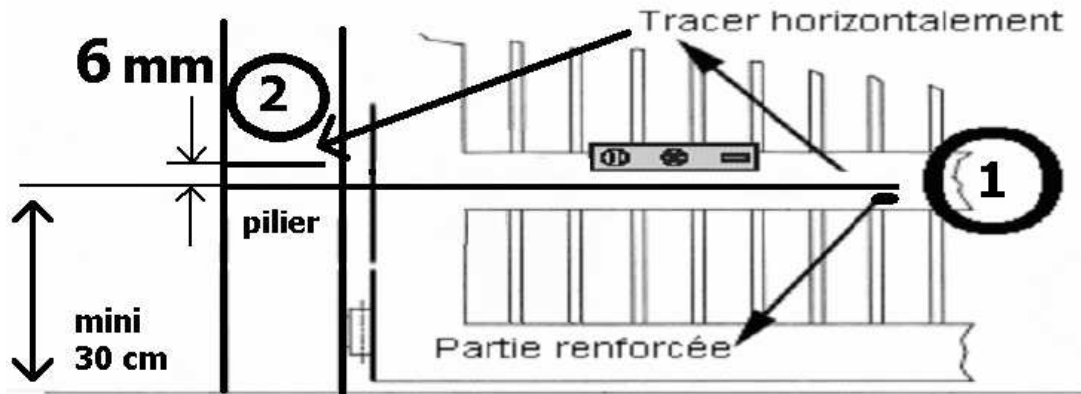

IMPORTANT : Chevilles plastiques INTERDITES, risque d'endommagement des moteurs !!!
Procédez de même pour le second pilier.

Fig. 8

A et B sont les cotes de montage de la fixation arrière. Les cotes A et B doivent être le plus possible identiques entre elles pour obtenir des vitesses périphériques uniformes.

La valeur minimum de A est de 70 mm; la valeur minimum de B est de 90 mm.

L : longueur de la fixation (consulter le par. 3.5).

Y : cote du bord du pilier à l'axe de la charnière du portail

E : cote du point d'appui de la fixation avant à l'axe de la charnière du portail.

IMPORTANT: la cote B doit toujours être supérieure à E pour que le verrouillage tienne bien en position de fermeture.

$$B > E$$



Attention

Toujours VÉRIFIER les cotes et les angles de montage correspondant aux différents types de portail, pilier et charnières.

Les données recommandées par le tab. 3 ne sont pas contraignantes; elles sont fournies à titre indicatif pour une valeur E égale à 70 mm.

Tab.3

		A (mm)							
		70		100		130		150	
B (mm)	90	α	Y max (mm)	α	Y max (mm)	α	Y max (mm)	α	Y max (mm)
		100°	10	110°	10	120°	10	115°	10
	120	95°	30	105°	30	110°	30	100°	30
	150	95°	70	90°	70	90°	70		
	170	90°	100	90°	100				
200	90°	120							

REMARQUE : la somme de A+B correspond à la course utile (C) nécessaire à l'ouverture du vantail à 90°.

Pour dépasser les 90° d'ouverture, il faut - après avoir identifié les cotes A et B optimales pour le montage - diminuer la cote B, juste ce qu'il faut, pour obtenir l'angle d'ouverture souhaité; faire attention à la cote Y pour éviter toute interférence entre l'opérateur et l'arête du pilier.

← Cotes recommandées

← Cotes recommandées

IMPORTANT Si la distance entre l'arête du pilier et le centre de rotation du vantail dépasse la cote Y maxi indiquée par le tableau ou bien si le vantail est fixé à une paroi continue, il faut pratiquer un logement pour l'opérateur (voir par.4.6).

REGLAGES DES BUTEES DE FIN DE COURSE MOTEUR

Les moteurs ACCESS 5001 sont équipés de butées intégrées pour chaque fin de course. Il convient de les régler correctement lors de l'installation pour que le portail puisse s'ouvrir et se fermer complètement et sans contraintes mécaniques. **Ce réglage s'effectue par le dessous du moteur** lorsqu'il est en position sur le vantail. **Le montage des arrêts est obligatoire.**

Montage des arrêts mécaniques

Assembler les trois éléments de chaque arrêt mécanique en suivant les instructions de la fig. 17

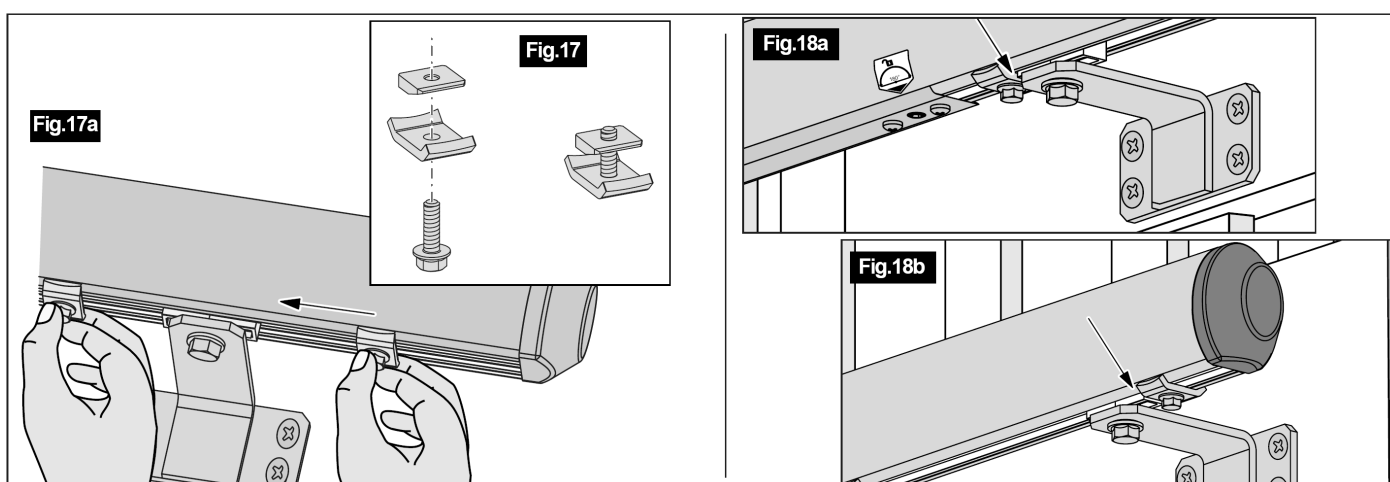

Réglage de la butée de fermeture :

- Déverrouillez le moteur (voir page 8) et placez le battant en position de fermeture.
- Introduire les deux arrêts mécaniques dans le guide inférieur de l'opérateur des deux cotés de la fixation (fig.17a)
- Le battant est donc maintenant dans sa position de fermeture. Ramenez la butée en position d'appui contre le chariot mobile, serrez la vis accessible avec la clé sans modifier la position de la butée.

Réglage de la butée d'ouverture :

- Déverrouillez le moteur (voir page 8) et placez le battant en position d'ouverture.
- Introduire les deux arrêts mécaniques dans le guide inférieur de l'opérateur des deux cotés de la fixation (fig.17a)
- Le battant est donc maintenant dans sa position de fermeture. Ramenez la butée en position d'appui contre le chariot mobile, serrez la vis accessible avec la clé sans modifier la position de la butée.

Procédez de même pour les deux battants.

Besoin d'assistance
Placez-vous devant votre installation et contactez-nous
de 9H à 12H et de 14H à 18H
Du Lundi au Samedi au 0892 350 185 (0,34 € TTC la minute)



DEVERROUILLAGE MANUEL

En cas de coupure de courant, vous pouvez déverrouiller manuellement les moteurs :

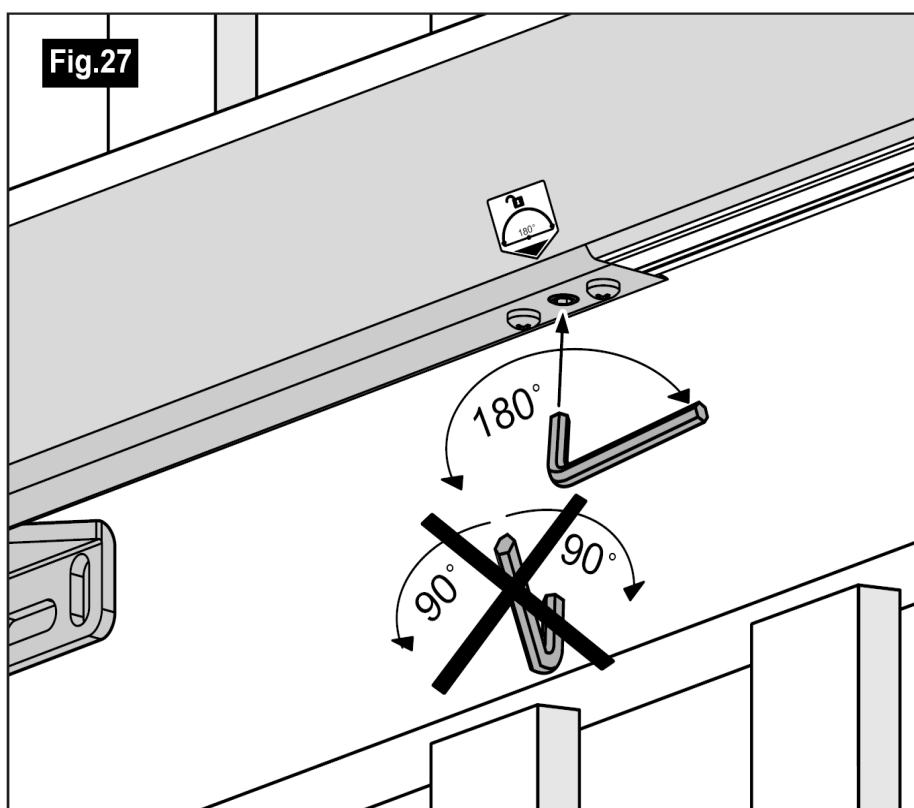

Placez-vous du côté intérieur du portail. Introduire la clé six pans servant au déverrouillage, puis la tourner de 180°(fig. 27).

Vous pouvez désormais ouvrir le portail à la main.

Pour verrouiller de nouveau le moteur, introduire la clé six pans servant au déverrouillage, puis la tourner de 180°(fig. 27).

BATTERIE DE SECOURS

En cas de coupure de courant, seule une personne se trouvant à l'intérieur de la propriété pourra aisément débloquer le système de déverrouillage manuel. Il est donc recommandé d'installer un kit de batterie de secours, si le portail est le seul point d'accès à votre propriété.(voir schéma page 20).

Verrouillez les moteurs. Les butées sont maintenant réglées.



BRANCHEMENTS ELECTRIQUES

Vue d'ensemble de l'installation :

Note

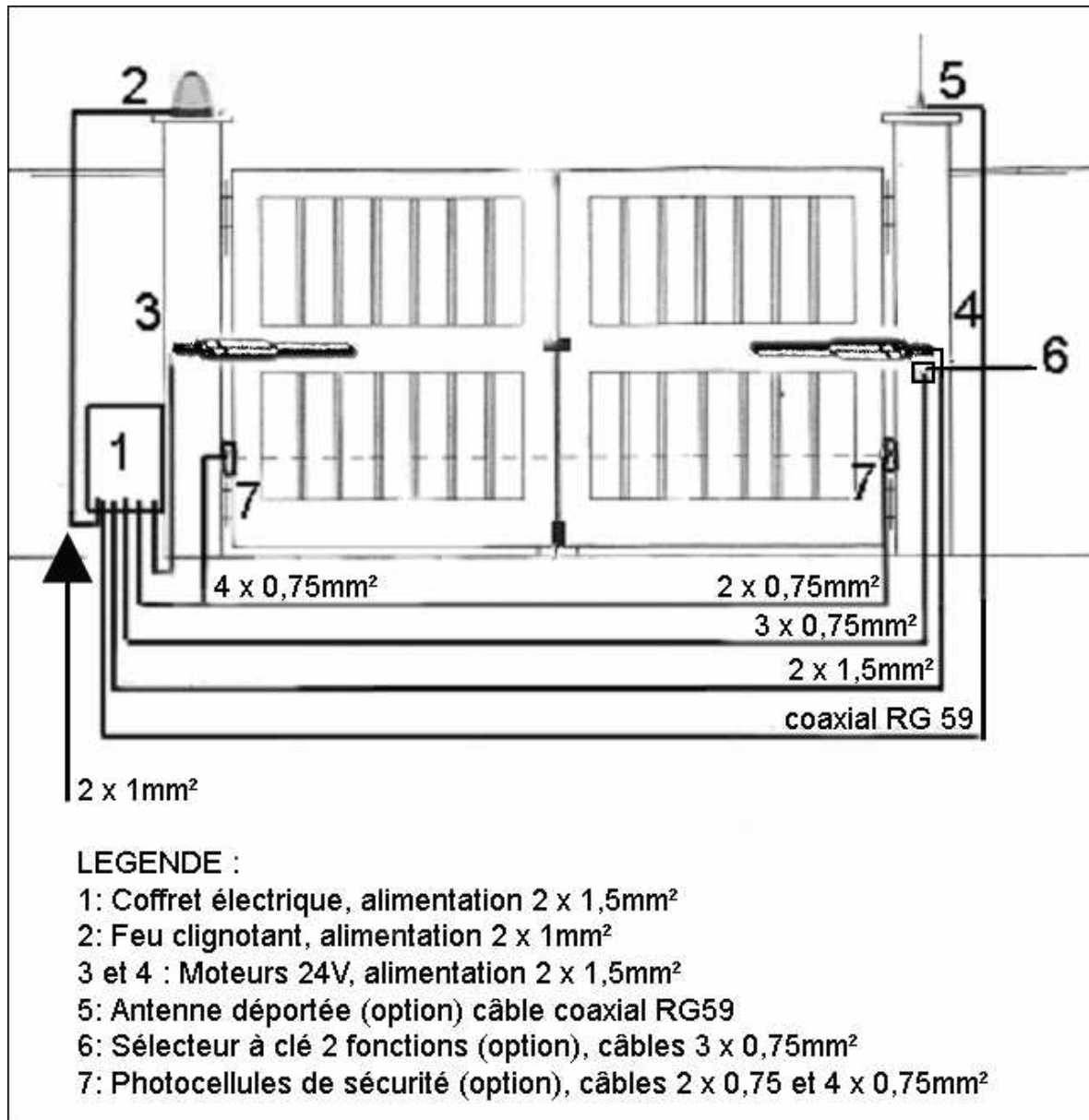

importante :

L'alimentation électrique provenant du réseau secteur 220V doit impérativement être protégée par un disjoncteur différentiel ayant une sensibilité minimale de 30mA.

ENTRETIEN :

Les moteurs ACCESS 5001 ne nécessitent que très peu d'entretien :

Tous les 6 mois, vérifiez le serrage de l'ensemble des fixations, graissez la vis sans fin des moteurs (par le dessous) avec de la graisse à base de silicone et effectuez une manœuvre de déverrouillage manuel.

Positionner son armoire électrique

1

Ouvrez le coffret électronique avec l'aide d'un tournevis cruciforme.

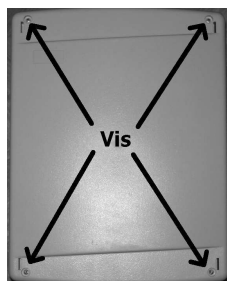

2

Le couvercle est maintenu par des charnières. Veiller à ne pas les endommager durant la pose.

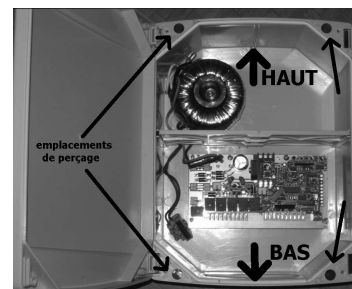

3

Positionner le coffret sur votre pilier à proximité de votre installation. Tracer les emplacements de perçage.

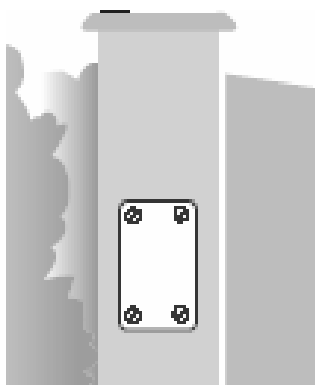

4

Fixer le coffret à l'aide de vis et de chevilles adaptées à votre support (non fournies)

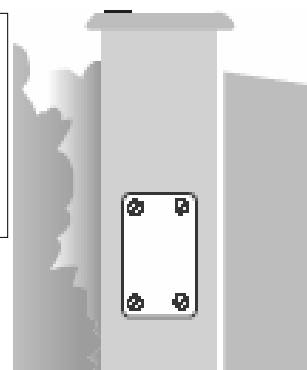

5

Faire les trous pour les passages de câbles. Ils doivent impérativement se trouver sur la partie la plus proche du sol.

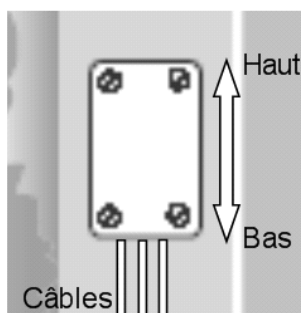

6

Faire passer les câbles par ces trous et faire une étanchéité avec du joint silicone ou utiliser des presses étoupes.

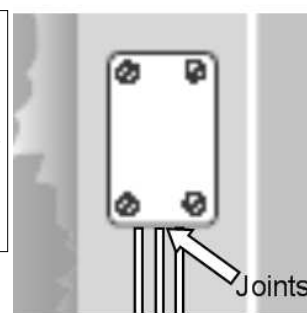
**ATTENTION**

Ne pas enlever le joint du boîtier car il assure son étanchéité.

Bien faire venir tous les fils du bas du boîtier électronique.
En aucun cas, un fil ne doit venir du haut ou du côté de cette boîte.

Besoin d'assistance

**Placez-vous devant votre installation et contactez-nous
de 9H à 12H et de 14H à 18H**

Du Lundi au Samedi au 0892 350 185 (0,34 € TTC la minute)

Le coffret électronique

Il est composé de :

- 1 transformateur équipé de 6 cordons.
 - ⌘ 2 pour l'alimentation 230 Volts,
 - ⌘ 2 pour l'alimentation 24 Volts,
 - ⌘ 2 non utilisés.
- 1 platine électronique équipé d'un récepteur radio.

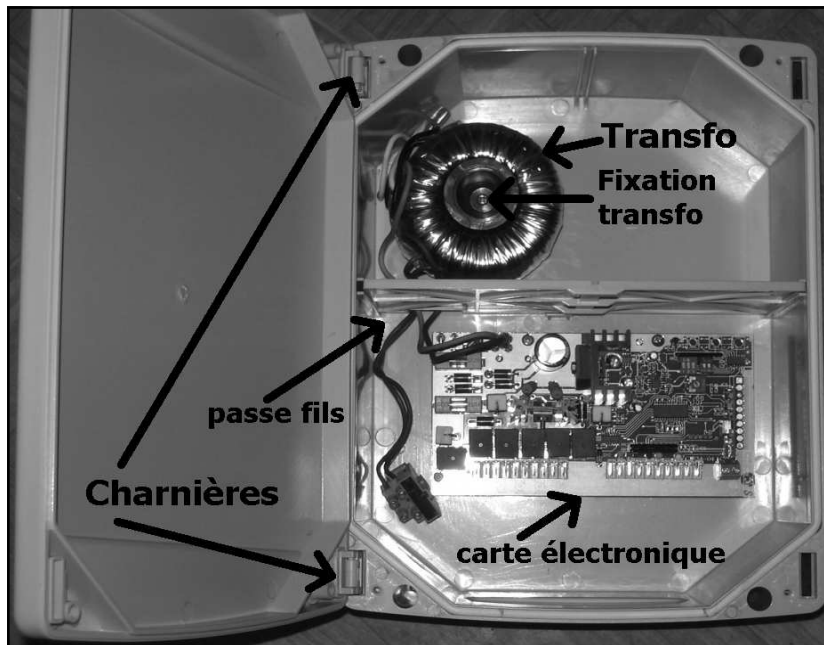

Installer le coffret

- Oter les protections plastiques situées dans le coffret.
- Percer 1 ou 2 orifices prédécoupés pour passer les câbles vers le bas,
- Fixer le porte fusible sur son picot,
- Fixer le boîtier avec des vis adaptées à votre pilier,
- Effectuer les connections,
- Effectuer les apprentissages.
- Refermer soigneusement le coffret en vérifiant le bon positionnement du joint d'étanchéité. Le boîtier électronique résiste aux intempéries toutefois si cela est possible, il est préférable de l'installer à un endroit abrité.

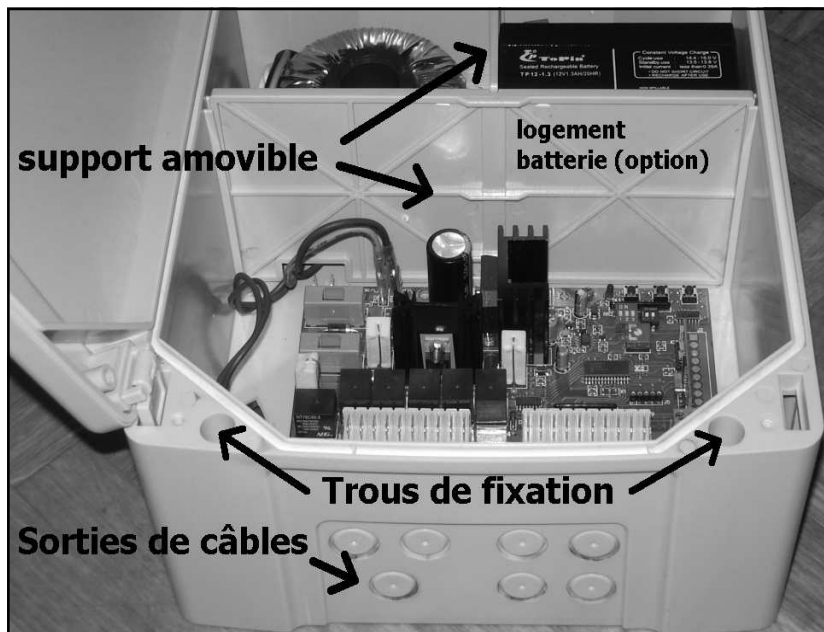

Besoin d'assistance

**Placez-vous devant votre installation et contactez-nous de 9H à 12H et de 14H à 18H
Du Lundi au Samedi au 0892 350 185 (0,34 € TTC la minute)**

Effectuer les branchements du kit ACCESS 5001

1

Ôter les borniers détachables et effectuer les branchements comme suit.

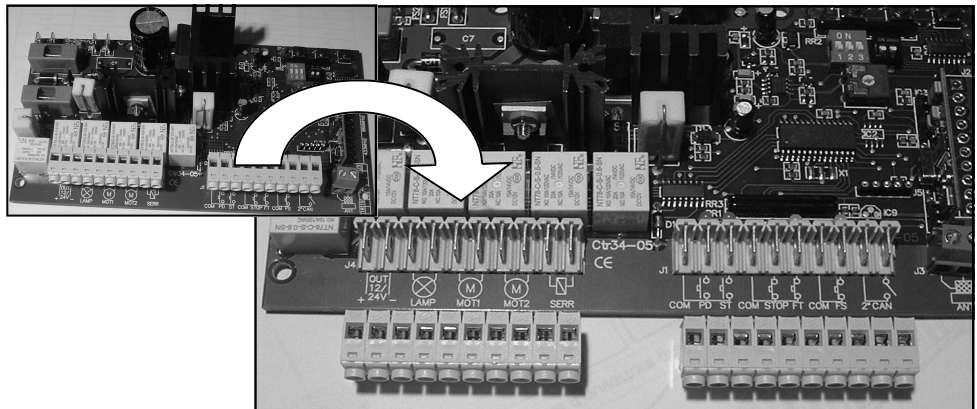

2

Effectuer les branchements suivants

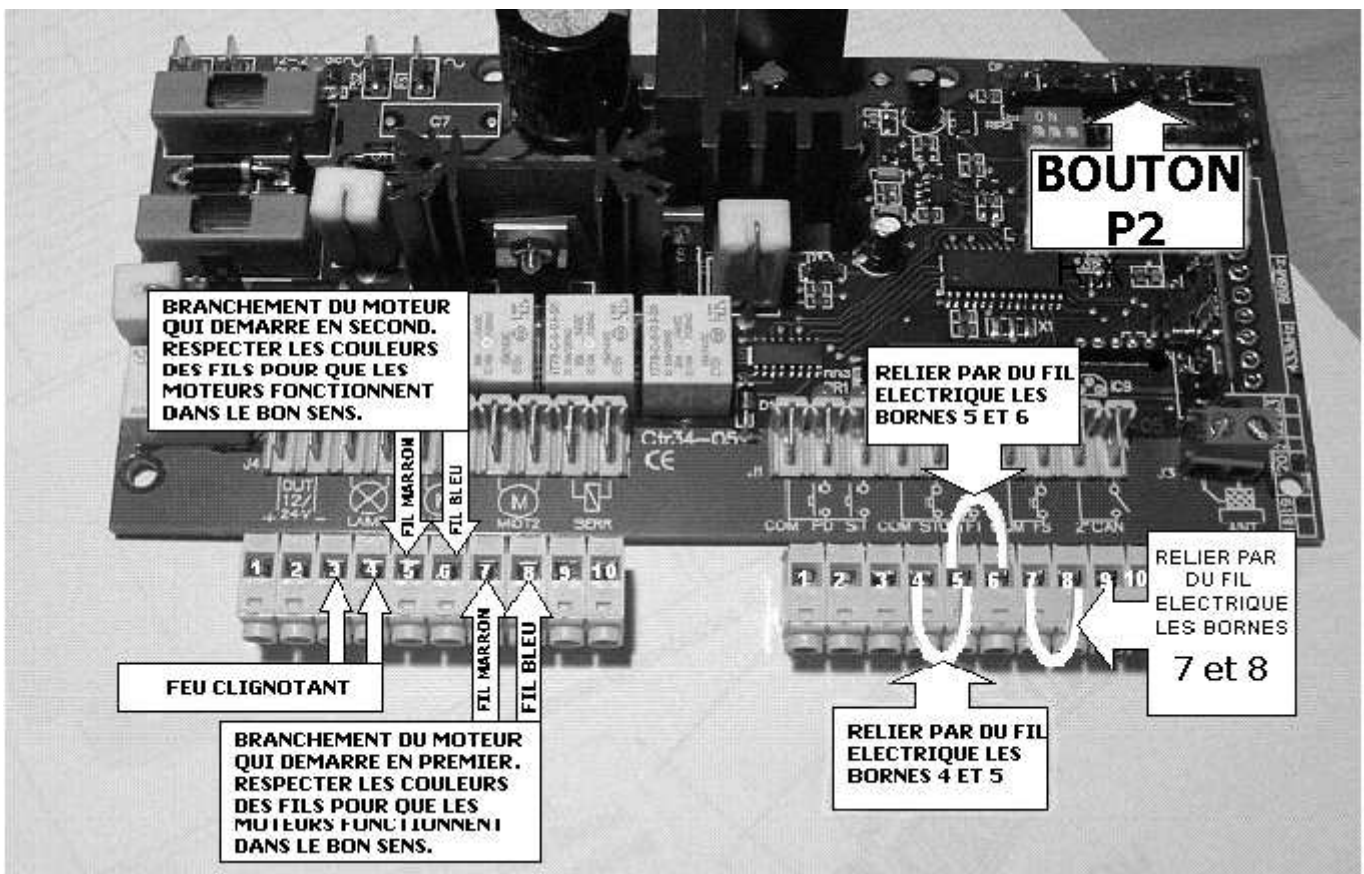

ATTENTION

Réalisez tous les branchements avec des fils électriques souples. Vérifiez que les liaisons entre les bornes **4/5, 5/6 et 7/8** (sur le bornier de droite J1) sont bien en place. **Les branchements indiqués ci-dessus vous permettront de faire fonctionner parfaitement votre kit ACCESS 5001 si vous n'avez aucun accessoire supplémentaire à connecter.**

Besoin d'assistance

Placez-vous devant votre installation et contactez-nous de 9H à 12H et de 14H à 18H
Du Lundi au Samedi au 0892 350 185 (0,34 € TTC la minute)

Localisation des éléments sur la carte

Kit batterie

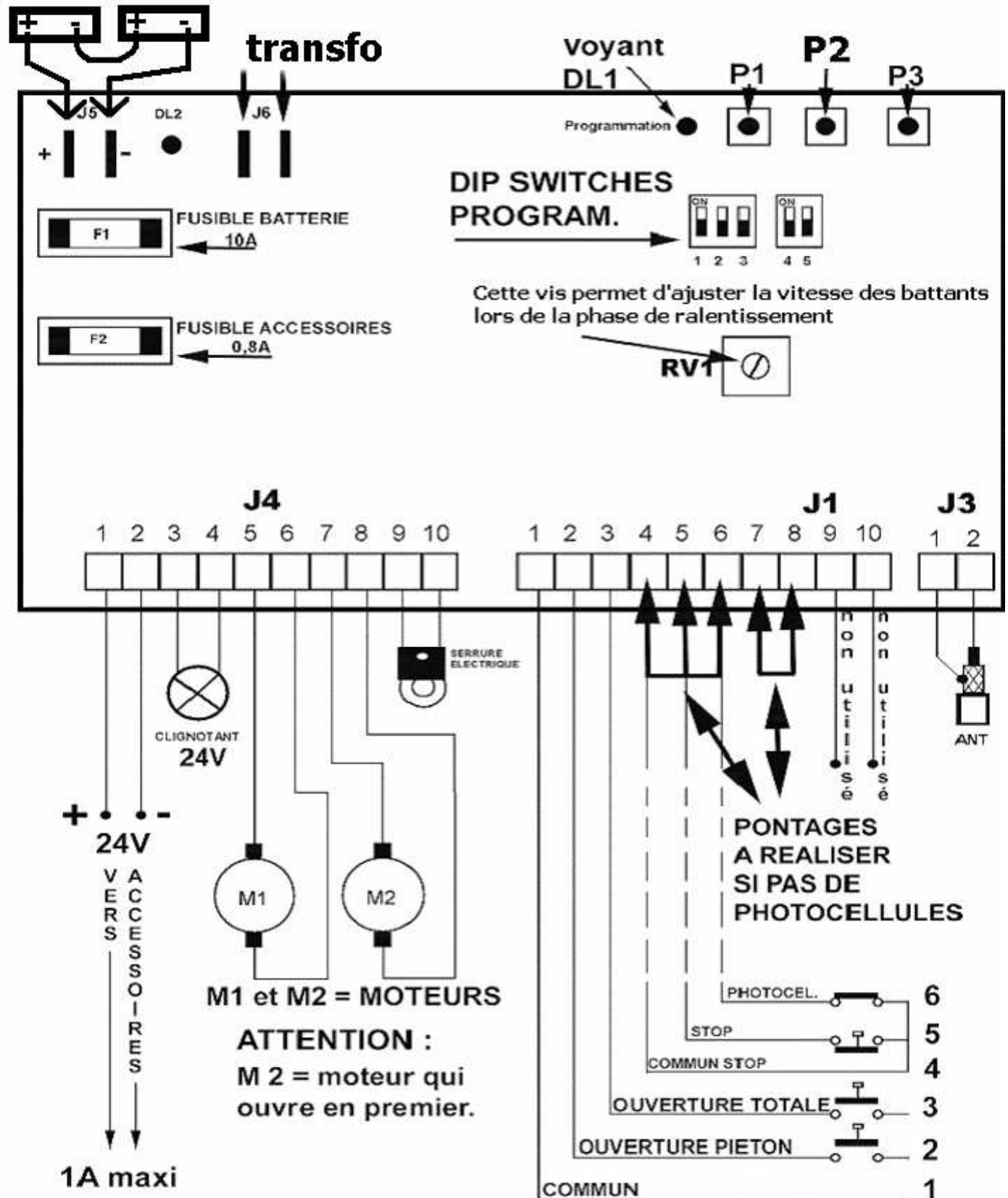

Montage du FEU CLIGNOTANT

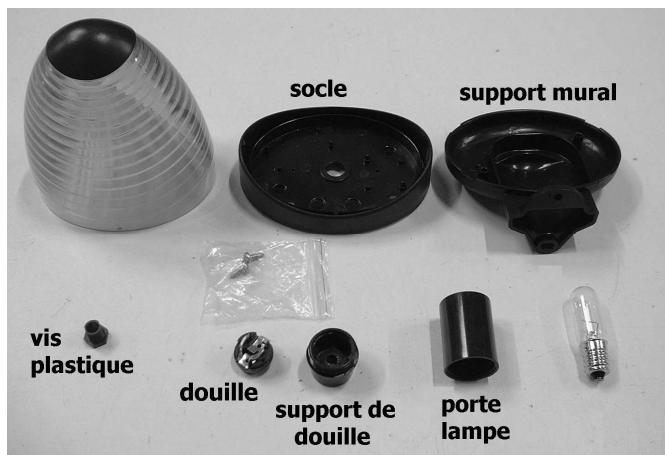

Vous pouvez positionner ce feu soit à plat sur un chapeau de pilier (utilisation du socle seul) soit sur un mur (utilisation du socle + du support mural).

Connectez les fils sur les bornes 3 et 4 du bornier de gauche (J4).
Suivez les étapes de montage décrites ci-dessous :

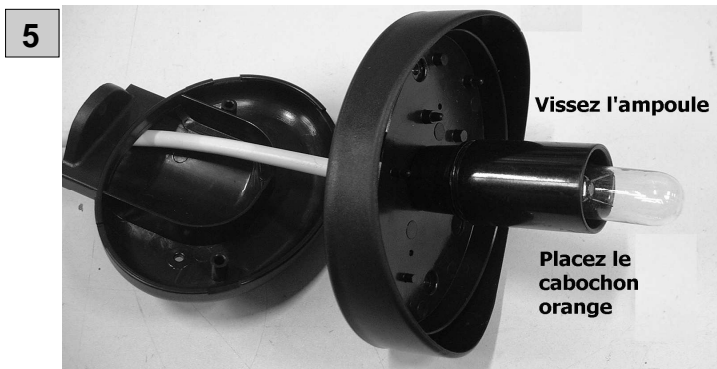
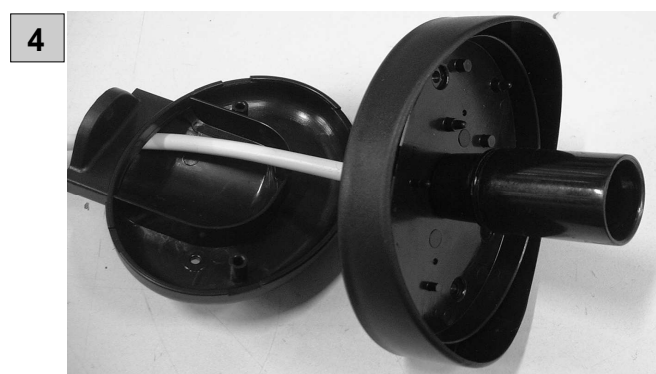
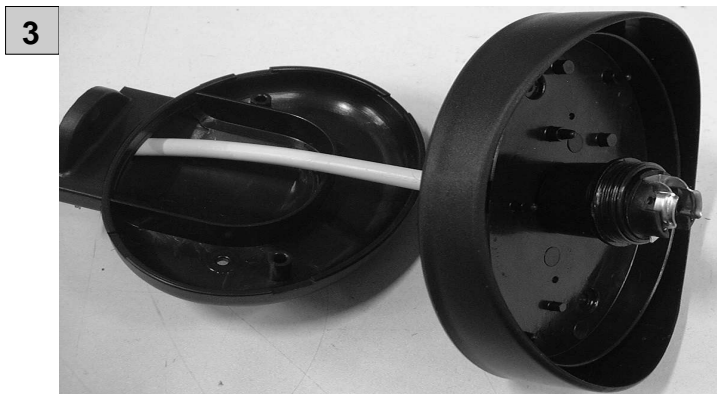
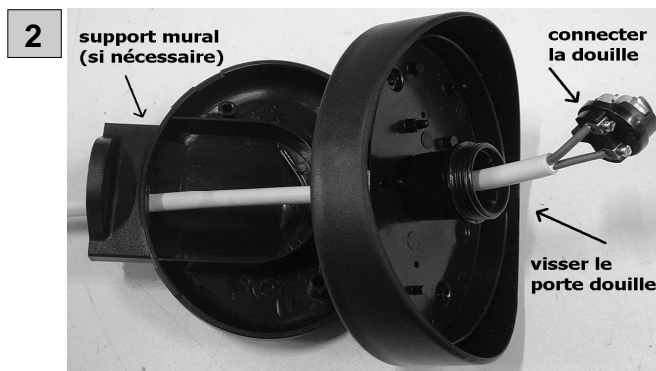
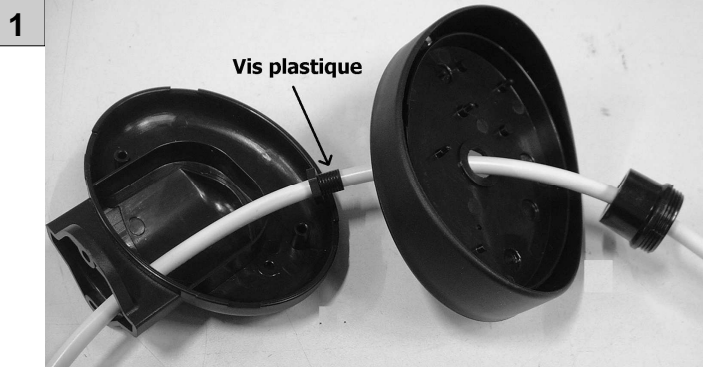

1: Prévoyez le passage du câble à travers la vis plastique et le socle.
2 : Vissez le porte douille et connectez la douille en évitant tout court-circuit.
3 et 4 : Vissez le porte lampe. Attention, une fois vissé, tout démontage est impossible.
5 : Vissez l'ampoule (24V 15 Watts maximum)
Clipsez le cabochon orange.

Besoin d'assistance
Placez-vous devant votre installation et contactez-nous
de 9H à 12H et de 14H à 18H
Du Lundi au Samedi au 0892 350 185 (0,34 € TTC la minute)

Brancher les accessoires SCS



Utilisez le schéma ci-dessous avec ces photocellules. Conserver les branchements initiaux décrits sur la page précédente.

Seule, la liaison entre les bornes 5 et 6 est à ôter si vous installez les photocellules présentées.

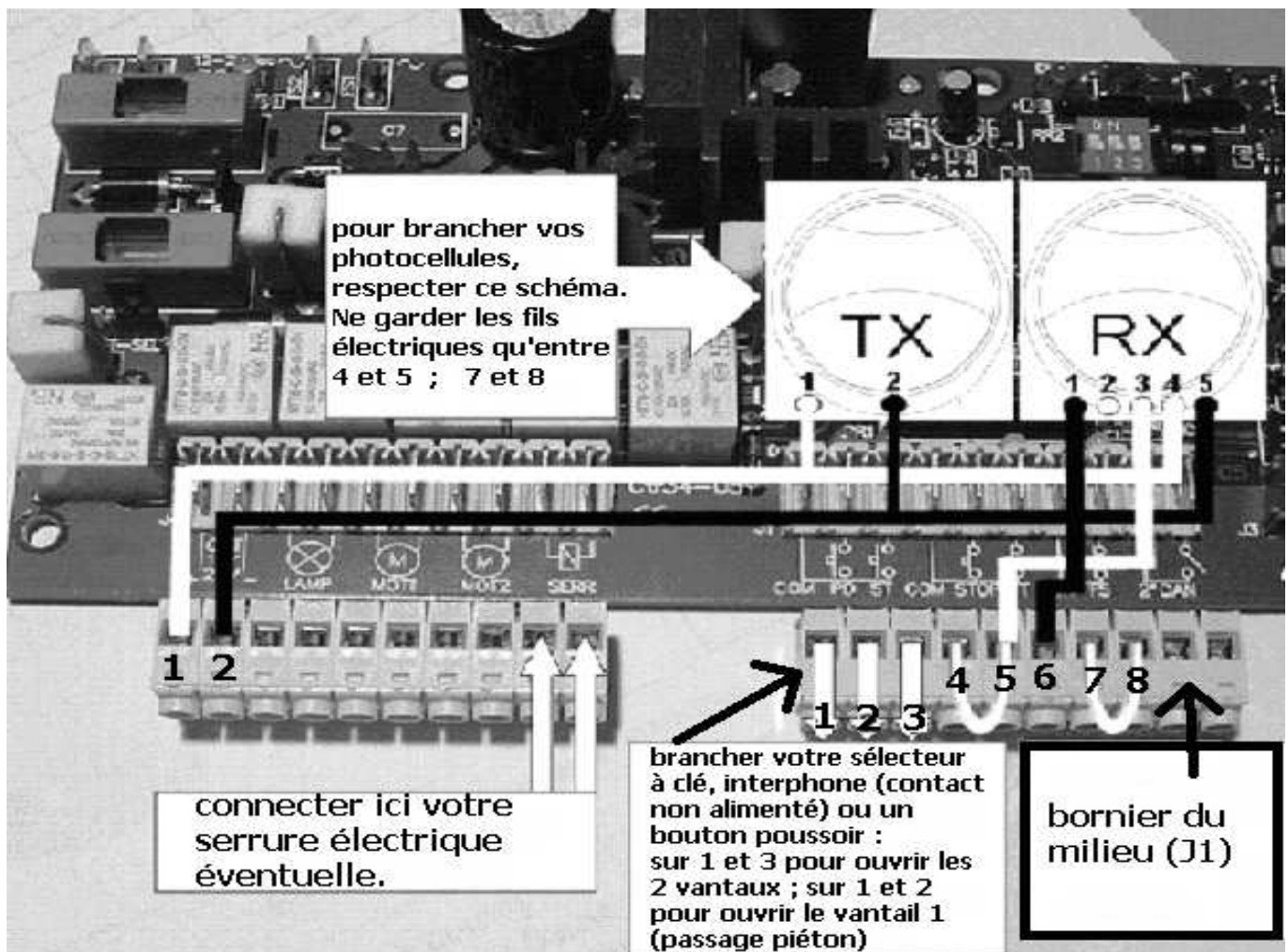

ATTENTION

N'utilisez que des accessoires SCS sous peine de perte de garantie.

Réalisez tous les branchements avec des fils souples.

Les fils rigides sont interdits.

Besoin d'assistance

Placez-vous devant votre installation et contactez-nous

de 9H à 12H et de 14H à 18H

Du Lundi au Samedi au 0892 350 185 (0,34 € TTC la minute)

Connecter votre installation

1 Remettre en place les borniers détachables sur les détrompeurs.

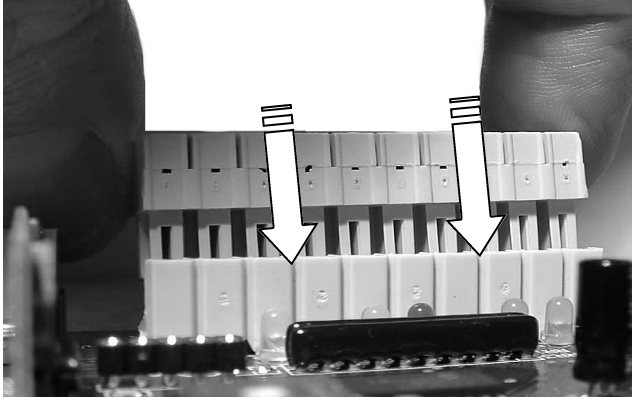

2 Positionner les supports amovibles au sein du coffret et éventuellement les batteries (option).

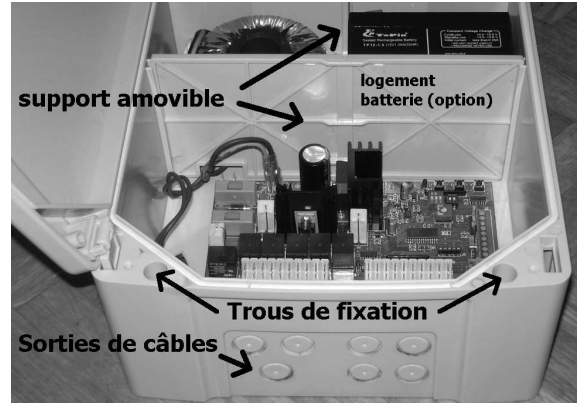

3

Brancher le fil rouge du transformateur sur **FS2** et le fil vert du transformateur sur **FS1**.
Si vous utilisez un kit de batterie connectez le (+) sur **FS3** Et connectez le (-) sur **FS4** (Voir flèches)

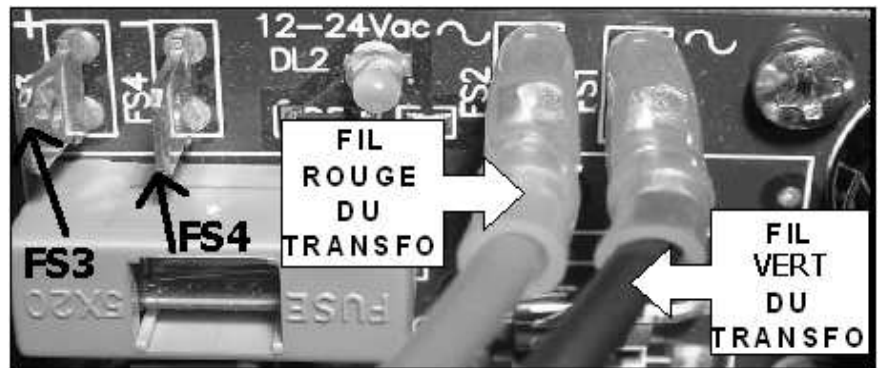

4

Vérifier le bon positionnement de **JP2** (figure 1)

Brancher les fils marron et bleu du porte fusible sur le secteur 230V. (figure 2)

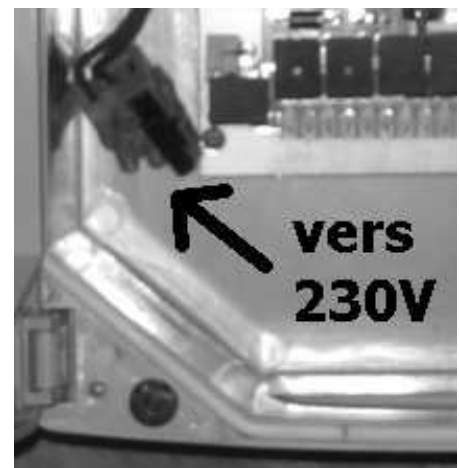

ATTENTION

N'effectuer le branchement sur le 220 Volts que lorsque tous les autres branchements sont effectués.

BATTERIE DE SECOURS

Vous pouvez brancher un kit de batterie 2 x 12 Volts de secours sur les bornes **FS3 (+)** et **FS4 (-)**.
Surtout respecter les polarités sous peine d'endommager gravement la platine électronique.

L'apprentissage de la course du système

CETTE MANIPULATION VOUS DEMANDE D'APPUYER 8 FOIS SUCCESSIVEMENT SUR P2

- | | |
|--|--|
| <p>1 Portail fermé et moteurs embrayés, Coffret électronique alimenté en 220V, presser sur P2 jusqu'au démarrage des vantaux, relâchez le bouton.</p> | |
| <p>2 Dès que les 2 battants sont contre les butées latérales, Appuyer brièvement sur P2.</p> | |
| <p>3 Appuyer brièvement sur P2 pour que le premier vantail se referme à vitesse normale.</p> | |
| <p>4 Dès que le premier vantail a fait une course de 30 CM, appuyer brièvement sur P2. Cette action va faire démarrer le deuxième vantail.</p> | |
| <p>5 1 mètre avant la fermeture du premier vantail, appuyer brièvement sur P2. Cela fera démarrer la phase de ralentissement du premier moteur.</p> | |
| <p>6 1 mètre avant la fermeture du second vantail, appuyer brièvement sur P2. Cela fera démarrer la phase de ralentissement du second moteur.</p> | |
| <p>7 Dès que le premier vantail est refermé, appuyer brièvement sur P2. Le premier moteur s'arrêtera.</p> | |
| <p>8 Dès que le second vantail est refermé, appuyer brièvement sur P2. Le second moteur s'arrêtera.</p> | |

Important : lors de l'utilisation, l'alimentation électrique des moteurs devra s'interrompre 2 à 3 secondes après la fermeture des battants. **Si vous constatez que les moteurs restent alimentés plus longtemps, recommencez cette procédure** jusqu'à parvenir à ce résultat. Vous pouvez refaire cet apprentissage à n'importe quel moment une fois l'installation terminée, ou si les courses des battants sont incomplètes.

Les télécommandes

OUVERTURE 2 BATTANTS

- 1 Prendre 1 télécommande, se rendre face à l'installation et repérer le bouton P1 et le voyant DL1.
- 2 Appuyer sur P1. Le voyant DL1 s'allume, s'éteint et se rallume.
- 3 Pendant que DL1 s'est rallumée, appuyer sur la touche 1 de votre télécommande.
- 4 En appuyant sur la touche 1 de votre télécommande, le voyant DL1 s'éteint. Votre télécommande est programmée. En appuyant sur le bouton de la télécommande que vous venez d'utiliser, **vous ouvrirez et fermerez les 2 battants du portails.**

OUVERTURE 1 BATTANT - PASSAGE PIETON

- 1 Appuyer sur P1. Le voyant DL1 s'allume et s'éteint.
- 2 Pendant que DL1 est éteinte, appuyer une deuxième fois sur la touche P1. Le voyant s'allume, s'éteint puis se rallume.
- 3 Appuyer sur la touche 2 de votre télécommande, le voyant DL1 s'éteint. Votre télécommande est programmée. En appuyant sur le bouton de la télécommande que vous venez d'utiliser, **vous ouvrirez et fermerez 1 battant de votre portail.**

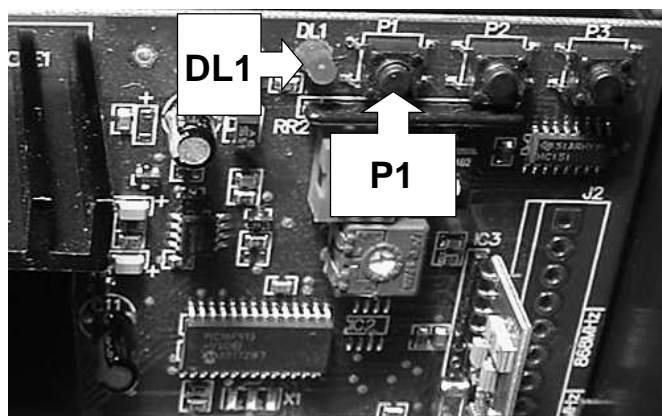
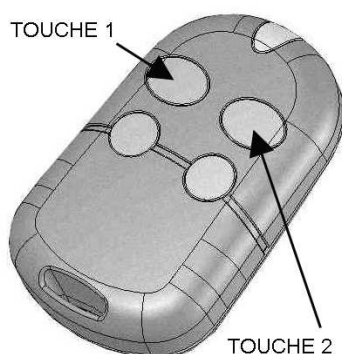

ATTENTION

Le paramétrage des télécommandes ne suffit pas pour faire fonctionner correctement le système. Il vous faut impérativement effectuer "L'APPRENTISSAGE DE LA COURSE DU PORTAIL" décrit page précédente.

Besoin d'assistance
Placez-vous devant votre installation et contactez-nous
de 9H à 12H et de 14H à 18H
Du Lundi au Samedi au 0892 350 185 (0,34 € TTC la minute)

Programmation de la carte électronique

Placer toujours le portail en position de FERMETURE avant toute programmation ou réglage

1

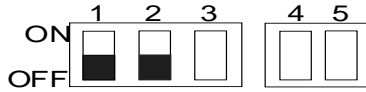

Pour activer le mode **PAS à PAS**, positionner les dip switch 1 et 2 sur OFF. 1 appui sur la télécommande ouvre le portail, 1 appui sur la télécommande ferme le portail.

2

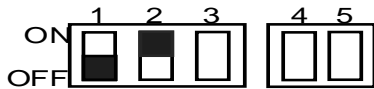

Pour activer le mode **AUTOMATIQUE**, positionner le dip switch 1 sur OFF, 2 sur ON. 1 appui sur la télécommande ouvre le portail, les battants arrivent en ouverture et le décompte du temps de pause commence. Après ce délai, les vantaux se refermeront.
ATTENTION : PHOTOCÉLULES OBLIGATOIRES POUR CE MODE

3

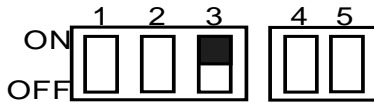

Si votre portail ne dispose que d'1 seul battant, positionner le dip switch 3 sur ON. Seules les sorties 7 et 8 fonctionneront pour activer le moteur.

5

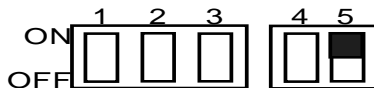

Mettre le Dip switch 5 sur ON fera démarrer les battants en même temps à l'ouverture et à la fermeture.

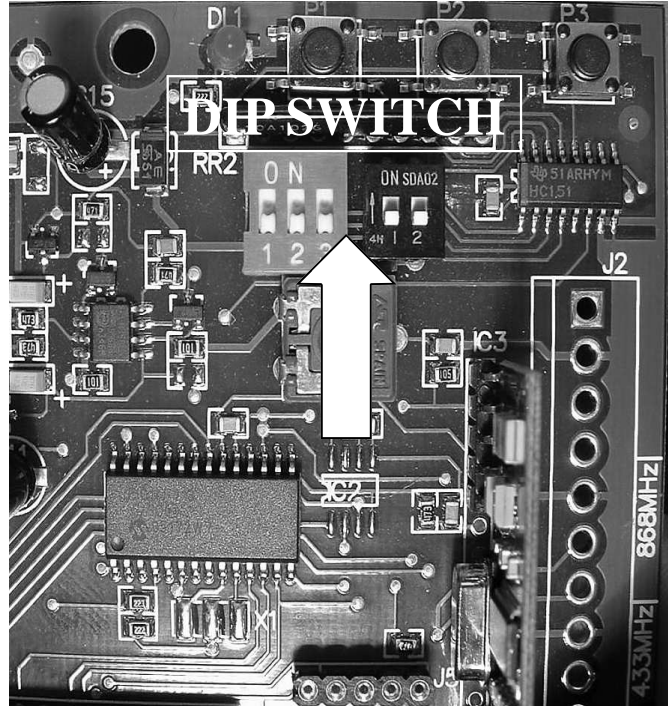

4

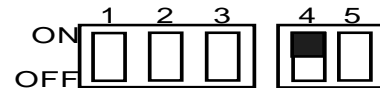

Activation du **COUP DE BELIER**. Cette fonction est à activer uniquement lorsque vous avez installé une **SERRURE ELECTRIQUE** sur votre portail.

Besoin d'assistance
Placez-vous devant votre installation et contactez-nous
de 9H à 12H et de 14H à 18H
Du Lundi au Samedi au 0892 350 185 (0,34 € TTC la minute)

DIVERS**1 Réglage du temps de pause pour le mode AUTOMATIQUE.**

Maintenir l'appui sur le bouton P3 jusqu'à l'allumage fixe du voyant DL1. Relâcher la touche et laisser s'écouler le temps de pause désiré (maximum 128 secondes), ensuite presser de nouveau sur le bouton P3.

2 Comment effacer de la programmation les télécommandes

Maintenir l'appui sur P1 jusqu'à ce que le voyant DL1 s'éteigne (environ 10 secondes). Toutes les télécommandes ayant été reconnues sur le système seront déprogrammées.

3 Mon portail s'arrête durant l'ouverture ou la fermeture

En présence d'un portail très léger, la centrale électronique règle la force des moteurs au niveau le plus faible afin d'offrir le meilleur niveau de sécurité anti-écrasement. Dans le cas où le système s'arrête trop fréquemment, merci de contacter notre service technique. Il en est de même en cas de portail très lourd.

RESOLUTION DES ANOMALIES**1 Rien ne se passe lorsque l'on active une commande d'ouverture**

Vérifier l'alimentation. Les leds DL5 (rouge), DL6 (jaune) et DL7 (jaune) doivent être allumés. Vérifier les fusibles de la platine électronique. Contrôler les branchements vers les moteurs.

2 La led DL2 est éteinte

Contrôler l'arrivée du courant secteur 230 Volts et la sortie 24 Volts du transformateur. Contrôler les fusibles.

3 Les moteurs ne travaillent pas dans le même sens. L'un s'ouvre et l'autre se ferme

Placer les 2 battants à mi ouverture. Couper l'alimentation secteur. Appuyer sur la télécommande. Les 2 battants doivent s'ouvrir. Inverser les branchements des fils du moteur qui se ferme. Placer manuellement le portail en ouverture totale et refaire une programmation de la course.

4 Le (ou les) battants ne s'ouvre(nt) pas suffisamment.

Vérifier les côtes de pose ainsi que la position des butées moteur. Si, elles sont respectées, elles vous donneront obligatoirement l'ouverture désirée. Une utilisation en dehors des côtes prévues vous fait perdre toute garantie.

5 Le portail a des mouvements irréguliers.

Réparer ou renforcer les fixations des piliers ou du portail.

6 La portée des télécommandes est insuffisante.

Connecter un fil de 16,5cm sur la borne 11 dédiée à l'antenne. Changer les piles de la télécommande. Les portées des télécommandes peuvent être fortement réduites par les pare-brise athermiques des véhicules. Si votre installation ne comporte pas d'antenne extérieure, ajoutez-en une que vous placerez en hauteur, elle augmentera sensiblement la portée de vos télécommandes.

Besoin d'assistance
Placez-vous devant votre installation et contactez-nous
de 9H à 12H et de 14H à 18H
Du Lundi au Samedi au 0892 350 185 (0,34 € TTC la minute)



CONDITIONS DE GARANTIE

Les automatismes **SCS** sont garantis 3 ANS à compter de la date d'achat du matériel, le ticket de caisse ou la facture d'achat faisant foi. Ce kit est conçu pour être installé et utilisé exclusivement en vue d'un usage individuel.

Conformément aux normes et à la législation en vigueur, toute installation de ce matériel pour un usage collectif doit être obligatoirement réalisée par un professionnel qualifié, lequel devra obligatoirement se conformer et répondre à l'ensemble des exigences de la Directive Machines (Déclaration de conformité, marquage CE de l'installation, registre de maintenance, etc...). La société **SCS** n'accordera aucune garantie, pour cet usage, sans examen du dossier complet.

Notre garantie porte uniquement sur la réparation ou le remplacement des pièces reconnues défectueuses par nos services techniques et exclut les coûts directs ou indirects consécutifs à une panne (frais de démontage, d'expédition ou autre...)

Les frais d'expédition du matériel entre le client et LA SOCIÉTÉ SCS , sont à la charge du client, les frais de retour à la charge de la société SCS . Tout retour de matériel non emballé correctement et sans numéro de dossier sera refusé.

Ne sont jamais couverts par notre garantie :

- Les dommages résultant des conséquences d'une mauvaise installation (mauvais câblage, inversion de polarité,...)
- Les dommages résultant d'un usage inadéquat de l'appareil (utilisation en contradiction avec le manuel) ou de sa modification.
- Les dommages résultant des conséquences de l'utilisation de composants ne provenant pas de LA SOCIÉTÉ SCS .
- Les dommages dus à un défaut d'entretien, à un choc physique (coup de pare-choc sur le portail par exemple).
- Les dommages dus aux intempéries : grêle, foudre, vent violent etc....
- La peinture de surface des moteurs, les traitements anti-corrosion, etc....
- Les remplacements de piles ou des ampoules
- Les retours effectués sans la copie de la facture d'achat ou du ticket de caisse.

LA SOCIÉTÉ SCS ne saura être tenue pour responsable des conséquences de la privation de jouissance du matériel pendant le temps ou celui-ci sera immobilisé pour réparation ou vérification auprès de nos services.

En cas d'anomalie de fonctionnement de votre système, vous devez contacter *notre service technique au **N°0892 350 185** (0,34€ TTC la mn), nos techniciens vous indiqueront la **procédure de SAV et un N° de dossier.**

***AVANT DE NOUS CONTACTER :**

- Préparez votre ticket de caisse ou votre facture d'achat.
- Indiquez nous la référence de votre automate : **ACCESS 5001**
- Munissez vous de l'outillage nécessaire : tournevis, testeur de courant, télécommandes, manuel d'utilisation, etc.
- Ouvrez l'armoire électrique de votre automate. (A ne pas faire s'il pleut)
- Placez vous près de votre automate, nos techniciens vous donneront des instructions adaptées à votre cas précis, il est donc indispensable que vous puissiez effectuer en temps réel les manipulations prescrites.

IMPORTANT

AUCUN RETOUR DE MATERIEL VERS LE MAGASIN OU VOUS AVEZ ACHETE CE PRODUIT OU VERS NOS LOCAUX NE SERA ACCEPTE SANS N° DE DOSSIER.

Notez ici le N° de dossier SAV :