

Table des matières

I Introduction I

Description	2
Description de l'appareil	2
Vue des fonctions	3
Signification des touches	4

2 Installation 5

Choix de l'emplacement	5
Raccordement	5
Remplacer le film encreur	6
Retrait du film encreur	6
Mise en place du film encreur	7
Mise en place du papier	8
Retirer le papier	8
Bourrage de papier	9
Installation facile	9
Raccordement d'autres appareils	9
Autocommutateur privé	11

3 Réglages de base 12

Fonction AIDE	12
L'heure et la date	12
Entrer votre numéro	12
Entrer votre nom	12
Correction	12
Langue d'affichage	13
Type de sonnerie	13
Volume de la sonnerie	13

4 Gestion d'appels 14

Régler la réception fax	14
Réglages spéciaux	14
EASYLINK – Usage d'autres appareils	15
Répondeur externe	15

5 Téléphone 16

Téléphoner	16
BIS (→→)	16
Numérotation abrégée <input type="checkbox"/> 0-9	16
Répertoire téléphonique <input type="checkbox"/> A-Z	16
Liste des numéros de téléphone	17
Transférer les communications	17
Fonction secret	17
Identification de l'appelant	17

6 Le télécopieur 18

Insérer les documents	18
Télécopier	18
Copier	18
Qualité d'image	19
Contraste	19
Rapport de transmission – rapport d'erreur	19
Fonction outre-mer	19
Réduction	19
Historique de transmission	19
Relève de télécopie	20
Dépôt de télécopies	20
Envoi différé	20

7 Trucs et astuces 21

Code service	24
Entretien	24
Salissure du scanner	24
Nettoyage du rouleau	25
Mesures de sécurité	25

8 Appendice 26

Spécifications techniques	26
Garantie internationale	26
Glossaire	27

Index 27

Description

L'emballage contient les éléments décrits ci-dessous:

- | | |
|-----------------------------------|---|
| 1 Câble téléphonique avec fiche | 6 Plateau à papier |
| 2 Câble d'alimentation avec fiche | 7 Support des documents |
| 3 Combiné | 8 Manuel d'utilisation |
| 4 Câble spiralé du combiné | 9 Adaptateur (seulement pour la Suisse) |
| 5 Télécopieur | 10 Guide d'installation |

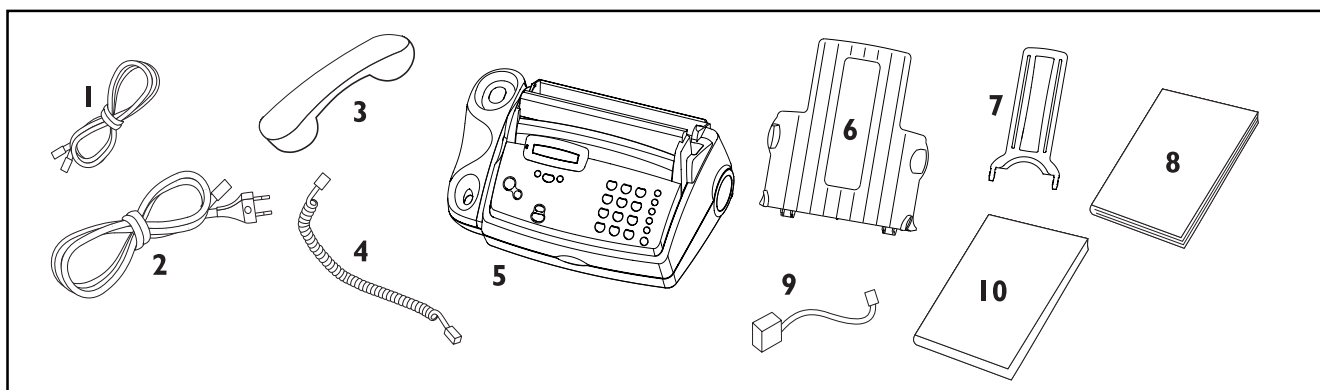

Description de l'appareil

- | | |
|-----------------------------------|---|
| 1 Câble d'alimentation avec fiche | 7 Panneau de commande |
| 2 Guide documents | 8 Scanner |
| 3 Clapet de chargement du papier | 9 Compartiment avant pour film encreur |
| 4 Support de documents | 10 Compartiment arrière pour film encreur |
| 5 Plateau à papier | 11 Rouleau d'impression |
| 6 Combiné | |

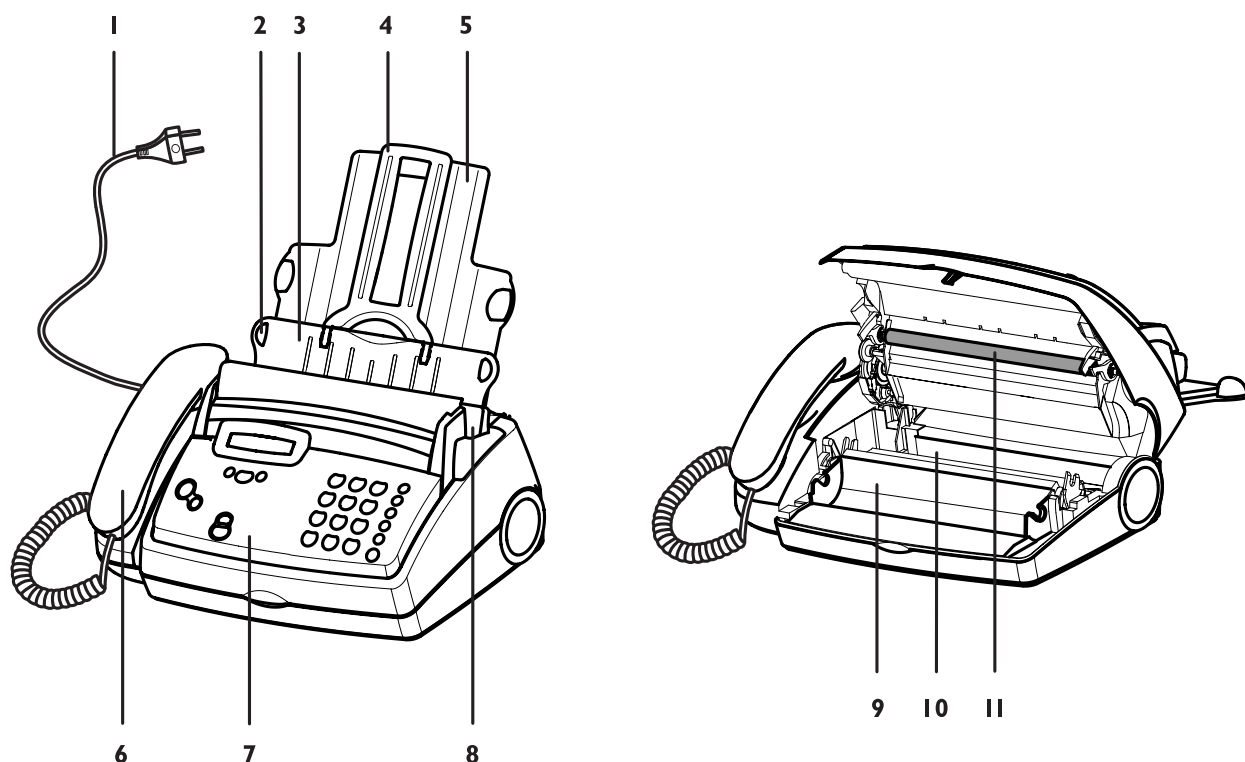

Vue des fonctions

En appuyant trois fois sur MENU, vous pouvez imprimer la liste des fonctions.

I Réglage	Page
11 Sélection de la langue (Choix de la langue d'affichage)	13
12 Heure et date (Mémorisation de l'heure et de la date)	12
13 Votre numéro (Mémorisation de votre numéro de téléphone)	12
14 Votre nom (Mémorisation de votre nom)	12
15 Branchements (Réglage pour un autocommutateur privé - PABX)	11
2 Fax	
21 Transmission (Réduction de la vitesse de transmission)	19
22 Relève (Aller prendre un document mis en dépôt chez un correspondant)	19, 20
23 Dépôt (Mettre un document à disposition pour être relevé)	20
24 Envoi différé (La télécopie sera envoyée ultérieurement)	20
3 Réglage fax	
31 Nombre sonnerie (Régler la réception fax)	14
34 EASYLINK (Codes pour fonctionnement avec téléphones supplémentaires)	15
4 Divers	
41 Journal fax (Liste des 10 dernières transmissions)	19
42 Liste des numéros (Impression des noms et des numéros en mémoire)	17
43 Rapport de transmission (Impression du rapport de transmission)	19
44 Types de sonneries (Choix parmi dix types de sonneries)	13
45 Code Service (Annulation des réglages personnels)	24
46 Réduction (Réduction de la taille des documents reçus)	19
47 Contraste (Réglage du contraste pour copier/faxer un document)	19

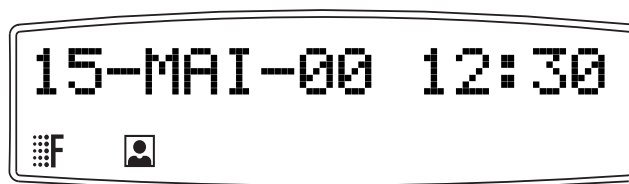

FIN /PHOTO

Indique si vous transmettez ou copiez à un niveau de résolution élevé ou avec des nuances de gris. Si aucun des deux réglages n'est affiché, votre appareil est en résolution standard. Appuyez sur FIN/PHOTO (FINE/PHOTO) pour modifier la définition.

! N'exposez jamais votre télécopieur à la pluie ou à une autre forme d'humidité, afin d'éviter tout danger de choc électrique ou d'incendie.

! En cas d'orage, débranchez l'appareil de la prise et séparez-le de la prise téléphonique. Si cela n'est pas possible, n'utilisez pas l'appareil et ne téléphonez pas. Il y a dans cette situation un risque de choc par foudre pour l'utilisateur et/ou d'endommagement de l'appareil.

Signification des touches

En Suisse et en Belgique l'impression du panneau de commande est en anglais. Cela est indiqué dans le manuel entre parenthèses.

◀ sélection des options / déplacement à gauche de l'affichage

MENU/OK pour appeler des fonctions / pour confirmer un enregistrement

▶ sélection des options / insertion d'un espace lorsque vous entrez un nom / déplacement à droite de l'affichage

Voyant rouge

Si le voyant clignote référez vous à l'afficheur.

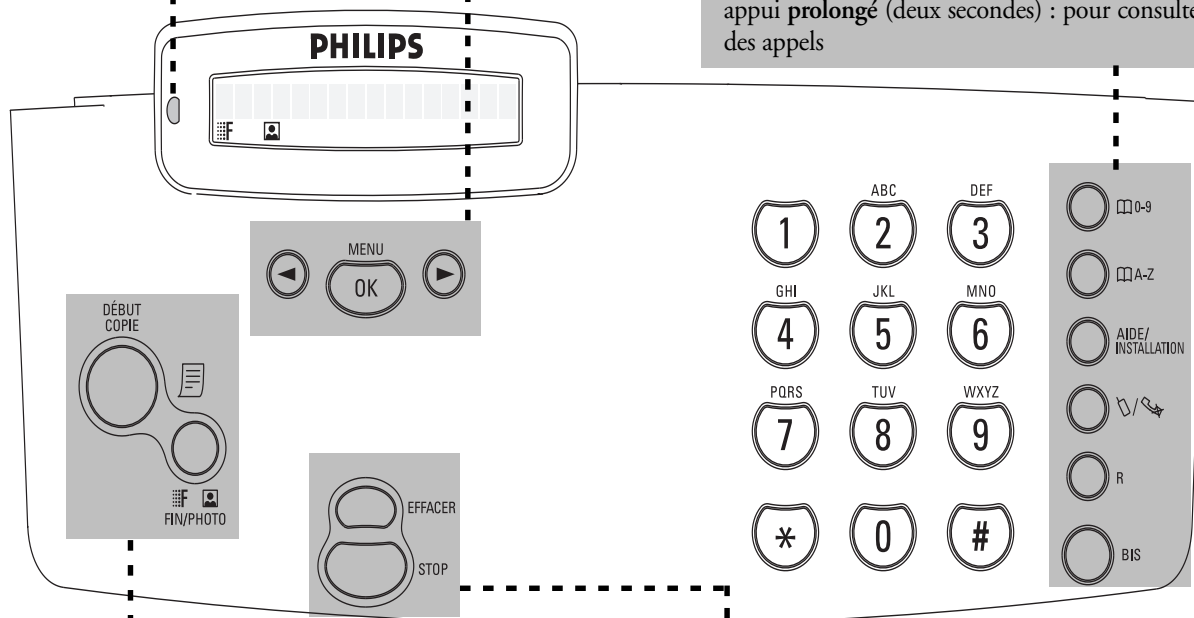



DÉBUT/COPIE (START/COPY)

appui **bref** : pour déclencher la transmission ou la copie simple d'un document
 appui **prolongé** (deux secondes) : pour relève rapide des télécopies

FIN (FINE) /PHOTO

pour transmettre ou copier en haute résolution (pour textes et dessins – FIN (FINE), pour photos – PHOTO)

 **0-9** appui **bref** : pour l'appel d'un numéro
 appui **prolongé** (deux secondes) : mise en mémoire d'un numéro

 **A-Z** appui **bref** : appel du répertoire par nom
 appui **prolongé** (deux secondes) : mise en mémoire d'un nom

AIDE/INSTALLATION (HELP/INSTALL)

deux appuis **brefs** : impression d'un mode d'emploi pour les principales fonctions avec renvoi à d'autres pages d'aide
 appui **prolongé** (deux secondes) : démarrage de l'installation automatique de votre télécopieur et d'appareils supplémentaires / impression des instructions de l'Installation facile

 coupure temporaire du microphone pendant une conversation / transfert d'une conversation de l'appareil fax à un appareil téléphonique supplémentaire branché **en série** (voir Glossaire)

R appui **bref** : pour l'utilisation sur un autocommutateur privé (PABX) ou pour l'utilisation des services supplémentaires proposés par votre opérateur
 appui **prolongé** (deux secondes) : insérer une pause entre deux chiffres

→→ appui **bref** : pour répéter les cinq derniers numéros composés
 appui **prolongé** (deux secondes) : pour consulter le journal des appels

STOP pour mettre fin à l'opération en cours

EFFACER (CLEAR)

appui **bref** : pour effacer des messages / des entrées / des caractères
 appui **prolongé** (deux secondes) : effacement total d'un enregistrement

2 Installation

- ! En cas de panne de courant, le téléphone et le télécopieur seront mis hors service.
- ! Le télécopieur ne peut être utilisé que dans le pays pour lequel il a été agréé. Il répond aux normes locales en vigueur.

Choix de l'emplacement

- 1 Veillez à choisir un emplacement stable et sûr, sur une surface plate et horizontale (ne pas placer sur un tapis, etc.).
- 2 N'exposez pas directement votre télécopieur au soleil (sensibilité thermique du film encreur), et ne le placez pas à proximité d'un radiateur, d'une radio, d'un téléviseur ou d'un appareil de climatisation. Ne l'exposez pas à la poussière, à l'eau ou à des produits chimiques.
- 3 Évitez les accumulations de chaleur en veillant à ne pas recouvrir l'appareil. Installez l'appareil de telle sorte que la circulation de l'air autour de l'appareil puisse s'effectuer.
- 4 Ne disposez pas la base d'un téléphone sans fil à moins de 15 cm de votre télécopieur, sans quoi votre combiné risque d'être perturbé par des interférences parasites.

Raccordement

à la ligne téléphonique

Raccordez le câble téléphonique à l'appareil en l'insérant dans le connecteur marqué **LINE** sous la base de l'appareil. Glissez le fil dans la rainure prévue à son effet.

France

Connectez la fiche téléphonique à la prise murale.

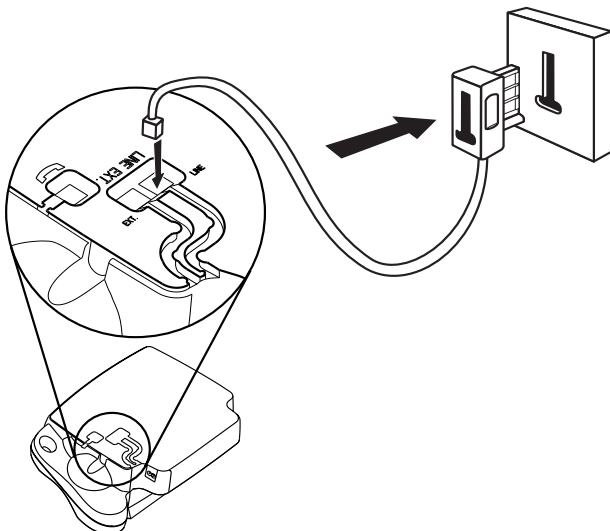

Belgique

Raccordez la fiche téléphonique à la prise téléphonique.

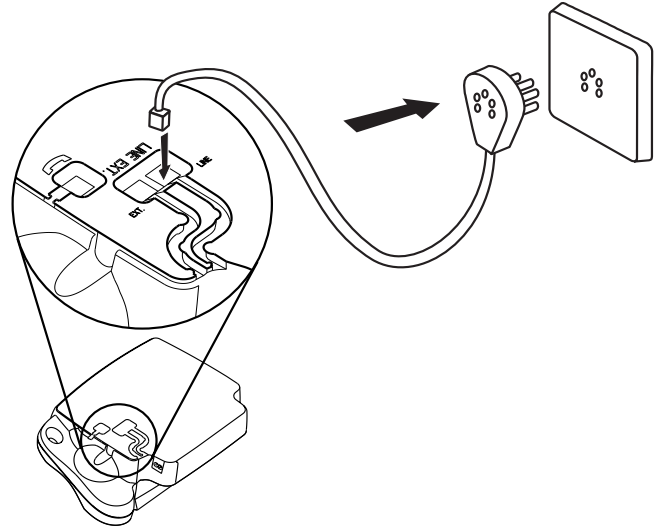

Suisse

Enfichez la fiche téléphonique dans la prise. Si votre prise téléphonique est de type ancien, utilisez un adaptateur usuel. Si vous avez une prise double, enfichez la fiche téléphonique dans le connecteur supérieur de votre prise téléphonique.

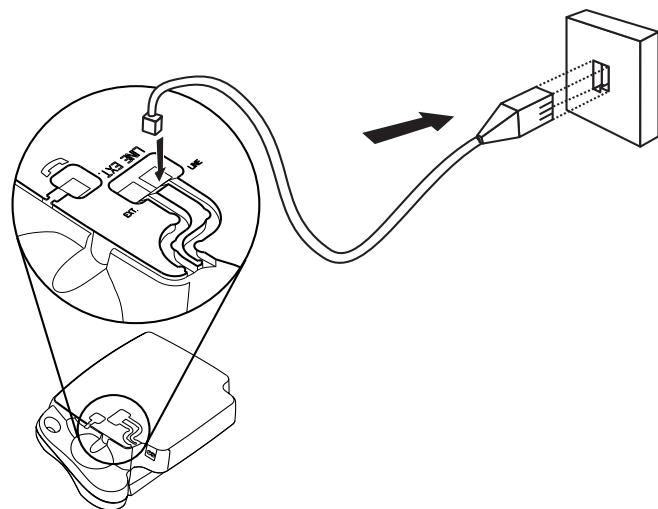

Raccordement du combiné au télécopieur

Insérez une extrémité du câble spiralé à combiné. Insérez l'autre extrémité du câble spiralé dans le connecteur marqué avec un combiné **sous la base de l'appareil**, et glissez le fil dans la rainure sous l'appareil prévue à cet effet.

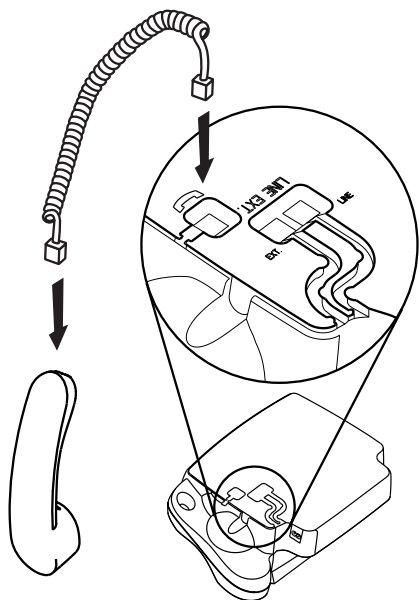

Raccordement au secteur

! Notez que le combiné doit être raccroché avant de brancher votre appareil.

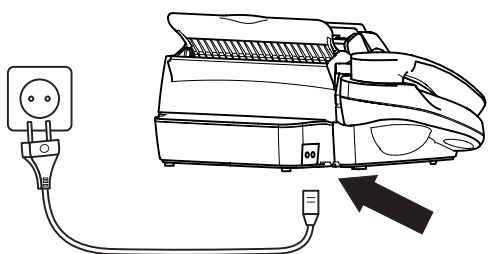

- 1 Après raccordement au secteur, votre télécopieur effectue un test. Après le test, l'appareil vous demande de programmer l'heure et la date.
- 2 Programmez l'heure actuelle au moyen des chiffres sur le clavier. Après appuyez sur OK.

Remplacer le film encreur

Vous ne pouvez recevoir ou copier des documents que si un film encreur a été mis en place dans le télécopieur. Pour cela, un film encreur a déjà été installé dans votre appareil (pour 50 feuilles environ). Avec le film encreur PFA 321 en vente dans les magasins vous pouvez imprimer environ 260 pages.

Si le film encreur est usé ou que l'appareil ne contient pas de film, le voyant rouge clignote et l'afficheur indique:

PAS DE FILM ENCR

- 1 Avant de mettre un nouveau film encreur en place, retirez toujours le papier du plateau de chargement! Suivez également les instructions imprimées sur l'emballage de votre film encreur.
- 2 Pour obtenir une qualité optimale, utilisez exclusivement des films encres indiqués sur le rouleau d'origine. Pour des raisons de sécurité, n'utilisez pas d'autres produits qui risqueraient d'endommager votre télécopieur.
- 3 Ouvrez le télécopieur en relevant avec précaution le panneau de commande en tirant par le creux situé au milieu du panneau.

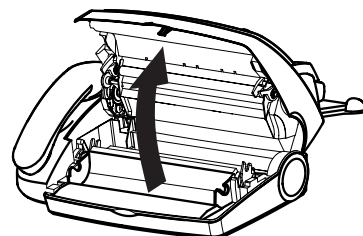

Retrait du film encreur

- 1 Saisissez des deux côtés le rouleau arrière du film encreur, pour le retirer et placez-le à l'avant avec l'autre rouleau.

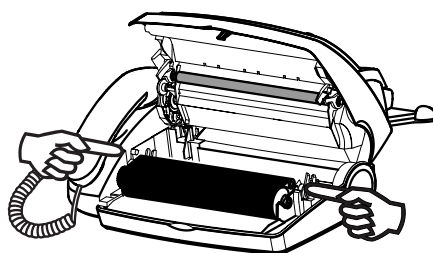

- 2 Retirez les deux rouleaux du film encreur. Celui-ci ne peut être réutilisé. Evacuez-le avec les ordures ménagères. Mettez un nouveau film encreur en place, sans quoi votre télécopieur ne peut fonctionner.

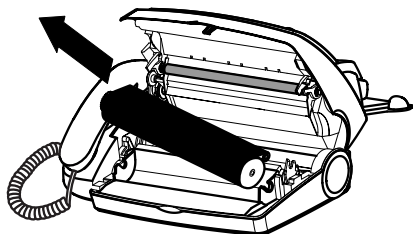

Mise en place du film encreur

- 1 Ôtez avec précaution la bande de fixation du nouveau film encreur. Veillez à ne pas l'endommager.

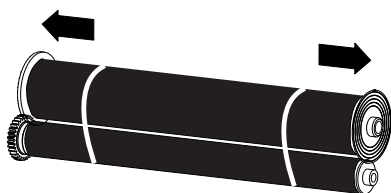

- 2 Insérez le gros rouleau dans le compartiment arrière du film encreur.

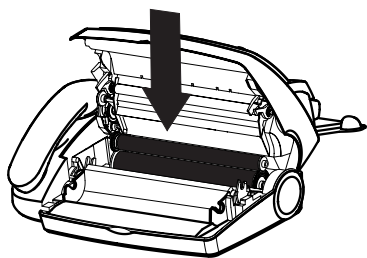

- 3 Prenez le petit rouleau et insérez-le dans le compartiment avant. Veillez à ce que le petit rouleau soit bien enclenché dans les renforcements latéraux.

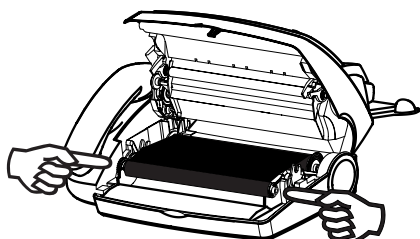

- 4 Tournez la roue dentée du petit rouleau vers l'avant afin de tendre le film, en veillant à ce qu'il ne se forme pas de plis.

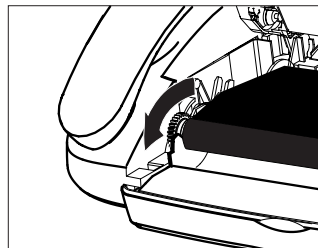

- 5 Refermez ensuite le panneau de commande.

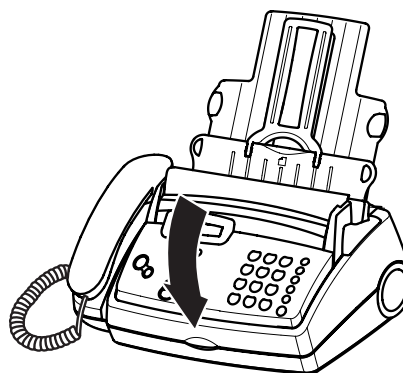

- 6 Insérez la feuille jaune face imprimée vers le haut, puis appuyez sur DÉBUT/COPIE (START/COPY).

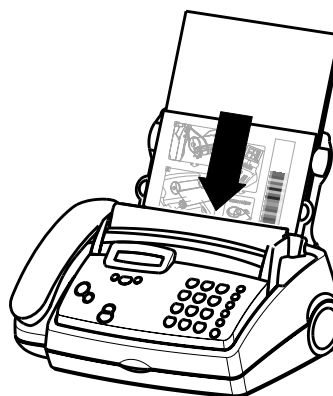

Le début du film encreur étant doté d'une bande argentée, la qualité d'impression des premières pages peut être perturbée.

Mise en place du papier

Avant de recevoir ou de copier des documents, il vous faut placer du papier dans votre appareil. Utilisez exclusivement le format de papier suivant: format standard A4 – 210 x 297 mm. L'appareil fonctionne avec du papier normal et pour photocopie et sera optimisé avec du papier 80g/m². Plus la surface du papier est lisse, plus la qualité d'impression sera bonne.

S'il n'y a pas de papier en place, le voyant rouge clignote et le message suivant s'affiche:

PAS DE PAPIER

- 1 Enfichez le plateau à papier dans les orifices prévus à cet effet derrière la fente de chargement du papier.

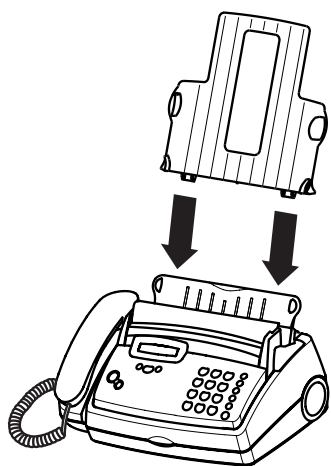

- 2 Insérez le support de documents dans les trous prévus à cet effet sur le clapet de chargement du papier.

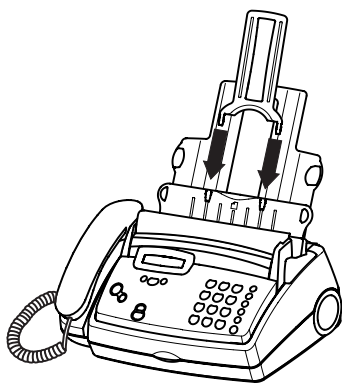

- 3 Afin d'éviter que l'appareil ne charge plusieurs feuilles en même temps, commencez par aérer le papier et tassez-le sur une surface plane avant de l'introduire dans l'appareil.



- 4 Rabattez le clapet de chargement vers l'avant jusqu'à ce qu'il bloque. Insérez au plus 50 feuilles de papier A4 jusqu'à la butée dans le plateau de chargement (max. 50 feuilles).

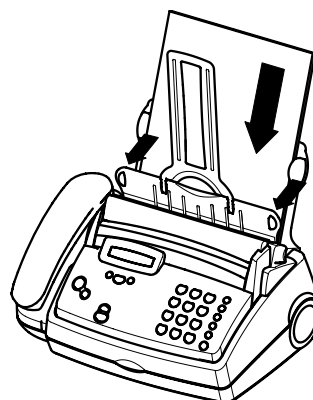

- 5 Refermez le clapet de chargement du papier.

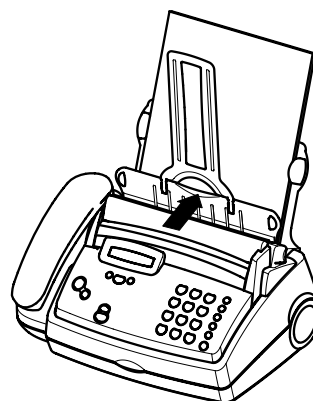

! Ne rajoutez pas de papier pendant que l'appareil est en train d'imprimer! N'utilisez pas de papier déjà imprimé d'un côté! Dans le deux cas, cela peut entraîner un bouchage de papier.

Retirer le papier

- 1 Rabattez le clapet de chargement du papier vers l'avant.
- 2 Retirez le papier.

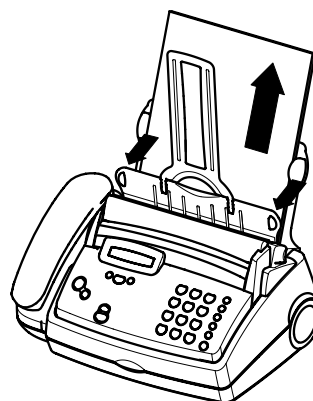

3 Refermez le clapet de chargement du papier.

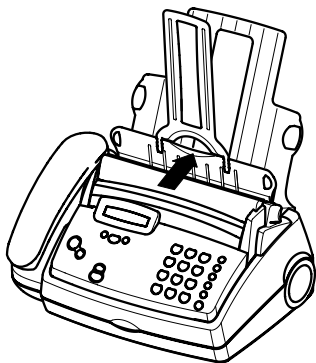

Bourrage de papier

Ouvrez le panneau de commande. Retirez le papier avec précaution par l'intérieur. Avant de refermer le panneau de commande, vous devez tendre le film encreur en tournant vers l'avant le gros rouleau avant du film encreur.

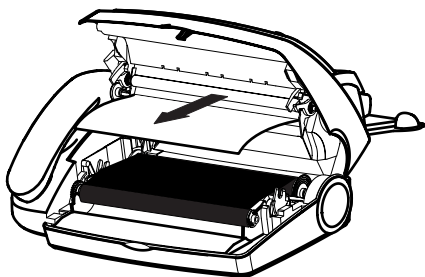

! Ne retirez pas le papier par le haut: il pourrait se déchirer, ce qui risquerait de perturber le fonctionnement de l'appareil.

Installation facile

En utilisant la fonction **Installation facile** votre télécopieur aura un fonctionnement le plus adapté possible à votre installation téléphonique déjà existante.

- 1 Maintenez **AIDE (HELP)** appuyée pendant deux secondes. Votre télécopieur imprimera une page avec un en-tête **Installation facile**. Dégagez cette page en la tirant légèrement.
- 2 Votre télécopieur vous guidera pour la suite par le biais de l'afficheur en vous indiquant les démarches à suivre telles que l'enregistrement de votre numéro et de votre nom.

Raccordement d'autres appareils

Vous pouvez utiliser d'autres appareils, outre votre télécopieur sur une même ligne téléphonique: **un téléphone supplémentaire, un téléphone sans fil, un répondeur supplémentaire, un modem ou un compteur téléphonique** (non disponible en France).

Pour recevoir des télécopies par modem, vous devez régler votre télécopieur sur **RECEPT. MANUELLE** dans la fonction 31.

En France

Si vous installez des appareils supplémentaires sur la même prise, vous obtiendrez le fonctionnement idéal du système de gestion d'appels de votre télécopieur.

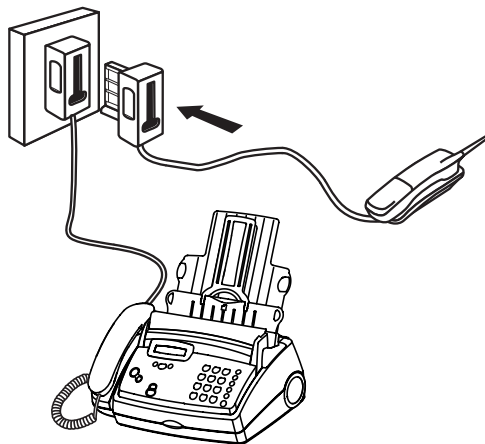

Dans plusieurs pièces : Vous pouvez raccorder les appareils supplémentaires à des prises séparées. Il s'agit alors d'un branchement en parallèle. Dans ce cas, le fonctionnement du système de gestion d'appels est limité, par exemple vous ne pouvez plus recevoir des télécopies silencieusement.

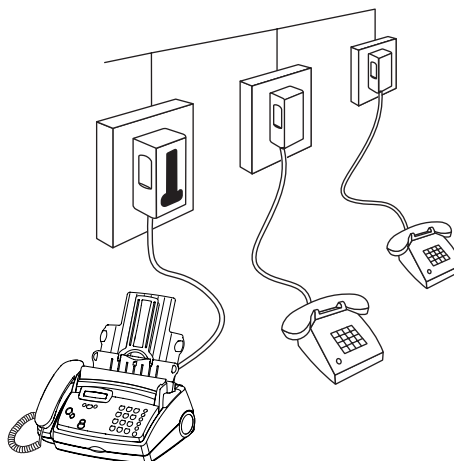

En Belgique

Si vous raccordez d'autres appareils à la même prise téléphonique faites attention aux possibilités de l'ordre de raccordement:

Variante 1

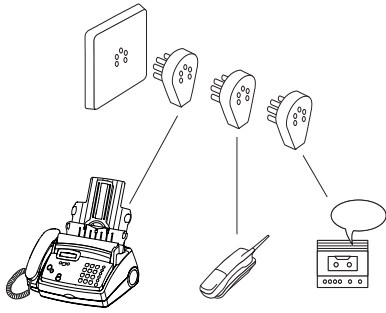

Variante 2

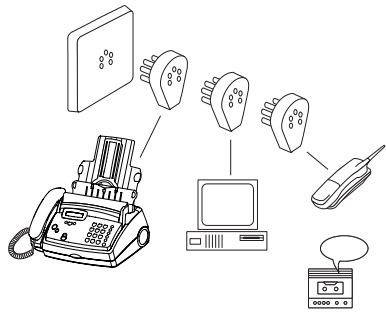

Variante 3

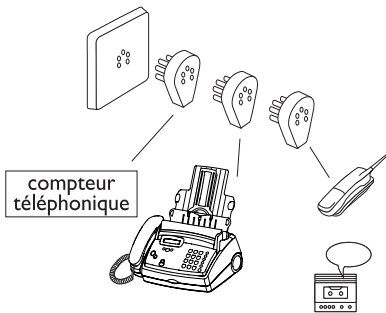

Variante 4

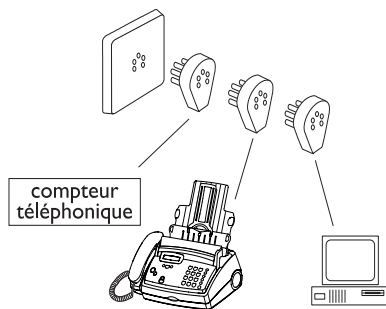

Dans plusieurs pièces : Vous pouvez raccorder les appareils supplémentaires à des prises séparées. Il s'agit alors d'un branchement en parallèle. Dans ce cas, le fonctionnement du système de gestion d'appels est limité, par exemple vous ne pouvez pas recevoir des télécopies silencieusement.

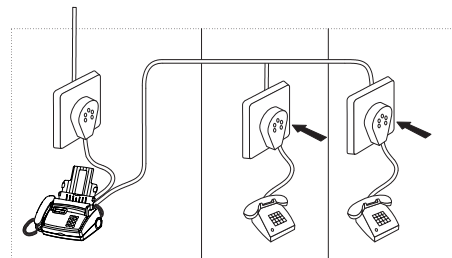
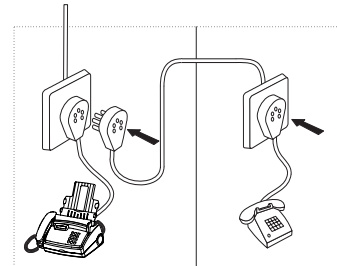
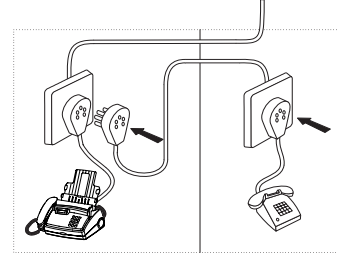

En Suisse (raccordement direct d'autres téléphones au télécopieur; seulement pour la Suisse)

Assurez-vous que le télécopieur soit connecté en premier à la prise téléphonique.

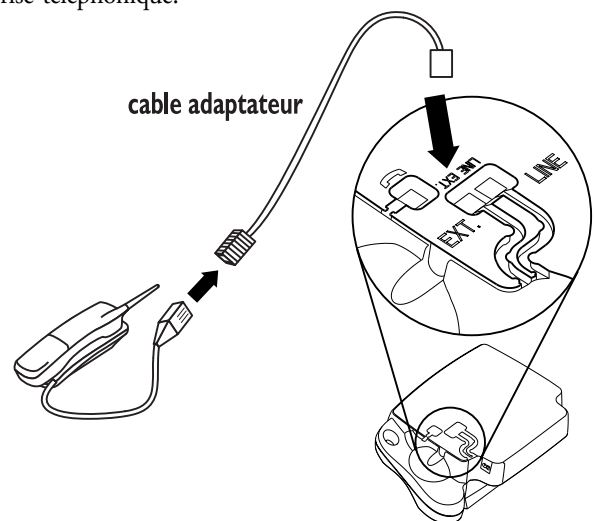

Si vous désirez utiliser un compteur téléphonique ou un modem, il vous faudra utiliser un adaptateur série. Dans ce cas, le télécopieur sera raccordé en série après le compteur ou modem.

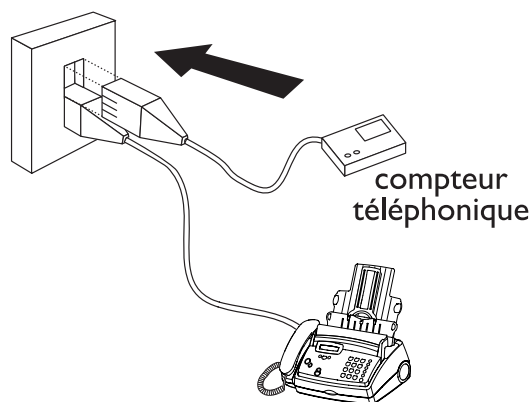

Si vous désirez utiliser des installations supplémentaires spéciales avec votre télécopieur, veuillez contacter votre revendeur.

Branchement numéris (France), twin (Belgique) ou ISDN (Suisse)

Votre appareil est un télécopieur analogique (groupe 3). Par conséquent il ne peut être branché directement à une prise numéris / twin / ISDN. Pour cela vous avez besoin d'un adaptateur ou une installation numéris / twin / ISDN avec des sorties analogiques. Veuillez vous référer au manuel numéris / twin / ISDN.

Raccordement à un autocommutateur privé

Toutes les grandes entreprises et certains particuliers disposent de leur propre autocommutateur privé (PABX). Pour pouvoir passer une communication sur le réseau téléphonique extérieur, à partir d'un tel poste, vous devez composer un chiffre avant le numéro de votre correspondant.

Pour brancher votre télécopieur à un autocommutateur privé (PABX), vous devez effectuer les réglages nécessaires en sélectionnant la fonction 15.

Autocommutateur privé

La fonction 15 vous permet de paramétrer le branchement à un autocommutateur privé (PABX).

- 1 Sélectionnez la fonction 15, en appuyant sur MENU et tapez ①⑤. Appuyez sur OK.
- 2 Vous pouvez choisir le mode PABX au moyen ◀/▶. Appuyez sur OK.

PABX:	NON
-------	-----

PABX:	OUI
-------	-----

- 3 Appuyez sur la touche permettant l'accès à la ligne extérieure (ce chiffre doit être précisée par votre installateur). Il s'agit généralement de ⑩, R (appelé parfois FLASH pour certaines centrales) ou un autre chiffre. Appuyez sur OK.
- 4 Appuyez sur OK. Votre télécopieur vérifie si la ligne extérieure est accessible et procède à un test.
- 5 ... dans la positive, le message suivant s'affiche:

TEST OK

- 6 ... dans la négative, le message suivant s'affiche:

TEST ECHEC

- 7 L'appareil vous demande de procéder à une nouvelle programmation. Modifiez l'attribution d'accès à la ligne extérieure. Cependant si vous avez choisi la touche adéquate et que l'afficheur continue d'afficher,

TEST ECHEC

alors effacez la touche en appuyant sur ◀ afin d'obtenir la ligne extérieure.

Si vous possédez un autocommutateur privé (PABX), sur lequel votre télécopieur est connecté, les paramètres du réglage de la touche R comme code d'accès au réseau extérieur peuvent ne pas être adaptés. Dans ce cas, il faudra les modifier. Veuillez vous adresser à notre service d'assistance télécopieur.

! Si malencontreusement vous avez appuyé sur une mauvaise touche, appuyez sur STOP autant de fois qu'il est nécessaire pour revenir à la position initiale.

Si vous désirez garder une trace des réglages d'usine de votre télécopieur, nous vous conseillons d'imprimer une liste des fonctions avant de modifier un réglage quelconque (appuyez 3 fois sur MENU).

Si vous souhaitez annuler vos réglages personnels, ceci est possible dans la fonction 45 Code service (voir chapitre Trucs et astuces / Code service).

«Votre nom» et «votre numéro de téléphone» sont transmis en haut de chaque page envoyée (dans les 4 mm du haut) avec la date, l'heure et le numéro de page.

Fonction AIDE

- 1 Appuyez deux fois sur AIDE (HELP). Vous obtenez une impression vous décrivant brièvement l'utilisation des principales fonctions. Vous trouverez également sur cette page d'AIDE comment obtenir d'autres pages d'AIDE concernant l'utilisation de fonctions particulières.

L'heure et la date

- 1 Sélectionnez la fonction 12 en appuyant sur MENU et après sur ① et ②.
- 2 Appuyez sur OK.
- 3 Programmez l'heure exacte (ex. : ①⑨①⑤ pour 9h15) à l'aide des touches. Ensuite, l'appareil vous demande automatiquement d'entrer la date courante (ex. : ①⑤①⑤①① pour le 15 mai 2000).
- 4 Appuyez sur OK.

Entrer votre numéro

Pour inscrire le « + », utilisé avant le préfixe du pays des numéros de téléphone ou de télécopieurs internationaux, utilisez la touche # ou *. Au moyen de ► vous insérez un espace. Votre numéro peut comporter 20 chiffres au maximum.

- 1 Sélectionnez la fonction 13 en appuyant sur MENU et après sur ① et ③.
- 2 Appuyez sur OK.
- 3 Composez votre numéro de téléphone ou de télécopieur. (Préfixes: France +33, Belgique +32, Suisse +41).
- 4 Appuyez sur OK. Votre numéro est à présent mémorisé.

Entrer votre nom

Programmez votre nom au moyen des touches numériques (32 caractères au maximum). Chacune des touches représente plusieurs caractères (voir le tableau de la page suivante). A chaque fois que vous appuyez sur la même touche, vous appelez le prochain caractère du tableau. Après le dernier caractère, la séquence reprend au début.

- 1 Sélectionnez la fonction 14 en appuyant sur MENU et après sur ① et ④.
- 2 Appuyez sur OK.
- 3 Programmez votre nom au moyen des chiffres sur le clavier. Par ► le curseur se déplace d'un espace vers la droite.
- 4 Confirmez par OK. Votre nom est à présent mémorisé.

Correction

Si vous avez programmé, dans la fonction 13 ou 14 une lettre incorrecte ou un chiffre erroné, vous pouvez corriger cette erreur - ceci est possible au cours de la programmation ou plus tard. Si vous souhaitez apporter des corrections ultérieurement, vous devrez de nouveau sélectionner la fonction vous permettant d'enregistrer votre numéro ou votre nom.

- 1 Les touches ◀/▶ vous permettent de choisir le caractère que vous souhaitez supprimer. Placez le curseur directement à droite du caractère que vous voulez effacer. Appuyez ensuite sur EFFACER (CLEAR) pour supprimer ce caractère. Appuyez plus longtemps sur EFFACER (CLEAR) pour supprimer la totalité du entré.
- 2 Programmez les caractères corrects sur le clavier. Confirmez par OK.

appuyez	1x	2x	3x	4x	5x	6x	7x	8x	9x	10x	11x	12x	13x	14x	15x	16x
①	espace	.	-	0	+	?	/	:	*	%	!	()	[]	''
②	A	B	C	2	a	b	c	Ä	Å	Æ	Ç	ä	å	æ	ç	
③	D	E	F	3	d	e	f									
④	G	H	I	4	g	h	i									
⑤	J	K	L	5	j	k	l									
⑥	M	N	O	6	m	n	o	Ñ	Ö	ñ	ö					
⑦	P	Q	R	7	p	q	r	s								
⑧	T	U	V	8	t	u	v	Ü	ü							
⑨	W	X	Y	Z	9	w	x	y	z							

Langue d'affichage

- 1 Pour choisir la langue d'affichage et d'impression, sélectionnez la fonction 11 en appuyant sur MENU, après sur ① et ① et finalement sur OK.
- 2 Sélectionnez la langue souhaitée par ◀/▶ et confirmez par OK.

Volume de la sonnerie

Il vous est possible de régler le volume de la sonnerie en mode veille ou au cours de la sonnerie.

- 1 En appuyant sur ◀/▶ le réglage s'affiche pendant trois secondes.
- 2 Pour modifier le volume appuyez sur ◀/▶, jusqu'à obtenir le volume souhaité.

Type de sonnerie

Vous avez le choix entre 10 types de sonnerie différents.

- 1 Sélectionnez la fonction 44 en appuyant sur MENU, après sur ④ et ④ et finalement sur OK.
- 2 Sélectionnez le type de sonnerie souhaité par ① à ⑨.
- 3 Confirmez votre réglage par OK.

4 Gestion d'appels

La gestion d'appels vous permet d'utiliser un même branchement téléphonique pour téléphoner, envoyer une télécopie et utiliser des appareils supplémentaires. La gestion d'appels sépare les appels téléphoniques des télécopies. Vous pouvez par exemple recevoir des télécopies en silence, c'est-à-dire sans que la sonnerie ne se mette en marche, afin de ne pas être dérangé(e).

Régler la réception fax

Menus	Options
SONN. TOTALES:	0, 1, 2, 3, 4, 5, 6, 7
SONN. FAX:	0, 1, 2, 3, 4, 5, RECEPT. MANUELLE
VOL. SONN:	FAIBLE, MOYEN FORT

1 Sélectionnez la fonction 31, en appuyant sur MENU, puis sur **3** et **1** et confirmez par OK.

2 Réglez le nombre total de sonneries à l'aide des touches **◀/▶**, c'est-à-dire le nombre de sonneries de l'appareil avant réception de télécopies.

SONN. TOTALES: 5

3 Confirmez votre choix par OK.

4 Entrez le nombre de sonneries après lequel la gestion d'appels recevra les appels et séparera les télécopies des appels téléphoniques. A partir de ce moment, l'appelant entend encore les sonneries légèrement modifiées par votre télécopieur et la communication lui est facturée.

SONN. FAX: 5

5 Confirmez votre choix par OK.

6 Réglez le volume de la sonnerie de votre appareil à l'aide des touches **◀/▶**. Appuyez sur OK.

VOL. SONN: FORT

7 Confirmez par OK.

Si vous ne pouvez pas recevoir de télécopies, les deux nombres de sonneries que vous avez entrés sont peut-être trop élevés (voir points 2 et 4). Sélectionnez les deux nombres de sonneries (répondeur et télécopieur) inférieur à cinq.

Si vous utilisez des appareils autres que le télécopieur (téléphone, répondeur), branchés en parallèle (voir Glossaire), le type de sonnerie peut être modifié comme suit: d'autres appareils sonnent autant de fois que programmé dans le menu SONN. FAX: . Votre télécopieur sonne autant de fois que programmé dans le menu SONN. TOTALES: .

Réglages spéciaux

Réception silencieuse des télécopies

SONN. FAX: 0

Si vous souhaitez à un moment particulier recevoir des télécopies sans que la sonnerie ne se déclenche, réglez le nombre de sonneries sur dans le menu SONN. FAX: 0 .

Réception silencieuse des télécopies et des appels

FAX: MANUEL

Si, pendant la nuit par exemple, vous ne voulez pas être dérangé(e) par les appels téléphoniques ou les télécopies, vous pouvez régler le nombre de sonneries du répondeur et du télécopieur sur 0. Dans ce réglage la gestion d'appels du télécopieur est désactivée, c'est-à-dire que votre appareil commute immédiatement sur la réception de télécopies et ne sonne pas lorsqu'il s'agit d'appels téléphoniques (l'appelant entend un sifflement).

! Avec ce réglage, aucun appel ne peut être pris en charge, même pas par un répondeur externe éventuellement raccordé.

Réception manuelle des télécopies

Si vous sélectionnez l'option RECEPT. MANUELLE, l'impression des télécopies ne s'effectuera pas automatiquement. Vous devrez activer l'impression en appuyant sur DÉBUT (START). Cette option est particulièrement utile si vous souhaitez par exemple recevoir vos télécopies sur votre ordinateur par l'intermédiaire d'un modem.

EASYLINK

Usage d'autres appareils

Les trois codes suivants vous permettent de recevoir un appel sur un téléphone supplémentaire ou de transférer une conversation (respectivement une télécopie) au télécopieur.

- 1 Code de démarrage de votre télécopieur à partir d'un autre téléphone : * 5
 - 2 **Branchement en série** (voir Glossaire) : Code de transfert d'une communication d'un autre téléphone série à votre télécopieur : * 0
- Après avoir entré le code, raccrochez ce téléphone. Voir chapitre **Le téléphone** / Transférer les communications.
- 3 **Branchement parallèle** (voir Glossaire) : Code d'interruption du sonnerie fax quand vous décrochez sur un téléphone externe et le fax continue à sonner : * *

Afin de pouvoir utiliser cette fonction, vous devez régler votre autre téléphone ou téléphone sans fil sur le mode de numérotation à fréquence vocale. Si votre branchement téléphonique exige toutefois un réglage de numérotation décimale, vous devez temporairement commuter votre appareil supplémentaire afin de pouvoir émettre des signaux de numérotation à fréquences vocales. Veuillez réaliser cette opération en suivant les instructions du mode d'emploi de votre autre appareil.

! Ne changer les codes spécifiques que si c'est absolument nécessaire.

Sélectionnez la fonction 34 en appuyant sur MENU, 3 4 et OK. Entrez un code à deux chiffres. Le premier caractère doit être * ou #. Confirmez par OK. Procédez pour chaque code de la même façon.

Veuillez noter que les trois séquences EASYLINK doivent être différentes. Autrement l'afficheur indique:

CODE ERRONE

Répondeur externe

Raccordez le répondeur en suivant les instructions figurant au chapitre **Installation** / Raccordement d'autres appareils.

Pour un fonctionnement optimal de votre répondeur externe, réglez son nombre de sonneries sur un ou deux. Afin d'éviter que les appels ne soient automatiquement aiguillés par votre télécopieur, allez dans le menu **SONN. FAX:** et sélectionnez un nombre de sonneries plus élevé que celui de votre répondeur externe (au minimum deux sonneries de plus).

Si vous avez désactivé le répondeur externe, les communications seront aiguillées par votre télécopieur (voir paragraphe Régler la réception fax).

Exemple de réglage :

SONNERIE REPONDEUR:	2
SONN. FAX:	4
SONN. TOTALES:	4

Astuces :

- 1 Le message d'annonce du répondeur ne doit pas excéder 10 secondes.
- 2 Evitez de mettre de la musique dans votre message d'annonce.
- 3 Si votre télécopieur a des difficultés à reconnaître des modèles de télécopieurs anciens, vous devez, dans l'annonce, expliquer à votre correspondant qu'il peut envoyer une télécopie en appuyant sur les touches * et 5 afin de commander à distance le passage en mode réception de votre télécopieur, puis sur DÉBUT (START) de son télécopieur.
- 4 Si la réception automatique des télécopies est impossible, vous pouvez les réceptionner manuellement en appuyant sur DÉBUT (START).
- 5 Si votre répondeur dispose d'une «fonction économique» (une fonction avec laquelle le nombre de sonneries peut varier, aussitôt qu'il y a eu de nouveaux messages), il est préférable de désactiver cette fonction.
- 6 Votre répondeur peut compter non seulement les nouveaux messages mais également les appels du télécopieur.
- 7 Assurez-vous que le code, pour démarrer la réception télécopie à partir d'autres téléphones, ne soit pas le même (* et 5 en ce qui concerne le réglage usine) que celui utilisé pour l'interrogation du répondeur à distance. Si cela s'avère nécessaire, il est possible de modifier le code avec la fonction 34 (voir paragraphe EASYLINK).
- 8 Si votre répondeur reçoit l'appel, mais que votre télécopieur ne cesse de sonner, essayez d'installer votre répondeur en série, en le raccordant par exemple à la prise EXT de votre télécopieur ou à une prise téléphonique en série (voir **Installation** / Raccordement d'autres appareils).
- 9 Si votre répondeur ne peut pas recevoir d'appels, votre télécopieur s'enclenchera à la réception de télécopies au bout du nombre de sonneries sélectionné dans le menu **SONN. TOTALES:**.
- 10 Si votre répondeur externe enregistre les signaux sonores de votre télécopieur, mais ce dernier ne peut recevoir aucune télécopie, vérifiez le raccordement de votre répondeur externe. Raccordez le répondeur externe à la prise EXT de votre télécopieur ou à une prise téléphonique en série (voir **Installation** / Raccordement d'autres appareils).

5 Téléphone

Si vous avez fait une erreur, appuyez sur **CLEAR** pour effacer le chiffre erroné avant vous décrochez le combiné.

Avec **R**, vous pouvez bénéficier des nombreux services de votre opérateur. Pour plus d'informations, adressez-vous à votre opérateur.

Si vous n'avez pas raccordé votre appareil à l'alimentation secteur, aucune utilisation – même pas pour téléphoner – n'est possible.

Téléphoner

- 1 Composer votre numéro.
- 2 décrochez le combiné. Dès que votre correspondant répond, parlez.

BIS (→→)

Par →→, vous pouvez rappeler un des 5 derniers numéros composés.

- 1 Appuyez sur →→.
- 2 Appuyez sur ◀/▶ à une ou plusieurs reprises, jusqu'à ce que le numéro voulu apparaisse sur l'affichage. Vous pouvez apporter des modifications au numéro, en appuyant sur **OK** puis en programmant vos modifications.
- 3 décrochez le combiné, pour commencer la numérotation.

Suppression des adresses ou numéros mémorisés

EFFACER (CLEAR) vous permet de supprimer les numéros stockés en mémoire, dont vous n'avez plus besoin.

- 1 Appuyez sur →→ et puis sur **EFFACER (CLEAR)**.
- 2 Choisissez à l'aide les touches ◀/▶ de supprimer le dernier numéro ou bien les cinq numéros.
- 3 Appuyez sur **OK** pour lancer la suppression.

Numérotation abrégée 0-9

Pour les numéros fréquemment sélectionnés, des touches de numérotation abrégée sont à votre disposition.

Programmation des numéros



- 1 Appuyez sur  0-9 pendant deux secondes.
- 2 Appuyez sur un chiffre de ① à ⑨.
- 3 Programmez un nom sur le clavier et appuyez sur **OK**.

- 4 Programmez le numéro de téléphone et ensuite appuyez sur **OK**.

Utilisation du numérotation abrégée

- 1 Appuyez sur  0-9 et après une touche de ① à ⑨. Le nom ou le numéro ou enregistré s'affiche. Vous pouvez apporter des modifications au numéro, en appuyant sur **OK** puis en programmant vos modifications.
- 2 décrochez le combiné ou, si vous voulez envoyer une télécopie, appuyez sur **DÉBUT (START)**.

Correction des enregistrements

- 1 Appuyez sur  0-9 et après une touche de ① à ⑨. Le nom ou le numéro enregistré s'affiche.
- 2 Appuyez sur  0-9 pendant deux secondes. Les touches ◀/▶ vous permettent de sélectionner le caractère erroné.
- 3 Appuyez sur **EFFACER (CLEAR)**, pour supprimer ce caractère.
- 4 Entrez le caractère correct et confirmez par **OK**.

Suppression des enregistrements

- 1 Appuyez sur  0-9 et après une touche de ① à ⑨. Le nom ou le numéro enregistré s'affiche.
- 2 Appuyez sur **CLEAR**. Choisissez à l'aide les touches ◀/▶, si vous souhaitez réellement supprimer l'entrée.
- 3 Appuyez sur **OK** pour lancer la suppression.

Répertoire téléphonique A-Z

La mémoire de votre télécopieur peut enregistrer environ 50 numéros avec les noms correspondants. Le nombre exact dépend de la longueur des enregistrements. Vous pouvez également enregistrer un numéro en cours de communication.

Enregistrement des numéros

- 1 Appuyez sur  A-Z pendant deux secondes.
- 2 Programmez un nom sur le clavier et après appuyez sur **OK**.
- 3 Programmez le numéro de téléphone et ensuite appuyez sur **OK**.

Utilisation du répertoire téléphonique

- 1 Appuyez sur  A-Z.
- 2 Utilisez ◀/▶ autant de fois jusqu'à faire apparaître le nom, le numéro de téléphone désiré.
- 3 décrochez le combiné ou, si vous voulez envoyer une télécopie, appuyez sur **DÉBUT (START)**.

Correction des enregistrements

- 1 Appuyez sur **A-Z** et sélectionnez le nom à modifier (voir au-dessus).
- 2 Après appuyez sur **A-Z** pendant deux secondes. Les touches **◀/▶** vous permettent de sélectionner le caractère erroné.
- 3 Appuyez sur **EFFACER (CLEAR)**, pour supprimer ce caractère.
- 4 Entrez le caractère correct et confirmez par **OK**.

Suppression des enregistrements

- 1 Appuyez sur **A-Z** et sélectionnez l'entrée à supprimer à l'aide de **◀/▶**.
- 2 Appuyez sur **CLEAR**. Choisissez à l'aide des touches **◀/▶**, si vous souhaitez réellement supprimer l'entrée.
- 3 Appuyez sur **OK** pour lancer la suppression.

La fonction de modification des numéros mémorisés est particulièrement utile, lorsque vous souhaitez par exemple enregistrer le numéro d'un fournisseur d'accès en utilisant un indicatif.

Liste des numéros de téléphone

- 1 Sélectionnez la fonction 42 en appuyant sur **MENU**, après sur **4** et **2** et finalement sur **OK** pour imprimer une liste des numéros du répertoire téléphonique ou de numérotation abrégée.
- 2 Appuyez sur **OK**, et votre appareil imprime la liste.

Transférer les communications

Vous avez la possibilité de transférer une communication téléphonique depuis votre télécopieur vers un autre téléphone et vice versa. Cette fonction n'est possible que si vos appareils sont branchés en série (voir chapitre **Gestion d'appels**)!

Depuis le télécopieur vers un autre téléphone

- 1 Pendant la conversation, appuyez sur **↘/↙** et raccrochez le combiné.
- 2 Votre autre téléphone sonne pendant environ 30 secondes. Si on ne décroche pas à temps, le télécopieur reprend l'appel et fait retentir la sonnerie pendant 20 secondes environ. Si personne ne décroche non plus, la liaison est interrompue.

D'un autre téléphone au télécopieur

- 1 Appuyez pendant la conversation sur ***0** et **0**. Si la communication est correcte, vous entendez une tonalité. Raccrochez le combiné dans les 3 secondes qui suivent.
- 2 Votre autre téléphone sonne pendant environ 30 secondes. Si on ne décroche pas à temps, le télécopieur reprend l'appel et fait retentir la sonnerie pendant 20 secondes environ. Si personne ne décroche non plus, la liaison est interrompue.

Fonction secret

Vous pouvez couper temporairement la communication, de façon à ce que votre correspondant ne vous entende plus, mais vous puissiez toujours l'entendre doucement.

- 1 Appuyez sur **↘/↙**. Vous pouvez encore entendre doucement votre correspondant.
- 2 Appuyez de nouveau sur **↘/↙** lorsque vous désirez reprendre la conversation.

Identification de l'appelant

seulement en France

Votre télécopieur peut faire apparaître le numéro d'appel de votre correspondant, avant que vous ne décrochiez le combiné. Pour profiter de cette fonction, vous devez vous inscrire un abonnement auprès de votre opérateur.

- 1 Les numéros de téléphone des dix derniers appels reçus sont stockés en mémoire.
- 2 Pour consulter l'histoire des appels appuyez sur **BIS (→→)** pendant deux secondes.
- 3 Vous pouvez faire défiler les numéros appelés à l'aide de **◀/▶**. Les nouveaux enregistrements sont marqués d'une étoile «*».
- 4 Pour rappeler un de vos correspondants, décrochez lorsque le numéro correspondant apparaît à l'écran : votre appareil composera le numéro.
- 5 Pour supprimer un enregistrement, appuyez sur **EFFACER (CLEAR)**. Faites votre choix à l'aide de **◀/▶** et confirmez la suppression en appuyant de nouveau sur **EFFACER (CLEAR)**.

Si vous avez réglé le nombre de sonneries sur 0 dans la fonction 31, menu **SONN. FAX:**, le numéro de téléphone n'apparaît pas sur votre téléphone externe.

6 Le télécopieur

Vous trouverez ci-dessous quelques unes des causes principales de défaillances de fonctionnement. Ne pas introduire dans votre appareil de documents :



à l'encre d'imprimerie.



portant des agrafes ou des trombones. Retirez-les avant l'envoi!



froissés ou déchirés.



humides ou couverts de correcteur liquide tel que Ti-Pex®, salis ou présentant une surface à couche lisse.



collés avec du ruban adhésif ou de la colle, comportant des collants adhésifs tels que Post-It®, ou encore qui sont trop fins ou trop épais.



réalisés au crayon gras, à la peinture, à la craie ou au fusain.

Les documents plus petits que le format A5 peuvent rester coincés dans l'appareil.

Écrivez de façon nette et lisible et utilisez des encres foncées (noir/bleu foncé et non pas jaune/orange/vert pâle).

Les documents, que votre télécopieur imprime, sont visibles sur le film encreur utilisé lors de l'impression. Pour la confidentialité de vos documents, vous devez détruire ce film encreur après usage.

Insérer les documents

- 1 Pour éviter que l'appareil ne charge plusieurs feuilles en même temps, aérez le papier et tassez-le sur une surface plane.
- 2 Insérez les documents (10 pages maximum) et introduisez délicatement les documents dans la fente de chargement, **face imprimé vers le haut**. Dans le cas d'un bourrage des documents, ôtez le scanner de l'appareil et retirez le papier avec précaution.

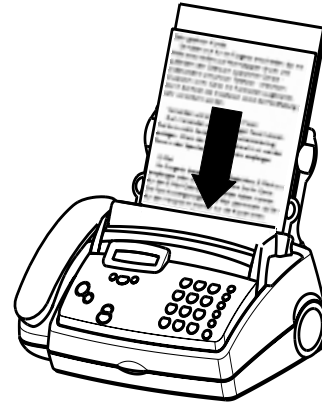

Télécopier

- 1 Composez le numéro désiré.
- 2 Placez les pages du document face imprimée vers le haut dans la fente de chargement (10 pages maximum).



- 3 Vous pouvez sélectionner une résolution supérieure avant l'établissement de la communication en appuyant sur **FIN (FINE)/PHOTO**.
- 4 Appuyez sur **DÉBUT (START)**. La transmission commence. Si la ligne ne peut pas être établie, votre télécopieur rappellera automatiquement quelques instants plus tard.
- 5 Si vous souhaitez annuler la transmission appuyez sur **STOP**.



Copier

Votre télécopieur vous permet de copier un document original. Vous pouvez également choisir la résolution en **FIN (FINE)**  ou **PHOTO**  (voir sous-chapitre Qualité d'image).

- 1 Programmez vos documents, face imprimée vers le haut. Les originaux doivent être placés dans la fente de chargement. Afin d'éviter que l'appareil ne charge plusieurs feuilles en même temps, tassez les documents pour les mettre à la même hauteur, avant de les introduire dans la fente de chargement (voir sous-chapitre Insérer les documents). Vous pouvez introduire au maximum dix feuilles.
- 2 Sélectionnez la résolution souhaitée à l'aide de **FIN (FINE)/PHOTO**. Pour n'effectuer qu'une seule copie de l'original, appuyez brièvement sur **DÉBUT (START)**.
- 3 Le document mémorisé ressort par le haut.
- 4 Pour interrompre la copie, appuyez sur **STOP**. Le document en traitement et la copie déjà effectuée sont éjectés.

En cas de bourrage papier ou de film encreur usé, la copie est automatiquement interrompue.

Qualité d'image

Pour modifier la résolution d'image de votre télécopieur, vous pouvez choisir entre FIN (FINE)  pour les textes imprimés en petits caractères ou les dessins et PHOTO  pour les photos et les images. La résolution sélectionnée s'affiche par un symbole sur l'afficheur. La transmission des documents en mode FIN (FINE) ou PHOTO dure plus longtemps. Après la transmission du document, ou au bout de 40 secondes, si la fente de chargement ne contient pas de documents, le télécopieur revient automatiquement en résolution normale.

Contraste

Le contraste de votre appareil est réglé par défaut sur moyen. Avec la fonction 47 vous pouvez régler la qualité (luminosité) du contraste pour les documents à copier et à envoyer, par exemple, les photos sombres ou les imprimés sur fond coloré.

- 1 Appuyez sur MENU et puis sur ④ et ⑦ et confirmez par OK.
- 2 ◀/▶ vous permettent de choisir entre trois options :

CONTRASTE: FAIBLE

CONTRASTE: MOYEN

CONTRASTE: FORT

- 3 Confirmez votre choix par OK.

Rapport de transmission – rapport d'erreur

Votre appareil peut, pour chaque document envoyé, imprimer un rapport de transmission qui vous confirme la réception du document par le correspondant. Dans le cas d'une erreur de transmission, vous en êtes informé par un rapport d'erreur. Vous pouvez activer ou désactiver l'impression du rapport de transmission. Par contre, le rapport d'erreur sera toujours imprimé.

- 1 Sélectionnez la fonction 43 en appuyant sur MENU, puis sur ④ et ③ et confirmez par OK.
- 2 Faites votre choix au moyen de ◀/▶ et appuyez sur OK.

Fonction outre-mer

Votre télécopieur adapte automatiquement sa vitesse de transmission à la qualité de la ligne téléphonique. Plus particulièrement pour les envois outre-mer ce processus peut prendre plus de temps. En connaissance d'une mauvaise qualité de la ligne téléphonique, vous pouvez directement grâce à la fonction 21 choisir une vitesse de transmission plus lente afin d'économiser le temps et les unités téléphoniques, normalement affectés à l'adaptation du télécopieur à la ligne.

- 1 Appuyez sur MENU, ② et ①, puis sur OK.
- 2 Faites votre choix par ◀/▶ et confirmez par OK.

Réduction

Afin que les télécopies reçues un peu plus longues que le format A4 puissent être imprimées sur une page, l'appareil procède pour ces pages à une légère réduction verticale.

- 1 Si vous le souhaitez, vous pouvez désactiver cette réduction par la fonction 46 en appuyant sur MENU, puis sur ④ et ⑥ et en confirmant par OK.
- 2 Faites votre choix par ◀/▶ et confirmez par OK.

Historique de transmission

Le journal de transmission est une liste des 10 dernières télécopies reçues et envoyées. En fonction 41

- 1 Sélectionnez la fonction 41 en appuyant sur MENU, puis sur ④ et ① et confirmez par OK.
- 2 Vous pouvez choisir au moyen de ◀/▶ si et quand le journal de transmission doit être imprimé (immédiatement ou toutes les 10 transmissions).
- 3 Confirmez votre choix avec OK.

Relève de télécopie

Avec cette fonction vous pouvez relever des documents mis à disposition (en attente) sur un autre télécopieur.

Relève rapide

Sans décrocher le combiné, composez le numéro du télécopieur où le document est en attente et appuyez sur **DÉBUT (START)** pendant deux secondes.

Si vous souhaitez également entrer une sous-adresse ou un code (voir aussi paragraphe suivant Relève au moyen d'un code), commencez par entrer le numéro de téléphone, en terminant par la lettre **R**. Ajoutez la sous-adresse ou le code souhaité, puis appuyez sur **DÉBUT (START)** pendant deux secondes (p. ex. : ①②③④⑤**R**①⑦).

Relève au moyen d'un code

Le télécopieur de votre correspondant peut protéger l'accès aux documents mis à disposition à l'aide d'un code.

- 1 Sélectionnez la fonction 22 en appuyant sur **MENU**, puis sur ② et ② et confirmez par **OK**.
- 2 Composez le code et confirmez par **OK**.
- 3 Composez le numéro de votre correspondant et appuyez sur **DÉBUT (START)**. Si cette procédure ne fonctionne pas, procédez à une relève manuellement. Décrochez le combiné, composez le numéro souhaité et appuyez sur **DÉBUT (START)**.

Dépôt de télécopies

Cette fonction permet à vos correspondants munis d'un télécopieur de relever un document à disposition sur votre télécopieur.

- 1 Placez le document dans la fente de chargement.
- 2 Vous pouvez protéger l'accès à votre document en sélectionnant la fonction 23 et en entrant un code. Appuyez sur **MENU**, puis sur ② et ③ et confirmez par **OK**. Seule une personne qui connaît ce code peut effectuer la relève du document. Vous pouvez quand-même procéder à des appels lorsque cette fonction est activée.
- 3 Dès que vous retirez le document, l'opération est interrompue.

Le code secret de relève fonctionne selon la norme internationale UIT. Certains fabricants utilisent toutefois d'autres procédés qui ne sont donc pas compatibles.

Si vous souhaitez envoyer des télécopies à des banques de données ou en recevoir, certaines d'entre elles permettent d'ajouter la sous-adresse immédiatement après le numéro de téléphone. Ceci vous permet d'économiser des frais de téléphone. Commencez par entrer le numéro de téléphone de la banque de données, et terminez votre programmation avec **R**. Ajoutez ensuite la sous-adresse voulue. Si vous n'êtes pas sûr que votre service de relève de télécopie assiste les sous-adresses, veuillez prendre contact avec le service désiré.

Envoi différé

Pour profiter de tarifs téléphoniques avantageux ou si votre correspondant ne peut être joint qu'à certaines heures, vous pouvez faire transmettre automatiquement votre télécopie ultérieurement (sous 24 heures) :

- 1 Sélectionnez la fonction 24 en appuyant sur **MENU**, puis sur ② et ④ et confirmez par **OK**. Programmez l'heure à laquelle le document doit être envoyé.
- 2 Appuyez sur **OK** et introduisez le document.
- 3 Composez le numéro désiré et appuyez sur **DÉBUT (START)** ou **OK** après.
- 4 Le télécopieur est alors en attente. Vous avez toujours la possibilité de converser avec vos correspondants.
- 5 Si vous retirez le document, ceci met fin au mode d'attente de transmission.

7 Trucs et astuces

Le tableau ci-dessous propose un aperçu général des pannes et des problèmes les plus courants, avec leurs causes possibles et la manière d'y remédier. Avant de contacter le service après vente, veuillez donc consulter ce tableau.

Si vous ne pouvez résoudre le problème à l'aide de ces instructions, procédez comme décrit ci-dessous :

- 1 Débranchez l'appareil.
- 2 Attendez au moins 10 secondes et rebranchez l'appareil.
- 3 Si le problème persiste, contactez le service d'assistance téléphonique.

Panne	Cause possible	Remède
Les télécopies reçues par vous-même ou par votre correspondant sont vierges.	L'expéditeur a transmis le verso de son document. Le système d'impression ou le scanner est défectueux.	L'expéditeur doit introduire son document correctement. Testez votre appareil en réalisant une copie. Si la copie est en bon état, l'appareil de votre correspondant est défectueux. Contactez le service d'assistance le cas échéant.
Les documents que vous transmettez ont une qualité médiocre à l'arrivée.	Le document contient des photos ou des textes en petits caractères. L'écriture est trop claire. L'appareil est défectueux.	Sélectionnez une résolution : FIN (FINE) ou PHOTO . Contrôlez le document ou réglez un contraste plus fort en fonction 47 (voir sous chapitre Le télécopieur / Contraste). Testez votre appareil en réalisant une copie. Si la copie est en bon état, l'appareil de votre correspondant est défectueux. Contactez le service d'assistance le cas échéant.
Des traces noires apparaissent à l'envoi ou lors de la copie.	Des restes de papier sont coincés dans l'appareil. Le scanner est sale. L'appareil est défectueux.	Ouvrez le panneau de commande et retirez le document de la fente de chargement. Nettoyez le scanner à l'aide d'un chiffon (voir paragraphe Entretien). Testez l'appareil en réalisant une copie. Si la copie est en bon état, l'appareil de votre correspondant est défectueux. Contactez le service d'assistance le cas échéant.
Des traces blanches apparaissent à la réception ou lors de la copie.	La tête d'impression thermique est sale.	Copiez une page noire plusieurs fois jusqu'à ce que les lignes disparaissent.
Vous ne pouvez pas envoyer de télécopies.	Le scanner n'est pas inséré.	Veuillez insérer le scanner (voir sous chapitre Entretien).
Le document à copier ou à envoyer ne s'engage pas dans l'appareil.	Le scanner n'est pas enclenché.	Appuyez sur le scanner des deux côtés. Vous entendez un clic lorsqu'il est enclenché.

Panne	Cause possible	Remède
<div style="border: 1px solid black; padding: 2px; display: inline-block;">ERR. TRANSMISSION</div>  Rapport d'erreur	Mauvaise ligne téléphonique. Bourrage ou manque de papier chez votre correspondant.	Faites un nouvel essai de transmission. Réduisez la vitesse de transmission (fonction 21). Contactez votre correspondant ou faites un nouvel essai de transmission plus tard.
<div style="border: 1px solid black; padding: 2px; display: inline-block;">ECHEC CONNEXION</div> ou <div style="border: 1px solid black; padding: 2px; display: inline-block;">ECHEC BIS</div>	Le télécopieur de votre correspondant est occupé ou ne répond pas, ou un autre appareil – répondeur, téléphone – prend l'appel.	Appelez ultérieurement ou demandez à votre correspondant de vérifier son installation.
<div style="border: 1px solid black; padding: 2px; display: inline-block;">PAS DE RACCORD.</div>	Erreur d'installation ou prise mal connectée.	Vérifiez votre installation.
<div style="border: 1px solid black; padding: 2px; display: inline-block;">PAS DE TONALITE</div>	Votre appareil fonctionne avec un autocommutateur privé (PABX). Vous avez raccordé le câble du téléphone dans la fiche EXT sous la base de l'appareil.	Vérifiez la programmation de la fonction 15. Raccordez le câble du téléphone à la fiche LINE sous la base de l'appareil.
Vous décrochez le combiné et n'entendez aucune tonalité.	Vous avez raccordé le câble du téléphone à la boîte caractérisée par EXT.	Raccordez le câble du téléphone à la boîte caractérisée par LINE sur le socle de l'appareil.
<div style="border: 1px solid black; padding: 2px; display: inline-block;">OCCUPE</div> ou des envois de télécopies sont constamment interrompus.	Votre correspondant possède un télécopieur qui ne peut pas recevoir les signaux de détection usuels à l'heure actuelle.	Essayez d'envoyer manuellement la télécopie : composez le numéro de télécopieur et décrochez le combiné. Vous entendez l'établissement de la communication. Si le destinataire a raccordé un répondeur, attendez la fin du texte de l'annonce jusqu'à ce que vous entendiez un sifflement – appuyez sur DÉBUT (START).
Vous ne pouvez pas recevoir de télécopie.	Le nombre total de sonneries est trop élevé.	Programmez la totalité du nombre de sonneries à l'aide de la fonction 31 pour un nombre inférieur à 5.
Vous ne pouvez ni effectuer des appels téléphoniques, ni envoyer des télécopies.	Vous travaillez dans un environnement équipé d'un autocommutateur privé mais le réglage n'est pas correct.	Modifiez le mode de numérotation à l'aide de la fonction 15 PABX: OUI.
En réception d'un appel téléphonique, après quelques sonneries votre correspondant n'entend plus le retour de sonnerie mais les tonalités d'attente du réseau téléphonique.	Ces tonalités d'attente signifient que votre télécopieur vient de décrocher afin d'analyser si l'appel reçu est un appel téléphonique ou bien un appel en provenance d'un télécopieur. Votre correspondant est ainsi informé dès lors qu'une communication devient payante.	Élevez le numéro de sonneries en SONN. FAX: fonction 31 (voir chapitre Gestion d'appels / Réglez la réception fax).

Panne	Cause possible	Remède
La sonnerie cesse après la première sonnerie puis résonne ensuite.	Ce fonctionnement est normal.	Le système de gestion automatique des appels de votre télécopieur décroche après la première sonnerie, analyse le type d'appel reçu. Si ce n'est qu'un appel simple, alors votre appareil se remet à sonner.
Il est impossible de transférer une communication d'un combiné téléphonique supplémentaire vers le combiné de votre télécopieur.	Le combiné supplémentaire n'est pas en mode fréquence vocale.	Consultez le mode d'emploi de l'appareil afin de le passer en mode fréquence vocale.
Aucune télécopie n'est reçue alors que le répondeur externe enregistre les signaux émis par le fax de votre correspondant.	Le répondeur externe est mal raccordé.	Raccordez votre répondeur comme décrit au chapitre Installation / Raccordement d'autres appareils.
La copie est vierge.	Le document n'a pas été correctement inséré. L'imprimante ou le scanner est défectueux.	Le document doit être inséré avec la face imprimée vers le haut. Contactez le service d'assistance.
Vous décrochez le combiné de votre télécopieur et percevez un sifflement ou un silence.	Il s'agit d'une télécopie.	Sur le télécopieur : appuyez DÉBUT (START). Sur autres téléphones : appuyez * et 5. Raccrochez ensuite.
Vous décrochez un autre téléphone et entendez en arrière-fond quelques bips.	Votre autre téléphone est installé en parallèle.	En appuyant deux fois sur * vous pouvez interrompre les bips et donc mener votre conversation sans perturbation (voir Gestion d'appels).
Les télécopies n'apparaissent pas comme à l'accoutumée.	Bourrage de papier.	Ouvrez le panneau de commande encreur. Laissez le clapet de chargement du papier fermé. Retirez avec précaution le papier froissé.
<div style="border: 1px solid black; padding: 2px; display: inline-block;">PAPIER COINCE</div>	Une page ou plusieurs pages ont été mal introduites. Trop de feuilles de papier (plus de 50 feuilles).	Ouvrez le panneau de commande. Retirez avec précaution le papier froissé de l'intérieur de l'appareil.
<div style="border: 1px solid black; padding: 2px; display: inline-block;">DOCUMENT COINCE</div>	Des pages ont été introduites incorrectement ou en même temps.	Ôtez le scanner et retirez doucement le document.
<div style="border: 1px solid black; padding: 2px; display: inline-block;">TELEPHONE EXT.</div>	Vous téléphonez d'un téléphone externe, et la ligne est occupée.	Ce n'est pas une panne!
<div style="border: 1px solid black; padding: 2px; display: inline-block;">FILM.PROCHE.FIN</div>	Votre film encreur est presque vide.	Remplacez le film au plus vite.

Code service

! N'utilisez cette fonction que si c'est absolument nécessaire! Si vous avez modifié les réglages de l'usine d'une manière satisfaisante, n'utilisez pas cette fonction.

La fonction 45 **Code service**, sert à effacer une partie ou la totalité des réglages que vous avez modifiés après la sortie de l'usine. Ceci vous permet de reconfigurer votre appareil totalement ou partiellement. Ceci est notamment très utile si vous avez modifié des réglages, mais que votre appareil réagit autrement que prévu.

Après l'effacement partiel ou total de vos réglages personnels, procédez à nouveau à **Installation facile**.

Les codes suivants sont à votre disposition:

Code No. 7117

Ceci efface tous les réglages que vous avez modifiés. L'appareil se comporte ensuite exactement comme lors d'une première installation.

Code No. 7140

Lorsque vous entrez ce code, tous les réglages et les paramètres que vous avez programmés sont effacés, à l'exception:

- des numéros abrégés mémorisés
- des numéros de répertoire mémorisés
- de votre nom
- de votre numéro de téléphone

Exemple d'application d'un code service:

- 1 Sélectionnez la fonction 45 en appuyant sur MENU, ④ ⑤ et OK. Entrez le code désiré (7117 ou 7140). Appuyez sur OK.
- 2 Par ◀/▶ vous pouvez choisir si vous désirez vraiment effacer vos réglages. Confirmez par OK. Le cas échéant, votre appareil revient aux réglages de base.

Entretien

! Veillez à vous décharger électriquement avant d'ouvrir l'appareil, par exemple en touchant une conduite d'eau ou un radiateur.

! Utilisez un chiffon doux ne peluchant pas, humecté d'un peu d'alcool (96%)! Vous pouvez également utiliser un chiffon spécial pour nettoyer votre télécopieur que vous pouvez vous procurer dans tous les magasins spécialisés. Veillez à ce qu'aucune humidité ne pénètre à l'intérieur de l'appareil.

Salissure du scanner

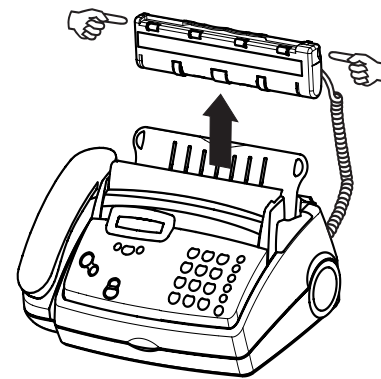

- 1 Retirez le scanner de l'appareil, en le tirant des deux côtés vers le haut.
- 2 Tenez le scanner face vitrée vers le haut.

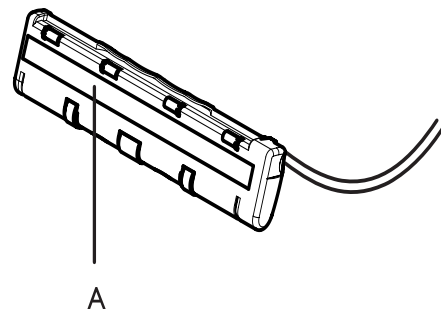

- 3 Essuyez doucement la vitre à l'aide d'un chiffon (A).
- 4 Essuyez également le compartiment du scanner, avant de réinsérer celui-ci.
- 5 Réinsérez le scanner dans l'appareil, surface de numérisation vers l'avant. Enfoncez le scanner des deux côtés vers le bas jusqu'à ce que vous entendiez un clic.

Nettoyage du rouleau

- 1 Si le plateau de chargement contient du papier, retirez-le. Ouvrez le panneau de commande en tirant par le creux situé au milieu du panneau.

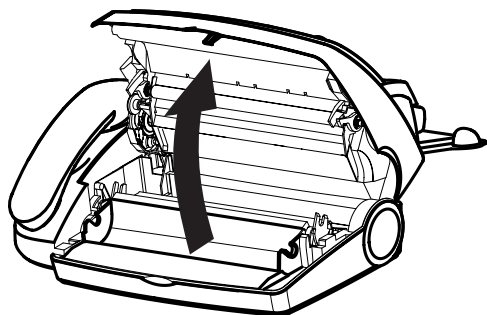

- 2 Avec le chiffon mentionné plus haut, essuyez le rouleau d'impression (A). Pour nettoyer la totalité du rouleau, tournez la roue dentée à l'extrémité du rouleau.

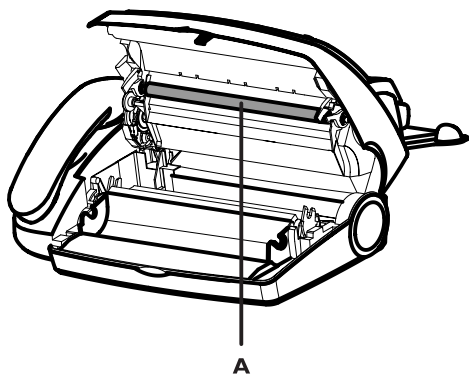

- 3 Après avoir terminé le nettoyage, refermez le panneau de commande.

! Ne pas utiliser les nettoyants de fax disponibles sur le marché qui sont automatiquement arrachés par l'appareil. En les utilisant vous risquez d'endommager votre télécopieur!

Mesures de sécurité

- Veuillez tenir compte de tous les avertissements et instructions, et les respecter exactement.
- Ne raccordez jamais la fiche téléphonique et d'alimentation dans une pièce humide, sauf s'il s'agit d'une fiche spécialement conçue pour milieu humide. Ne touchez jamais la fiche d'alimentation, le raccordement électrique ou la prise téléphonique avec des mains mouillées.
- Ne touchez jamais un câble téléphonique ou d'alimentation non isolé ou dont l'isolation est défectueuse, sauf s'ils sont débranchés de leurs prises respectives.
- N'installez jamais l'appareil à proximité d'un chauffage ou d'un appareil de climatisation. Evitez d'utiliser l'appareil en exposition directe au rayonnement du soleil.
- Placez l'appareil sur une surface plane et laissez une distance d'au moins 10 cm par rapport à d'autres appareils ou objets.
- Choisissez pour l'appareil un emplacement stable et sûr. En tombant, le télécopieur peut être gravement endommagé et/ou blesser des personnes, en particulier de jeunes enfants.
- Veillez à ce que l'air puisse circuler librement autour de l'appareil. Ne l'utilisez pas dans une armoire fermée, un placard, un tiroir, etc. Laissez 10 cm d'espace libre autour des grilles d'aération du télécopieur. Ne recouvrez en aucun cas l'appareil (nappe, papier, dossiers, etc.). Ne l'installez pas sur un lit, une couverture, un coussin, un canapé, un tapis ou une autre surface molle, ceci présentant un risque de surchauffe et donc d'incendie.
- Faites attention à l'emplacement des câbles (risques de trébucher et d'abîmer les câbles ou l'appareil).
- Débranchez le télécopieur du secteur et du réseau téléphonique avant de le nettoyer.
- N'utilisez jamais de produits de nettoyage liquides ou gazeux (spray, produit à récurer ou à polir, etc.).
- Ne laissez jamais pénétrer de liquide dans l'appareil. Ceci entraînerait un risque de choc électrique ou de blessure pour les personnes et d'endommagement grave de l'appareil. Si du liquide devait pénétrer dans l'appareil, débranchez immédiatement la fiche d'alimentation et contactez notre service d'assistance téléphonique.
- Dans le cas d'une cassure de l'afficheur, un liquide légèrement corrosif peut s'en dégager. Évitez tout contact avec la peau et avec les yeux.
- Si le boîtier du télécopieur ou l'enveloppe du câble d'alimentation sont endommagés, débranchez la fiche secteur. L'appareil ne peut être ouvert que par une personne qualifiée.
- Votre appareil est contrôlé selon les normes UL 1950, NE 60950 et/ou IEC 950 et ne doit être utilisé que sur des réseaux électrique et téléphoniques conformes à ces normes.

8 Appendice

Spécifications techniques

Compatibilité	UIT groupe 3
Raccordement	ligne directe/poste secondaire
Temps Flash	
Belgique	ligne principale (PSTN) : 100 ms poste secondaire (PABX) : 100 ms
Suisse	ligne principale (PSTN) : 100 ms poste secondaire (PABX) : 100 ms
France	ligne principale (PSTN) : 270 ms poste secondaire (PABX) : 270 ms
Taille des documents	
largeur :	feuilles individuelles : 148–217 mm plusieurs feuilles : 148–217 mm
longueur :	feuilles individuelles : 100–600 mm plusieurs feuilles : 148–297 mm
épaisseur :	feuilles individuelles : 0,05–0,2 mm plusieurs feuilles : 0,07–0,15 mm
Taille du papier d'impression	A4 210 x 297 mm, 80 g/m ²
Largeur max. de balayage	216 ± 1 mm
Résolution	horizontale : 8 points/mm (200 dpi) verticale : normale 3,85 lignes/mm fine : 7,7 lignes/mm photo : 16 nuances de gris
Réglage du contraste	automatique et manuel
Copie	résolution fine et photo
Compression de données	MH, MR
Modulation	V29bis, V27ter, V21, V17
Vitesse de transmission	9600/7200/4800/2400 bps
Niveau sonore	en mode veille : <30 dBA copie : <53 dBA
Méthode d'impression	Procédé d'impression par film encreur
Papier de télécopie	papier standard A4 210 x 297 mm
Chargement	jusqu'à 10 feuilles (80 g/m ²)
Dimensions	356 x 240 x 163 mm excl. plateau à papier
Poids	environ 3 kg
Consommation	
mode veille :	environ 2 W
pendant la communication :	environ 5 W
transmission (d'une lettre standard) :	environ 20 W
Réception d'une page standard environ :	35 W
Tension secteur	220-240V/50-60 Hz
Conditions ambiantes autorisées	température : 5–40° C humidité relative : 15–85 % RH pas de condensation
Conditions ambiantes recommandées en utilisation :	température : 17–28° C humidité relative : 20–80 % RH pas de condensation
en mode débranché (prêt à fonctionner, chargé en film encreur et papier)	température : 0–45° C humidité relative : 15–85 % RH pas de condensation
Antiparasitage	conforme à EN55022 classe B et à VDE9878 / partie 1 classe B

Garantie internationale

Le matériel PHILIPS a été fabriqué avec le plus grand soin pour vous donner toute satisfaction. Si malgré nos efforts vous rencontrez des difficultés avec cet appareil vous bénéficierez d'une garantie gratuite de 12 mois (pièces et main-d'oeuvre) à partir de la date de l'achat. Le bénéfice de la Garantie Internationale PHILIPS suppose que le matériel ait été utilisé conformément à son mode d'emploi et à sa destination, et vous sera accordée sur présentation du ticket de caisse ou de la facture d'achat indiquant la date de l'achat, le nom du revendeur, le modèle et le numéro de série du produit. Aucune garantie ne sera due dans les cas suivants :

- Modification ou altération des documents cités ci-dessus,
- Modèle et/ou numéro de série du produit rendus non identifiables,
- Interventions sur le produit effectuées par une personne non autorisée,
- Dommages provoqués par une cause extérieure à l'appareil et notamment par foudre, incendie, dégâts des eaux ou négligence.

Il est rappelé que la modification ou adaptation du produit pour le mettre en adéquation avec des normes d'émission/réception ou de raccordement au réseau local différentes de celles en vigueur dans le pays pour lequel il a été conçu, fabriqué et/ou agréé, n'est pas du ressort de la garantie. En conséquence, il est recommandé de vérifier la destination géographique du matériel lors de l'achat. En cas de dysfonctionnement de votre produit PHILIPS, vous devez vous adresser à votre revendeur habituel ou à un réparateur agréé PHILIPS. Dans l'éventualité où cette nécessité de faire appel à un service après-vente se produirait à l'étranger, dans un pays où votre revendeur n'est ni présent, ni représenté, contactez le Service Consommateur PHILIPS; celui-ci vous indiquera les coordonnées d'un point de service après-vente. Plus généralement, en cas de problème avec votre matériel PHILIPS, nous vous recommandons d'étudier attentivement la notice d'emploi avant de contacter votre revendeur. Si des questions subsistent auxquelles ce dernier ne peut pas répondre, écrivez ou appelez-nous.

Pour France : Cette garantie n'est pas exclusive de l'application aux achats faits en France, de la garantie légale prévue par les articles 1641 et suivants du Code civil.

Glossaire

Autocommutateur privé (PABX), code d'accès à la ligne extérieure : Toutes les grandes entreprises disposent de leur propre autocommutateur privé qui fonctionne comme un réseau téléphonique interne. Pour accéder à une ligne extérieure, l'on a recours à l'attribution d'accès à la ligne extérieure.

Dépôt : voir relève

Document : Le texte que vous envoyez par l'intermédiaire de votre télécopieur.

DTMF : C'est l'abréviation de l'expression anglaise « Dual Tone Multiple Frequency ». Cette numérotation vous permet d'enclencher la réception d'une télécopie depuis un téléphone supplémentaire équipé de cette fonction. Le signal vous permet aussi transmettre la communication de votre téléphone (sans fil) au télécopieur.

Film encreur : Technique similaire à un ruban d'impression pour papier normal. Appelé également cartouche encreur.

Gestion d'appels, réception manuelle et automatique : La gestion d'appels analyse les communications et détermine s'il s'agit d'un appel normal ou bien d'une télécopie. Si vous avez réglé le nombre de sonneries sur 0 pour le répondeur et le télécopieur, la réception des télécopies se fera silencieusement et automatiquement. Si le mode manuel est activé, la gestion d'appels est désactivée et vous ne pouvez recevoir des télécopies qu'en appuyant sur **DÉBUT (START)**.

Identification de l'appelant : En recevant une appel le numéro de votre correspondant apparaît à l'écran.

Identification de l'expéditeur : Sur chaque télécopieur il est possible de programmer le nom et le numéro d'appel se référant à vos propres informations, afin qu'ils puissent être imprimés chez vos correspondants.

ITU (International Telecommunication Union) : Union internationale des Télécommunications (UIT), organisme qui établit des normes.

Message : Le message que peut laisser l'appelant lorsque le répondeur s'est mis en marche et qu'il parle après le signal sonore.

Numérotation à fréquences vocales : C'est le mode de numérotation moderne où à chaque touche numérique est attribuée une fréquence différente. Cette numérotation est également appelée numérotation DTMF.

Numérotation décimale : Il s'agit d'un ancien mode de numérotation où à chaque touche numérique a été attribué un certain nombre d'impulsions.

Papier : Papier standard 210 x 297 mm, 80 g/m²

Parallèle : Votre connexion est parallèle, lorsque vous utilisez un autre téléphone et que votre télécopieur ne réagit pas de la même façon que s'il était en série (voir *série*).

Relève : Il vous est possible de récupérer une télécopie mise à la disposition dans le télécopieur appelé.

Série : Votre connexion est en série, lorsque vous utilisez un autre téléphone et que, pendant ce temps, le voyant rouge clignote sur votre télécopieur et que le message « TELEPHONE EXTERNE » apparaît à l'afficheur (voir *parallèle*).

Touche R : Avec **R** vous pouvez avoir accès à de nombreux services proposés par votre opérateur téléphonique (signal d'appel, etc.)

A

A-Z 4
accès au réseau 11
accès au réseau extérieur 11
accessoires 2
adaptateur 2
affichage
 langue 13
afficheur 3
ans 6, 12
antiparasitage 26
appareils supplémentaires 27
 Belgique 9
 dans plusieurs pièces 10
 France 9
 raccordement 9
 réglages 9
 Suisse 10
astuces 21
autocommutateur privé 11
 réglages 11
autres appareils
 raccordement 9
autres téléphones 15

B

Belgique 4, 5
BIS 4, 16
bourrage papier 9

C

câble 2
 alimentation 2
 téléphonique 2
capacité d'enregistrement 26
caractère
 entrer 12
CE 28
centrale téléphonique
 raccordement 11
CLEAR 4
code 15
 service 24
combiné 2
 mains-libres 17
compression de données 26
consommation 26
contenu
 emballage 2, 3, 4
contraste 19, 26
copier 18, 19
correction 12, 16, 17
coupure temporaire du microphone 4
courant 6

D

date 6, 12
dates techniques 26
DÉBUT 18
défaillances 18
dépôt 27
 fax 20
 télécopies 20
description
 appareil 2, 4
 directives UE 28
documents 27
 insérer 18
DTMF 27

E

Easy Install 9
EASYLINK 15
écran 3
 langue 13
EFFACER 4
effacer
 numéros mémorisés 17
 tous réglages 24
emballage 28
emplacement 5
 sans fils 5
en série 9, 10
en-tête 12
encre d'imprimerie 18
envoi différé 20

F

fax
 relève 19
faxer 18
fente
 chargement du papier 2
fiche 2
film encreur 2, 27
 emplacer 6
 mise en place 7
 retrait 6
FIN 3, 4, 19
flèche 16
 droite 4
 gauche 4
flèches
 sur l'écran 3
fonction
 Aide 12
 EASYLINK 15
 outre-mer 19
 secret 17
fonction économique
 pour le répondeur 15
format 18
 papier 8

G

galet d'impression 2
garantie 26
gestion d'appels 14, 27
 appareils supplémentaires 9
 réception manuelle 14
 réception silencieuse 14
 réglages spéciaux 14
glossaire 27
guide d'installation 2

H

heure 6, 12
historique
 transmission 19

I

identification de l'appelant 17, 27
identification de l'expéditeur 27
imprimer
 liste des fonctions 3
 liste des numéros de téléphone
 17
insérer

documents 18
 installation
 à une centrale téléphonique 11
 appareils supplémentaires
 sur la même prise 9

installation facile 9
 ITU 27

L

langue 13
 ligne mauvaise 19
 liste
 fonctions 3
 numéros 17
 liste des fonctions 3, 12
 imprimer 3
 luminosité 19

M

maîns-libres 4
 mémoire
 liste des numéros 17
 MENU 4
 message 27
 mesures de sécurité 5
 mise en place
 film encreur 7
 papier 8

mode

attente 20
 FIN 3
 PHOTO 3
 mode de numérotation 15
 modulation 26
 mois 6, 12

N

nettoyage 24
 nom 12
 programmer 12
 nuances de gris 3, 19, 26
 numéris 11
 numéro de téléphone 12
 entrer votre numéro 9
 numérotation
 décimale 15, 27
 fréquences vocales 27
 numérotation abrégée 4
 liste des numéros 17

O

OK 4
 outre-mer 19

P

PABX 11, 26
 panne de courant 5
 panneau de commande 2, 4
 papier 26, 27
 bourrage 9
 format 19
 mise en place 8
 retirer 8
 papier fax 26
 parallèle 9, 27
 PHOTO 3, 4, 19
 plateau à papier 2, 8
 poids 26
 polling 19
 préfixe 11
 programmer
 date et heure 6
 votre nom 9
 votre numéro 9, 12
 protection du milieu environnant
 28

Q

qualité d'image 3, 19

R

R 4, 11, 16
 raccordement 26
 à une centrale téléphonique 11
 alimentation 6
 appareils supplémentaires 9
 autres appareils 9
 sur la même prise 9
 Belgique 5
 câble téléphonique 5
 combiné au télécopieur 5
 électrique 6
 ligne téléphonique 5
 numéris 11
 Suisse 5
 twin 11
 réception
 automatique 27

manuelle 14, 27
 silencieuse 14

recyclage 28
 réduction 19
 réglage
 contraste 19
 FIN 19, 26
 PHOTO 19, 26
 volume 4
 réglages de base 12
 relève 19, 27
 rapide 19
 remplacer
 film encreur 6
 répertoire 4
 répertoire téléphonique 16
 liste des numéros 17
 répondeur externe 15
 résolution 3, 18, 19, 26
 retirer
 papier 8
 retrait
 film encreur 6
 rouleau d'impression 2

S

salissure 24
 série 9, 27
 service 26
 code 24
 signal d'appel 16
 signification des touches 4
 sonneries
 type 13
 volume 13
 sortie analogique 11
 spécifications techniques 26
 START 18
 STOP 4
 Suisse 4, 5
 support de documents 2, 8

T

télécopier 18
 téléphone 16
 téléphone numérique 11
 téléphone sans fils 15
 téléphones supplémentaires 15

température 26
 temps 6
 temps Flash 26
 tension secteur 26
 test 6, 11
 touche
 0-9 4
 A-Z 4
 AIDE (HELP) 9, 12
 ANNULATION 4
 CLEAR 4
 COPIE 4
 COPY 4
 DÉBUT 4, 18
 FIN 4
 HELP 9, 12
 INSTALLATION 9
 INSTALLATION (INSTALL)
 9, 12
 MENU 4, 12
 NUMÉROTATION 4, 16
 OK 4
 PHOTO 4
 R 4, 11, 16, 27
 START 4, 18
 STOP 4
 touche flèche 16
 touche R 27
 transférer les communications 17
 transfert 15
 conversation 4
 transmission
 historique 19
 lente 19
 trucs 21
 twin 11
 type
 sonneries 13

V

vitesse de transmission 26

volume 4
 sonneries 13
 votre numéro 12
 voyant 4
 voyant rouge 6
 vue de l'appareil 4
 vue des fonctions 3

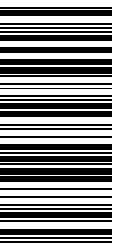

510600617231



Le marquage CE apposé sous votre appareil indique que celui-ci répond aux normes dictées par l'Union Européenne.

Cet équipement a reçu l'agrément, conformément à la décision 482/98/CE du Conseil et la décision 1999/303/EG de la Commission, concernant la connexion paneuropéenne de terminal unique aux réseaux téléphoniques publics commutés (RTPC). Toutefois, comme il existe des différences d'un pays à l'autre entre les RTPC, l'agrément en soi ne constitue pas une garantie absolue de fonctionnement optimal à chaque

point de terminaison du réseau RTPC.

En cas de problème, vous devez contacter en premier lieu votre fournisseur.

Ce produit est préparé pour l'utilisation dans le pays indiqué sur le plaque sous la base de l'appareil et sur l'emballage. L'utilisation dans les autres pays peut causer que l'appareil fonctionne d'une mauvaise façon. Pour des informations plus détaillées adressez vous à votre centre technique national.

Ce manuel d'utilisation a été imprimé sur du papier de recyclage blanchi

sans chlore. Ceci correspond aux standards les plus élevés en termes de compatibilité écologique.

L'emballage ainsi que les matériaux de protection utilisés sont des sous-produits de papier et peuvent être recyclés. En fonction des exigences de votre pays vous pouvez soit les jeter dans une poubelle séparée pour le recyclage soit dans une poubelle normale.

Le matériel plastique électronique est en partie recyclable. A la fin de son utilisation, veuillez vous informer sur les exigences de recyclage de votre pays.

Cet équipement a reçu l'agrément, conformément à la décision 482/98/CE du Conseil, concernant la connexion paneuropéenne de terminal unique aux réseaux

téléphoniques publics commutés (RTPC). Toutefois, comme il existe des différences d'un pays à l'autre entre les RTPC, l'agrément en soi ne constitue pas une garantie absolue de fonctionnement optimal à chaque point de terminaison du réseau RTPC. En cas de problème, vous devez contacter en premier lieu votre fournisseur.

Sour réserve de modifications.