

RUBY® XL HD

Vidéo-loupe Haute Définition
au format de poche

Manuel d'utilisation

Édition française – Juin 2013

Edité par :

Freedom Scientific

11800 31st Court North

St. Petersburg, Florida 33716-1805

USA

Site web : <http://www.FreedomScientific.com>

Copyright © 2013 Freedom Scientific, Inc. Tous droits réservés. RUBY XL HD™ est une marque déposée de Freedom Scientific Inc, aux États Unis d'Amérique et dans les autres pays. Les informations contenues dans ce document sont sujettes à changement sans préavis. Aucune partie de cette publication ne peut être reproduite ou transmise sous quelque forme ou par quelque moyen électronique ou mécanique, pour n'importe quel but, sans l'autorisation expresse écrite de Freedom Scientific.

Distribué par :

Canadialog

2001 Rue Université

Suite 1700

Montréal, QC, H3A 2A6

Canada

Local Montréal QC : 514 800 2131

Téléphone sans-frais : (1) 888 730 0003

Site web : <http://www.canadialog.com>

Support : support@canadialog.com

Démarrage rapide

- Avant d'utiliser le RUBY® XL HD pour la première fois, vous devez charger sa batterie. Une charge complète prend environ 3 heures.

Reportez-vous aux descriptions de chargement de la batterie page 13.

Reportez-vous aux descriptions des LED page 15 pour l'information sur l'état de la batterie.

- Pour vous permettre de prendre en main rapidement le RUBY XL HD, voir le Démarrage rapide page 10.
- Pour un aperçu du RUBY XL HD et de ses commandes, commencez en parcourant ce guide.

Généralités

Félicitations pour votre achat du RUBY XL HD.

RUBY XL HD est une vidéo-loupe portable qui vous permet d'agrandir un objet avec un grossissement allant de 2 à 14 fois. L'appareil dispose d'une caméra auto-focus de 5 méga pixels qui fournit des images nettes de haute définition, consultables sur un écran LCD de 5 pouces en couleurs vraies. Le RUBY XL HD possède par défaut 5 modes de couleurs et 15 contrastes supplémentaires peuvent être aisément activés.

L'unité possède aussi une poignée rabattable et un support de lecture. La poignée vous permet de maintenir la loupe proche d'un objet, d'actionner le bouton de grossissement pour zoomer progressivement de 2 à 14 fois, et de figer l'image à l'écran. Ainsi, vous pouvez faire les réglages appropriés. Cela est idéal pour lire des étiquettes de vêtements, des ordonnances médicales, des vignettes de prix, des reçus, des cartes d'affaire et plus encore.

Avec le support de lecture ouvert, vous pouvez placer la loupe directement sur un document et lire le texte ou visualiser les images de magazines, des catalogues, menus, photographies et autres éléments imprimés.

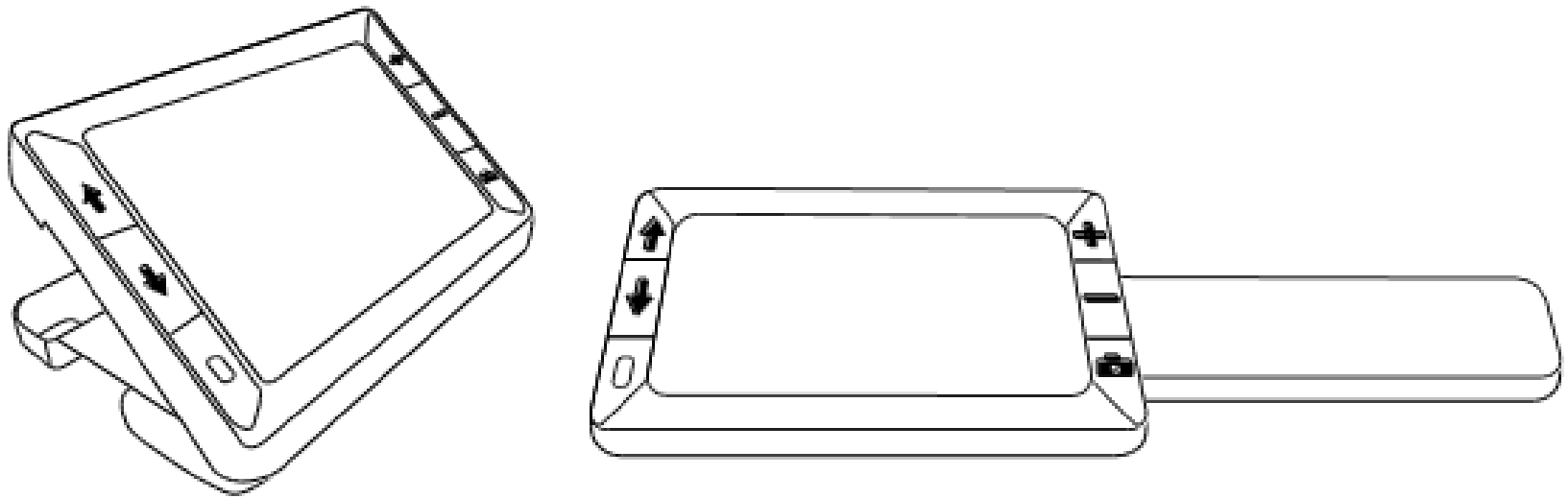

Le RUBY XL HD peut enregistrer et stocker jusqu'à 80 images qui peuvent être facilement transférées sur un ordinateur via une connexion USB.

L'appareil possède aussi des fonctionnalités de ligne de lecture et de masque de lecture que vous pouvez activer et utiliser facilement, pour localiser rapidement et maintenir votre visée lors de l'observation d'une image ou de la lecture d'un texte à l'écran LCD.

Description du produit

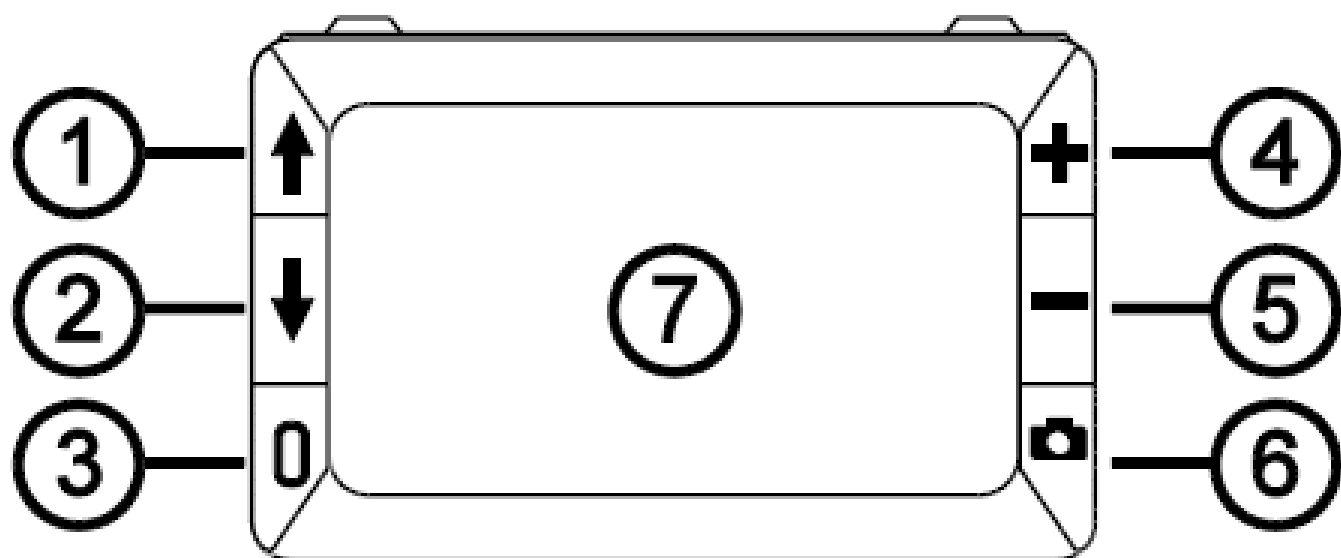

1. Monter Mode couleurs (Bleu)
2. Descendre Mode couleurs (Bleu)
3. Marche : Arrêt (Vert / Jaune)
4. Augmenter Grossissement (Jaune)
5. Réduire Grossissement (Jaune)
6. Fixer l'image (Rouge)
7. Écran LCD

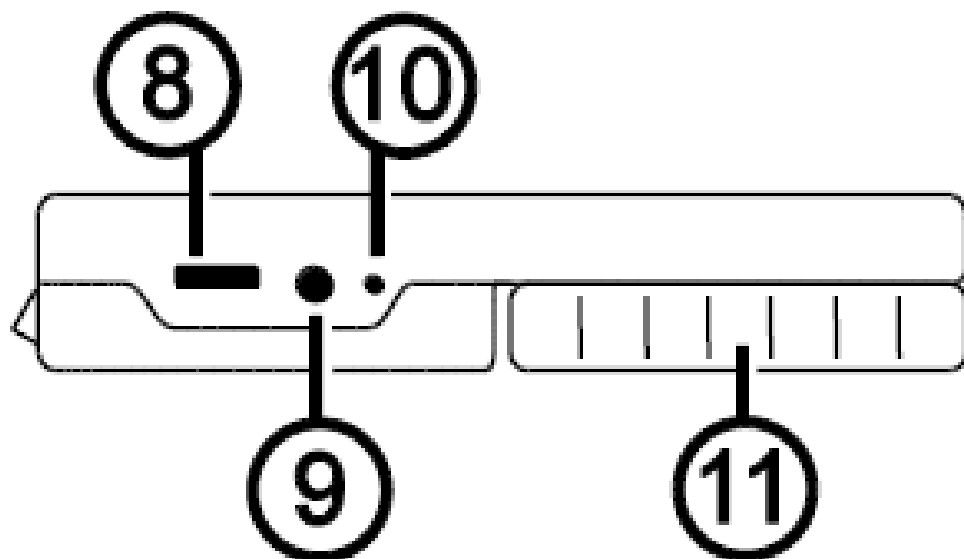

- 8. Port USB (micro-USB)
- 9. Connecteur d'alimentation (5 V ; 2,1 A)
- 10. LED témoin de batterie
- 11. Poignée en position repliée

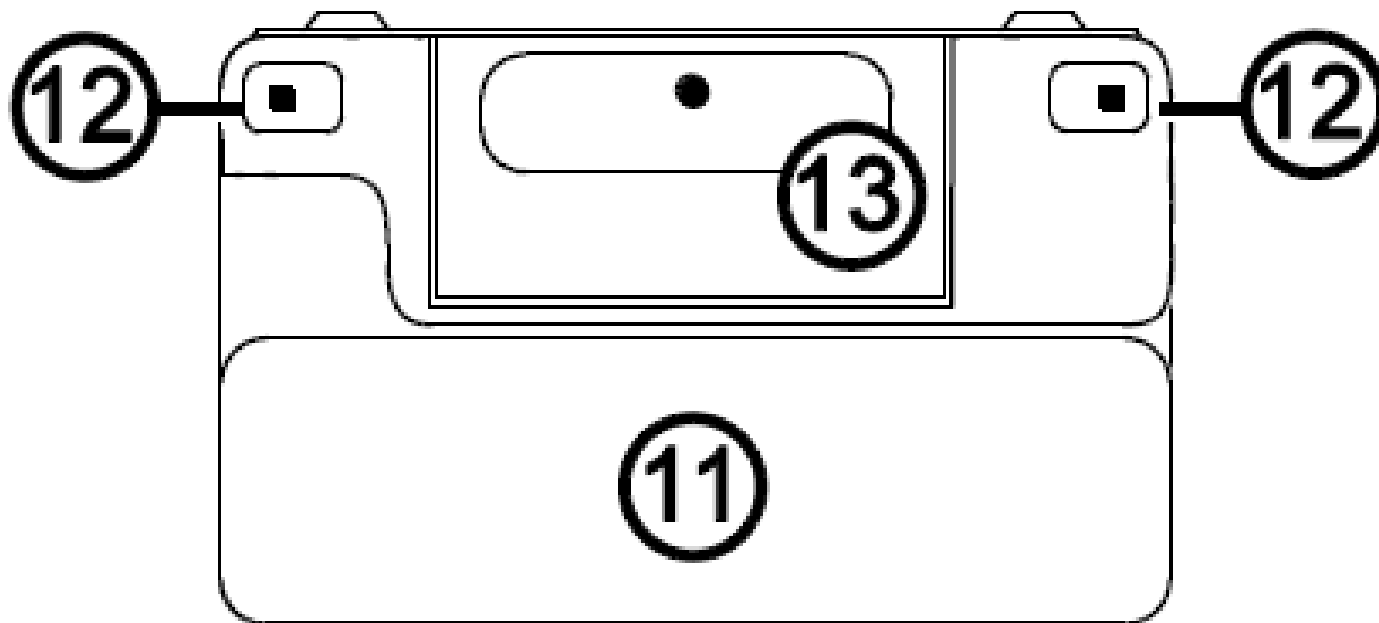



- 11. Poignée en position repliée
- 12. Éclairage LED
- 13. Capteur vidéo (5 Méga pixels)

Démarrage rapide

Les lignes suivantes présentent les étapes rapides pour une prise en main du RUBY XL HD.

1. Assurez-vous que l'unité est suffisamment chargée. Référez-vous à la page 13.
2. Mettez en marche l'appareil en appuyant sur le bouton  Vert / Jaune. Référez-vous à la page 16.
3. Faites les opérations suivantes :
 - Faites pivoter la poignée afin de tenir l'appareil comme une loupe classique, comme vous le feriez pour lire des objets tels que des tickets de caisse ou des détails sur des boîtes, paquets ou autres. Référez-vous à la page 17.
 - Ouvrez le support de lecture pour placer l'appareil sur un document plat comme un magazine, une facture, une lettre ou autres. Référez-vous à la page 19.

4. Ajuster le grossissement avec les boutons jaunes (**+** ou **-**). Référez-vous à la page 21.
5. Sélectionnez un mode de couleurs (**↑** ou **↓**) pour un contraste qui convient le mieux à votre vision. Référez-vous à la page 22.
6. Figez l'image  sur l'écran LCD afin de prendre le temps nécessaire pour visualiser les détails de l'image. Référez-vous à la page 28.
7. Sauvegardez l'image ou retournez sur l'affichage dynamique . Référez-vous à la page 33.

Dès que vous êtes à l'aise dans l'utilisation du RUBY XL HD, essayez les fonctions avancées.

- Allumez ou éteignez l'éclairage LED pour vous ajuster en cas de d'éblouissement ou de réflexion, lors de la consultation de photographies ou de magazines avec du papier glacé ou brillant. Référez-vous à la page 29.
- Utilisez la ligne ou le masque de lecture pour vous aider à maintenir votre visée lors de la lecture de texte. Référez-vous à la page 30.

- Sauvegardez, visionnez et supprimez des images sur l'appareil comme cela est décrit des pages 33 à 37.
- Pour un stockage supplémentaire, transférez des images de l'unité vers votre ordinateur comme décrit à la page 38.

Chargement du RUBY XL HD

Remarque : vous devez utiliser l'adaptateur secteur fourni pour charger l'appareil. Il ne peut pas être rechargé depuis le port USB du PC.

1. Connecter l'une des extrémités du câble dans la loupe et l'autre sur une prise d'alimentation électrique. (1).

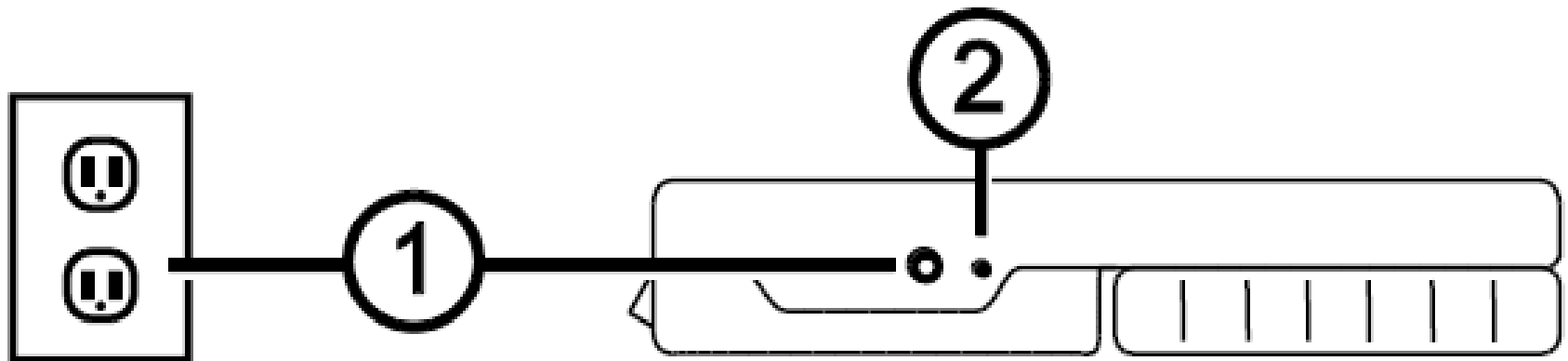

2. La LED verte d'état de la batterie clignote pour indiquer que la charge est en cours (2).

3. La LED s'arrête de clignoter et s'allume en vert continu une fois la charge terminée. Débranchez l'adaptateur de l'appareil. L'indicateur de batterie s'éteint.
4. Vous pouvez maintenant utiliser le RUBY XL HD pendant approximativement trois heures continues. Lorsque la batterie est faible, la LED indicatrice de batterie clignote en rouge. Connectez alors l'adaptateur à l'appareil pour recharger la batterie.

États de la LED de la batterie

Vert fixe : Batterie chargée - cordon secteur connecté.

Vert clignotant : Batterie en chargement - cordon secteur connecté.

Rouge clignotant : Batterie faible.

Rouge continu : Erreur, débranchez l'adaptateur, attendez quelques secondes et rebranchez-le.

Description des boutons



Mise en marche / Arrêt (Vert/Jaune) : appuyez pour allumer, appuyez à nouveau pour éteindre l'appareil.



Grossissement (Jaune) : appuyez et maintenez enfoncé pour un zoom continu des images. Lorsque l'affichage est figé, appuyez et relâchez pour augmenter ou réduire par cran le grossissement.



Mode couleurs (Bleu) : appuyez pour naviguer entre les cinq modes de couleurs standard et les quinze modes additionnels. Pour la liste complète des modes de couleurs, référez-vous à la page 27.



Gel d'image (Rouge) : appuyez pour figer l'image. Appuyez de nouveau annuler le gel et repasser en mode lecture dynamique.

Ouverture et fermeture de la poignée

La poignée possède deux positions de maintien de sorte que l'appareil peut être tenu comme une loupe classique.

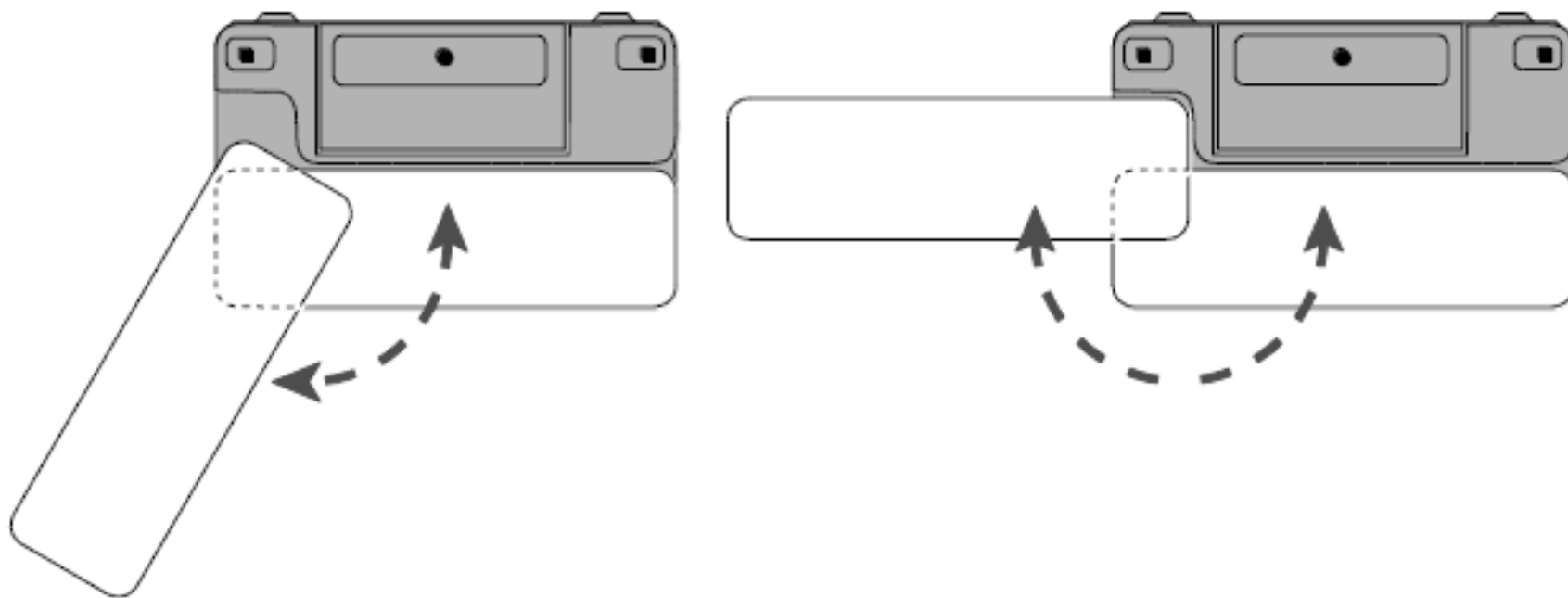

Ouverture et fermeture du support de lecture

Le RUBY XL HD comprend également un support de lecture qui peut être posé sur un document, vous permettant de lire confortablement et à distance souhaitée.

1. Sur le bord supérieur de l'appareil, utilisez votre pouce pour pousser l'arête supérieure (1) dans une direction alors qu'avec votre autre pouce, vous faites pression sur les onglets (2a et 2b) dans la direction opposée.

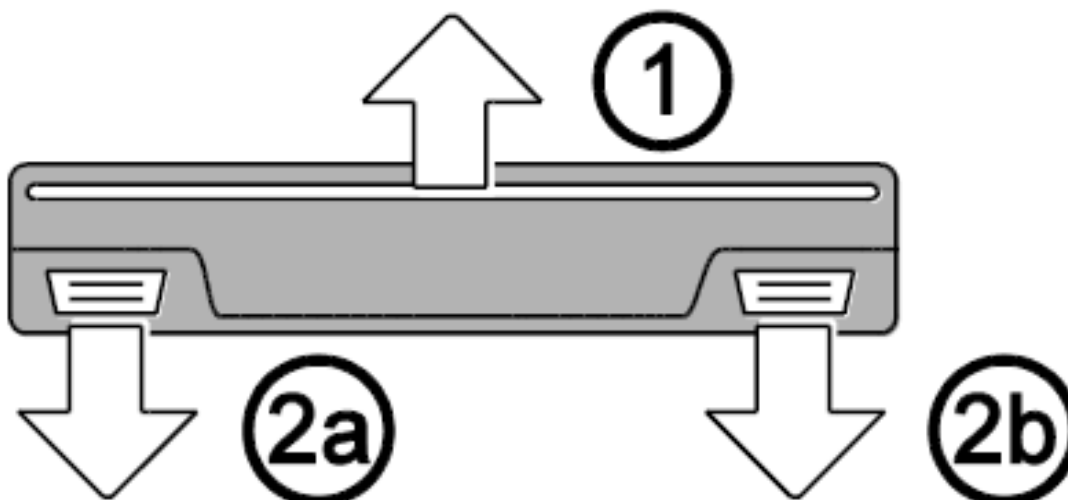

2. L'unité est propulsée par un ressort et s'ouvre entièrement à sa position de lecture. Si l'appareil est éteint, il s'allume automatiquement lorsque le support de lecture s'ouvre.

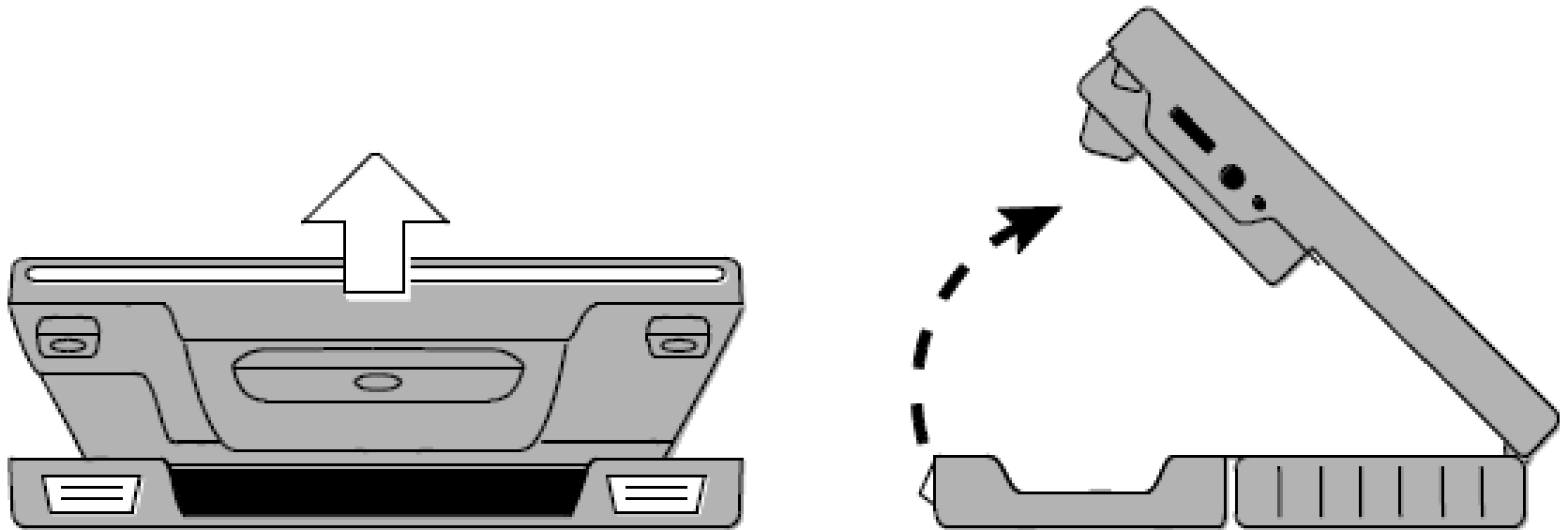

3. Puis, placez l'appareil à plat sur l'objet tel un document ou une photographie, pour le visionner ou le lire.

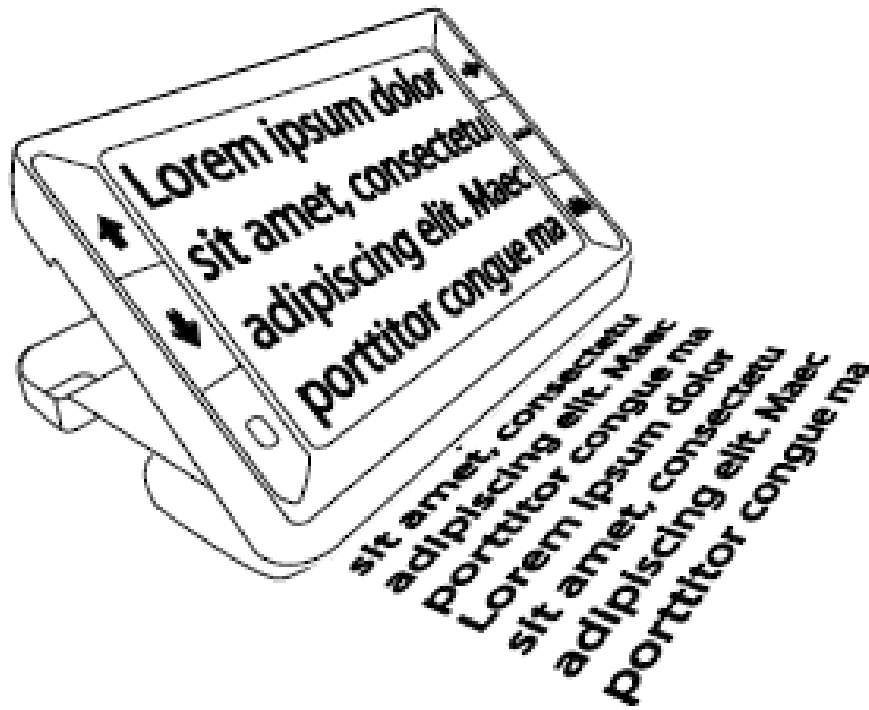

4. Lorsque vous refermez le support de lecture, l'appareil s'éteint automatiquement.

Agrandissement d'images en direct

Lorsque vous visualisez une image en direct, vous pouvez manipuler le zoom de grossissement de façon continue de 2 à 14 fois.

- Appuyez et maintenez enfoncée la touche Plus jaune **+** pour agrandir.
- Appuyez et maintenez enfoncée la touche Moins jaune **-** pour réduire.

Agrandissement d'images figées et sauvegardées

Vous pouvez geler et sauvegarder une image qui apparaît sur l'écran LCD. Lorsque vous visualisez une image figée ou sauvegardée, vous pouvez l'agrandir ou la réduire, en allant cran par cran en appuyant sur les touches jaunes (**+** ou **-**).

Pour figer une image, référez-vous à **Gel d'image** page 28.

Pour accéder aux images sauvegardées, référez-vous à **Enregistrement et suppression d'une image** page 33.

Changement des modes de couleur

Un mode vidéo est une combinaison de couleurs prédéfinies (par exemple, une écriture jaune sur un fond bleu), que vous pouvez sélectionner avec votre RUBY XL HD.

L'appareil dispose de cinq modes vidéo par défaut : Couleur vraie, Noir sur Blanc (fort contraste positif), Blanc sur Noir (fort contraste en inverse vidéo), Jaune sur Bleu, Jaune sur Noir ; et 15 modes supplémentaires. Pour obtenir la liste complète, référez-vous à Modes de couleurs page 27.

- Appuyez sur les touches fléchées bleues (**↑** ou **↓**) pour changer les contrastes de couleurs de l'écran LCD.



La touche fléchée bleue HAUT **↑** fait circuler dans une direction à travers les combinaisons de couleurs tandis que la touche fléchée bleue BAS **↓** fait circuler dans l'autre direction.

Bascule entre le dernier mode de couleurs utilisé et Couleur vraie

Le RUBY XL HD fournit un passage rapide et pratique entre le dernier mode de couleurs utilisé et la couleur vraie et vis et versa.

La commande est utile lorsque vous visualisez une image dynamiquement (par exemple, en tenant et lisant un document) en utilisant un mode de couleurs qui offre le meilleur contraste pour vous. Si vous devez déplacer l'appareil vers une autre partie du document, il peut être plus facile de passer à la couleur vraie, de vous déplacer vers le nouvel emplacement puis de revenir à votre sélection du mode de couleurs et de continuer à lire.

Pour faire cela :

- Appuyez et maintenez enfoncé le bouton vert/jaune  et alors pressez la touche fléchée bleue BAS . L'écran change d'un mode à l'autre.
- Pour revenir en arrière, répétez la même séquence de touche.

Affichage des modes de couleur supplémentaires



RUBY XL HD dispose de cinq modes de couleurs par défaut. Vous pouvez également activer et choisir une série de 15 autres modes de couleurs. Une fois qu'un mode de couleurs est disponible, vous pouvez y passer facilement à l'aide des touches fléchées bleues (↑ ou ↓)

Pour ajouter ou supprimer d'autres modes de couleurs.

1. Appuyez et maintenez enfoncé le bouton vert/jaune  et alors pressez la touche fléchée bleue HAUT ↑ pour entrer dans le mode de sélection de couleurs.



La case cochée s'affiche, indiquant que le mode de couleurs courant est actif.

2. Pour désactiver le mode de couleurs courant, appuyez sur la touche fléchée bleue BAS ↓ alors que vous continuez de maintenir enfoncé le bouton vert/jaune . Cette séquence de touche vide la case à cocher .

3. Pour passer au mode de couleurs suivant, appuyez la touche fléchée bleue HAUT  tout en maintenant enfoncé le bouton vert/jaune.
 - Si la case est cochée () , le mode de couleurs est actif.
 - Si la case est décochée () , le mode de couleurs est inactif.
4. Pour activer ou désactiver un mode de couleurs, appuyez sur la touche fléchée bleue BAS  tout en maintenant enfoncé le bouton vert/jaune pour cocher ou décocher la case.
5. Répétez les étapes 3 et 4 pour continuer à ajouter ou retirer des modes de couleurs.
6. Lorsque vous avez terminé le chargement des modes de couleur, relâchez tous les boutons. Tous les changements de mode de couleurs faits seront sauvegardés et l'appareil reviendra au mode de fonctionnement normal.

Réinitialisation des modes de couleur par défaut

Si vous avez ajouté ou supprimé des modes de couleurs qui s'affichent sur l'écran, vous pouvez toujours réinitialiser le RUBY XL HD avec ses cinq modes de couleurs par défaut.

- Appuyez et maintenez enfoncés le bouton vert/jaune  et la touche fléchée bleue HAUT  simultanément pendant 15 secondes.

Modes de couleurs

Il y a à la fabrication cinq modes de couleurs par défaut et 15 modes de couleurs supplémentaires que vous pouvez rendre actifs.

Modes de couleurs par défaut

1. Couleurs vraies (toujours disponible, ne peut être désactivé),
2. Noir sur Blanc (fort contraste positif),
3. Blanc sur Noir (fort contraste en inverse vidéo),
4. Jaune sur Bleu,
5. Jaune sur Noir.

Modes de couleurs additionnels

- Noir sur Jaune
- Vert sur Noir
- Noir sur Vert
- Blanc sur Bleu
- Noir sur Bleu
- Bleu sur Noir
- Bleu sur Jaune
- Rouge sur Noir
- Noir sur Rouge
- Ambre sur Noir
- Noir sur Ambre
- Violet sur Noir
- Noir sur Violet
- Rouge sur blanc
- Noir sur Bleu-clair

Gel d'image

Geler une image à l'écran peut être utile pour lire des étiquettes sur des produits dans les rayons d'un magasin. En tenant le RUBY XL HD près de l'objet et en gelant l'image, vous pouvez alors le rapprocher de vous pour lire avec plus de confort.

1. Appuyez sur le bouton rouge  pour figer l'image.





Appuyez la touche jaune PLUS  pour agrandir l'image ou la touche jaune MOINS  pour réduire le grossissement.

2. Appuyez à nouveau sur le bouton rouge  pour annuler le mode de gel et retourner au mode dynamique.

Remarque : pour enregistrer une image figée, appuyez et maintenez le bouton rouge  pendant trois secondes. Reportez-vous à **Enregistrement et suppression d'une image** à la page 33 pour plus d'informations.

Extinction de l'éclairage LED



Lorsque vous mettez en marche le RUBY XL HD, les LED s'allument également. Pour éviter les reflets lors de la lecture sur une surface brillante, vous pouvez désactiver l'éclairage par LED.

1. Appuyez et maintenez enfoncé le bouton vert et jaune  puis pressez sur le bouton rouge . L'éclairage s'éteint.
2. Pour allumer à nouveau, appuyez et maintenez enfoncé le bouton vert et jaune  et appuyez sur le bouton rouge . L'éclairage s'allume.

Utilisation de la Ligne de lecture ou des Masques de lecture

La ligne de lecture est une ligne horizontale qui s'affiche sur l'écran. Les masques de lecture inhibent une partie de l'écran pour en afficher seulement une partie horizontale. Utilisez ces artifices pour vous aider à trouver et maintenir votre zone de visualisation d'une image. Lors de l'utilisation la séquence de touches décrite ci-dessous, l'appareil affiche successivement la ligne de lecture, les masques de lecture et l'écran normal.

Affichage de la Ligne de lecture

1. Appuyez et maintenez enfoncé le bouton vert/jaune  (1), puis appuyez sur les deux touches jaunes ( et  (2 et 3)). La ligne de lecture s'affiche sur l'écran, comme indiqué dans la figure suivante.

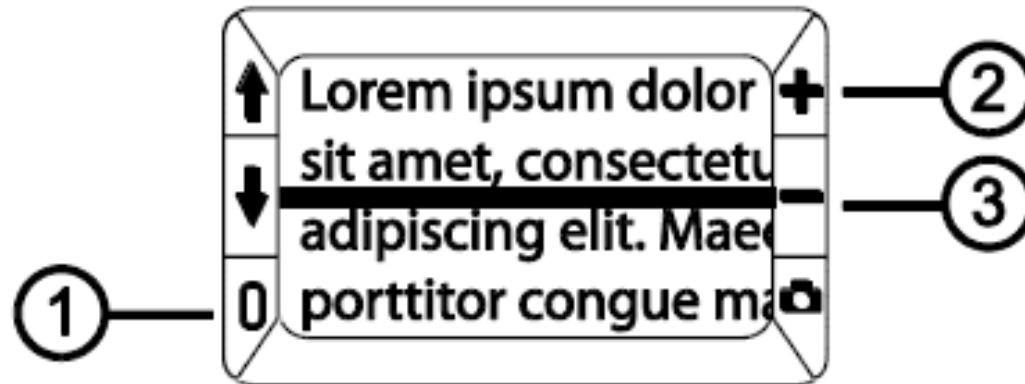







2. Appuyez et maintenez enfoncé le bouton vert/jaune 0 (1), puis sur la touche jaune PLUS + (2) ou la touche jaune MOINS - (3) pour déplacer la ligne de lecture vers le haut ou la bas de l'écran.

Affichage des Masques de lecture

1. Appuyez et maintenez enfoncé le bouton vert/jaune 0 (1), puis appuyez sur les deux touches jaunes (+ et - (2 et 3)) à nouveau pour retirer la ligne de lecture et afficher les masques de lecture sur l'écran, comme indiqué dans la figure suivante.



2. Appuyez et maintenez enfoncé le bouton vert/jaune  (1) puis appuyez sur la touche jaune PLUS  (2) ou la touche jaune MOINS  (3) pour augmenter ou réduire la distance entre les masques.
3. Pour les masques de lecture de l'écran, appuyez et maintenez enfoncé le bouton vert/jaune  (1) puis appuyez sur les deux touches jaunes ( et  (2 et 3)).

Mode de stockage



Le mode de stockage permet de sauvegarder jusqu'à 80 images. Lorsque vous enregistrez une image, elle est sauvegardée avec les réglages de couleurs comme affichée sur l'écran. Lors du visionnage d'une image, vous pouvez faire varier le grossissement.

Enregistrement et suppression d'une image



Après avoir gelé une image sur l'écran, vous pouvez la sauvegarder en faisant ce qui suit :



1. Appuyez et maintenez le bouton rouge  pendant 3 secondes pour entrer dans le mode d'Enregistrement.
2. La case Enregistrement est automatiquement cochée et affiché pendant 3 secondes. Cela indique que l'image sera sauvegardée en quittant le mode d'Enregistrement pour l'affichage normal.



Pour supprimer une image dans le mode d'Enregistrement,

1. Appuyez et maintenez enfoncés les touches jaunes ( et ) pour décocher la case . Lorsque vous quittez le mode d'Enregistrement, l'image est supprimée.
2. Appuyez et maintenez le bouton rouge  pendant 3 secondes pour quitter le mode d'Enregistrement et revenir à l'affichage normal.

Visualisation des images sauvegardées





Le RUBY XL HD peut sauvegarder jusqu'à 80 images. Vous pouvez aisément les parcourir en utilisant les touches fléchées bleues ( ou )

1. Appuyez et maintenez le bouton rouge  approximativement 6 secondes pour entrer dans le mode de Revue.
 - Pour faire défiler les images enregistrées, appuyez sur la touche fléchée bleue HAUT ().

- Pour faire défiler les images dans l'autre sens, appuyez sur la touche fléchée bleue BAS ().
2. Appuyez et maintenez le bouton rouge  approximativement 3 secondes pour quitter le mode de Revue et retourner au mode normal.

Enregistrer une image quand la mémoire est pleine

Le RUBY XL HD peut stocker jusqu'à 80 images. Si vous essayez d'en stocker une de plus lorsque la mémoire de l'appareil est pleine, l'icône mémoire pleine  apparaît à l'écran. Pour ajouter une autre image, vous devez d'abord effacer une ou plusieurs images de la mémoire.

1. Appuyez sur la touche fléchée bleue HAUT () ou BAS () pour aller à l'image que vous souhaitez effacer.
2. Pressez ensemble les touches jaunes ( et ) pour décocher la case .
3. Appuyez et maintenez le bouton rouge  pendant 3 secondes pour quitter le mode de stockage. La nouvelle image est enregistrée et toutes les images non cochées sont effacées.

Remarque : pour libérer de l'espace sur l'appareil, vous pouvez également déplacer des images vers un ordinateur. Pour plus d'informations, allez à : **Transfert d'images vers un ordinateur avec le câble USB** à la page 38.

Icônes du mode d'Enregistrement

- Sauvegarder** : appuyez sur les deux boutons jaunes (**+** et **-**) en même temps pour cocher la case. L'image est enregistrée lorsque vous quittez le mode de stockage.
- Supprimer** : appuyez sur les deux boutons jaunes (**+** et **-**) en même temps pour décocher la case. L'image est supprimée lorsque vous quittez le mode de stockage.
- Mémoire pleine** : indique que le nombre maximum d'images ont été enregistrées sur l'appareil. Vous devez marquer une ou plusieurs images à supprimer avant de pouvoir sauvegarder l'image courante.

Transfert d'images vers un ordinateur avec le câble USB

Les images stockées sur le RUBY XL HD peuvent être transférées vers votre ordinateur à l'aide du câble USB fourni. Pour se faire :

1. Connectez le câble USB fourni à l'appareil (1) et au PC.



2. Une fois le raccord établi,
 - le symbole USB et l'icône de la batterie apparaissent brièvement sur l'écran LCD.



- L'icône de la batterie indique l'état actuel de la batterie. **L'appareil ne se charge pas et aucune image s'affiche sur l'écran alors qu'il est connecté au port USB d'un ordinateur.**
 - Le RUBY XL HD s'affiche comme un périphérique externe dans l'Explorateur Windows ou le Chercheur (Mac).
3. Ouvrez le dossier DCIM du RUBY XL HD et utilisez la méthode glisser-déposer pour déplacer ou copier une ou plusieurs images dans un dossier ou sur le bureau de votre ordinateur. Les images sont nommées et sont numérotés dans l'ordre de sauvegarde, par exemple, IMG_0001.bmp, IMG_0002.bmp et ainsi de suite comme le montre la figure suivante.
 4. Lorsque vous avez terminé de transférer des fichiers, assurez-vous de déconnecter en toute sécurité (retirer) l'appareil de votre PC.

Remarque : pour déconnecter en toute sécurité l'appareil et protéger vos données, suivez toujours les procédures de votre système d'exploitation pour retirer un périphérique USB.

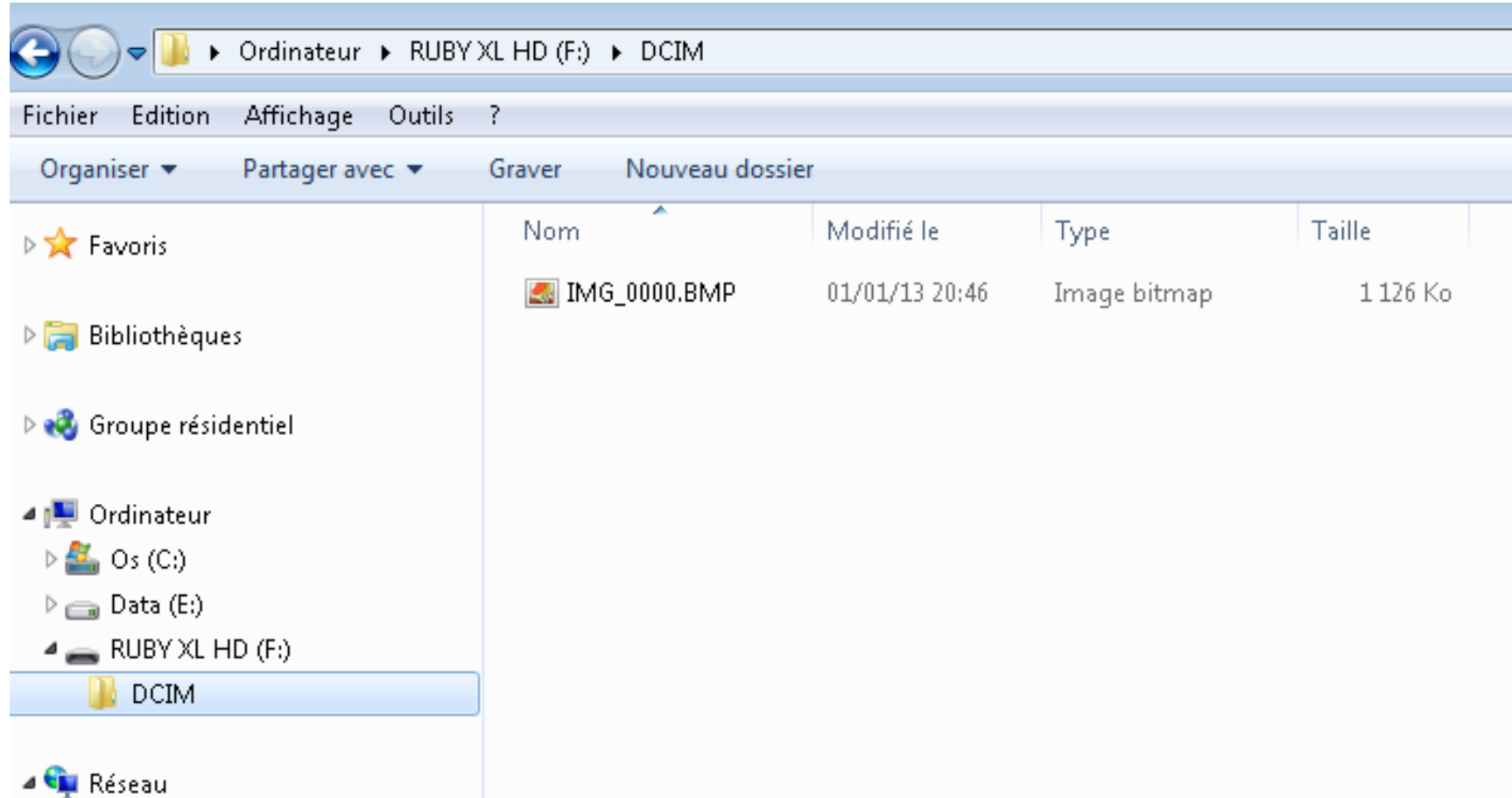

Transfert d'images vers le RUBY XL HD avec le câble USB

Toute image transférée du RUBY XL HD vers votre ordinateur peut facilement être déplacée vers l'appareil.

Remarque : seules les images enregistrées par le RUBY XL HD peuvent être copiées sur l'appareil.

1. Assurez-vous que l'appareil est connecté à votre ordinateur via le câble USB fourni.
2. Localisez l'image sur votre ordinateur en utilisant l'Explorateur Windows ou le Chercheur (Mac).
3. Sélectionnez l'image et faites-la glisser vers le dossier DCIM du RUBY XL HD.
4. Lorsque vous avez terminé de transférer des fichiers, assurez-vous de déconnecter en toute sécurité (retirer) l'appareil de votre PC.

Remarque : pour déconnecter en toute sécurité l'appareil et protéger vos données, suivez toujours les procédures de votre système d'exploitation pour retirer un périphérique USB.

Problèmes de fonctionnement

L'appareil ne s'allume pas :

- Appuyez sur le bouton Vert / Jaune de mise en marche. Si cela ne donne rien, rechargez la batterie.

Note : la batterie ne se charge pas quand l'appareil est connecté à un port USB.

L'écran n'affiche rien :

- Si l'appareil est posé sur une surface plate (un bureau ou un document), l'écran est vide (noir). Soulevez le la surface ou ouvrez le support de lecture.
- Lorsque l'appareil est connecté à un ordinateur via le lien USB, l'écran est vierge.
- Arrêtez et remettez en marche l'unité.
- Vérifiez que l'élément que vous souhaitez agrandir est correctement positionné sous la fenêtre de la caméra.

- Appuyez sur les touches jaunes de **grossissement** pour parcourir les niveaux de grossissement.
- Appuyez sur les touches bleues de **mode de couleurs** pour faire défiler les modes de couleurs.
- Lorsque le support de lecture est fermé, l'appareil s'éteint automatiquement.

La LED d'état de la batterie rouge clignotant :

- Chargez la batterie.

La LED d'état de la batterie est verte fixe alors que le chargeur est connecté à l'appareil :

- Une erreur de batterie s'est produite. Débranchez l'adaptateur secteur de l'appareil et rebranchez-le.
- Si le problème persiste, débranchez l'adaptateur d'alimentation et appelez le service technique du fabricant ou du revendeur tel que mentionné précédemment dans le présent document.

Le voyant indicateur de batterie ne clignote pas en vert, même si l'adaptateur secteur est connecté et branché sur une prise murale :

- Assurez-vous que la petite extrémité de l'adaptateur d'alimentation est bien branchée dans la prise d'alimentation de l'appareil.
- Assurez-vous que la prise secteur est sous tension et fonctionne correctement. Si la sortie est reliée à un interrupteur mural, assurez-vous que le commutateur est en marche.

La batterie ne se recharge pas :

- Utilisez l'**adaptateur** secteur fourni pour recharger l'appareil. La batterie ne se recharge pas lorsque l'appareil est connecté à un port USB.
- Assurez-vous que la petite extrémité de l'adaptateur d'alimentation est bien branchée dans la prise d'alimentation de l'appareil.
- Assurez-vous que la prise secteur est sous tension et fonctionne correctement. Si la sortie est reliée à un interrupteur mural, assurez-vous que le commutateur est en marche.

Il y a des traces ou des taches sur l'écran :

- Nettoyez l'écran LCD comme décrit dans les **Procédures de nettoyage** à la page 53.

Le texte est trop petit ou trop grand pour lire :

- Appuyez sur les touches jaunes de grossissement pour augmenter ou diminuer le grossissement. Pour les images en direct, appuyez et maintenez enfoncé le bouton d'agrandissement pour zoomer en continu. Pour les images figées ou enregistrées, appuyez sur l'une des touches de zoom pour agrandir ou réduire d'un cran à la fois.

Les LED produisent des reflets sur une surface réfléchissante :

- Appuyez et maintenez enfoncé le bouton vert / jaune d'alimentation, puis appuyez sur la touche rouge de gel d'image pour éteindre l'éclairage LED.

L'appareil s'éteint après avoir lu pendant 30 minutes :

- Ce comportement est normal. L'appareil s'éteint au bout de 30 minutes si aucune touche n'est actionnée. Cela prolonge l'autonomie de la batterie.

Caractéristiques techniques

- **Large écran LCD** : 5 pouces (127 mm) ; s'inclinant d'environ 40 degrés en mode lecture.
- **Taille du boîtier** :
5,5 pouces de haut (139,7 mm).
3,5 pouces de large (88,9 mm).
0,8 pouces de profondeur (20,3 mm).
- **Poids** : 10,5 oz (298 grammes).
- **Modes couleurs** : cinq modes d'usine par défaut de couleurs (Couleurs vraies ; Noir sur Blanc - fort contraste positif ; Blanc sur Noir - fort contraste négatif ; Jaune sur Bleu ; Jaune sur Noir et 15 modes de couleurs supplémentaires.
- **Plage de grossissement** : zoom de 2 à 14 fois.
- **Images enregistrées** : jusqu'à 80 images format Bitmap (BMP).

- **Objectif** : 5 méga pixels Haute Définition auto-focus.
- **Résolution d'image** : 800 x 480 pixels.
- **Couleurs** : 24 bits.
- **Batterie** : Lithium-Ion ; environ 3 heures d'utilisation continue ; charge environ 3 heures.

Remarque : utilisez uniquement l'adaptateur secteur fourni pour charger la batterie de l'appareil.

Information de la “ Commission Fédérale des Communications”

Cet équipement a été testé et reconnu conforme aux limites pour un dispositif numérique de classe B, conformément à la Partie 15 des règlements de la « Federal Communications Commission » (FCC).

Ces limites sont conçues pour fournir une protection raisonnable contre les interférences nuisibles dans une installation résidentielle.

Cet équipement génère, utilise et peut émettre des fréquences radio et, s'il n'est pas installé et utilisé conformément aux instructions, peut causer des interférences nuisibles aux communications radio.

Cependant, il n'existe aucune garantie que des interférences ne se produiront pas dans une installation particulière.

Si cet équipement provoque des interférences nuisibles à la réception radio ou télévision, ce qui peut être déterminé en allumant et en éteignant, l'utilisateur est invité à essayer de corriger l'interférence par une ou plusieurs des mesures suivantes :

- Augmenter la distance entre l'appareil et le récepteur.
- Connecter l'appareil dans une prise d'un circuit différent de celui sur lequel est branché le récepteur.
- Réorienter ou déplacer l'antenne de réception.
- Consulter le revendeur ou un technicien expérimenté en radio ou en télévision.

Conformité à la réglementation Canadienne

- Cet appareil numérique de Classe B est conforme à la norme canadienne ICES-003.

Conformité réglementaire

- **Sécurité** : IEC 60950-1 ed2.0, UL 60950-1:2007, CSA C22.2.60950-1:2007, EN 60950-1:2006 + A11:2009 + A1:2010 + A12 :20122.
- **EMC** : FCC (CFR-47, part 15) Class B, ICES-003, EN 55022 Class B, EN 55024

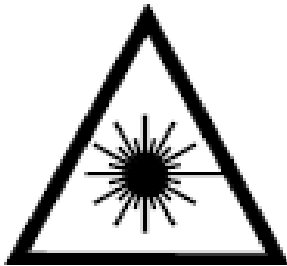

Class 1 LED Product

Support et maintenance

- Cet appareil n'a pas de pièces remplaçables par l'utilisateur. Toute tentative non autorisée de maintenance ou de remplacement de pièce annulera la garantie du produit.
- Ne retirez pas la batterie. Elle n'est pas remplaçable par l'utilisateur.
- Eloignez le RUBY XL HD des endroits humides, de la pluie ou de toute sorte de liquide. N'immergez pas l'appareil.
- Utilisez le RUBY XL HD dans des températures comprises entre 10°C et 35°C (50° à 95°F).
- Ne le laissez pas à la chaleur, comme par exemple dans une voiture garée au soleil.
- N'appliquez pas de force au niveau de la connectique : le câble d'alimentation doit entrer facilement dans l'emplacement prévu.

Nettoyage de l'écran LCD

- Commencez par éteindre l'appareil et débranchez le cordon d'alimentation.
- Nettoyez à l'aide d'un chiffon propre.
- Appuyez très doucement le chiffon sur l'écran.
- Si vous utilisez un liquide de nettoyage, prenez un liquide de nettoyage approprié pour écran LCD. Vous pouvez aussi utiliser de l'eau distillée, de l'alcool isopropylique ou du vinaigre mélangé avec de l'eau, à une concentration maximum de 10 pour cent de vinaigre. Notez que l'eau du robinet ou l'eau minérale peut causer des taches sur l'écran. Ne laissez pas de liquide sur l'écran. Répétez cette opération pour éliminer les taches résistantes.
- **Ne pulvérisez pas** des produits de nettoyage directement sur l'écran LCD.

- **N'utilisez pas** un nettoyant qui contient de l'acétone, de l'alcool éthylique, de l'acide éthylique, de l'ammoniac ou du chlorure de méthyle.
- **N'utilisez pas** des serviettes en papier pour nettoyer l'écran LCD.

Nettoyage du corps du RUBY XL HD

- Assurez-vous que l'appareil est débranché. Utilisez un chiffon légèrement humide, doux, propre avec de l'eau ou un détergent doux. N'utilisez pas d'alcool, de solvants, de produits abrasifs ou d'aérosols.