

# Dolomite® Alpha Basic

# Dolomite® Alpha Advanced

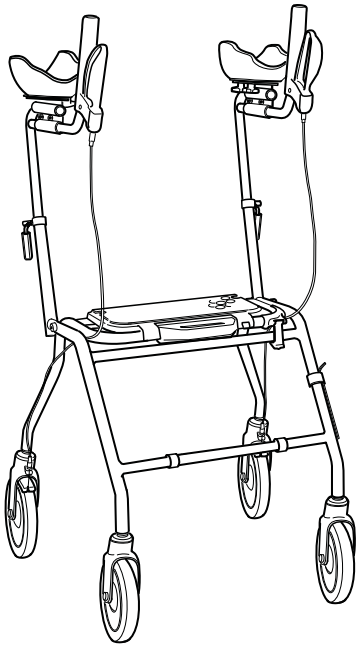

Alpha Basic

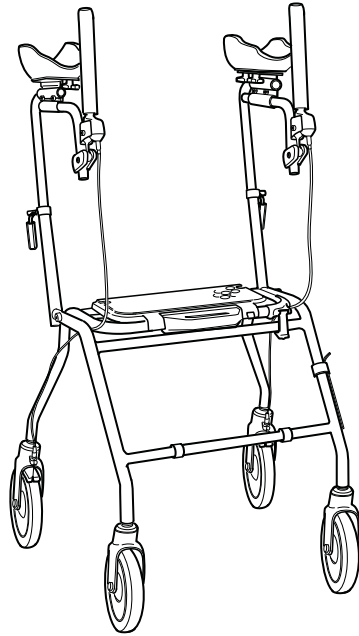

Alpha Advanced

en	Walking table User Manual. ....	3
da	Gangbord Brugsanvisning. ....	17
de	Gehhilfe Gebrauchsanweisung. ....	31
fi	Kävelypöytä Käyttöohje. ....	45
fr	Tablette de déambulation Manuel d'utilisation. ....	59
it	Deambulatore Manuale d'uso. ....	75
nl	Looptafel Gebruiksaanwijzing. ....	91
no	Gåbord Bruksanvisning. ....	105
sv	Gåbord Bruksanvisning. ....	119



This manual **MUST** be given to the user of the product.  
BEFORE using this product, read this manual and save for future reference.



**Yes, you can.®**

© 2014 Invacare® Corporation

All rights reserved. Republication, duplication or modification in whole or in part is prohibited without prior written permission from Invacare. Trademarks are identified by ™ and ®. All trademarks are owned by or licensed to Invacare Corporation or its subsidiaries unless otherwise noted.

Med forbehold af alle rettigheder. Gengivelse, kopiering eller ændring delvist eller i dens helhed er forbudt uden forudgående skriftlig tilladelse fra Invacare. Varemærker er markeret med ™ og ®. Alle varemærker ejes af eller er givet i licens til Invacare Corporation eller denne virksomheds filialer, medmindre andet fremgår.

Alle Rechte vorbehalten. Die Weiterveröffentlichung, Vervielfältigung oder Änderung im Ganzen oder in Teilen ohne vorherige schriftliche Genehmigung von Invacare ist untersagt. Markenzeichen sind durch ™ und ® gekennzeichnet. Alle Marken sind das Eigentum der Invacare Corporation oder deren Tochtergesellschaften oder von diesen lizenziert, sofern nichts anderes angegeben ist.

Kaikki oikeudet pidätetään. Koko materiaalin tai sen osan uudelleenjulkaisu, jäljentäminen tai muuttaminen on kiellettyä ilman Invacaren etukäteen antamaa kirjallista lupaa. Tavaramerkit osoitetaan symboleilla ™ ja ®. Kaikki tavaramerkit ovat Invacare Corporationin tai sen tytäryhtiöiden omistamia tai lisensoimia, ellei toisin ole ilmoitettu.

Tous droits réservés. La republication, la duplication ou la modification de tout ou partie du présent document est interdite sans l'accord écrit préalable d'Invacare. Les marques commerciales sont identifiées par ™ et ®. Toutes les marques commerciales sont détenues par ou cédées sous licence à Invacare Corporation ou ses filiales, sauf stipulation contraire.

Tutti i diritti riservati. È proibita la riproduzione, la duplicazione o la modifica in parte o completa salvo autorizzazione scritta da parte di Invacare. I marchi sono contrassegnati da ™ e ®. Tutti i marchi sono di proprietà o licenza di Invacare Corporation o di sue affiliate salvo indicazione contraria.

Alle rechten voorbehouden. Herpublicatie, duplicatie of modificatie in zijn geheel of gedeeltelijk is verboden zonder voorafgaande schriftelijke toestemming van Invacare. Handelsmerken zijn te herkennen aan ™ en ®. Alle handelsmerken zijn eigendom van of gelicentieerd aan Invacare Corporation of haar dochterondernemingen, tenzij anders aangegeven.

Med enerett. Det er forbudt å republisere, kopiere eller endre hele eller deler av denne veiledningen uten at det på forhånd er innhentet skriftlig tillatelse fra Invacare. Varemerker er angitt med ™ og ®. Alle varemerker eies av eller lisensieres til Invacare Corporation eller tilhørende datterselskaper med mindre annet er angitt.

Med ensamrätt. Innehållet får inte ges ut på nytt, mångfaldigas eller förändras i sin helhet eller delar därav utan föregående skriftligt tillstånd från Invacare. Varumärken betecknas med ™ och ®. Samtliga varumärken tillhör eller är licensierade till Invacare Corporation eller dess dotterbolag om ingenting annat anges.

---

# Sommaire

---

Ce manuel DOIT être remis à l'utilisateur du produit. Lire ce manuel AVANT d'utiliser ce produit, et le conserver en cas de besoin.

<b>I Généralités</b>	<b>60</b>
1.1 À propos de ce manuel	60
1.2 Utilisation conforme	60
1.3 Durée de vie	61
1.4 Contenu	61
1.5 Garantie	61
<b>2 Sécurité</b>	<b>62</b>
2.1 Avertissements généraux	62
2.2 Étiquettes et symboles figurant sur le produit	62
<b>3 Utilisation</b>	<b>64</b>
3.1 Avant utilisation	64
3.2 Montage du déambulateur	64
3.3 Pliage et dépliage du déambulateur	64
3.4 Réglage du support du bras	65
3.5 Réglage de la poignée du frein (Alpha Advanced)	66
3.6 Freinage	67
3.7 Marche	68
3.8 S'asseoir sur un fauteuil	68
3.9 Se mettre debout	68
3.10 S'asseoir sur le déambulateur	69
<b>4 Maintenance et entretien</b>	<b>70</b>
4.1 Maintenance	70
4.2 Entretien	70
<b>5 Après l'utilisation</b>	<b>71</b>
5.1 Mise au rebut	71
5.2 Réutilisation	71

<b>6 Caractéristiques techniques</b>	<b>72</b>
6.1 Dimensions et poids	72
6.2 Matériau	73

# I Généralités

## I.1 À propos de ce manuel

Le présent manuel d'utilisation contient des informations importantes sur votre produit. Pour garantir une utilisation en toute sécurité du produit, lisez attentivement le manuel d'utilisation et respectez les consignes de sécurité.

La personne prescrivant le produit ou sinon responsable de l'utilisateur doit s'assurer que le produit est adapté pour celui-ci. Il convient d'instruire l'utilisateur de la manière d'employer le produit. Ceci comprend les fonctionnalités et les restrictions d'utilisation. L'utilisateur doit également connaître les avertissements figurant dans le manuel d'utilisation.

### Symboles figurant dans ce manuel

Dans le présent manuel d'utilisation, les avertissements sont signalisés par des symboles. Ces symboles d'avertissement sont accompagnés d'un en-tête indiquant la gravité du danger.



#### AVERTISSEMENT

Indique une situation dangereuse susceptible de provoquer des blessures graves, voire la mort.



#### Conseils et recommandations

Donne des conseils, recommandations et informations utiles pour une utilisation efficace et sans souci.



Ce produit est conforme à la Directive 93/42/CEE relative aux dispositifs médicaux. La date de lancement de ce produit est indiquée dans la déclaration de conformité CE.

## I.2 Utilisation conforme



### AVERTISSEMENT !

Une utilisation incorrecte peut provoquer des situations dangereuses.

- Invacare ne saura être tenue responsable en cas d'utilisation, de modification ou de montage du produit ne respectant pas les instructions mentionnées dans le présent manuel d'utilisation.



### IMPORTANT !

Le poids maximal de l'utilisateur dépend de la date de production du déambulateur.

- Consultez le tableau de la section Caractéristiques techniques.

### Indications

Le déambulateur est prévu pour assister une personne et améliorer sa capacité limitée à marcher. L'utilisateur doit avoir une capacité de locomotion restante suffisante pour lui permettre de sortir de son domicile, pour les activités habituelles du quotidien et pour participer à la vie sociale sans mettre en danger d'autres personnes ou lui-même.

Le déambulateur est prévu pour aider une personne à se déplacer et peut également servir de siège de repos. Il permet en outre de transporter une charge dans un panier spécialement conçu à cet effet ou sur un plateau.

### Contre-indications

Le déambulateur n'est pas prévu pour être utilisé par des personnes souffrant de graves troubles de l'équilibre ou de troubles fonctionnels de la perception.

## Conditions et lieux d'utilisation autorisés

Le déambulateur est uniquement prévu pour un usage en intérieur dans des espaces de vie ou des zones publiques, ou à l'extérieur. Le déambulateur ne doit pas être utilisé sous l'eau, p. ex. dans des piscines fermées ou à ciel ouvert, ni dans des espaces chauds tels que des saunas.

### 1.3 Durée de vie

La durée de vie attendue de ce produit est de cinq ans lorsqu'il est utilisé dans le respect des instructions de sécurité, des intervalles de maintenance et de l'usage prévu stipulés dans le présent manuel. Le cycle de vie effectif du produit peut varier en fonction de la fréquence et de l'intensité d'utilisation.

### 1.4 Contenu

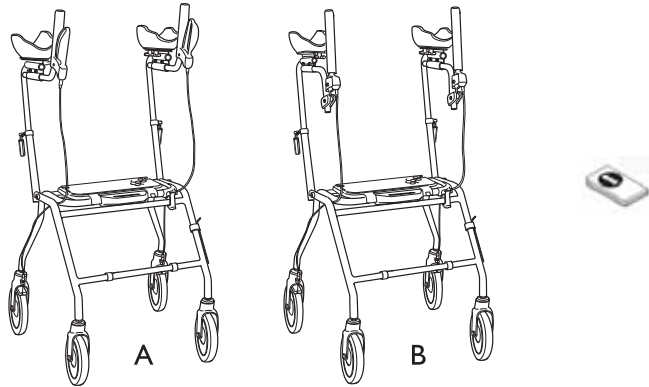

A : Alpha Basic

B : Alpha Advanced

- Déambulateur, en partie prémonté.
- Manuel d'utilisation

Pour plus d'informations sur le montage, reportez-vous à la section 3.2 Montage du déambulateur, page 64.

1576161-A

Les accessoires, effectivement montés sur votre déambulateur, dépendent de la configuration et peuvent varier selon les pays.

### 1.5 Garantie

Nous offrons une garantie de deux ans\* à partir de la date de livraison. La garantie ne couvre pas les dommages dus à l'usure des roues, poignées et freins. Les dommages résultant d'une utilisation non-conforme ne sont pas couverts. Les dommages causés par les utilisateurs pesant plus que le poids maximum autorisé sont exclus de la garantie. Les instructions de maintenance et d'utilisation doivent être respectées pour que la garantie soit valide.

\* Des différences peuvent se produire en raison d'accords locaux.

## 2 Sécurité

### 2.1 Avertissements généraux



#### AVERTISSEMENT !

##### Risque de chute

- Faites preuve de prudence lors de vos déplacements dans des pentes, sur des sols glissants et des surfaces irrégulières.
- N'utilisez pas le déambulateur comme fauteuil roulant.
- Faites attention quand vous franchissez des obstacles en arrière.
- Ne vous asseyez jamais sur le dispositif pour ensuite pousser avec vos pieds.
- N'utilisez pas le déambulateur pour monter ou descendre des escaliers.
- N'utilisez pas le déambulateur dans des escaliers mécaniques.
- Ne vous mettez en aucun cas debout sur le déambulateur.
- Faites attention en cas de port d'une jupe longue, elle risque de se coincer dans les roues.
- Transportez les charges uniquement dans le panier ou sur le plateau. Soyez prudent lorsque le panier contient une lourde charge (pour connaître la charge maximale supportée par le panier, reportez-vous au chapitre 6 Caractéristiques techniques, page 72).



#### AVERTISSEMENT !

##### Risque de blessure

- Ne laissez jamais des enfants jouer avec le déambulateur.
- Si les poignées de poussée, les supports axillaires ou le siège sont exposés à une température extrême (supérieure à 41 °C), il y a un risque de brûlure au premier degré.



#### IMPORTANT !

##### Risque de corrosion

- Le déambulateur ne doit pas être entreposé dehors, pendant une longue période, sous un climat humide ou dans des environnements humides.

### 2.2 Étiquettes et symboles figurant sur le produit

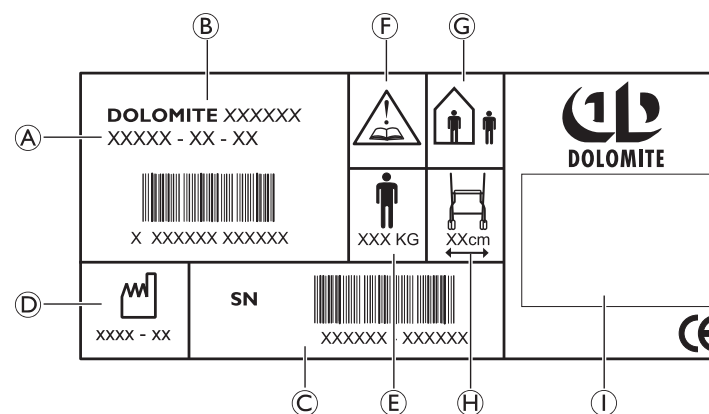

L'étiquette contient toutes les informations techniques importantes concernant votre déambulateur.

- Ⓐ Référence
- Ⓑ Nom du produit
- Ⓒ Nom du fabricant
- Ⓓ Date de fabrication
- Ⓔ Poids maximal de l'utilisateur
- Ⓕ Se reporter au manuel d'utilisation
- Ⓖ Déambulateur d'intérieur et d'extérieur
- Ⓗ Largeur maximale du déambulateur
- Ⓘ Nom du fabricant.

## 3 Utilisation

### 3.1 Avant utilisation

Nous déconseillons de remettre le produit à quiconque sans avoir réalisé au préalable une évaluation complète de ses besoins spécifiques. Il est important que l'utilisateur reçoive l'assistance nécessaire par le biais du produit, conformément à la prescription d'un professionnel qualifié, et ce, pour la sécurité de l'utilisateur et aussi pour son rétablissement.

### 3.2 Montage du déambulateur

Alpha Basic

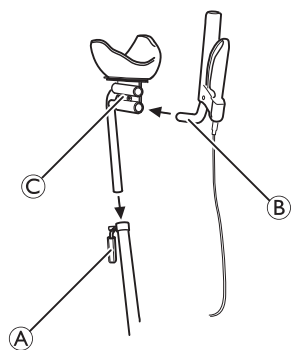

Alpha Advanced

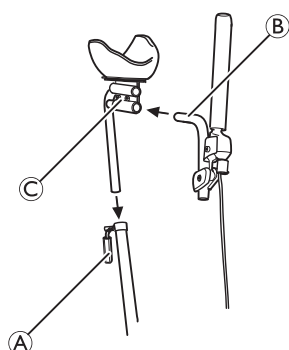

1. Placez le tube de support du bras dans le tube de l'armature et bloquez-le avec le levier (A).
2. Placez la poignée (B) dans le tube de support du bras et bloquez-la à l'aide des vis (C).
3. Répétez la procédure de l'autre côté.

### 3.3 Pliage et dépliage du déambulateur Dépliage en position d'utilisation

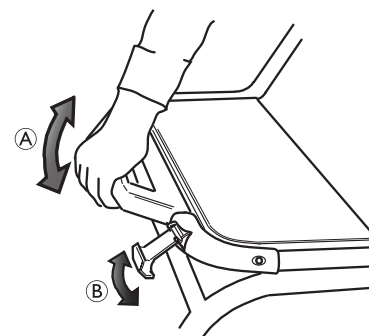

1. Dépliez le déambulateur en enfonçant le tube du siège à l'aide de la poignée (A).



#### AVERTISSEMENT !

– Avant d'utiliser le produit, vérifiez systématiquement que le cran de sûreté (B) est en position verrouillée indiquée par un « clic » distinct.

#### Relevez la plaque d'assise.



Il est possible de plier le siège afin de fournir un plus grand espace pour se déplacer et pour augmenter l'accessibilité.

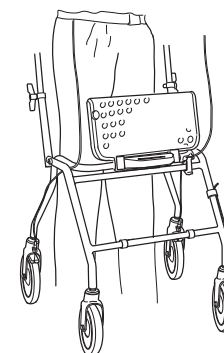



## Pliage du déambulateur

1. Suivez la procédure décrite ci-dessus dans l'ordre inverse.

### 3.4 Réglage du support du bras



#### AVERTISSEMENT !

- Confiez l'ensemble des réglages à votre revendeur spécialisé.
- Avant l'utilisation, assurez-vous que les leviers **A** sont dirigés vers le bas et bien serrés suite à un réglage de la hauteur ou de l'angle.

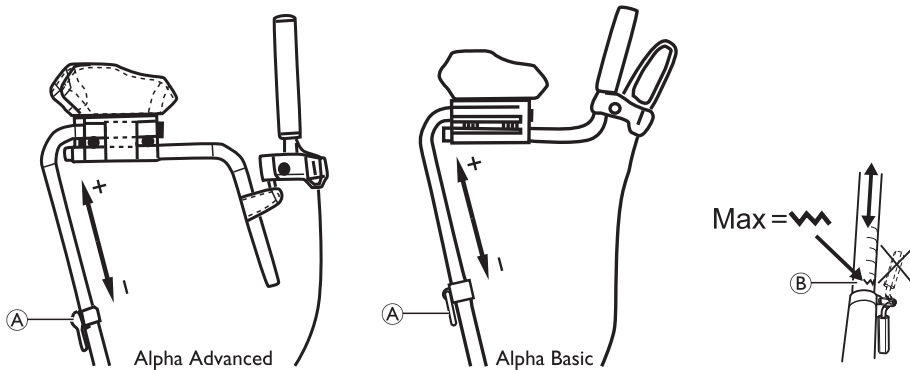

### Réglage de la hauteur

1. Desserrez le levier **A**.
2. Réglez le support de bras à une hauteur adaptée.
3. Serrez le levier.



#### AVERTISSEMENT !

#### Risque de chute

- Ne réglez pas le support de bras au-dessus de la position la plus haute, indiquée par le repère **B** sur les tubes.

### Réglage de l'angle

1. Desserrez le levier **A**.
2. Réglez l'angle des poignées à une position adaptée.

Veillez à ce que les poignées soient toujours dans la zone de réglage autorisée (20° vers l'intérieur au maximum).

Ne tournez pas les poignées vers l'extérieur

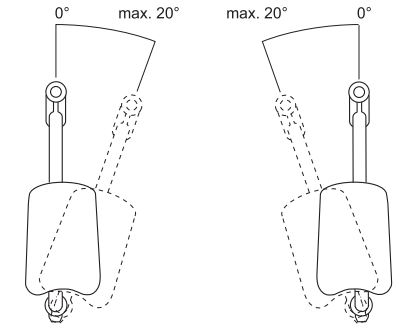

3. Serrez le levier.

### Réglage de la profondeur et de l'angle d'inclinaison

Alpha Basic

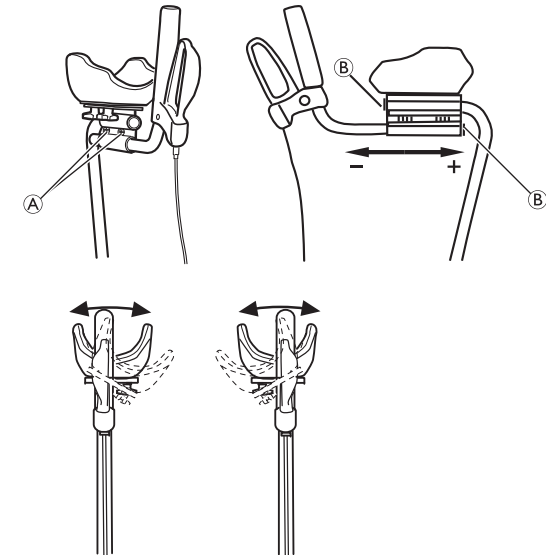

Alpha Advanced

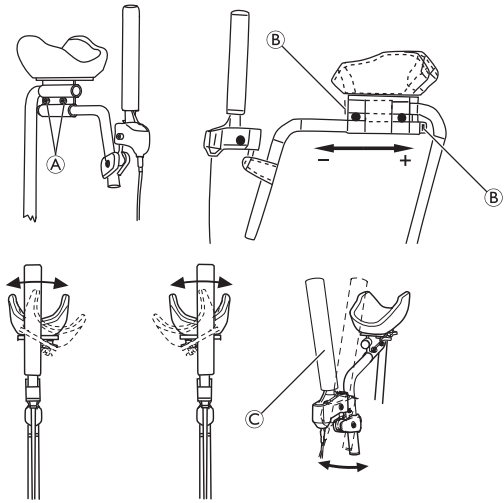

1. Desserrez les deux vis (A) à l'aide de la clé Allen fournie.
2. Réglez la profondeur du support de bras à la position souhaitée. Veillez à ce que les bouchons d'extrémité noirs (B) soient toujours visibles.
3. Réglez l'angle d'inclinaison de la coupelle de support du bras à la position souhaitée.
4. Réglez l'angle de la poignée de frein à la position souhaitée.
5. Serrez soigneusement les vis.

**Rotation des coupelles de support des bras vers l'intérieur**

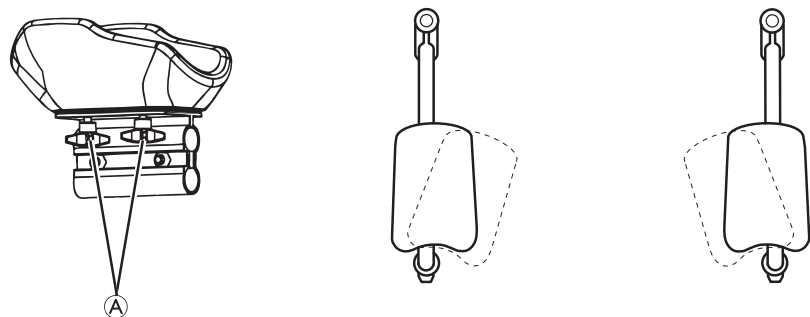

1. Desserrez les deux molettes (A).
2. Réglez les deux coupelles de support des bras à la largeur/l'angle adapté(e).
3. Serrez les deux molettes (A).

**3.5 Réglage de la poignée du frein (Alpha Advanced)**

Il est possible en outre de régler la poignée du frein pour choisir l'emplacement de la main et un sens de fonctionnement optionnels.

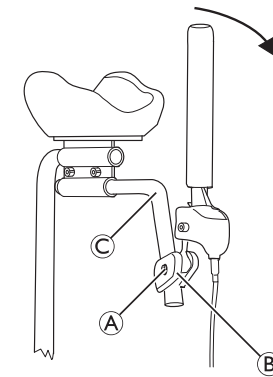

1. Desserrez la vis (A) à l'aide de la clé Allen fournie.
2. Réglez le dispositif de serrage (B) en hauteur et latéralement à la position souhaitée.
3. Tournez le frein à la position souhaitée au moyen de la rotule sphérique.
4. Resserrez la vis (A).



Il est possible de régler le frein à un angle plus important en pliant le tuyau (C) en combinaison avec le réglage de la profondeur. 3.4 Réglage du support du bras, page 65.

## 3.6 Freinage

### Freinage lors de l'utilisation

Alpha Basic

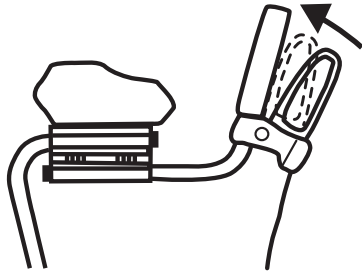

Alpha Advanced

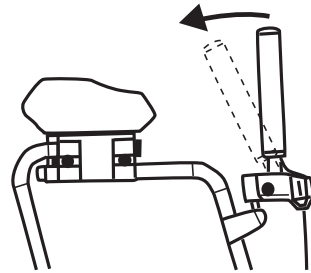

1. Ramenez les deux poignées de frein (Alpha Basic) ou les deux leviers de frein (Alpha Advanced) vers vous.

### Serrage des freins de stationnement



#### IMPORTANT !

- En position de stationnement, assurez-vous systématiquement que les deux freins sont serrés.

Alpha Basic

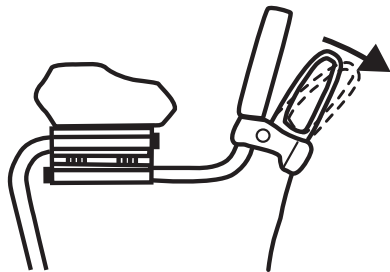

Alpha Advanced

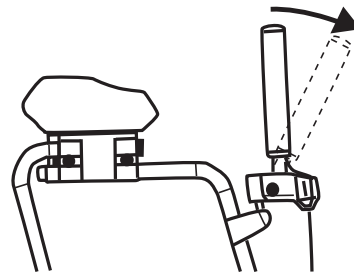

1. Repoussez les deux poignées de frein (Alpha Basic) ou les deux leviers de frein (Alpha Advanced) de manière à les éloigner de votre corps.  
Un « clic » distinct indique que le frein est en bonne position.
2. Pour relâcher les freins, tirez les poignées de frein (Alpha Basic) ou les leviers de frein (Alpha Advanced) en arrière.

### Réglage de l'effet de freinage

Régalez le câble de frein pour obtenir la force de freinage souhaitée.

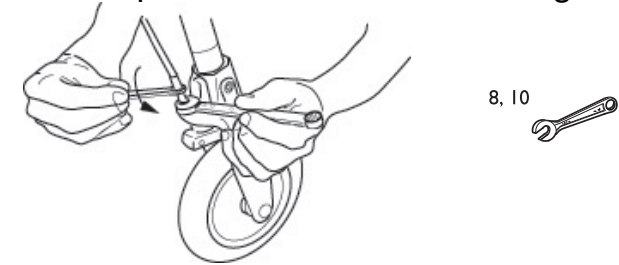

Outillage adéquat : clé de 8 mm et de 10 mm (non fournies).

1. Desserrez l'écrou de blocage et tournez l'embout hexagonal dans le sens inverse des aiguilles d'une montre pour augmenter l'effet de freinage. L'écart entre l'étrier de frein et la roue doit être de 2 mm.
2. Resserrez l'écrou de blocage pour fixer le nouveau réglage.
3. Contrôlez l'effet de freinage en enclenchant le frein de stationnement et vérifiez que la roue ne peut pas tourner.



#### AVERTISSEMENT !

- Veillez à serrer les écrous de blocage après le réglage.

### 3.7 Marche



#### AVERTISSEMENT !

##### Risque de chute

- Faites preuve de prudence si les roues butent contre un obstacle.

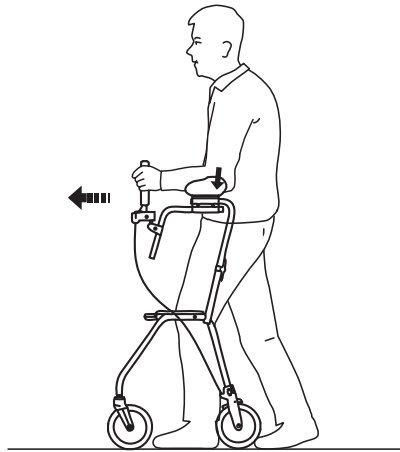

1. Placez le déambulateur légèrement devant vous et faites un pas vers lui tout en vous soutenant à l'aide des poignées.

### 3.8 S'asseoir sur un fauteuil

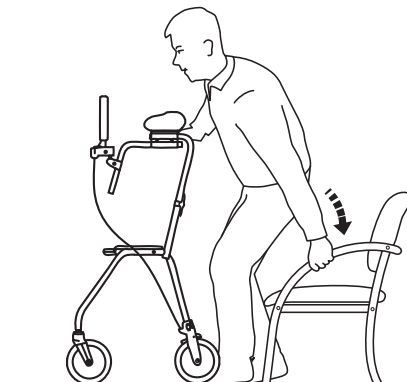

1. Avec le déambulateur, mettez-vous debout devant le fauteuil, l'arrière de vos jambes devant toucher le fauteuil.
2. Placez les mains sur les accoudoirs du fauteuil, penchez-vous légèrement en avant et asseyez-vous avec précaution.

### 3.9 Se mettre debout



#### AVERTISSEMENT !

##### Risque de basculement

- N'utilisez jamais le déambulateur pour vous lever depuis une position assise.
- Les freins de stationnement doivent être serrés lorsque le déambulateur est utilisé comme support pour se mettre debout, depuis un fauteuil par exemple.

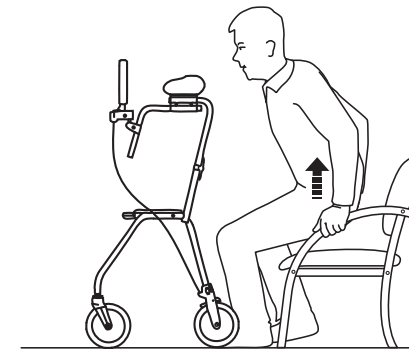

1. Placez le déambulateur devant vous, utilisez les accoudoirs du fauteuil comme support et levez-vous avec précaution pour vous mettre debout.
2. Une fois stabilisé en position debout, déplacez vos mains vers les poignées du déambulateur.

### 3.10 S'asseoir sur le déambulateur



#### **AVERTISSEMENT !**

##### **Risque de chute**

Utilisez le déambulateur uniquement pour une position assise stationnaire. Lors de l'utilisation du déambulateur comme siège, les deux freins doivent être en position d'arrêt.

- Ne vous asseyez jamais sur le dispositif pour ensuite pousser avec vos pieds.
- Ne vous asseyez en aucun cas sur le déambulateur quand il se trouve sur un sol en pente.

## 4 Maintenance et entretien

### 4.1 Maintenance



La maintenance doit être réalisée au moins une fois par an.

Pour garantir une bonne performance et la sécurité, vérifiez régulièrement que les opérations suivantes sont effectuées :

- Assurez-vous que les vis et fixations sont bien serrées.
- N'utilisez en aucun cas un déambulateur défectueux. N'essayez pas de le réparer vous-même !
- Si les poignées sont desserrées, ne pas utiliser le déambulateur. Remplacez les poignées conformément aux instructions de service que vous pouvez obtenir auprès de votre représentant Invacare.
- Vérifiez le fonctionnement des freins. Si les freins doivent être réglés, consultez le chapitre 3 Utilisation, page 64 figurant dans ce manuel d'utilisation.
- Examinez régulièrement le serrage, l'usure et l'état des roulettes.
- S'assurer de l'absence de poils/cheveux, peluches ou autres débris dans les roues.

### 4.2 Entretien

Ce produit peut être nettoyé et désinfecté au moyen de produits disponibles dans le commerce.

#### Nettoyage



#### **IMPORTANT !**

- N'utilisez aucun détergent, produit nettoyant ou chiffon abrasif pour nettoyer ou essuyer le produit.
- N'utilisez pas de nettoyeur haute pression ou à vapeur.

- Nettoyez le déambulateur avec un produit nettoyant ménager sans solvant.
- Nettoyez le châssis à l'aide d'un chiffon humide et d'un détergent doux.
- Nettoyez les roues avec une brosse (pas de brosse métallique !).
- Nettoyez le dossier, le siège et le panier à l'aide d'un détergent doux.

#### Désinfection

Pour désinfecter le produit, essuyez toutes les surfaces généralement accessibles avec un désinfectant.

---

## 5 Après l'utilisation

---

### 5.1 Mise au rebut

Lorsque le produit n'est plus utilisable, il doit être trié correctement, ainsi que ses accessoires et les matériaux d'emballage.

Il est possible de séparer les différentes pièces et de les traiter en fonction de leur matériau.

Préservez l'environnement en faisant recycler ce produit en fin de vie.

### 5.2 Réutilisation

Ce produit peut être réutilisé une fois les opérations suivantes réalisées :

- Inspection
- Nettoyage

Pour de plus amples détails, reportez-vous au chapitre 4 Maintenance et entretien, page 70.



#### **AVERTISSEMENT !**

##### **Risque de blessure**

- Inspectez toujours le produit conformément aux instructions de service avant de le céder à un autre utilisateur.
- En cas de dommages, n'utilisez pas le produit.



Le manuel d'utilisation fait partie intégrante du produit. Veillez à le remettre avec le produit.

## 6 Caractéristiques techniques

### 6.1 Dimensions et poids

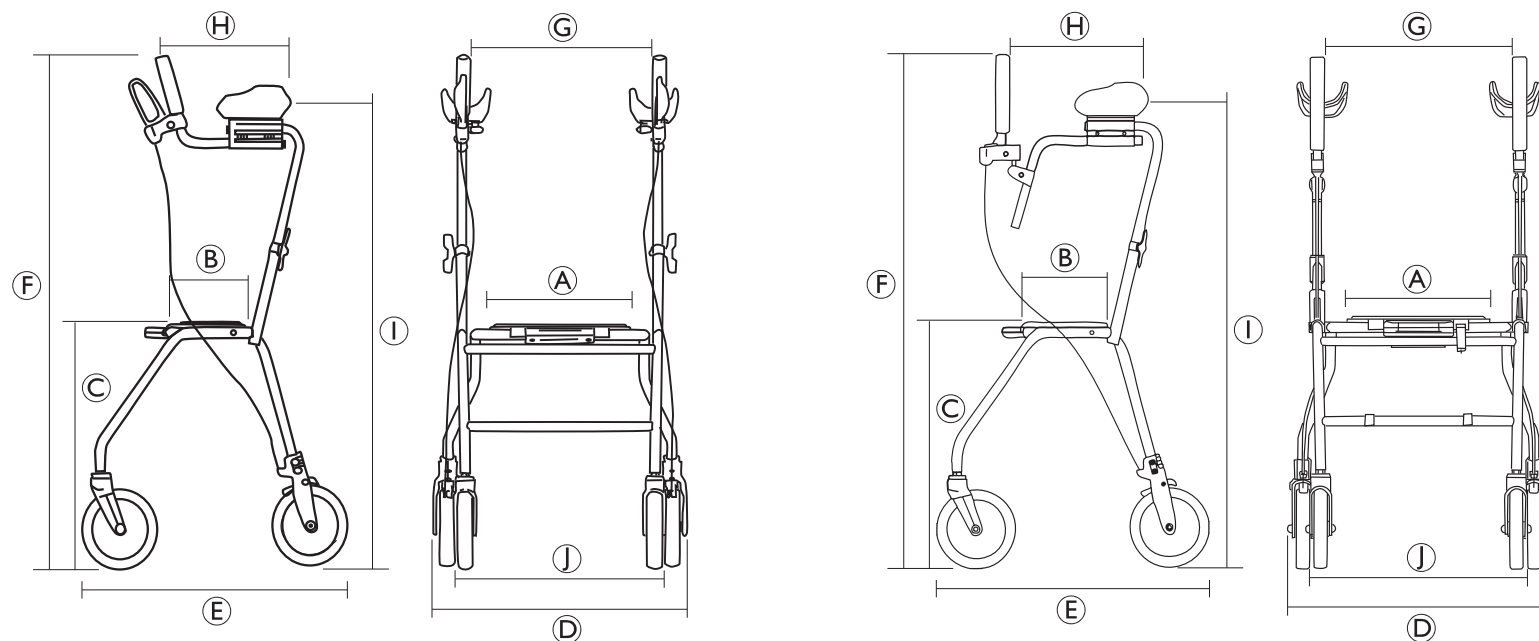

	Alpha Basic	Alpha Advanced
Largeur d'assise (A)	360 mm	
Profondeur d'assise (B)	180 mm	
Hauteur d'assise (C)	620 mm	
Largeur totale (D)	650 mm	
Profondeur totale (E)	700 mm	
Hauteur totale (hauteur des poignées) (F)	1075 à 1310 mm	1165 à 1400 mm
Distance entre les poignées (G)	430 mm	



	<b>Alpha Basic</b>	<b>Alpha Advanced</b>
Distance entre la poignée et le support de bras inférieur ④	290 à 330 mm	310 à 360 mm
Hauteur du support de bras ①	950 à 1220 mm	
Distance entre les roues arrières ①	510 mm	
Diamètre des roues avant/arrière <sup>1)</sup>	200 mm	

1) Les roues avant sont les roues directrices. Les roues arrière sont munis d'un système de freins pour un freinage dosé et le blocage de la roue.

	<b>Alpha Basic</b>	<b>Alpha Advanced</b>
Poids total <sup>2)</sup>	11,3 kg	12,2 kg
Poids maximal de l'utilisateur <sup>3)</sup>	125 kg	

2) Poids total hors équipement.

3) Cette limitation de poids inclut le poids de l'utilisateur, assis ou debout, et le contenu du panier.

## 6.2 Matériau

<b>Alpha Basic / Alpha Advanced</b>	
Châssis	Acier à revêtement poudre Polyester (PES)
Guidon	Aluminium
Poignées	Caoutchouc synthétique alvéolaire à cellules fermées
Roues	Polypropylène (PP) à fils d'élastomères thermoplastiques (TPE)
Pièces en plastique	Matériau selon marquage Polyamide (PA), Polypropylène (PP), Polyéthylène (PE)
Vis	Acier inoxydable (plaqué zinc)

