

FROSTIG

GB

DE

FR

IT

SC155



Design and Quality
IKEA of Sweden

ENGLISH	4
DEUTSCH	13
FRANÇAIS	22
ITALIANO	36

Contents

Safety information	4	Cleaning and maintenance	7
Product description	6	What to do if...	9
Control panel	6	Technical data	10
First use	7	Environmental concerns	10
Daily use	7	IKEA GUARANTEE	11

Safety information

Before first use

This appliance is intended to be used in household.

To ensure best use of your appliance, carefully read this User Manual which contains a description of the product and useful advice.

Keep these instructions for future reference.

1. After unpacking the appliance, make sure it is not damaged and that the door closes properly.
Any functional fault must be reported to IKEA After Sales Service as soon as possible.
2. Wait at least two hours before switching the appliance on, to ensure that the refrigerant circuit is fully efficient.
3. The electrical installation and the electrical connection must be carried out by a qualified technician according to the manufacturer's instructions and in compliance with the local safety regulations.
4. Clean the inside of the appliance before using it.

Precautions and general recommendations

Installation and connection

- The appliance must be handled and installed by two or more persons.
- Be careful not to damage the floors (e.g. parquet) when moving the appliance.
- During installation, make sure the appliance does not damage the power cable.
- Make sure the appliance is not near a heat source.
- To guarantee adequate ventilation, leave a space on both sides and above the appliance and follow the installation instructions.
- Keep the appliance ventilation openings free.
- Do not damage the appliance refrigerant circuit pipes.
- Install and level the appliance on a floor strong enough to take its weight and in a place suitable for its size and use.
- Install the appliance in a dry and well-ventilated place. The appliance is arranged for operation in places where the temperature comes within the following ranges, according to the climatic class

given on the rating plate. The appliance may not work properly if it is left for a long time at a temperature outside the specified range.

Climatic Class	Amb. T. (°C)	Amb. T. (°F)
SN	From 10 to 32	From 50 to 90
N	From 16 to 32	From 61 to 90
ST	From 16 to 38	From 61 to 100
T	From 16 to 43	From 61 to 110

- Make sure the voltage specified on the rating plate corresponds to that of your home.
- Do not use single/multi adapters or extension cords.
- For the water connection, use the pipe supplied with the new appliance; do not reuse that of the previous appliance.
- Power cable modification or replacement must only be carried out by qualified personnel or by After-sales Service.
- It must be possible to disconnect the appliance from the power supply by unplugging it or by means of a mains two-pole switch installed upstream of the socket.

Safety

- Do not store explosive substances such as aerosol cans with a flammable propellant in this appliance.
- Do not store or use petrol, flammable liquids or gas in the vicinity of this or other electrical appliances. The fumes can cause fires or explosions.
- Do not use mechanical, electric or chemical means other than those recommended by the Manufacturer to speed up the defrost process.
- Do not use or place electrical devices inside the appliance compartments if they are not of the type expressly authorised by the Manufacturer.
- This appliance is not intended for use by persons (including children) with reduced physical, sensory or mental capabilities, or lack of experience and knowledge, unless they have been given supervision or instruction concerning use of the appliance by a person responsible for their safety.

- To avoid the risk of children becoming trapped and suffocating, do not allow them to play or hide inside the appliance.
- Do not swallow the contents (non-toxic) of the ice packs (in some models).
- Do not eat ice cubes or ice lollies immediately after taking them out of the freezer since they may cause cold burns.

Use

- Before carrying out any maintenance or cleaning operation, unplug the appliance or disconnect it from the power supply.
- All appliances equipped with an automatic ice-maker and water dispenser must be connected to a water supply that only delivers drinking water (with mains water pressure of between 0.17 and 0.81 Mpa (1.7 and 8.1 bar)). Automatic ice-makers and/or water dispensers not directly connected to the water supply must be filled with drinking water only.
- Use the refrigerator compartment only for storing fresh food and the freezer compartment only for storing frozen food, freezing fresh food and making ice cubes.
- Do not store glass containers with liquids in the freezer since they may burst.

The Manufacturer declines any liability if the above advice and precautions are not respected.

Cleaning, sanitization and maintenance of the ice and water dispenser (if present)

Failure to observe the sanitization instructions provided may compromise the hygiene and safety of water dispensed.

- When using the appliance for the first time, discard the first 9-14 litres of water, equivalent to 6-7 minutes of dispensing (not necessarily consecutive, but before initial consumption) and discard the ice produced in the first 24 hours.
- Reposition the removable water dispenser (if present), ensuring your hands are hygienically clean.
- Periodically clean the ice bucket or drawer under running water only.
- Every six months, sanitize the water and ice dispenser system using a food grade disinfectant solution (with sodium hypochlorite) which does not taint the appliance materials. Rinse with water before use.
- Replacement of any parts of the ice and water dispenser must be carried out using original spare parts provided by the Manufacturer.
- Any work on the appliance must be carried out by a qualified technician or the After-sales Service.

Product description

Carefully read the operating instructions before using the appliance.

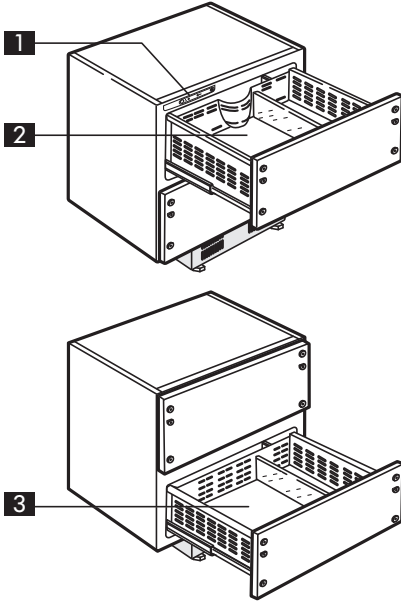

- 1 Control panel
- 2 Top drawer
- 3 Bottom drawer

Notes: The number and shape the of accessories may vary according to the model. With the exception of the vertical glass separator, all accessories can be removed.

Caution: The refrigerator accessories must not be placed in a dishwasher.

Accessories

Bottle rack

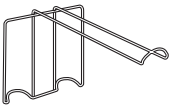

1x

Trays

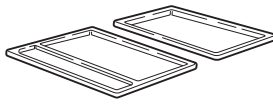

2x

Milk / fruit juice cartons compartment

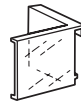

1x

Control panel

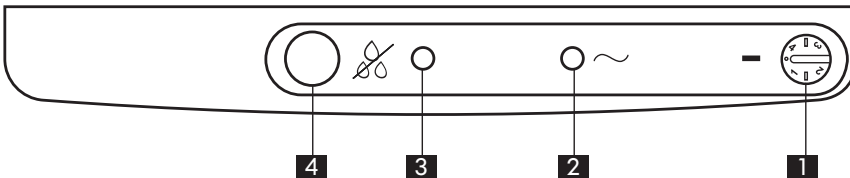

- 1 Thermostat control knob
- 2 Appliance "On" warning light
- 3 "Tropical" function yellow light
- 4 "Tropical" function button

Temperature adjustment

To change the temperatures in the compartments, turn the thermostat setting knob:

- on the lowest numbers, 1-2 (MIN) for the LEAST COLD temperature;
- on the highest numbers, 3-4 (MAX), for the COLDEST temperature.

Important:

The fan will ONLY operate when the compressor is on and the upper drawer is closed. Pay attention not to obstruct the vent openings on the drawers walls.

Note: ambient temperature, frequency of drawer opening and position of the appliance can affect the temperature inside the refrigerator compartment. These factors should therefore be taken into account when setting temperatures.

First use

Connect the appliance to the mains power supply. The ideal temperatures for preserving food have already been set at the factory (2-3/MED).

Note: After switching the appliance on, it will be

necessary to wait for 2 to 3 hours before a temperature suitable for a standard appliance load is reached.

Daily use

Operation of the refrigerator

This appliance is a drawers refrigerator which enables the storage of fresh foods and beverages. Refrigerator compartment defrosting is completely automatic.

Optimum performance depends on the climatic class indicated on the rating plate. This product is fitted with a drawers' internal ventilation system. For this reason, attention should be paid to the ventilation holes. Foods and beverages should be stored in closed containers or covered with film.

Switching the appliance on and temperature adjustment.

Switch the power to the appliance on. The ideal temperatures for preserving foods are already factory set.

Notes:

- 4-5 hours are required for the refrigerator compartment to reach a temperature suitable for storage.
- Ambient temperature, frequency of drawer opening and position of the appliance can affect the temperature inside. These factors should therefore be taken into account when setting temperatures.

- In storing the food in the drawers, ensure vents are not obstructed.
- Do not place hot food in the compartments.
- Store liquids in closed containers.
- Storing vegetables with high water content can cause condensation to form: this does not affect correct appliance operation.

Temperature adjustment

To change the temperatures in the compartments, turn the thermostat setting knob:

- on the lowest numbers, 1-2 (MIN) for the LEAST COLD temperature;
- on the highest numbers, 3-4 (MAX), for the COLDEST temperature.

Switching the refrigerator off

Rotate the thermostat knob (1) on ●: the appliance is switched off and the green LED (2) goes off. To switch the refrigerator back on rotate the knob (1) clockwise. The green LED (2) comes on.

“Tropical” function (removes condensation)

This function is used in case of condensation on the drawers seals. Press the button (4) and the yellow LED (3) will come on. To deactivate the function press the same button (4) again.

Cleaning and maintenance

Before carrying out any cleaning or maintenance operations, switch the appliance off by pressing button (1) on ●, then unplug or disconnect the appliance from the power supply.

Cleaning the refrigerator

Refrigerator defrosting is completely automatic. Droplets of water on the back wall behind the drawer, indicate that the automatic defrost phase is in progress.

The defrost water is automatically run into a drain hole and collected in a container, where it evaporates.

Clean the defrost water drain hole regularly using

the tool supplied, in order to ensure the constant and correct flow of defrost water.

Important

- The vertical glass separators inside the drawers are part of the structure and should not be removed.
- The drawers sliding guides are coated with a food compatible lubricant which helps opening and closing. Never remove the lubricant and ensure that no foreign objects fall on the sliding guides, preventing them from operating correctly.

Cleaning the appliance:

1. Rotate the control knob (1) on ● .
2. Empty the drawer.
3. Remove all food and beverages accessories.
4. Clean the refrigerator drawers with a sponge soaked in a solution of lukewarm water and/or mild detergent. Do not use abrasive substances or tools.
5. Rinse and dry with a soft cloth.
6. Replace the accessories.
7. Rotate the control knob (1) clockwise to turn the fridge compartment back on.

Removing the baskets

For a more thorough cleaning of the appliance or for removing foods which may have fallen on the back of the baskets, these can be removed, giving a better accessibility inside the appliance. To remove the baskets proceed as follows:

1. Open the drawer and switch the appliance off, following the procedure in the section “Cleaning the appliance”.
2. Remove all food, beverages and accessories from the drawers; this will make the drawer lighter, facilitating the removal operation. Facing the appliance, hold the top edges of both sides of the basket (halfway down the length).

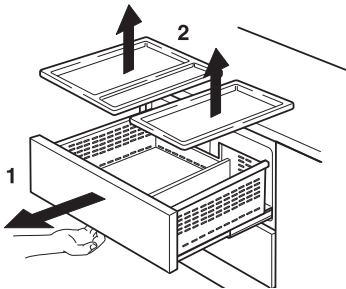

3. Lift the basket, releasing it from the hooks (hooks “A”).
4. Push the basket inside the appliance.

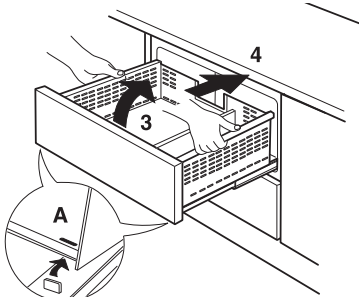

5. Use a rotation movement to lift the front of the drawer and pull out. To replace the basket follow the inverse procedure.

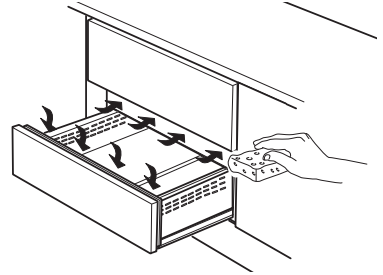
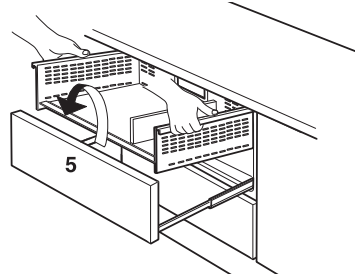

NOTE: Before placing accessories and foods back, ensure that the hooks “A” are correctly placed. The above procedure should be followed for both baskets.

Note: in high humidity conditions (normal during the summer months or in extremely humid environments), external condensation could appear on the lower drawer seals. Using a soft cloth, remove this condensation on the seals and if necessary on the front of the drawer, and activate the “Tropical” function (4) on the control panel. The function is activated when the yellow light (3) is on. To deactivate, press the same button again.

If the refrigerator is not used for prolonged periods, it is advisable to leave the drawers open to prevent the formation of mould, odors and oxidation.

Storing food

Wrap food so that no water, moisture or condensate can enter; this will prevent odours or aromas going from one part to another in the refrigerator, ensuring better preservation of foods.

If the appliance is not going to be used

Disconnect the appliance from the power supply, remove all the food, defrost and clean. Leave the doors open enough for air to circulate inside the compartments. This will prevent the formation of mould and bad odours.

In case of power failures

Keep the doors of the appliance closed. In this way the stored food will stay cold as long as possible.

What to do if...

Problem	Possible cause	Solution
The control panel is off and the appliance does not operate	There might be a problem with the electric power supply to the appliance.	Check that: <ul style="list-style-type: none"> • there isn't a power supply failure • the power plug is correctly inserted in the power socket and the two-pole switch, if present, is in the correct position (on) • the electric circuit safety devices installed in the house are fully functional • the power supply cable is not broken
The temperature inside the compartments is not cold enough.	There may be several causes (see "Solutions")	Check that: <ul style="list-style-type: none"> • the drawers are closed correctly • the appliance is not placed near a heat source • the temperature set is appropriate • air circulation through the ventilation grills at the bottom of the appliance is not obstructed
There is water at the bottom of the refrigerator compartment	The defrost water drain is obstructed.	Clean the defrost water drain hole (see "Cleaning and maintenance").
The front edge of the appliance is hot at the door seal edge.	This is not a fault. It is part of the design to prevent the formation of condensation.	No solution is necessary.

Note:

- Gurgling, hissing and humming noises from the refrigerating system are normal.

Before contacting the After-sales service:

Switch the appliance on again to see if the problem has disappeared. If not, switch it off again and repeat the operation after an hour.

If your appliance still does not work properly after carrying out the checks listed in the troubleshooting guide and switching the appliance on again, contact the After-sales service, clearly explaining the problem and specifying:

- the type of fault;
- the model;
- the type and serial number of the appliance (given on the rating plate);
- the Service number (the number after the word SERVICE on the rating plate inside the appliance).

SERVICE 0000 000 00000



Note:

Reversing of appliance door opening is not covered by the warranty.

Technical data

Dimensions	SC155
Height	843
Width	796
Depth	545
Net Volume (l)	
Fridge	155
Freezer	-
Defrost system	
Fridge	Automatic
Freezer	-
Star Rating	-
Rising Time (h)	-
Freezing Capacity (kg/24h)	-
Energy consumption (kwh/24h)	0,33
Noise level (dba)	39
Energy class	A+

The technical information are situated in the rating plate on the internal side of the appliance and in the energy label

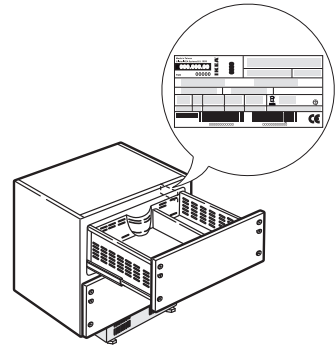

Environmental concerns

1. Packing ♻️

The packing material is 100% recyclable and bears the recycling symbol. For disposal, comply with the local regulations. Keep the packing materials (plastic bags, polystyrene parts, etc.) out of the reach of children, as they are a potential source of danger.

2. Scrapping/Disposal

The appliance is manufactured using recyclable material. This appliance is marked in compliance with European Directive 2002/96/EC on Waste Electrical and Electronic Equipment (WEEE). By

ensuring the correct disposal of this appliance, you can help prevent potentially negative consequences for the environment and the health of persons.



The symbol on the appliance, or on the accompanying documents, indicates that this appliance should not be treated as domestic waste but must be taken to a special collection centre for the recycling of electrical and electronic equipment. When scrapping the appliance, make it unusable by cutting off the power cable and removing the doors

and shelves so that children cannot easily climb inside and become trapped.

Scrap the appliance in compliance with local regulations on waste disposal, taking it to a special collection centre; do not leave the appliance unattended even for a few days, since it is a potential source of danger for children.

For further information on the treatment, recovery and recycling of this product, contact your competent local office, the household waste collection service or the shop where you purchased the appliance.

Information:

This appliance does not contain CFCs. The refrigerant circuit contains R600a (HC) (see the rating plate inside the appliance).

Appliances with Isobutane (R600a): isobutane is a natural gas without environmental impact, but is flammable. Therefore, make sure the refrigerant circuit pipes are not damaged.

IKEA GUARANTEE

How long is the IKEA guarantee valid?

This guarantee is valid for five (5) years from the original date of purchase of your appliance at IKEA, unless the appliance is named LAGAN in which case two (2) years of guarantee apply. The original sales receipt, is required as proof of purchase. If service work is carried out under guarantee, this will not extend the guarantee period for the appliance.

Which appliances are not covered by the IKEA five (5) years guarantee?

The range of appliances named LAGAN and all appliances purchased in IKEA before 1st of August 2007.

Who will execute the service?

IKEA service provider will provide the service through its own service operations or authorized service partner network.

What does this guarantee cover?

The guarantee covers faults of the appliance, which have been caused by faulty construction or material faults from the date of purchase from IKEA. This guarantee applies to domestic use only. The exceptions are specified under the headline "What is not covered under this guarantee?" Within the guarantee period, the costs to remedy the fault e.g. repairs, parts, labour and travel will be covered, provided that the appliance is accessible for repair

Declaration of conformity

- This appliance has been designed for preserving food and is manufactured in compliance with Regulation (CE) No. 1935/2004.



- This appliance has been designed, manufactured and marketed in compliance with:
 - safety objectives of the "Low Voltage" Directive 2006/95/CE (which replaces 73/23/CEE and subsequent amendments);
 - the protection requirements of Directive "EMC" 2004/108/EC.

Electrical safety of the appliance can only be guaranteed if it is correctly connected to an approved earthing system.

without special expenditure. On these conditions the EU guidelines (Nr. 99/44/EG) and the respective local regulations are applicable. Replaced parts become the property of IKEA.

What will IKEA do to correct the problem?

IKEA appointed Service Provider will examine the product and decide, at its sole discretion, if it is covered under this guarantee. If considered covered, IKEA Service Provider or its authorized service partner through its own service operations, will then, at its sole discretion, either repair the defective product or replace it with the same or a comparable product.

What is not covered under this guarantee?

- Normal wear and tear.
- Deliberate or negligent damage, damage caused by failure to observe operating instructions, incorrect installation or by connection to the wrong voltage, damage caused by chemical or electrochemical reaction, rust, corrosion or water damage including but not limited to damage caused by excessive lime in the water supply, damage caused by abnormal environmental conditions.
- Consumable parts including batteries and lamps.
- Non-functional and decorative parts which do not affect normal use of the appliance, including any scratches and possible color differences.
- Accidental damage caused by foreign objects or

substances and cleaning or unblocking of filters, drainage systems or soap drawers.

- Damage to the following parts: ceramic glass, accessories, crockery and cutlery baskets, feed and drainage pipes, seals, lamps and lamp covers, screens, knobs, casings and parts of casings. Unless such damages can be proved to have been caused by production faults.
- Cases where no fault could be found during a technician's visit.
- Repairs not carried out by our appointed service providers and/or an authorized service contractual partner or where non-original parts have been used.
- Repairs caused by installation which is faulty or not according to specification.
- The use of the appliance in a non-domestic environment i.e. professional use.
- Transportation damages. If a customer transports the product to his home or another address, IKEA is not liable for any damage that may occur during transport. However, if IKEA delivers the product to the customer's delivery address, then damage to the product that occurs during this delivery will be covered by IKEA.
- Cost for carrying out the initial installation of the IKEA appliance.

However, if an IKEA appointed Service Provider or its authorized service partner repairs or replaces the appliance under the terms of this guarantee, the appointed Service Provider or its authorized service partner will reinstall the repaired appliance or install the replacement, if necessary.

These restrictions do not apply to fault-free work carried out by a qualified specialist using our original parts in order to adapt the appliance to the technical safety specifications of another EU country.

How country law applies

The IKEA guarantee gives you specific legal rights, which cover or exceed all the local legal demands. However these conditions do not limit in any way consumer rights described in the local legislation.

Area of validity

For appliances which are purchased in one EU country and taken to another EU country, the services will be provided in the framework of the guarantee conditions normal in the new country. An obligation to carry out services in the framework of the guarantee exists only if the appliance complies and is installed in accordance with:

- the technical specifications of the country in which the guarantee claim is made;
- the Assembly Instructions and User Manual Safety Information.

The dedicated AFTER SALES for IKEA appliances

Please don't hesitate to contact IKEA appointed After Sales Service Provider to:

- make a service request under this guarantee;
- ask for clarifications on installation of the IKEA appliance in the dedicated IKEA kitchen furniture;
- ask for clarification on functions of IKEA appliances.

To ensure that we provide you with the best assistance, please read carefully the Assembly Instructions and/or the User Manual before contacting us.

How to reach us if you need our service



Please refer to the last page of this manual for the full list of IKEA appointed After Sales Service Provider and relative national phone numbers.

i In order to provide you a quicker service, we recommend to use the specific phone numbers listed on this manual. Always refer to the numbers listed in the booklet of the specific appliance you need an assistance for. Please also always refer to the IKEA article number (8 digit code) and 12 digit service number placed on the rating plate of your appliance.

i SAVE THE SALES RECEIPT!
It is your proof of purchase and required for the guarantee to apply. The sales receipt also reports the IKEA name and article number (8 digit code) for each of the appliances you have purchased.

Do you need extra help?

For any additional questions not related to After Sales of your appliances please contact your nearest IKEA store call centre. We recommend you read the appliance documentation carefully before contacting us.

Inhalt

Sicherheitshinweise	13	Reinigung und Pflege	16
Produktbeschreibung	15	Fehlerbehebung...	18
Bedienfeld	15	Technische Daten	19
Inbetriebnahme	16	Umweltschutz	19
Täglicher Gebrauch	16	IKEA GARANTIE	20

Sicherheitshinweise

Vor dem ersten Gebrauch

Das Gerät ist für die Verwendung in einem Haushalt bestimmt.

Lesen Sie bitte für die optimale Nutzung Ihres Gerätes die vorliegende Gebrauchsanleitung sorgfältig durch, in der die Beschreibung des Produkts und hilfreiche Hinweise enthalten sind. Heben Sie diese Anleitung bitte als Nachschlagewerk gut auf.

1. Stellen Sie nach dem Auspacken sicher, dass das Gerät unversehrt ist und die Tür richtig schließt. Jede Funktionsstörung muss dem IKEA Kundendienst so schnell wie möglich gemeldet werden.
2. Warten Sie vor der Inbetriebnahme des Gerätes mindestens zwei Stunden, damit der Kältekreis seine volle Funktionstüchtigkeit erreichen kann.
3. Die Installation und der elektrische Anschluss müssen von einer Fachkraft gemäß den Herstelleranweisungen und den gültigen örtlichen Sicherheitsbestimmungen ausgeführt werden.
4. Vor der Inbetriebnahme den Innenraum des Gerätes reinigen.

Allgemeine Hinweise und Ratschläge

Aufstellung und Anschluss

- Zum Transport und zur Installation des Geräts sind zwei oder mehrere Personen erforderlich.
- Beim Auf- bzw. Umstellen des Gerätes darauf achten, dass der Fußboden (z. B. Parkett) nicht beschädigt wird.
- Achten Sie bei der Installation darauf, dass das Gerät nicht auf dem Netzkabel steht.
- Stellen Sie das Gerät nicht neben einer Wärmequelle auf.
- Lassen Sie zur ausreichenden Belüftung an beiden Seiten und oberhalb des Geräts einen Zwischenraum frei und befolgen Sie die Installationsanweisungen.
- Die Belüftungsöffnungen des Gerätes nicht abdecken oder zustellen.

- Die Leitungen des Kühlkreislaufs dürfen nicht beschädigt werden.
- Das Gerät auf einer tragfähigen Fußbodenfläche installieren und nivellieren und dazu einen seinen Abmessungen und seinem Verwendungszweck angemessenen Raum wählen.
- Der Aufstellungsort sollte trocken und gut belüftet sein. Das Gerät ist für den Einsatz in Räumen mit nachstehenden Temperaturbereichen ausgelegt, die ihrerseits von der Klimaklasse auf dem Typenschild abhängig sind. Wird dieser Bereich für einen längeren Zeitraum unter- oder überschritten, kann es zu Funktionsstörungen

Klimaklasse	Raum- T. (° C)	Raum- T. (° F)
SN	10 bis 32	50 bis 90
N	16 bis 32	61 bis 90
ST	16 bis 38	61 bis 100
T	16 bis 43	61 bis 110

- Die auf dem Typenschild angegebene Spannung muss der Spannungsversorgung in Ihrem Haus entsprechen.
- Keine Verlängerungskabel oder Mehrfachstecker verwenden.
- Zum Anschließen an die Wasserleitung den im Lieferumfang des neuen Geräts enthaltenen Schlauch verwenden. Der Schlauch des vorherigen Geräts darf nicht wiederverwendet werden.
- Die Änderung oder der Austausch des Netzkabels darf ausschließlich durch qualifizierte Techniker oder den Kundendienst erfolgen.
- Die elektrische Abschaltung des Gerätes muss durch Ziehen des Netzsteckers oder durch einen der Steckdose vorgeschalteten Zweipolschalter möglich sein.

Sicherheit

- Keine Behälter mit brennbaren Materialien wie z.B. Spraydosen in diesem Gerät lagern.
- Lagern und verwenden Sie kein Benzin, Gas oder andere entflammbare Stoffe in der Nähe des

Geräts oder anderer Haushaltsgeräte. Durch die Dämpfe besteht Brand- oder Explosionsgefahr.

- Zum Beschleunigen des Abtauvorganges niemals zu anderen mechanischen, elektrischen oder chemischen Hilfsmitteln greifen als zu den vom Hersteller empfohlenen.
- Keine elektrischen Geräte in den Geräteräumen verwenden, wenn diese nicht den vom Hersteller genehmigten entsprechen.
- Das Gerät darf von Personen (einschließlich Kindern) mit herabgesetzten physischen, sensorischen oder geistigen Fähigkeiten und Mangel an Erfahrung und Kenntnissen nur unter Aufsicht oder nach ausreichender Einweisung durch eine für ihre Sicherheit verantwortliche Person benutzt werden.
- Kindern das Spielen und Verstecken im Gerät nicht gestatten, um Erstickungs- und Einschließgefahr zu vermeiden.
- Die in den (eventuell vorhandenen) Kälteakkus enthaltene (ungiftige) Flüssigkeit darf nicht verschluckt werden.
- Eiswürfel oder Wassereis nicht sofort nach der Entnahme aus dem Gefrierraum verzehren, da sie Kälteverbrennungen hervorrufen können.

Gebrauch

- Vor jeder Reinigungs- und Wartungsarbeit den Netzstecker des Geräts ziehen oder die Stromversorgung unterbrechen.
- Alle Geräte, die mit einem Eisautomaten und Wasserspender ausgestattet sind, müssen an eine Wasserleitung angeschlossen werden, die Trinkwasser mit einem Hauptdruck zwischen 0,17 und 0,81 MPa (1,7 und 8,1 bar) abgibt. Falls kein Trinkwasseranschluss zur Verfügung steht, müssen Eiswürfelautomat und/oder Wasserspender ausschließlich mit Trinkwasser gefüllt werden.
- Den Kühlraum nur zur Lagerung frischer Lebensmittel und Getränke und den Gefrierraum nur zur Lagerung von Gefriergut, zum Einfrieren frischer Lebensmittel und zum Herstellen von Eiswürfeln verwenden.
- Keine Glasbehälter mit flüssigem Inhalt in den Gefrierraum stellen, da diese platzen können.

Bei Nichtbeachtung der o. g. Empfehlungen und Vorschriften lehnt der Hersteller jede Verantwortung ab.

Reinigung, Desinfektion und Pflege des Eis- und/oder Wasserspenders (sofern vorhanden)

Die Nichtbeachtung der aufgeführten Anweisungen zur Desinfektion kann die Trinkwasserqualität des ausgegebenen Wassers beeinträchtigen.

- Vor der ersten Inbetriebnahme des Geräts sollten Sie die ersten 9-14 Liter Wasser wegschütten oder das Wasser 6-7 Minuten lang laufen lassen (auch mit Unterbrechungen, aber in jedem Fall bevor Sie Wasser trinken) und das in den ersten 24 Stunden erzeugte Eis nicht verwenden.
- Setzen Sie den herausnehmbaren Wasserspender (sofern vorhanden) nur mit ganz sauberen Händen wieder ein.
- Zur regelmäßigen Reinigung des Behälters oder Eiswürfelfachs sollten diese nur unter fließendem Wasser abgespült werden.
- Es empfiehlt sich, das Eis- und Wasserspendersystem halbjährlich mit Desinfektionsmitteln (auf Natriumhypochlorid-Basis) zu sterilisieren, die die Oberflächen des Gerätes nicht angreifen. Vor dem Gebrauch unter fließendem Wasser abspülen.
- Teile des Eis- und Wasserspenders dürfen nur durch Original-Ersatzteile ausgetauscht werden, die vom Hersteller zu beziehen sind.
- Technische Eingriffe dürfen ausschließlich durch qualifiziertes Fachpersonal oder den Technischen Kundendienst erfolgen.

Produktbeschreibung

Lesen Sie bitte vor dem Gebrauch Ihres Gerätes die Bedienungsanleitung sorgfältig durch.

- 1 Bedienfeld
- 2 Obere Schublade
- 3 Untere Schublade

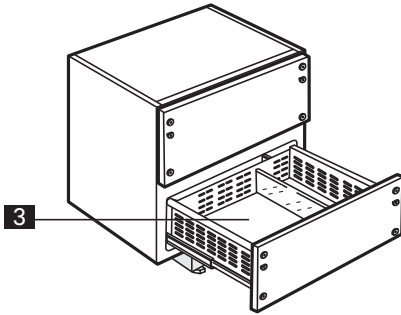
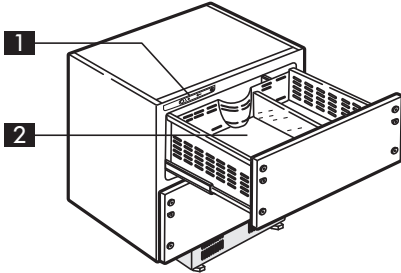

Anm.: Je nach Modell können die Zahl und die Form der Zubehörteile verschieden sein. Mit Ausnahme des senkrechten Glastrennelements können alle Zubehörteile herausgenommen werden.

Vorsicht! Das Kühlschrankszubehör darf nicht im Geschirrspüler gewaschen werden.

Zubehör

Flaschenbord

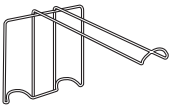

1x

Ablagen

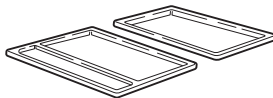

2x

Fach für Milch-/Fruchtsaftkartons

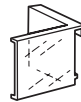

1x

Bedienfeld

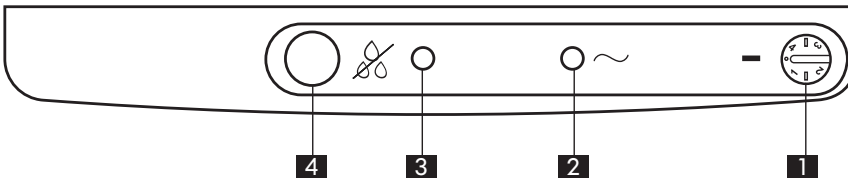

- 1 Thermostatregler
- 2 Warnleuchte Gerät "Ein"
- 3 Gelbe LED "Antikondensfunktion"
- 4 Taste der "Antikondensfunktion"

Temperatureinstellung

Die Temperatur in den Schubladen wird durch Drehen des Thermostatreglers eingestellt:

- auf niedrigere Werte, 1-2 (MIN), wenn Sie eine WENIGER TIEFE Temperatur wünschen;
- auf höhere Werte, 3-4 (MAX), wenn Sie eine TIEFERE Temperatur wünschen.

Wichtig:

Das Gebläse schaltet sich NUR bei laufendem Kompressor und geschlossener Oberschublade ein. Achten Sie darauf, die Belüftungsöffnungen in den Schubladenwänden nicht zu verdecken.

Hinweis: Die Raumtemperatur, die Häufigkeit der Schubladenöffnungen und der Aufstellungsort des Gerätes können die Innentemperaturen beeinflussen. Bei der Temperatureinstellung müssen diese Faktoren berücksichtigt werden.

Inbetriebnahme

Das Gerät an das Stromnetz anschließen.
Die idealen Temperaturen zur Aufbewahrung der Lebensmittel sind bereits werkseitig voreingestellt (3-5/MIT).

Hinweis: Nach dem Einschalten des Gerätes sind 2-3 Stunden erforderlich, bis die korrekte Aufbewahrungstemperatur für das Gefriergut erreicht ist.

Täglicher Gebrauch

Benutzung des Kühlschranks

Dieses Gerät ist ein Kühlschrank mit Schubladen und eignet sich zur Lagerung von frischen Lebensmitteln und Getränken.
Das Abtauen des Kühlraums erfolgt vollautomatisch. Die Kühlleistung hängt von der auf dem Typenschild angegebenen Klimaklasse ab. Dieses Gerät ist mit einem Schubladen-Umluftsystem ausgestattet. Daher muss darauf geachtet werden, die Belüftungsöffnungen nicht zuzustellen. Lebensmittel und Getränke möglichst in verschließbaren Behältern aufbewahren oder mit Folie abdecken.

Einschalten des Gerätes und Temperatureinstellung.

Schalten Sie das Gerät ein. Die idealen Temperaturen zur Aufbewahrung der Lebensmittel sind bereits werkseitig voreingestellt.

Bitte beachten:

- Nach dem Einschalten des Gerätes sind ungefähr 4-5 Stunden erforderlich, bis die korrekte Aufbewahrungstemperatur erreicht ist.
- Die Raumtemperatur, die Häufigkeit der Schubladenöffnungen und der Aufstellungsort des Gerätes können die Innentemperaturen beeinflussen. Bei der Temperatureinstellung müssen diese Faktoren berücksichtigt werden.
- Achten Sie darauf, die Belüftungsöffnungen nicht mit den Lebensmitteln zu verdecken.

- Lagern Sie keine heißen Speisen ein.
- Bewahren Sie Flüssigkeiten in geschlossenen Behältern auf.
- Die Aufbewahrung von Gemüse mit hohem Wassergehalt kann zur Bildung von Kondenswasser führen: der korrekte Gerätebetrieb wird dadurch nicht beeinträchtigt.

Temperatureinstellung

Die Temperatur in den Schubladen wird durch Drehen des Thermostatreglers eingestellt:

- auf niedrigere Werte, 1-2 (MIN), wenn Sie eine WENIGER TIEFE Temperatur wünschen;
- auf höhere Werte, 3-4 (MAX), wenn Sie eine TIEFERE Temperatur wünschen.

Abschalten des Gerätes

Drehen Sie den Thermostatregler (1) auf ● : das Gerät wird abgeschaltet und die grüne LED (2) geht aus. Zum Wiedereinschalten des Kühlschranks drehen Sie den Regler (1) wieder im Uhrzeigersinn. Die grüne LED (2) leuchtet auf.

Antikondensfunktion (beugt Kondensatbildung vor)

Diese Funktion dient der Beseitigung von Kondensat auf den Schubladendichtungen. Drücken Sie die Taste (4). Die gelbe LED (3) leuchtet auf. Zum Abschalten der Funktion drücken Sie die Taste (4) erneut .

Reinigung und Pflege

Vor jeder Reinigungs- und Wartungsarbeit das Gerät mit Taste 1 abschalten ● , und den Netzstecker des Geräts ziehen oder die Stromversorgung unterbrechen.

Reinigung des Kühlschranks

Das Abtauen des Kühlraums erfolgt vollautomatisch. Die von Zeit zu Zeit hinter der Schublade auftretenden Wassertropfen zeigen die automatische Abtauphase an. Das Tauwasser läuft

automatisch durch eine Abflussöffnung in einen Behälter, in dem es verdampft.
Reinigen Sie die Abflussöffnung regelmäßig mit dem mitgelieferten Werkzeug, um das ständige und ungehinderte Abfließen des Wassers zu ermöglichen.

Wichtig

- Die senkrechten Glastrennelemente der Schubladen können nicht herausgenommen

werden.

- Die Gleitschienen der Schubladen sind mit einem lebensmittelechten Schmiermittel geschmiert, so dass sich diese leicht öffnen und schließen lassen. Das Schmiermittel darf nicht entfernt und die Gleitschienen müssen frei von Fremdkörpern gehalten werden, damit sie einwandfrei funktionieren.

Reinigung des Gerätes:

1. Drehen Sie den Regler (1) auf ● .
2. Entleeren Sie die Schublade.
3. Entnehmen Sie alle Lebensmittel, Getränke und Zubehörteile.
4. Reinigen Sie die Kühlschrankschubladen mit einem Schwamm und einer Lösung aus lauwarmem Wasser und einem milden Reinigungsmittel. Verwenden Sie weder Scheuerpaste noch harte Reinigungsmittel.
5. Spülen Sie nach und reiben Sie mit einem weichen Tuch trocken.
6. Setzen Sie das Zubehör ein.
7. Drehen Sie den Regler (1) im Uhrzeigersinn, um den Kühlraum wieder einzuschalten.

Herausnehmen der Innenschubladen

Um besseren Zugang zum Geräteinneren zu erhalten (zur gründlicheren Reinigung des Geräts oder zum Entfernen von hinter den Schubladen heruntergefallenen Lebensmitteln), können die Innenschubladen herausgenommen werden. Nehmen Sie die Innenschubladen wie folgt heraus:

1. Öffnen Sie die Schublade und schalten Sie das Gerät ab (siehe "Reinigung des Gerätes").
2. Nehmen Sie alle Lebensmittel, Getränke und Zubehörteile aus den Schubladen heraus, um die Innenschubladen zu erleichtern und somit besser herausnehmen zu können. Greifen Sie vor dem Gerät stehend die Innenschublade mittig an den beiden Seitenkanten.

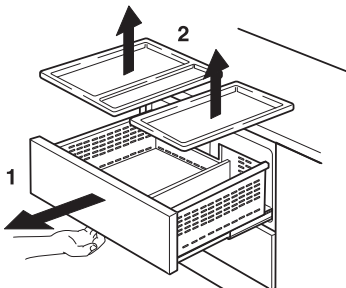

3. Heben Sie die Innenschublade an und befreien Sie sie von den Haken (Haken "A").
4. Schieben Sie die Innenschublade in das Gerät.

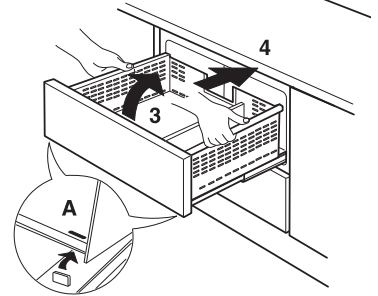

5. Heben Sie die Vorderseite der Schublade mit einer Drehbewegung an und ziehen Sie sie heraus. Gehen Sie zum Wiedereinsetzen der Innenschublade in umgekehrter Reihenfolge vor.

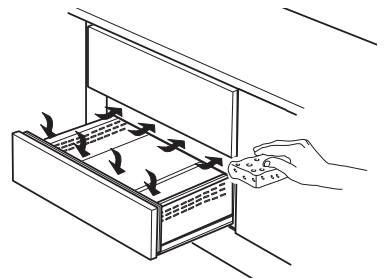
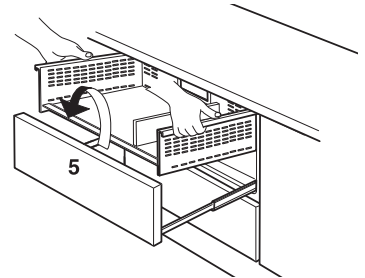

Hinweis: Kontrollieren Sie vor dem Einordnen des Zubehörs und der Lebensmittel, dass die Haken "A" korrekt eingerastet sind. Die beschriebene Vorgehensweise gilt für beide Schubladen.

Hinweis: Bei hoher Luftfeuchtigkeit (wie sie in den Sommermonaten oder in extrem feuchten Zonen auftritt) kann sich Kondensat auf den unteren Schubladendichtungen bilden. Wischen Sie das Kondensat mit einem weichen Tuch von den Dichtungen und ggf. der

Frontseite der Schublade ab und schalten Sie die "Antikondensfunktion" (4) am Bedienfeld ein. Das Aufleuchten der gelben LED (3) zeigt an, dass die Funktion aktiv ist. Zum Abschalten der Funktion drücken Sie die Taste nochmals.

Wird der Kühlschrank längere Zeit nicht benutzt, ist es ratsam, die Schubladen offen zu lassen. Dadurch wird die Bildung von Schimmel, unangenehmen Gerüchen und Oxidation vermieden.

Aufbewahrung der Lebensmittel

Wickeln Sie die Lebensmittel so ein, dass weder Wasser noch Feuchtigkeit oder Kondensat eindringen können; so wird das Entstehen von

unangenehmen, sich in den Geräteräumen ausbreitenden Gerüchen vermieden und eine optimale Konservierung der Lebensmittel garantiert.

Außerbetriebsetzung

Das Gerät vom Stromnetz trennen, vollständig entleeren, abtauen und reinigen. Lassen Sie die Türen offen, um für eine ausreichende Luftzirkulation im Gerät zu sorgen. Dadurch wird die Bildung von Schimmel oder unangenehmen Gerüchen vermieden.

Bei Stromausfall

Halten Sie die Türen gut geschlossen. Auf diese Weise bleiben die eingelagerten Lebensmittel so lange wie möglich kühl.

Fehlerbehebung...

Fehler	Mögliche Ursache	Abhilfe
Das Bedienfeld ist erloschen und das Gerät funktioniert nicht	Problem mit der elektrischen Stromversorgung des Gerätes.	Prüfen, dass: <ul style="list-style-type: none"> • kein Stromausfall vorliegt • der Netzstecker richtig in der Steckdose steckt und der eventuell vorhandene zweipolige Netzschalter in der richtigen Position (EIN) ist • alle elektrischen Absicherungen im Haus vollständig intakt sind • das Netzkabel nicht gebrochen ist
Die Innentemperatur ist nicht tief genug.	Es können verschiedene Gründe vorliegen (siehe "Abhilfe")	Prüfen, dass: <ul style="list-style-type: none"> • die Schubladen richtig geschlossen sind • das Gerät nicht neben einer Wärmequelle aufgestellt ist • die Temperatureinstellung korrekt ist • die Luftzirkulation nicht durch die Lüftungsgitter am Gerätesockel behindert wird
Wasser steht auf dem Boden des Kühlraums	Der Tauwasserabfluss ist verstopft.	Die Abflussöffnung reinigen (siehe "Reinigung und Pflege").
Die Vorderkante des Gerätes an der Türdichtung ist warm.	Dies ist normal. Das Gerät beugt auf diese Weise Kondensatbildung vor.	Keine Gegenmaßnahme nötig.

Hinweis:

- Gurgelgeräusche und Ausdehnungszischen sind normale Betriebsgeräusche des Kältekreislaufes.

Bevor Sie den Kundendienst rufen:

Schalten Sie das Gerät nochmals ein, um zu prüfen, ob die Störung immer noch vorliegt. Haben Sie keinen Erfolg, so schalten Sie das Gerät aus und wiederholen Sie den Versuch nach einer Stunde. Arbeitet das Gerät trotz vorgenannter Kontrollen und nach dem Neueinschalten des Gerätes weiterhin nicht korrekt, setzen Sie sich bitte mit dem Kundendienst in Verbindung. Erklären Sie die Art der Betriebsstörung und geben Sie folgendes an:

- Art der Störung;
- Gerätemodell;

- Bauart und Seriennummer des Gerätes (siehe Typenschild);
- die Servicenummer (Ziffer hinter dem Wort "SERVICE" auf dem Typenschild im Geräteinnern).



Hinweis:

Der Türanschlagwechsel fällt nicht unter die Garantieleistung.

Technische Daten

Abmessungen	SC155
Höhe	843
Breite	796
Tiefe	545
Nutzhalt (l)	
Kühlraum	155
Gefrierraum	-
Abtausystem	
Kühlraum	Automatisch
Gefrierraum	-
Anzahl der Sterne	-
Aufbewahrungsdauer bei Stromausfall (h)	-
Gefrierleistung (kg/24h)	-
Energieverbrauch (kwh/24h)	0,33
Geräuschentwicklung (dba)	39
Energieklasse	A+

Die Technischen Daten können dem Typenschild im Gerät und dem Energielabel entnommen werden

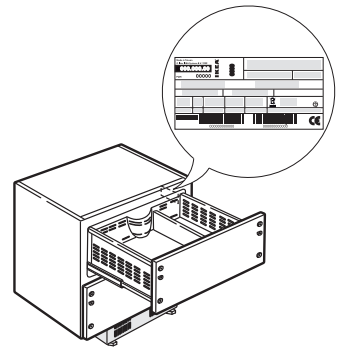

Umweltschutz

1. Verpackung

Das Verpackungsmaterial ist zu 100% wieder verwertbar und durch das Recyclingsymbol gekennzeichnet. Es muss gemäß den örtlichen Vorschriften entsorgt werden. Verpackungsmaterial (Plastiktüten, Polystyrol usw.) nicht in der Reichweite von Kindern aufbewahren, da es eine mögliche Gefahrenquelle darstellt.

2. Entsorgung

Die Geräte bestehen aus recyclingfähigem Material. Dieses Gerät ist gemäß der Europäischen Richtlinie 2002/96/EC für Elektro- und Elektronik-Altgeräte gekennzeichnet. Entsorgen Sie dieses Gerät immer vorschriftsmäßig, um potentiell

negative Auswirkungen auf die Umwelt oder die Gesundheit zu vermeiden.



Das Symbol auf dem Gerät bzw. auf dem beiliegenden Informationsmaterial weist darauf hin, dass dieses Gerät kein normaler Haushaltsmüll ist, sondern in einer Sammelstelle für Elektro- und Elektronik-Altgeräte entsorgt werden muss. Schneiden Sie vor der Entsorgung des Gerätes das Netzkabel durch, um das Gerät funktionsuntüchtig zu machen, und entfernen Sie die Türen und Ablageflächen im Gerät, so dass Kinder nicht ungehindert in das Geräteinnere klettern können. Das Gerät muss den örtlichen Bestimmungen

entsprechend entsorgt und bei einer offiziellen Sammelstelle abgegeben werden. Lassen Sie es niemals unbeaufsichtigt, da es eine potentielle Gefahrenquelle für Kinder darstellt. Für weitere Informationen hinsichtlich Entsorgung, Weiterverwertung bzw. Recycling dieses Gerätes wenden Sie sich bitte an die zuständige lokale Behörde für die Beseitigung von Hausmüll oder an den Händler, bei dem Sie das Gerät gekauft haben.

Information:

Dieses Gerät ist FCKW-frei. Der Kältekreislauf enthält R600a (HC) (siehe das Typenschild im Geräteinneren).

Betrifft Geräte mit Isobutan (R600a): Isobutan ist ein natürliches Gas ohne umweltschädigende Auswirkungen, es ist jedoch leicht entflammbar. Die Leitungen des Kältekreislaufes müssen daher unbedingt auf ihre Unversehrtheit überprüft werden.

Konformitätserklärung

- Dieses Gerät wurde in Übereinstimmung mit der EG-Verordnung 1935/2004 zur Lagerung von Lebensmitteln hergestellt.



- Dieses Gerät wurde gemäß folgender Richtlinien entworfen, hergestellt und in den Handel eingeführt:
 - Sicherheitsanforderungen der "Niederspannungsrichtlinie" 2006/95/CE (die 73/23/CEE und nachfolgende Änderungen ersetzt).
 - Schutzvorschriften der EMV-Richtlinie 2004/108/EG.

Die elektrische Sicherheit des Gerätes ist nur dann gewährleistet, wenn es korrekt an eine funktionstüchtige und den gesetzlichen Bestimmungen entsprechende Erdung angeschlossen ist.

IKEA GARANTIE

Wie lange ist die IKEA Garantie gültig?

Die Garantie gilt fünf (5) Jahre ab dem Kaufdatum von bei IKEA gekauften Geräten, es sei denn, es handelt sich um Geräte der Marke "LAGAN". Bei diesen Geräten gilt eine Garantie von zwei (2) Jahren. Als Kaufnachweis ist das Original des Einkaufsbeleges erforderlich. Werden im Rahmen der Garantie Arbeiten ausgeführt, verlängert sich dadurch nicht die Garantiezeit für das Gerät.

Welche Geräte sind nicht von der 5-(Fünf)-Jahres-Garantie abgedeckt?

Die Geräte der Marke LAGAN und alle bei IKEA vor dem 1. August 2007 gekauften Geräte.

Wer übernimmt den Service?

IKEA führt die Serviceleistungen über sein eigenes Kundendienstnetz oder einen autorisierten Servicepartner aus.

Was deckt diese Garantie ab?

Die Garantie deckt Gerätefehler ab, die aufgrund einer fehlerhaften Konstruktion oder aufgrund von Materialfehlern nach dem Datum des Einkaufs bei IKEA entstanden sind. Die Garantie gilt nur für den Hausgebrauch des betreffenden Gerätes. Ausnahmen sind unter der Überschrift "Was deckt die Garantie nicht ab?" erläutert. Innerhalb der Garantiefrist werden die Kosten für Reparatur, Ersatzteile sowie die Arbeits- und Fahrtkosten übernommen, vorausgesetzt, das Gerät ist ohne besonderen Aufwand für eine

Reparatur zugänglich. Die EU-Richtlinien (Nr. 99/44/EG) und die jeweiligen örtlichen Bestimmungen gelten unter diesen Bedingungen. Ersetzte Teile gehen in das Eigentum von IKEA über.

Was unternimmt IKEA, um das Problem zu lösen?

Der IKEA Kundendienst begutachtet das Produkt und entscheidet nach eigenem Ermessen, ob ein Garantieanspruch besteht. Wenn die Garantie geltend gemacht werden kann, wird IKEA durch seinen eigenen Kundendienst oder einen autorisierten Servicepartner nach eigenem Ermessen das schadhafte Produkt entweder reparieren oder durch ein gleiches oder vergleichbares Produkt ersetzen.

Was deckt diese Garantie nicht ab?

- Normale Abnutzungen und Beschädigungen.
- Vorsätzlich oder fahrlässig herbeigeführte Schäden, Beschädigungen infolge Missachtung der Bedienungsanleitung, unsachgemäßer Installation, falschen Spannungsanschlusses, Beschädigung durch chemische oder elektrochemische Reaktionen, inklusive von Korrosions- oder Wasserschäden diese sind nicht beschränkt auf Schäden durch ungewöhnlich hohen Kalkgehalt im Wasser, Beschädigungen durch aussergewöhnliche Umweltbedingungen.
- Verbrauchs- und Verschleißteile wie Batterien und Glühlampen.
- Nichtfunktionelle und dekorative Teile, die den

normalen Gebrauch nicht beeinflussen, sowie Kratzer oder mögliche Farbveränderungen.

- Zufallsschäden durch Fremdkörper, Substanzen oder Reinigungsarbeiten an Filtern, Abflüssen oder Wasch-/Spülmittelfächern.
- Schäden an folgenden Teilen: Glaskeramik, Zubehör, Geschirr- und Besteckkörbe, Zu- und Ablaufschläuche, Dichtungen, Glühlampen und deren Abdeckungen, Siebe, Knöpfe, Gehäuse und Gehäuseteile. Soweit nicht nachgewiesen wird, dass solche Schäden auf Herstellungsmängel zurückzuführen sind.
- Fälle, in welchen der gerufene Servicetechniker keinen Fehler finden konnte.
- Reparaturen, die nicht von unserem eigenen Kundendienst oder -einem Servicevertragspartner ausgeführt oder bei denen keine Originalteile verwendet wurden.
- Durch fehlerhafte oder unvorschriftsmäßige Installation erforderliche Reparaturen.
- Die reparatur von Schäden, die durch eine gewerbliche Nutzung des Gerätes entstanden sind. gewerbliche Nutzung des Gerätes.
- Transportschäden. Wenn der Kunde das Produkt selbst nach Hause oder zu einer anderen Adresse transportiert, ist IKEA von der Haftung für Transportschäden jeder Art freigestellt. Liefert IKEA das Produkt direkt an die Kundenadresse, werden eventuelle Transportschäden durch IKEA gedeckt.
- Kosten für die Installation des IKEA-Gerätes. Wenn jedoch der IKEA-Kundendienst oder ein Servicevertragspartner im Rahmen der Garantie Reparaturen ausführt oder das Gerät ersetzt, installiert der Kundendienst oder der Servicevertragspartner das ausgebesserte Gerät oder das Ersatzgerät, falls dies erforderlich sein sollte.

Als Ausnahme gilt die fehlerfreie Installation durch qualifizierte Fachleute unter Verwendung von Originalteilen, um das Gerät den technischen Sicherheitsvorschriften eines anderen EU-Landes anzupassen.

Gültigkeit der länderspezifischen Bestimmungen
 IKEA räumt Ihnen eine spezielle Garantie ein, die die gesetzlichen Gewährleistungsrechte, die von Land zu Land jedoch unterschiedlich sein können, mindestens abdeckt bzw. erweitert.

Allerdings schränken diese Bedingungen in keiner Weise die landesweit geltenden Verbraucherrechte ein.

Gültigkeitsbereich

Für Geräte, die einem EU-Land gekauft und in ein anderes EU-Land mitgenommen werden, wird der

Kundendienst gemäß den Garantierichtlinien im neuen Land übernommen. Eine Verpflichtung zur Durchführung von Leistungen im Rahmen der Garantie besteht nur dann, wenn das Gerät gemäß der Montageanleitung und gemäß:

- den technischen Spezifikationen des Landes, in dem der Garantieanspruch erfolgt;
- den Montageinstruktionen und Informationen im Benutzerhandbuch entspricht.

Der engagierte Kundendienst für IKEA Geräte

Der IKEA-Service steht Ihnen bei folgenden Fragen / Anliegen gerne zur Verfügung:

- Wenn Sie einen Kundendienst im Rahmen der Garantie benötigen
- Bei Fragen zur Installation Ihres IKEA-Gerätes in den IKEA-Möbelkörper
- Wenn Sie Fragen zu den Funktionen Ihres IKEA-Gerätes haben.

Um Ihnen möglichst schnell und kompetent weiterhelfen zu können, bitten wir Sie, sich vorher die Montage- und Gebrauchsanweisung Ihres Gerätes genauestens durchzulesen.

So erreichen Sie unseren Service



Gehen Sie dazu auf die letzte Seite dieser Broschüre. Dort finden Sie eine Übersicht mit den entsprechenden Telefonnummern und Kontaktdaten unserer autorisierten Kundendienste.

i **Damit wir Ihnen im Falle einer Störung jederzeit schnell helfen können, bitten wir Sie, die in diesem Handbuch aufgeführten Rufnummern zu verwenden. Wenden Sie sich jeweils an die für den betreffenden Gerätetyp angegebene Rufnummer.**

Halten Sie dazu bitte die (8-stellige) IKEA Artikelnummer und die 12-stellige Servicenummer (auf dem Geräte-Typschild vermerkt) Ihres IKEA Gerätes bereit.

i **BEWAHREN SIE DEN KAUFBELEG GUT AUF!**
 Unser Service kann einen Garantieanspruch nur unter Vorlage dieses Beleges akzeptieren. Auf dem Kaufbeleg ist auch die IKEA Bezeichnung und Artikelnummer (8-stelliger Code) für jedes der Geräte, die Sie gekauft haben, vermerkt.

Benötigen Sie weiteren Rat und Unterstützung?

Bei allen anderen, nicht kundendienstspezifischen Fragen, bitten wir Sie, sich an Ihr nächstgelegenes IKEA-Einrichtungshaus zu wenden. Wir empfehlen Ihnen, sich vorher die dem Gerät beigefügten Unterlagen genauestens durchzulesen.

Table des matières

Informations relatives à la sécurité	22	Nettoyage et entretien	25
Description du produit	24	Ce qu'il convient de faire si...	27
Bandeau de commande	24	Données techniques	28
Première utilisation	25	Protection de l'environnement	29
Utilisation quotidienne	25	GARANTIE IKEA	29

Informations relatives à la sécurité

Avant la première utilisation

Cet appareil est destiné à un usage domestique.

Pour utiliser au mieux votre appareil, lisez attentivement le présent Manuel d'utilisation, dans lequel figurent une description du produit et des conseils utiles. Conservez les présentes instructions pour référence future.

- Après avoir déballé l'appareil, vérifiez qu'il n'est pas endommagé et que la porte ferme correctement.
Tout problème fonctionnel doit être signalé au plus tôt au service après-vente d'IKEA.
- Une fois l'appareil installé, il est conseillé d'attendre au moins deux heures avant de le mettre en service, de façon à permettre au circuit réfrigérant d'être pleinement performant.
- L'installation électrique et les raccordements électriques doivent être effectués par un technicien qualifié, conformément aux instructions du fabricant et aux normes locales en vigueur en matière de sécurité.
- Nettoyez l'intérieur de l'appareil avant de l'utiliser.

Précautions et recommandations générales

Installation et raccordement

- Deux personnes minimum sont nécessaire pour déplacer et installer l'appareil.
- Prenez garde d'endommager le revêtement de sol (parquet, par exemple) lorsque vous déplacez l'appareil.
- Au moment de l'installation, veillez à ce que l'appareil n'écrase pas le cordon d'alimentation, sous peine de l'endommager.
- N'installez pas l'appareil à proximité d'une source de chaleur.
- Pour garantir une ventilation adéquate, laissez un espace de chaque côté ainsi qu'au-dessus de l'appareil, et suivez les instructions d'installation.
- Veillez à ne jamais obstruer les orifices de ventilation de l'appareil.
- N'endommagez pas les tubes du circuit de refroidissement de l'appareil.

- Installez l'appareil et mettez-le d'aplomb sur un sol suffisamment solide pour supporter son poids, dans un endroit adapté à sa taille et à son utilisation.
- Placez-le dans une pièce sèche bien ventilée. L'appareil est réglé pour être utilisé dans la plage de température suivante, en fonction de la classe climatique indiquée sur la plaque signalétique. L'appareil risque de ne pas fonctionner correctement s'il reste pendant une période prolongée à une température supérieure ou inférieure à la plage indiquée.

Classe climatique	T. amb. (°C)	T. amb. (°F)
SN	De 10 à 32	De 50 à 90
N	De 16 à 32	De 61 à 90
ST	De 16 à 38	De 61 à 100
T	De 16 à 43	De 61 à 110

- Veillez à ce que la tension indiquée sur la plaque signalétique corresponde à celle de votre habitation.
- N'utilisez ni rallonge électrique, ni adaptateur simple ou multiple.
- Pour le raccordement hydraulique, utilisez le tuyau fourni avec le nouvel appareil ; ne réutilisez pas celui de l'ancien appareil.
- La modification et le remplacement du cordon d'alimentation doivent être exclusivement confiés à un professionnel ou au service après-vente.
- Pour mettre l'appareil hors tension, débranchez son cordon d'alimentation ou actionnez l'interrupteur bipolaire installé en amont de la prise.

Sécurité

- N'introduisez jamais dans l'appareil des bombes aérosol ou des récipients contenant des gaz propulseurs inflammables.
- N'entrez pas et n'utilisez pas d'essence ni de liquides ou de gaz inflammables à proximité de l'appareil ou de tout autre appareil ménager. Les vapeurs dégagées sont susceptibles de provoquer un incendie ou une explosion.

- N'utilisez pas de dispositifs mécaniques, électriques ou chimiques autres de ceux préconisés par le fabricant pour accélérer le processus de dégivrage.
- N'utilisez pas et n'introduisez pas d'appareils électriques dans les compartiments de l'appareil s'ils ne sont pas expressément autorisés par le fabricant.
- Les personnes (y compris les enfants) qui, en raison de leurs capacités physiques, sensorielles ou mentales, de leur inexpérience ou de leur méconnaissance, ne sont pas en mesure d'utiliser l'appareil en toute sécurité, doivent s'en servir uniquement sous la surveillance ou avec les instructions d'une personne responsable.
- Pour éviter tout risque d'enfermement et d'étouffement, interdisez aux enfants de jouer et de se cacher à l'intérieur de l'appareil.
- N'avez jamais le liquide (atoxique) circulant dans les accumulateurs de froid (selon modèle).
- Ne mangez pas les glaçons ou les glaces dès leur sortie du congélateur, car ils risqueraient de provoquer des brûlures par le froid.

Utilisation

- Avant d'effectuer les opérations d'entretien ou de nettoyage, retirez la fiche de la prise de courant ou coupez l'alimentation électrique.
- Tous les appareils dotés d'un distributeur de glace et d'eau doivent être raccordés à une arrivée d'eau potable uniquement [la pression du réseau doit être comprise entre 0,17 et 0,81 Mpa (1,7 et 8,1 bars)]. Les distributeurs automatiques de glace et d'eau qui ne sont pas directement raccordés à une arrivée d'eau doivent être remplis avec de l'eau potable uniquement.
- Utilisez le compartiment réfrigérateur uniquement pour la conservation d'aliments frais, et le compartiment congélateur uniquement pour la conservation de produits congelés, la congélation d'aliments frais et la production de glaçons.
- N'introduisez pas de récipients en verre contenant des liquides dans le congélateur, car ils risqueraient d'éclater.

Le fabricant décline toute responsabilité pour tout dommage résultant du non-respect des consignes et conseils ci-avant.

Nettoyage, désinfection et entretien du distributeur de glace et d'eau (selon modèle)

Le non-respect des instructions de désinfection fournies peut affecter la sécurité sanitaire de l'eau distribuée.

- Lors de la première utilisation de l'appareil, il est recommandé de ne pas consommer les premiers 9 à 14 litres d'eau ou de laisser l'eau s'écouler pendant 6 à 7 minutes (non nécessairement consécutives, mais avant la première consommation d'eau) et de jeter la glace produite au cours des premières 24 heures.
- Repositionnez le bec de tirage d'eau extractible (selon modèle) uniquement avec les mains propres et désinfectées.
- Nettoyez régulièrement le bac ou le tiroir à glaçons à l'eau courante uniquement.
- Tous les six mois, désinfectez le système de distribution de glace et d'eau à l'aide d'une solution désinfectante spéciale pour matériau en contact avec des produits alimentaires (à base d'hypochlorite de sodium) et ne provoquant aucune décoloration du matériau. Rincez à l'eau claire avant utilisation.
- Les composants du distributeur d'eau et de glace doivent uniquement être remplacés par des pièces d'origine fournies par le fabricant.
- Les interventions techniques doivent être réalisées uniquement par des professionnels qualifiés ou par le personnel du service après-vente.

Description du produit

Lisez attentivement les consignes d'utilisation de l'appareil avant de l'utiliser.

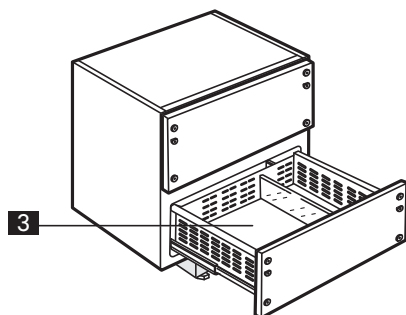
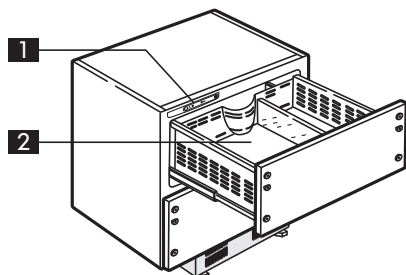

- 1 Bandeau de commande
- 2 Tiroir supérieur
- 3 Tiroir inférieur

Remarques : Le nombre et la forme des accessoires peuvent varier d'un modèle à l'autre. À l'exception du séparateur vertical en verre, tous les accessoires sont amovibles.

Attention : Les accessoires du réfrigérateur ne sont pas lavables au lave-vaisselle.

Accessoires

Galerie porte-bouteilles

Plateaux

Compartiment pour briques de lait/jus de fruits

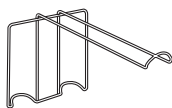

1x

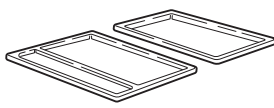

2x

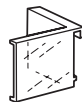

1x

Bandeau de commande

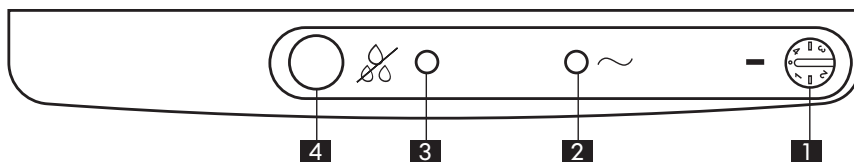

- 1 Bouton de commande du thermostat
- 2 Voyant d'activation de l'appareil
- 3 Voyant jaune de fonction « Tropical »
- 4 Bouton de fonction « Tropical »

Réglage de la température

Pour modifier la température dans les compartiments, tournez le bouton de réglage du thermostat et positionnez-le :

- sur les chiffres inférieurs, soit 1-2 (MIN), pour obtenir la température LA MOINS FROIDE ;
- sur les chiffres supérieurs, à savoir 3-4 (MAX), pour obtenir la température LA PLUS FROIDE.

Remarque importante :

Le ventilateur fonctionne UNIQUEMENT lorsque le compresseur est en marche et que le tiroir supérieur est fermé. Veillez à ne pas obstruer les orifices de ventilation situés sur les parois des tiroirs.

Remarque : La température ambiante, la fréquence d'ouverture des tiroirs et l'emplacement de l'appareil peuvent affecter la température à l'intérieur du compartiment réfrigérateur. Ces facteurs doivent par conséquent être pris en compte lors du réglage de la température.

Première utilisation

Branchez l'appareil sur le réseau électrique. Les températures idéales pour la conservation des denrées alimentaires ont été pré-réglées en usine (3-5/MED).

Remarque : Après la mise en marche de l'appareil, il est nécessaire d'attendre 2 ou 3 heures avant qu'une température adaptée à une charge normale de l'appareil ne soit atteinte.

Utilisation quotidienne

Fonctionnement du réfrigérateur

Cet appareil est un réfrigérateur à tiroirs destiné à la conservation de boissons et d'aliments frais. Le dégivrage du compartiment réfrigérateur est entièrement automatique.

Les performances optimales varient en fonction de la classe climatique indiquée sur la plaque signalétique. Ce produit est doté d'un système de ventilation interne au niveau des tiroirs.

Il est par conséquent important de prêter attention aux orifices de ventilation. Les aliments et les boissons doivent être conservés dans des récipients fermés ou doivent être recouverts d'un film alimentaire.

Mise en marche de l'appareil et réglage de la température

Mettez l'appareil sous tension. Les températures idéales pour la conservation des aliments sont pré-réglées en usine.

Remarques :

- 4 à 5 heures sont nécessaires pour que la température dans le compartiment réfrigérateur soit adaptée à la conservation des aliments.
- La température ambiante, la fréquence d'ouverture des tiroirs et l'emplacement de l'appareil peuvent affecter la température à l'intérieur de l'appareil. Ces facteurs doivent par conséquent être pris en compte lors du réglage de la température.
- Lorsque vous placez des aliments dans les tiroirs, veillez ne pas obstruer les orifices de ventilation.

- Ne placez pas d'aliments encore chauds dans les compartiments.
- Conservez les liquides dans des récipients fermés.
- La conservation de légumes à haute teneur en eau peut provoquer une formation de condensation : ceci n'affecte en rien le fonctionnement correct de l'appareil.

Réglage de la température

Pour modifier la température dans les compartiments, tournez le bouton de réglage du thermostat et positionnez-le :

- sur les chiffres inférieurs, soit 1-2 (MIN), pour obtenir la température LA MOINS FROIDE ;
- sur les chiffres supérieurs, à savoir 3-4 (MAX), pour obtenir la température LA PLUS FROIDE.

Mise hors tension du réfrigérateur

Tournez le bouton de thermostat (1) jusqu'à la position ● : l'appareil est mis hors tension et le voyant vert (2) s'éteint. Pour remettre le réfrigérateur sous tension, tournez le bouton (1) dans le sens des aiguilles d'une montre. Le voyant vert (2) s'allume.

Fonction « Tropical » (élimine la condensation)

Cette fonction est utilisée en cas de condensation au niveau des joints des tiroirs. Appuyez sur le bouton (4) : le voyant jaune (3) s'allume. Pour désactiver cette fonction, appuyez une nouvelle fois sur le bouton (4).

Nettoyage et entretien

Avant d'effectuer les opérations d'entretien ou de nettoyage, mettez l'appareil hors tension en appuyant sur le bouton (1) pour le placer sur la position ●, puis débranchez la fiche de la prise de courant ou coupez l'alimentation électrique.

Nettoyage du réfrigérateur

Le dégivrage du réfrigérateur est entièrement automatique. La présence périodique de

gouttelettes d'eau sur la paroi située derrière le tiroir indique qu'une phase de dégivrage automatique est en cours. L'eau de dégivrage est automatiquement acheminée jusqu'à un orifice d'évacuation, puis est recueillie dans un récipient avant de s'évaporer. Nettoyez régulièrement l'orifice d'évacuation de l'eau de dégivrage à l'aide de l'outil fourni, de façon à assurer l'évacuation constante et correcte de l'eau de dégivrage.

Remarque importante :

- Les séparateurs verticaux en verre situés à l'intérieur des tiroirs font partie de la structure et ne doivent pas être retirés.
- Pour faciliter l'ouverture et la fermeture des tiroirs, leurs guides de coulissement sont enduits d'un lubrifiant alimentaire. N'enlevez jamais le lubrifiant, et assurez-vous que rien ne tombe sur les guides de coulissement, de façon que leur fonctionnement ne soit pas entravé.

Nettoyage de l'appareil :

1. Tournez le bouton de thermostat (1) jusqu'à la position ●.
2. Videz le tiroir.
3. Retirez tous les accessoires pour denrées alimentaires et boissons.
4. Nettoyez les tiroirs du réfrigérateur à l'aide d'une éponge imbibée d'une solution d'eau chaude et/ou de détergent doux. N'utilisez pas de substances abrasives ni d'outils.
5. Rincez et essuyez avec un chiffon doux.
6. Réinstallez les accessoires.
7. Tournez le bouton de commande (1) dans le sens des aiguilles d'une montre pour remettre le compartiment réfrigérateur sous tension.

Retrait des bacs

Pour procéder à un nettoyage plus en profondeur de l'appareil ou pour retirer des aliments tombés à l'arrière des bacs, il est possible de retirer les bacs, de façon à améliorer l'accessibilité des zones internes de l'appareil.

Pour retirer les bacs, procédez comme suit :

1. Ouvrez le tiroir et mettez l'appareil hors tension en suivant la procédure indiquée dans la section « Nettoyage de l'appareil ».
2. Retirez tous les aliments, les boissons et les accessoires des tiroirs ; le tiroir est ainsi plus léger, ce qui facilite l'opération de retrait. Placez-vous face à l'appareil et saisissez les bords latéraux supérieurs du bac (à mi-longueur).

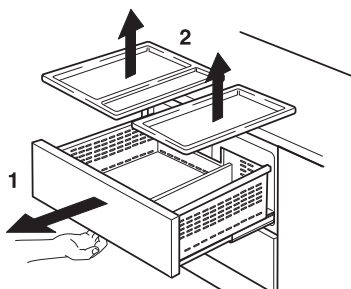

3. Soulevez le bac en le dégageant des crochets (crochets « A »).
4. Poussez le bac à l'intérieur de l'appareil.

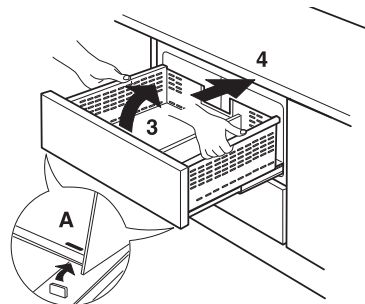

5. Appliquez un mouvement rotatif pour soulever l'avant du tiroir, puis sortez le bac. Pour réinstaller le bac, inversez les étapes de la procédure de retrait.

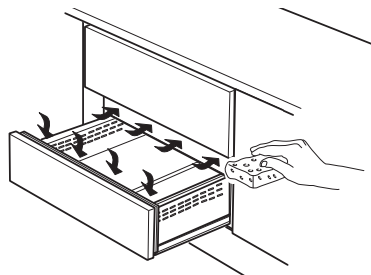
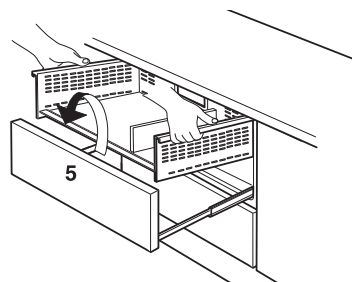

REMARQUE : Avant de remettre les accessoires et les aliments en place, assurez-vous que les crochets « A » sont correctement positionnés. La procédure ci-avant doit être suivie pour les deux bacs.

Remarque : en cas d'humidité importante (condition normale pendant les mois estivaux ou dans des environnements extrêmement humides), une condensation externe peut apparaître au niveau des joints du tiroir inférieur. À l'aide d'un chiffon doux, essuyez cette condensation sur les joints et, si nécessaire, sur la partie frontale du tiroir,

puis activez la fonction « Tropical » (4) au niveau du bandeau de commande.

La fonction est activée lorsque le voyant jaune (3) est allumé. Pour la désactiver, appuyez une nouvelle fois sur ce bouton.

Si le réfrigérateur n'est pas utilisé pendant une période prolongée, il est conseillé de laisser les tiroirs ouverts pour éviter la formation de moisissures et d'odeurs et une oxydation.

Conservation des aliments

Enveloppez les aliments de façon à éviter la pénétration d'eau, d'humidité ou de vapeur. Ceci permet d'éviter que les odeurs et les arômes ne se

répandent dans le réfrigérateur, et garantit une meilleure conservation des aliments congelés.

Périodes de non-utilisation

Débranchez l'appareil de la prise secteur, sortez tous les aliments, puis dégivrez et nettoyez l'appareil. Laissez les portes entrouvertes de façon à permettre une circulation d'air à l'intérieur des compartiments. Ceci permet d'éviter le développement de moisissures et de mauvaises odeurs.

En cas de coupure de courant

N'ouvrez pas les portes de l'appareil. Les aliments restent ainsi froids plus longtemps.

Ce qu'il convient de faire si...

Problème	Cause possible	solution
Le bandeau de commande est éteint et l'appareil ne fonctionne pas.	Un problème d'alimentation électrique de l'appareil est probable.	Effectuez les vérifications suivantes : <ul style="list-style-type: none"> • Il n'y a pas de coupure de courant. • La fiche est correctement introduite dans la prise de courant, et l'interrupteur bipolaire (le cas échéant) est correctement positionné (marche). • Les dispositifs de sécurité du circuit électrique de l'habitation fonctionnent correctement. • Le cordon d'alimentation électrique n'est pas endommagé.
La température à l'intérieur du compartiment n'est pas assez froide.	Plusieurs causes sont possibles (reportez-vous à la section « Solutions »).	Effectuez les vérifications suivantes : <ul style="list-style-type: none"> • Les tiroirs sont correctement fermés. • L'appareil ne se trouve pas à proximité d'une source de chaleur. • La température est correctement réglée. • La circulation de l'air via les grilles de ventilation à la base de l'appareil n'est pas entravée.
Présence d'eau au fond du compartiment réfrigérateur	La goulotte d'évacuation de l'eau de dégivrage est obstruée.	Nettoyez l'orifice d'évacuation d'eau de dégivrage (reportez-vous au chapitre « Entretien et nettoyage »).
Le bord avant de l'appareil est chaud au niveau du joint de porte.	Il ne s'agit pas d'une anomalie. L'appareil est ainsi conçu pour éviter la formation de condensation.	Aucune mesure particulière n'est nécessaire.

Remarque :

- Les gargouillements, chuintements et bourdonnements générés par le circuit de réfrigération sont normaux.

Avant de contacter le service après-vente :

Remettez l'appareil en marche pour vérifier si le problème a disparu. Si le problème persiste, débranchez à nouveau l'appareil et recommencez l'opération une heure plus tard.

Si votre appareil ne fonctionne toujours pas correctement après la réalisation des vérifications ci-avant, prenez contact avec le service après-vente, expliquez clairement le problème et spécifiez :

- le type de dysfonctionnement ;
- le modèle ;
- le type et le numéro de série de l'appareil (informations indiquées sur la plaque signalétique) ;

- le numéro de service (numéro figurant après l'indication SERVICE, sur la plaque signalétique apposée à l'intérieur de l'appareil).

SERVICE 0000 000 00000

**Remarque :**

L'inversion du sens d'ouverture de la porte de l'appareil n'est pas couverte par la garantie.

Données techniques

Dimensions	SC155
Hauteur	843
Largeur	796
Profondeur	545
Volume net (l)	
Réfrigérateur	155
Congélateur	-
Système de dégivrage	
Réfrigérateur	Automatique
Congélateur	-
Classement selon le système des étoiles	-
Temps de montée (h)	-
Capacité de congélation (kg/24 h)	-
Consommation énergétique (kWh/24 h)	0,33
Niveau sonore (dba)	39
Classe énergétique	A+

Les informations techniques sont indiquées sur la plaque signalétique située à l'intérieur de l'appareil ainsi que sur l'étiquette énergétique.

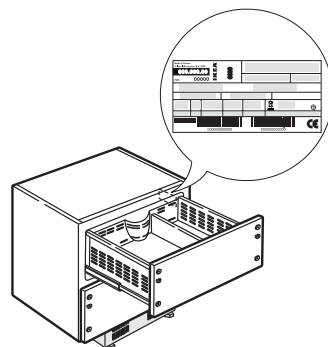

Protection de l'environnement

1. Emballage

L'emballage est recyclable à 100 % et porte le symbole du recyclage. Pour son élimination, respectez la réglementation locale en vigueur. Les matériaux d'emballage (sachets en plastique, éléments en polystyrène, etc.) doivent être conservés hors de portée des enfants, car ils constituent une source potentielle de danger.

2. Mise au rebut

Le réfrigérateur a été fabriqué avec des matériaux recyclables. Cet appareil est certifié conforme à la Directive Européenne 2002/96/CE, concernant les Déchets d'Équipements Électriques et Électroniques (DEEE ou WEEE). En procédant correctement à la mise au rebut de cet appareil, vous contribuerez à empêcher toute conséquence nuisible pour l'environnement et la santé de l'homme.



Le symbole  apposé sur le produit ou sur les documents qui l'accompagnent indique que cet appareil ne doit pas être jeté avec les ordures ménagères, mais remis à un centre de collecte spécialisé dans le recyclage des appareils électriques et électroniques.

Au moment de la mise au rebut, rendez l'appareil inutilisable en sectionnant le cordon d'alimentation et en déposant les portes et les grilles de façon à ce que les enfants ne puissent pas accéder facilement à l'intérieur. Éliminez l'appareil conformément à la réglementation locale en vigueur en matière d'élimination des déchets en le remettant à un centre de collecte spécial. ne laissez pas l'appareil sans surveillance, ne serait-ce que pendant quelques

jours, car il constitue une source de danger pour les enfants. Pour de plus amples détails au sujet du traitement, de la récupération et du recyclage de cet appareil, veuillez vous adresser aux services compétents de votre commune, à votre déchetterie locale ou directement à votre revendeur.

Informations :

Cet appareil est sans CFC. Le circuit réfrigérant contient du R600a (HC), voir la plaque signalétique à l'intérieur de l'appareil).

Pour les appareils avec de l'isobutane (R600a) : L'isobutane est un gaz naturel non nocif pour l'environnement mais est inflammable. Il est donc indispensable de s'assurer que les tuyaux du circuit réfrigérant sont en parfait état.

Déclaration de conformité

- Cet appareil a été conçu pour la conservation d'aliments et construit conformément au Règlement (CE) N° 1935/2004.n



- Cet appareil a été conçu, construit et commercialisé conformément aux :
 - objectifs sécurité de la directive "Basse Tension" 2006/95/CE (qui remplace la 73/23/CEE et modifications suivantes) ;
 - conditions requises en matière de protection de la Directive "CEM" 2004/108/CE.

La sécurité électrique de l'appareil est garantie uniquement lorsqu'il est correctement branché à une installation de mise à la terre conforme.

GARANTIE IKEA (FRANCE)

CONTRAT DE GARANTIE ET DE SERVICE APRES-VENTE IKEA

Décret n° 87-1045 relatif à la présentation des écrits constatant les contrats de garantie et de service après-vente (J.O.R.F. du 29 décembre 1987).

Préalablement à la signature du bon de commande, le vendeur indiquera à l'acheteur les installations nécessaires pour assurer le branchement de l'appareil selon les règles de l'art.

Numéros de modèle et de série (Reporter ici le numéro d'identification porté sur l'étiquette code barre du produit)

Modèle :

N° de série :

Date d'achat (Reporter ici la date d'achat portée sur votre ticket de caisse) :

Le vendeur est tenu de fournir une marchandise conforme à la commande.

Livraison et mise en service

Livraison à domicile : oui, si demandée par le client (selon modalités définies et mentionnées sur la facture d'achat ou le bon de commande).

Gratuite : non (tarif et modalités disponibles en magasin et fournis au client au moment de la commande ou de l'achat).

Mise en service : non.

En cas de défauts apparents ou d'absence de

notice d'emploi et d'entretien, l'acheteur a intérêt à les faire constater par écrit par le vendeur ou le livreur lors de l'enlèvement de la livraison ou de la mise en service.

Garantie Légale (sans supplément de prix)

A la condition que l'acheteur fasse la preuve du défaut caché, le vendeur doit légalement en réparer toutes les conséquences (art.1641 et suivants du Code Civil). Si l'acheteur s'adresse aux tribunaux, il doit le faire dans un délai de deux ans à compter de la découverte du défaut caché (art.1648 du Code Civil).

Nota - En cas de recherche de solutions amiables préalablement à toute action en justice, il est rappelé qu'elles n'interrompent pas le délai de prescription. La réparation des conséquences du défaut caché, lorsqu'il a été prouvé, comporte, selon la jurisprudence:

- soit la réparation totalement gratuite de l'appareil, y compris les frais de main-d'oeuvre et de déplacement au lieu de la mise en service ;
- soit son remplacement ou le remboursement total ou partiel de son prix au cas où l'appareil serait totalement ou partiellement inutilisable ;
- et l'indemnisation du dommage éventuellement causé aux personnes ou aux biens par le défaut de l'appareil.

La garantie légale due par le vendeur n'exclut en rien la garantie légale due par le constructeur.

Litiges éventuels

En cas de difficulté vous avez la possibilité, avant toute action en justice, de rechercher une solution amiable, notamment avec l'aide :

- d'une association de consommateurs ;
- ou d'une organisation professionnelle de la branche;
- ou de tout autre conseil de votre choix.

Il est rappelé que la recherche d'une solution amiable n'interrompt pas le délai de deux ans de l'art.1648 du Code Civil.

Il est aussi rappelé qu'en règle générale et sous réserve de l'appréciation des tribunaux, le respect des dispositions de la présente garantie contractuelle suppose :

- Que l'acheteur honore ses engagements financiers envers le vendeur;
- Que l'acheteur utilise l'appareil de façon normale; (*)
- Que pour les opérations nécessitant une haute technicité aucun tiers non agréé par le vendeur ou le constructeur n'intervienne pour réparation sur l'appareil (sauf cas de force majeure ou

carence prolongée du vendeur).

(*) Voir la notice d'emploi et d'entretien et les conditions d'application de la garantie contractuelle

Garantie contractuelle IKEA

PRIX : rien à payer en sus.

DUREE : 5 (cinq) ans.

POINT DE DEPART : à compter de la date d'achat chez IKEA.

RÉPARATION DE L'APPAREIL :

- remplacement des pièces, main-d'oeuvre, déplacement, transport des pièces ou de l'appareil : oui
- garantie des pièces remplacées : non
- délai d'intervention : fonction du type de réparation et porté à la connaissance de l'acheteur avant intervention.

REPLACEMENT OU REMBOURSEMENT DE

L'APPAREIL (en cas d'impossibilité de réparation reconnue par le vendeur et le constructeur) : oui

Pour mettre en oeuvre le service après-vente en cas de panne couverte par la garantie contractuelle, ou pour obtenir des informations techniques pour la mise en service ou le bon fonctionnement de l'appareil, contacter IKEA au numéro de téléphone respectif, suivant le pays, indiqué à la fin de cette notice et correspondant à votre appareil.

Conservez votre preuve d'achat avec le document de garantie, ils vous seront nécessaires pour la mise en oeuvre de la garantie.

CONDITIONS DE GARANTIE CONTRACTUELLE IKEA

Quelle est la durée de validité de la garantie ?

La présente garantie est valable cinq (5) ans à compter de la date d'achat chez IKEA d'un appareil électroménager de l'assortiment cuisines, à l'exception des appareils LAGAN qui sont garantis pour une durée de deux (2) ans.

L'original du ticket de caisse, de la facture ou du bon de livraison en cas de vente à distance sera exigé comme preuve de l'achat. Conservez-le dans un endroit sûr.

La réparation ou le remplacement du produit défectueux n'a pas pour conséquence de prolonger la durée initiale de garantie. Toutefois, conformément à l'art. L.211-16 du Code de la Consommation, toute période d'immobilisation du produit, pour une remise en état couverte par la garantie, d'au moins sept jours vient s'ajouter à la durée de la garantie qui restait à courir à la date de la demande d'intervention du consommateur ou de la mise à disposition pour réparation du bien en

cause, si cette mise à disposition est postérieure à la demande d'intervention.

Quels sont les appareils électroménagers couverts par la garantie ?

La garantie IKEA de cinq (5) ans couvre tous les appareils électroménagers de l'assortiment cuisines, hors appareils de la série LAGAN qui sont garantis pour une durée de deux (2) ans, achetés chez IKEA à compter du 1er août 2007.

Quels sont les appareils électroménagers exclus de la présente garantie ?

Les appareils électroménagers portant le nom de LAGAN, et tous les appareils électroménagers de l'assortiment cuisines IKEA achetés avant le 1er août 2007.

Qui est couvert par la garantie ?

La présente garantie concerne l'acheteur agissant en qualité de consommateur à compter de la date d'achat du produit.

Qui exécutera les prestations dans le cadre de la garantie ?

Le prestataire de services désigné par IKEA fournira l'assistance de son réseau de réparateurs agréés pour vous servir dans le cadre de cette garantie. Pour la mise en oeuvre, veuillez vous reporter à la rubrique «Comment nous joindre ».

Que couvre cette garantie ?

La présente garantie IKEA couvre les défauts de construction et de fabrication susceptibles de nuire à une utilisation normale, à compter de la date d'achat chez IKEA par le client. Elle ne s'applique que dans le cadre d'un usage domestique. Les exclusions sont reprises dans la section "Qu'est-ce qui n'est pas couvert dans le cadre de cette garantie ?"

Les présentes conditions de garantie couvrent les frais de réparation, de pièces de rechange, de main d'oeuvre et de déplacement du personnel à domicile pendant une période de cinq (5) ans, ramenée à deux (2) ans sur la série LAGAN, à compter de la date d'achat chez IKEA, sous réserve que les défauts soient couverts et à condition que l'appareil soit disponible pour réparation sans occasionner de dépenses spéciales. Voir aussi "Rappel des dispositions légales". Les pièces remplacées deviennent la propriété de IKEA. Ces dispositions ne s'appliquent pas aux réparations effectuées sans autorisation du prestataire de services IKEA.

Que ferons-nous pour remédier au problème ?

Dans le cadre de cette garantie, le prestataire de service désigné par IKEA, examinera le produit. Si après vérification, et hormis mise en oeuvre de la garantie légale, il est reconnu que votre réclamation est couverte par la présente garantie contractuelle, il sera procédé à la réparation du produit défectueux, ou en cas d'impossibilité de réparation, à son remplacement par le même article ou par un article de qualité et de technicité comparable. Compte tenu des évolutions technologiques, l'article de remplacement de qualité équivalente peut être d'un prix inférieur au modèle acheté.

Si aucun article équivalent n'est disponible, et en cas d'impossibilité totale ou partielle de réparation reconnue par le prestataire de IKEA ou son représentant agréé, sous réserve que les conditions d'application de la garantie soient remplies, IKEA procédera au remboursement total ou partiel de l'appareil reconnu défectueux.

Le prestataire de service désigné par IKEA s'engage à tout mettre en oeuvre pour apporter une solution rapide et satisfaisante dans le cadre de cette garantie mais ni IKEA, ni le prestataire ne sauraient être tenus pour responsables des cas de forces majeurs, tels que définis par la jurisprudence, susceptibles d'empêcher l'application correcte de la garantie.

Qu'est-ce qui n'est pas couvert dans le cadre de la présente garantie ?

- L'usure normale et graduelle inhérente aux appareils électroménagers, compte tenu de la durée de vie et du comportement communément admis pour des produits semblables.
- Les dommages engageant la responsabilité d'un tiers ou résultant d'une faute intentionnelle ou dolosive.
- Les dommages résultant du non respect des consignes d'utilisation, d'une mauvaise installation non conforme aux instructions du fabricant et/ou aux règles de l'art, notamment en matière de raccordement au réseau électrique, ou aux arrivées d'eau ou de gaz qui requièrent l'intervention d'un professionnel qualifié.
- Les dommages tels que, entre autres, le vol, la chute ou le choc d'un objet, l'incendie, la décoloration à la lumière, les brûlures, l'humidité ou la chaleur sèche excessive ou toute autre condition environnementale anormale, les coupures, les éraflures, toute imprégnation par un

liquide, les réactions chimiques ou électrochimiques, la rouille, la corrosion, ou un dégât des eaux résultant entre autres, d'un taux de calcaire trop élevé dans l'eau d'alimentation.

- Les pièces d'usure normale dites pièces consommables, comme par exemple les piles, les ampoules, les filtres, les joints, tuyaux de vidange, etc. qui nécessitent un remplacement régulier pour le fonctionnement normal de l'appareil.
- Les dommages aux éléments non fonctionnels et décoratifs qui n'affectent pas l'usage normal de l'appareil, notamment les rayures, coupures, éraflures, décoloration.
- Les dommages accidentels causés par des corps ou substances étrangers et par le nettoyage et déblocage des filtres, systèmes d'évacuation ou compartiments pour détergent.
- Les dommages causés aux pièces suivantes : verre céramique, accessoires, paniers à vaisselle et à couverts, tuyaux d'alimentation et d'évacuation, joints, lampes et protections de lampes, écrans, boutons et poignées, châssis et parties de châssis.
- Les frais de transport de l'appareil, de déplacement du réparateur et de main-d'œuvre relatif à un dommage non garanti ou non constaté par le réparateur agréé.
- Les réparations effectuées par un prestataire de service et /ou un partenaire non agréés, ou en cas d'utilisation de pièces autres que des pièces d'origine, toute réparation de fortune ou provisoire restant à la charge du client qui supporterait en outre, les conséquences de l'aggravation éventuelle du dommage en résultant.
- L'utilisation en environnement non domestique, par exemple usage professionnel ou collectif, ou dans un lieu public.
- Les dommages liés au transport lorsque l'appareil est emporté par le client lui-même ou un prestataire de transport qu'il a lui-même désigné. Lorsque l'appareil est livré par IKEA, les dommages résultant du transport seront pris en charge par IKEA. Le client doit vérifier ses colis et porter IMPÉRATIVEMENT sur le bon de livraison des RESERVES PRÉCISES : indication du nombre de colis manquants et/ou endommagés, et description détaillée du dommage éventuel (emballage ouvert ou déchiré, produit détérioré ou manquant, etc.)
- Les coûts d'installation initiaux. Toutefois, si le prestataire de service ou son partenaire agréé procède à une réparation ou un remplacement

d'appareil selon les termes de la présente garantie, le prestataire de service ou son partenaire agréé ré-installeront le cas échéant l'appareil réparé ou remplacé.

La garantie reste toutefois applicable aux appareils ayant fait l'objet d'une adaptation dans le respect des règles de l'art par un spécialiste qualifié avec des pièces d'origine du fabricant pour une mise en conformité de l'appareil aux spécifications techniques d'un autre pays membre de l'Union Européenne.

Rappel des dispositions légales :

Le fabricant s'engage à garantir la conformité des biens au contrat ainsi que les éventuels vices cachés, conformément aux dispositions légales figurant ci-après, sans que cela ne fasse obstacle à la mise en oeuvre de la garantie commerciale ci-dessus consentie lorsque celle-ci est plus étendue que la garantie légale.

« Garantie légale de conformité » (extrait du code de la consommation)

- Art. L. 211-4. « Le vendeur est tenu de livrer un bien conforme au contrat et répond des défauts de conformité existant lors de la délivrance. Il répond également des défauts de conformité résultant de l'emballage, des instructions de montage ou de l'installation lorsque celle-ci a été mise à sa charge par le contrat ou a été réalisée sous sa responsabilité. »
- Art. L. 211-12. « L'action résultant du défaut de conformité se prescrit par deux ans à compter de la délivrance du bien. »
- Art. L. 211-5. « Pour être conforme au contrat, le bien doit :
 - 1° Être propre à l'usage habituellement attendu d'un bien semblable et, le cas échéant :
 - correspondre à la description donnée par le vendeur et posséder les qualités que celui-ci a présentées à l'acheteur sous forme d'échantillon ou de modèle ;
 - présenter les qualités qu'un acheteur peut légitimement attendre eu égard aux déclarations publiques faites par le vendeur, par le producteur ou par son représentant, notamment dans la publicité ou l'étiquetage ;
 - 2° Ou présenter les caractéristiques définies d'un commun accord par les parties ou être propre à tout usage spécial recherché par l'acheteur, porté à la connaissance du vendeur et que ce dernier a accepté. »

«De la garantie des défauts de la chose vendue»

(extrait du code civil)

- Art. 1641. « Le vendeur est tenu de la garantie à raison des défauts cachés de la chose vendue qui la rendent impropre à l'usage auquel on la destine, ou qui diminuent tellement cet usage, que l'acheteur ne l'aurait pas acquise, ou n'en aurait donné qu'un moindre prix, s'il les avait connus. »
- Art. 1648 (1er alinéa). « L'action résultant des vices rédhibitoires doit être intentée par l'acquéreur dans un délai de deux ans à compter de la découverte du vice. »

Où s'applique la présente garantie ?

Sous réserve de conformité aux spécifications techniques et réglementations applicables et propres à chaque pays le cas échéant, les garanties pourront être exercées auprès de l'organisation IKEA locale du pays où le produit est utilisé sur tout le territoire de l'Union Européenne (hors DOM et TOM). Les conditions de garantie, étendues et limites, sont celles applicables sur le marché local. Il est recommandé de se les procurer auprès de l'organisation IKEA locale.

Le Service Après-Vente applicable à vos appareils électroménagers IKEA :

N'hésitez pas à contacter le prestataire de Service Après-Vente désigné par IKEA pour :

1. requérir la mise en oeuvre du service dans le cadre de cette garantie contractuelle.
2. obtenir des conseils pour l'installation de l'appareil IKEA dans un meuble de cuisine IKEA prévu à cet effet.
3. obtenir des informations pour le bon fonctionnement de l'appareil.

Pour pouvoir vous apporter la meilleure assistance, assurez-vous d'avoir lu attentivement les instructions de montage et/ou le manuel de l'utilisateur avant de nous contacter.

GARANTIE IKEA (BELGIQUE)**Quelle est la durée de validité de la garantie IKEA?**

Cette garantie est valable cinq (5) ans à compter de la date d'achat de votre appareil chez IKEA, à l'exception des appareils LAGAN qui sont garantis pour une durée de deux (2) ans. La preuve d'achat originale est requise. Les réparations, effectuées sous garantie ne prolongent pas la période de garantie de l'appareil.

Comment nous joindre pour la mise en oeuvre de la présente garantie ?

- ① **Dans le but de vous fournir un service rapide, veuillez utiliser le numéro de téléphone spécifique à votre pays indiqué dans le manuel. Veuillez toujours vous reporter aux numéros énoncés dans le livret fourni spécifiquement avec l'appareil IKEA pour lequel vous avez besoin d'assistance. Avant de nous appeler, assurez vous de disposer de la référence IKEA (code à 8 chiffres) et du numéro de service (code à 12 chiffres) que vous trouverez sur la plaque d'identification apposée sur l'appareil.**

- ① **CONSERVEZ IMPERATIVEMENT L'ORIGINAL DE VOTRE TICKET DE CAISSE, FACTURE OU BON DE LIVRAISON AVEC LE LIVRET DE GARANTIE !**

Ils vous seront nécessaires comme preuve de l'achat pour vous permettre de bénéficier de la présente garantie. Vous y retrouverez notamment la désignation et la référence IKEA (code à 8 chiffres) de chaque appareil acheté.

Besoin d'aide supplémentaire?

Si vous avez des questions supplémentaires sur les conditions d'application des garanties IKEA (étendues et limites, produits couverts), adressez-vous à votre magasin IKEA le plus proche. Adresse et horaires sur le site www.IKEA.fr, dans le catalogue IKEA ou par téléphone au 0825 10 3000 (0,15 €/mn).

Quels appareils ne sont pas couverts par cette garantie de cinq (5) ans ?

Les appareils portant le nom de LAGAN et tous les appareils achetés chez IKEA avant le 1er août 2007.

Qui effectuera la réparation ?

Le réparateur agréé IKEA se chargera de la réparation par le biais de son propre réseau ou du réseau de partenaires autorisés.

Que couvre la garantie ?

La garantie couvre les défauts de l'appareil, dus à des vices de matière ou de fabrication, à partir de la date d'achat chez IKEA.

Cette garantie ne s'applique que dans le cas d'un usage domestique. Les exceptions sont spécifiées à la rubrique "Qu'est-ce qui n'est pas couvert par cette garantie ?"

Pendant la période de garantie, les coûts engagés pour remédier au problème, par exemple les réparations, les pièces, la main-d'œuvre et les déplacements sont pris en charge à condition que l'appareil soit accessible à des fins de réparation sans dépenses particulières. La directive UE (N° 99/44/CE) et les réglementations locales respectives s'appliquent à ces conditions. Les pièces remplacées deviendront propriété d'IKEA.

Que fera IKEA pour régler le problème ?

Le réparateur désigné par IKEA examinera le produit et décidera, à sa seule discrétion, s'il est couvert par cette garantie. Si le réparateur estime que le produit est couvert, celui-ci, ou un partenaire autorisé, soit réparera le produit défectueux, soit le remplacera par un produit identique ou comparable, à sa seule discrétion.

Qu'est-ce qui n'est pas couvert par cette garantie?

- L'usure normale.
- Les dommages occasionnés sciemment ou par négligence, les dommages résultant du non-respect des instructions d'utilisation, d'une installation inadéquate ou d'une alimentation électrique inadéquate, les dommages causés par des réactions chimiques ou électrochimiques, la rouille, la corrosion ou un dégât des eaux, y compris, notamment, les dommages causés par un excès de calcaire dans l'eau, les dommages causés par des conditions environnementales anormales.
- Les consommables, y compris les ampoules et les piles.
- Les éléments non fonctionnels et décoratifs qui n'affectent pas l'usage normal de l'appareil, y compris les griffes et les éventuelles différences de couleur.
- Les dommages accidentels causés par des corps étrangers ou des substances, et le nettoyage et le débouchage des filtres, les systèmes de vidange ou les compartiments à savon.
- Les dommages occasionnés aux éléments suivants : vitrocéramique, accessoires, paniers à vaisselle et à couverts, tuyaux d'alimentation et

de vidange, joints, ampoules et diffuseurs, écrans, boutons, revêtements et parties de revêtements, sauf s'il est prouvé que ces dommages sont dus à des vices de fabrication.

- Les cas où aucun défaut n'est constaté par le technicien.
- Les réparations qui ne sont pas effectuées par nos réparateurs désignés et/ou un partenaire contractuel autorisé ou lorsque des pièces qui ne sont pas d'origine ont été utilisées.
- Les réparations consécutives à une installation inadéquate ou pas conforme aux spécifications.
- L'utilisation de l'appareil dans un environnement non domestique, (p.ex. professionnel).
- Les dommages occasionnés par ou durant le transport. Si un client transporte personnellement le produit jusqu'à son domicile ou une autre adresse, IKEA décline toute responsabilité en cas de dommages pendant le transport. Si IKEA livre le produit à l'adresse de livraison indiquée par le client, tout éventuel dommage se produisant en cours de livraison sera couvert par IKEA.
- Les frais liés à l'installation initiale de l'appareil IKEA.

Si un prestataire de service IKEA ou un partenaire contractuel autorisé répare ou remplace l'appareil conformément à la présente garantie, le prestataire de services ou le partenaire agréé autorisé réinstallera l'appareil réparé ou installera l'appareil de remplacement, le cas échéant.

Ces restrictions ne s'appliquent pas aux interventions correctes d'un spécialiste qualifié utilisant nos pièces d'origine afin d'adapter l'appareil aux spécifications techniques de sécurité d'un autre pays européen.

Loi nationale applicable

La garantie IKEA vous donne des droits légaux spécifiques, qui couvrent ou dépassent toutes les exigences légales locales.

Cependant, ces conditions ne limitent en aucun cas les droits des consommateurs décrits dans la législation locale.

Zone de validité

Pour les appareils achetés dans un pays européen et transportés dans un autre pays européen, les interventions seront effectuées dans le cadre des conditions de garantie normales dans le nouveau pays.

L'obligation de réparation dans le cadre de la garantie n'est effective que si l'appareil est conforme et installé conformément aux :

- spécifications techniques du pays dans lequel la demande d'intervention sous garantie est introduite ;
- instructions de montage et aux informations relatives aux consignes de sécurité figurant dans le manuel d'utilisation.

Service Après-vente exclusif pour appareils IKEA

N'hésitez pas à contacter un service Après-vente agréé IKEA pour :

- Faire une demande d'intervention sous garantie.
- Demander des précisions au sujet de l'installation des appareils IKEA dans les meubles de cuisine IKEA.
- Demander des précisions au sujet des fonctions des appareils IKEA.

Afin de vous garantir la meilleure assistance possible, nous vous prions de lire attentivement les instructions d'assemblage et le mode d'emploi avant de nous contacter.

Comment nous joindre en cas de besoin



Consultez la dernière page de ce manuel pour la liste complète des services Après-vente agréés IKEA avec leur numéro de téléphone respectifs.

i Afin de mieux vous servir, nous vous conseillons d'utiliser les numéros de téléphone spécifiques repris dans le mode d'emploi. Sur base des numéros repris dans le livret, mentionnez toujours les références de l'appareil pour lequel vous demandez assistance. Ayez toujours à disposition le numéro d'article IKEA (il s'agit d'un numéro composé de 8 chiffres) ainsi que le code service composé de 12 chiffres que vous trouverez sur la plaque signalétique de votre appareil.

i **CONSERVEZ VOTRE PREUVE D'ACHAT !**
La preuve de votre achat est nécessaire pour l'application de la garantie.
Le nom et le numéro d'article (code à 8 chiffres) IKEA de chaque appareil acheté figurent également sur la preuve d'achat.

Besoin d'une assistance supplémentaire ?

Pour toute autre questions en dehors du service après-vente de vos appareils, contactez le call center de votre magasin IKEA. Nous vous recommandons de lire attentivement toute la documentation fournie avec l'appareil avant de nous contacter.

Indice

Istruzioni per la sicurezza	36	Pulizia e manutenzione	39
Descrizione prodotto	38	Cosa fare in caso di...	41
Pannello comandi	38	Dati tecnici	42
Primo utilizzo	39	Consigli per la salvaguardia dell'ambiente	43
Uso quotidiano	39	GARANZIA IKEA	43

Istruzioni per la sicurezza

Prima del primo utilizzo

Questo apparecchio è inteso per l'impiego in ambiente domestico.

Per utilizzare al meglio il proprio apparecchio, leggere attentamente il presente manuale d'uso, che contiene una descrizione del prodotto e utili consigli. Conservare queste istruzioni per riferimento futuro.

1. Dopo aver disimballato l'apparecchio, assicurarsi che non sia danneggiato e che la porta si chiuda bene.
Eventuali difetti funzionali dovranno essere segnalati al più presto al Servizio Assistenza IKEA.
2. Attendere almeno due ore prima di attivare l'apparecchio, per permettere al circuito refrigerante di essere perfettamente efficiente.
3. L'installazione e il collegamento elettrico devono essere effettuati da un tecnico qualificato secondo le istruzioni del produttore ed in conformità alle norme locali sulla sicurezza.
4. Pulire l'interno dell'apparecchio prima dell'uso.

Precauzioni e suggerimenti generali

Installazione e collegamento

- La movimentazione e l'installazione dell'apparecchio devono essere effettuate da due o più persone.
- Durante lo spostamento dell'apparecchio, fare attenzione a non danneggiare i pavimenti (es. parquet).
- Durante l'installazione, accertarsi che l'apparecchio non danneggi il cavo di alimentazione.
- Accertarsi che l'apparecchio non sia vicino ad una fonte di calore.
- Per garantire un'adeguata ventilazione, lasciare uno spazio su entrambi i lati e sopra l'apparecchio e seguire le istruzioni d'installazione.
- Mantenere libere da ostruzioni le aperture di ventilazione dell'apparecchio.
- Non danneggiare i tubi del circuito refrigerante dell'apparecchio.

- Installare e livellare l'apparecchio su un pavimento in grado di sostenerne il peso e in un ambiente adatto alle sue dimensioni e al suo utilizzo.
- Collocare l'apparecchio in un ambiente asciutto e ben ventilato. L'apparecchio è predisposto per il funzionamento in ambienti in cui la temperatura sia compresa nei seguenti intervalli, a seconda della classe climatica riportata sulla targhetta. L'apparecchio potrebbe non funzionare correttamente se lasciato per un lungo periodo ad una temperatura superiore o inferiore all'intervallo specificato.

Classe Climatica	T. amb. (°C)	T. amb. (°F)
SN	From 10 to 32	From 50 to 90
N	From 16 to 32	From 61 to 90
ST	From 16 to 38	From 61 to 100
T	From 16 to 43	From 61 to 110

- Accertarsi che la tensione elettrica indicata sulla targhetta matricola dell'apparecchio corrisponda a quella della propria abitazione.
- Non usare adattatori singoli/multipli o prolunghie.
- Per il collegamento alla rete idrica, utilizzare il tubo fornito in dotazione con il nuovo apparecchio; non riutilizzare quello del precedente apparecchio.
- La modifica o sostituzione del cavo di alimentazione deve essere effettuata soltanto da personale qualificato o dal Servizio di Assistenza.
- La disconnessione dell'alimentazione elettrica deve essere possibile mediante disinserzione della spina o tramite un interruttore bipolare di rete posto a monte della presa.

Sicurezza

- Non conservare sostanze esplosive quali bombole aerosol con propellente infiammabile all'interno dell'apparecchio.
- Non conservare o usare benzina, gas o liquidi infiammabili nelle vicinanze dell'apparecchio o di altri elettrodomestici. I vapori possono causare incendi o esplosioni.

- Non usare dispositivi meccanici, elettrici o chimici per accelerare il processo di sbrinamento diversi da quelli raccomandati dal produttore.
- Non usare o introdurre apparecchiature elettriche all'interno degli scomparti dell'apparecchio se queste non sono del tipo espressamente autorizzato dal produttore.
- L'utilizzo di questo apparecchio non è previsto da parte di persone (bambini compresi) con ridotte capacità fisiche, sensoriali o mentali o con esperienza e conoscenza inadeguate, se non previa supervisione o istruzione sull'utilizzo dell'apparecchio da parte di chi è responsabile della loro sicurezza.
- Controllare che i bambini non giochino con l'apparecchio, per evitare il rischio di intrappolamento e soffocamento all'interno dell'apparecchio.
- Non ingerire il liquido (atossico) contenuto negli accumulatori di freddo (in alcuni modelli).
- Non mangiare cubetti di ghiaccio o ghiaccioli subito dopo averli tolti dal congelatore poiché potrebbero causare bruciate da freddo.

Utilizzo

- Prima di qualsiasi operazione di manutenzione o pulizia, disinserire la spina dalla presa di corrente o scollegare l'alimentazione.
- Tutti gli apparecchi dotati di produttore automatico di ghiaccio e dispenser di acqua devono essere collegati ad una rete idrica che eroghi esclusivamente acqua potabile (con una pressione della rete idrica compresa tra 0,17 e 0,81 Mpa (tra 1,7 e 8,1 bar)). I dispenser di ghiaccio e/o acqua non direttamente collegati alla rete idrica devono essere riempiti esclusivamente con acqua potabile.
- Usare il comparto frigo solo per la conservazione di alimenti freschi e il comparto congelatore solo per la conservazione di alimenti congelati, per la congelazione di cibi freschi e per la produzione di cubetti di ghiaccio.
- Non conservare liquidi in contenitori di vetro nel comparto congelatore in quanto potrebbero esplodere.

Il produttore declina ogni responsabilità nel caso in cui i suggerimenti e le precauzioni sopra elencati non siano stati rispettati.

Pulizia, sanificazione e manutenzione del dispenser di ghiaccio e/o acqua (se presente)

La mancata osservanza delle istruzioni fornite può pregiudicare l'igiene e la sicurezza dell'acqua erogata.

- Al primo utilizzo dell'apparecchio si consiglia di far scorrere l'acqua per 9-14 litri o per 6-7 minuti (anche non consecutivi, purché prima del consumo) e di eliminare il ghiaccio prodotto nelle prime 24 ore.
- Riposizionare l'erogatore estraibile dell'acqua (se presente) solo con mani igienicamente pulite.
- Si consiglia per una pulizia periodica del contenitore o cassetto per i cubetti di ghiaccio di utilizzare solo acqua corrente.
- Ogni sei mesi si consiglia di eseguire la sanificazione del dispenser di acqua e ghiaccio con una soluzione disinfettante idonea al contatto con alimenti (a base di ipoclorito di sodio), che non contenga materiali dell'apparecchio. Sciacquare con acqua prima dell'uso.
- La sostituzione delle parti del distributore di ghiaccio ed acqua deve essere effettuata con componenti originali, forniti dal produttore.
- Gli interventi tecnici devono essere effettuati solo da personale qualificato o dal Servizio Assistenza.

Descrizione prodotto

Prima di utilizzare l'apparecchio, leggere attentamente le istruzioni per l'uso.

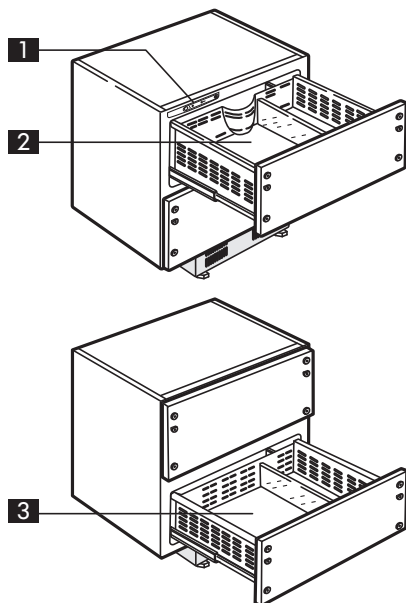

- 1 Pannello comandi
- 2 Cassetto superiore
- 3 Cassetto inferiore

Note: Il numero e il tipo degli accessori possono variare a seconda del modello. Ad eccezione del separatore verticale in vetro, tutti gli accessori possono essere rimossi.

Attenzione: gli accessori del frigorifero non vanno lavati in lavastoviglie.

Accessori

Mensola bottiglie

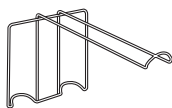

1x

Vassoi

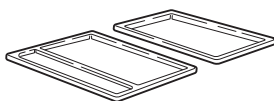

2x

Comparto cartoni latte/succhi di frutta

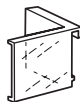

1x

Pannello comandi

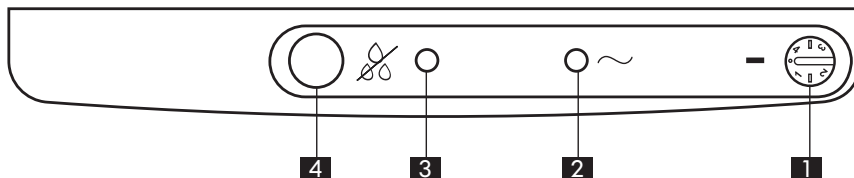

- 1 Manopola di regolazione termostato
- 2 Spia apparecchio "On"
- 3 Spia gialla funzione "Tropical"
- 4 Pulsante funzione "Tropical"

Regolazione temperatura

Per modificare le temperature nei compartimenti, ruotare la manopola del termostato:

- sui numeri più bassi, 1-2 (MIN) per la temperatura MENO FREDDA;
- sui numeri più alti, 3-4 (MAX), per la temperatura PIÙ FREDDA.

Attenzione:

La ventola si azionerà **SOLTANTO** quando il compressore è in funzione e il cassetto superiore è chiuso. Fare attenzione a non ostruire le aperture di ventilazione nelle pareti dei cassetti.

Nota: La temperatura ambiente, la frequenza di apertura dei cassetti e la posizione dell'apparecchio possono incidere sulla temperatura all'interno del comparto frigorifero. Si dovrebbero quindi tenere in considerazione questi fattori quando si impostano le temperature.

Primo utilizzo

Collegare l'apparecchio alla rete elettrica. Le temperature ideali per la conservazione degli alimenti sono già preimpostate in fabbrica (3-5/MED).

Nota: dopo la messa in funzione, è necessario attendere 2-3 ore prima che venga raggiunta una temperatura adeguata ad un normale carico dell'apparecchio.

Uso quotidiano

Funzionamento del frigorifero

Questo apparecchio è un frigorifero a cassette per la conservazione di alimenti freschi e bevande. Lo sbrinamento del comparto frigorifero è completamente automatico. Le prestazioni ottimali dipendono dalla classe climatica indicata sulla targhetta. L'apparecchio è dotato di un sistema di ventilazione interno dei cassetti. Per questo motivo, fare attenzione ai fori di ventilazione. Gli alimenti e le bevande dovrebbero essere collocati in contenitori chiusi o coperti con una pellicola.

Accensione dell'apparecchio e regolazione della temperatura.

Accendere l'apparecchio. Le temperature ideali per la conservazione degli alimenti sono già impostate in fabbrica.

Note:

- Il comparto frigorifero impiega 4-5 ore a raggiungere una temperatura idonea alla conservazione di alimenti.
- La temperatura ambiente, la frequenza di apertura dei cassetti e la posizione dell'apparecchio possono incidere sulla temperatura interna. Si dovrebbero quindi tenere in considerazione questi fattori quando si impostano le temperature.
- Quando si ripongono alimenti nei cassetti,

assicurarsi che le aperture di ventilazione non siano ostruite.

- Non riporre alimenti bollenti nell'apparecchio.
- Conservare i liquidi in contenitori chiusi.
- La conservazione di verdure ad alto contenuto di acqua può provocare la formazione di condensa: questo non influisce sul corretto funzionamento dell'apparecchio.

Regolazione temperatura

Per modificare le temperature nei comparti, ruotare la manopola del termostato:

- sui numeri più bassi, 1-2 (MIN) per la temperatura MENO FREDDA;
- sui numeri più alti, 3-4 (MAX), per la temperatura PIÙ FREDDA.

Spegnimento del frigorifero

Ruotare la manopola del termostato (1) su ● : l'apparecchio è spento e il LED verde (2) si spegne. Per riaccendere il frigorifero, ruotare la manopola (1) in senso orario. Si accende il LED verde (2).

Funzione "Tropical" (rimuove la condensa)

Questa funzione viene usata in caso di condensa sulle guarnizioni dei cassetti. Premere il pulsante (4), si accende il LED (3). Per disattivare la funzione, premere di nuovo lo stesso pulsante (4).

Pulizia e manutenzione

Prima di iniziare qualsiasi operazione di pulizia o manutenzione, spegnere l'apparecchio premendo il pulsante (1) ● , quindi estrarre la spina dalla presa di corrente.

Pulizia del frigorifero

Lo sbrinamento del frigorifero è completamente automatico.

La presenza di goccioline d'acqua sulla parete posteriore interna dietro il cassetto indica che è in atto la fase di sbrinamento automatico.

L'acqua di sbrinamento scorre automaticamente in un foro di scarico e da lì in un contenitore dove evapora.

Per garantire il deflusso costante e corretto dell'acqua di sbrinamento, pulire regolarmente il foro di scarico dell'acqua di sbrinamento con l'utensile in dotazione.

Attenzione

- I separatori verticali in vetro all'interno dei cassetti fanno parte della struttura e non devono essere rimossi.

- Le guide di scorrimento dei cassetti sono rivestite con un lubrificante compatibile con alimenti che favorisce l'apertura e la chiusura. Non rimuovere mai il lubrificante e assicurarsi che non cadano corpi estranei sulle guide di scorrimento che impediscano il loro corretto funzionamento.

Pulizia dell'apparecchio:

- Ruotare la manopola del termostato (1) su ●.
- Svuotare il cassetto.
- Rimuovere tutti gli accessori per gli alimenti e le bevande.
- Pulire i cassetti del frigorifero con una spugna imbevuta in una soluzione di acqua tiepida e/o detergente neutro. Non usare sostanze abrasive o utensili.
- Risciacquare ed asciugare con un panno morbido.
- Rimontare gli accessori.
- Ruotare la manopola del termostato (1) in senso orario per riaccendere il comparto frigorifero.

Rimozione dei cassetti

Per una pulizia più accurata dell'apparecchio o per rimuovere alimenti che possono essere caduti dietro al retro dei cassetti, questi possono essere rimossi offrendo una migliore accessibilità all'interno dell'apparecchio.

Per rimuovere i cassetti procedere come segue:

- Aprire il cassetto e spegnere l'apparecchio seguendo la procedura nella sezione "Pulizia dell'apparecchio".
- Rimuovere tutti gli alimenti, le bevande e gli accessori dai cassetti; in questo modo si alleggerisce il cassetto facilitandone la rimozione. Stando in posizione rivolta verso l'apparecchio, afferrare i bordi superiori di entrambi i lati del cassetto (al centro della lunghezza).

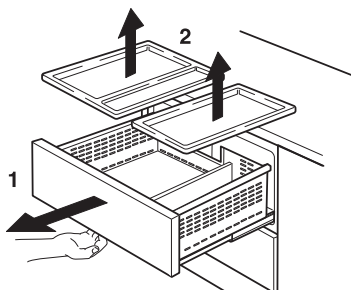

- Sollevare il cassetto sganciandolo dai ganci (ganci "A").

- Spingere il cassetto all'interno dell'apparecchio.

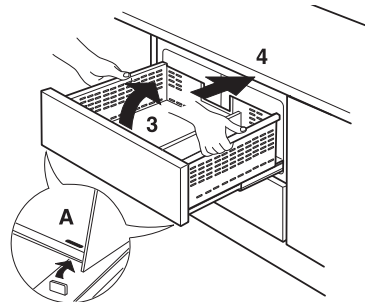

- Con un movimento rotatorio, sollevare la parte anteriore del cassetto ed estrarla. Per rimontare il cassetto seguire la procedura inversa.

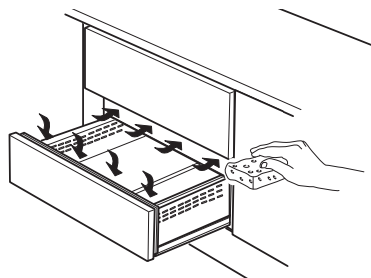
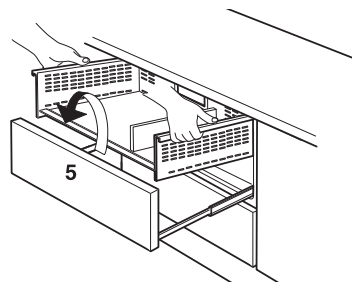

NOTA: prima di ricollocare gli accessori e gli alimenti, assicurarsi che i ganci "A" siano posizionati correttamente.

Seguire la procedura sopra descritta per entrambi i cassetti.

Nota: in condizioni di elevata umidità (normale durante i mesi estivi o in ambienti estremamente umidi), può formarsi condensa esterna sulle guarnizioni del cassetto inferiore. Con un panno morbido rimuovere questa condensa dalle guarnizioni e, se necessario, dalla parte anteriore del cassetto e attivare la funzione "Tropical" (4) sul pannello comandi.

La funzione è attivata quando si accende la spia gialla (3). Per disattivarla, premere nuovamente lo stesso pulsante.

Se il frigorifero non è utilizzato per lungo tempo, si consiglia di lasciare aperti i cassetti per impedire la formazione di muffa, cattivi odori e ossidazioni.

Conservazione degli alimenti

Avvolgere gli alimenti in modo tale da evitare l'ingresso di acqua, umidità o condensa; ciò permetterà di evitare che odori e aromi si diffondano nel frigorifero, assicurando al contempo una migliore conservazione degli alimenti.

In caso di non utilizzo dell'apparecchio

Scollegare l'apparecchio dall'alimentazione elettrica, rimuovere tutti gli alimenti, sbrinarlo e pulirlo. Mantenere leggermente socchiuse le porte tanto da far circolare l'aria all'interno dei compartimenti. In tal modo si evita la formazione di muffa e cattivi odori.

In caso di interruzione dell'elettricità

Tenere chiuse le porte dell'apparecchio. In tal modo gli alimenti rimarranno freddi il più a lungo possibile.

Cosa fare in caso di...

Problema	Possibile causa	Soluzione
Il pannello comandi è spento e l'apparecchio non si accende	Potrebbe esservi un problema con l'alimentazione elettrica dell'apparecchio.	Controllare che: <ul style="list-style-type: none"> • Non vi sia un'interruzione di corrente • La spina sia inserita correttamente nella presa di corrente e l'interruttore bipolare di rete, se presente, sia nella posizione corretta (on) • Le protezioni dell'impianto elettrico dell'abitazione siano funzionanti • Il cavo di alimentazione non sia rotto
La temperatura all'interno del comparto non è sufficientemente fredda.	Le cause potrebbero essere varie (vedere colonna "Soluzioni")	Controllare che: <ul style="list-style-type: none"> • I cassetti siano chiusi correttamente • L'apparecchio non sia installato vicino ad una sorgente di calore • La temperatura sia impostata in modo appropriato • La circolazione dell'aria attraverso le griglie di ventilazione alla base dell'apparecchio non sia ostruita
Presenza di acqua sul fondo del comparto frigorifero	Lo scarico dell'acqua di sbrinamento è ostruito.	Pulire il foro di scarico dell'acqua di sbrinamento (vedere "Pulizia e manutenzione").
Il bordo anteriore del frigorifero è caldo in corrispondenza della guarnizione della porta.	Questo non è un problema. È un effetto voluto per prevenire la formazione di condensa.	Non è richiesta alcuna soluzione.

Nota:

- Alcuni rumori, quali gorgoglii e sibili, dal sistema di refrigerazione sono normali.

Prima di rivolgersi al Servizio Assistenza:

riavviare l'apparecchio per accertarsi che l'inconveniente sia stato avviato. In caso contrario, spegnerlo nuovamente e ripetere l'operazione dopo un'ora.

Se, dopo aver eseguito i controlli elencati nella guida ricerca guasti e riaccesso l'apparecchio, l'apparecchio continua a non funzionare correttamente, contattare il Servizio Assistenza, illustrando chiaramente il problema e comunicando:

- il tipo di guasto;
- il modello;
- il tipo e il numero di serie dell'apparecchio (riportati sulla targhetta);

- il codice di assistenza (la cifra che si trova dopo la parola SERVICE, sulla targhetta posta all'interno dell'apparecchio)..

SERVICE 0000 000 00000

**Nota:**

L'operazione di inversione del lato di apertura della porta dell'apparecchio non è coperta dalla garanzia.

Dati tecnici

Dimensioni	SC155
Altezza	843
Larghezza	796
Profondità	545
Volume utile (l)	
Frigorifero	155
Congelatore	-
Sistema di sbrinamento	
Frigorifero	Automatic
Congelatore	-
Prestazioni (stelle)	-
Autonomia conservazione senza energia elettrica (ore)	-
Capacità di congelamento (kg/24h)	-
Consumo energia (kwh/24h)	0,33
Rumorosità (dba)	39
Classe energetica	A+

I dati tecnici sono riportati nella targhetta posta all'interno dell'apparecchio e nell'etichetta energetica

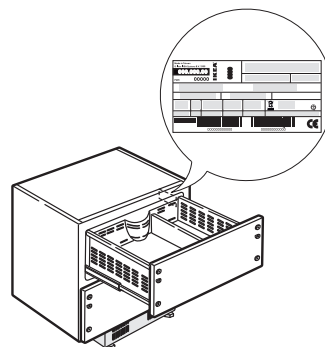

Consigli per la salvaguardia dell'ambiente

1. Imballo

Il materiale di imballo è riciclabile al 100% ed è contrassegnato dal simbolo del riciclaggio. Per lo smaltimento seguire le normative locali. Conservare il materiale di imballo (sacchetti di plastica, parti in polistirolo, ecc.) fuori dalla portata dei bambini in quanto potenziale fonte di pericolo.

2. Rottamazione/Smaltimento

L'apparecchio è stato realizzato con materiale riciclabile. Questo apparecchio è contrassegnato in conformità alla direttiva europea 2002/96/CE sui rifiuti di apparecchiature elettriche ed elettroniche (RAEE). Assicurando il corretto smaltimento di questo apparecchio, si contribuisce a prevenire potenziali conseguenze negative per l'ambiente e la salute delle persone.

Il simbolo  sull'apparecchio o sulla documentazione di accompagnamento indica che questo apparecchio non deve essere trattato come rifiuto domestico, ma deve essere conferito presso l'idoneo punto di raccolta per il riciclaggio di apparecchiature elettriche ed elettroniche. Al momento della rottamazione, rendere l'apparecchio inservibile tagliando il cavo di alimentazione e rimuovendo le porte ed i ripiani in modo che i bambini non possano accedere facilmente all'interno dell'apparecchio. Rottamarlo seguendo le normative locali per lo smaltimento dei rifiuti, conferendolo presso un centro di raccolta speciale; non lasciare l'apparecchio incustodito in strada anche per pochi giorni, essendo una potenziale fonte di pericolo per i bambini. Per

ulteriori informazioni sul trattamento, recupero e riciclaggio di questo apparecchio, contattare l'ufficio locale competente, il servizio di raccolta dei rifiuti domestici o il negozio presso il quale l'apparecchio è stato acquistato.

Informazioni:

Questo apparecchio è privo di CFC. Il circuito refrigerante contiene R600a (HC), vedere la targhetta matricola posta all'interno dell'apparecchio.

Per gli apparecchi con isobutano (R600a): l'isobutano è un gas naturale senza effetti sull'ambiente, tuttavia è infiammabile. È quindi indispensabile accertarsi che i tubi del circuito refrigerante non siano danneggiati.

Dichiarazione di conformità

- Questo apparecchio è stato progettato per la conservazione degli alimenti e prodotti in conformità al Regolamento (CE) n. 1935/2004.n



- Questo apparecchio è stato progettato, fabbricato e commercializzato in conformità a:
 - gli obiettivi di sicurezza della Direttiva "Bassa Tensione" 2006/95/CE (che sostituisce la 73/23/CEE e successivi emendamenti);
 - i requisiti di protezione della Direttiva "EMC" 2004/108/CE.

La sicurezza elettrica è garantita soltanto quando l'apparecchio è correttamente collegato ad un impianto di messa a terra a norma di legge.

GARANZIA IKEA

Quanto dura la garanzia IKEA?

Questa garanzia è valida per 5 (cinque) anni a partire dalla data di acquisto/consegna del tuo elettrodomestico presso un negozio IKEA, salvo che l'elettrodomestico appartenga alla gamma LAGAN, nel qual caso la garanzia è di 2 (due) anni. È necessario esibire lo scontrino originale come documento comprovante l'acquisto. Eventuali interventi di assistenza effettuati durante la garanzia non ne estenderanno la validità.

Elettrodomestici non coperti dalla garanzia IKEA di 5 (cinque) anni

La garanzia di 5 (cinque) anni è valida per tutti gli elettrodomestici "IKEA" acquistati a partire dal 1°

Agosto 2007 eccetto che per la gamma di prodotti LAGAN di "IKEA".

Chi fornisce il servizio?

Il servizio assistenza selezionato ed autorizzato da IKEA fornirà il servizio attraverso la propria rete di Partner di Assistenza autorizzati.

Cosa copre questa garanzia?

La garanzia copre i difetti dell'elettrodomestico causati da vizi di fabbricazione (difetto funzionale), a partire dalla data di acquisto/consegna dell'elettrodomestico. Questa garanzia è applicabile solo all'uso domestico. Le eccezioni sono descritte alla voce "Cosa non è coperto dalla

garanzia?”. Nel periodo di validità della garanzia, i costi di riparazione (pezzi di ricambio, manodopera e viaggi del personale tecnico) saranno sostenuti dal servizio assistenza, fermo restando che l'accesso all'apparecchiatura per l'intervento di riparazione non comporti spese particolari. Queste condizioni sono conformi alle direttive EU (No. 99/44/CE) e alle norme locali. I componenti sostituiti diventano proprietà di IKEA.

Come IKEA interverrà per risolvere il problema?

Il servizio assistenza incaricato da IKEA per l'esecuzione del servizio esaminerà il prodotto e deciderà, a propria esclusiva discrezione, se lo stesso rientra nella copertura della garanzia. Il Servizio Assistenza IKEA o il suo Partner di Assistenza autorizzato tramite i rispettivi Centri di Assistenza, a propria esclusiva discrezione, riparerà il prodotto difettoso o provvederà a sostituirlo con un prodotto uguale o di pari valore.

Cosa non è coperto dalla garanzia?

- Normale usura
- Danni provocati deliberatamente, danni provocati dalla mancata osservanza delle istruzioni di funzionamento, da un'installazione non corretta o in seguito a collegamento a un voltaggio errato. Danni provocati da reazioni chimiche o elettrochimiche, ruggine, corrosione o danni causati da acqua, inclusi i danni causati dalla presenza di eccessivo calcare nelle condutture idriche. Danni causati da eventi atmosferici e naturali.
- Le parti soggette a consumo, incluse batterie e lampadine.
- Danni a parti non funzionali e decorative che non influiscono sul normale uso dell'elettrodomestico, inclusi graffi e differenze di colore.
- Danni accidentali causati da corpi o sostanze estranee e danni causati da pulizia o eliminazione di ostruzioni da filtri, sistemi di scarico o cassette del detersivo.
- Danni ai seguenti componenti: vetroceramica, accessori, cestelli per posate e stoviglie, tubi di alimentazione e drenaggio, guarnizioni, lampadine e copri lampadine, griglie, manopole, rivestimento e parti del rivestimento. A meno che si possa provare che tali danni siano stati causati da errori di fabbricazione.
- Casi in cui non vengono rilevati difetti funzionali durante la visita di un tecnico.

- Riparazioni non eseguite dal nostro Servizio Assistenza autorizzato e/o da un Partner di Assistenza contrattuale autorizzato o in caso di uso di ricambi non originali.
- Riparazioni causate da un'installazione non corretta o non conforme alle specifiche.
- Casi di uso improprio e/o non domestico dell'apparecchio, ad es. uso professionale.
- Danni da trasporto. Qualora sia il cliente a trasportare il prodotto alla propria abitazione o ad altro indirizzo, IKEA non è responsabile per eventuali danni che potrebbero verificarsi durante il trasporto. In compenso, qualora sia IKEA ad effettuare il trasporto del prodotto all'indirizzo del cliente, eventuali danni occorsi al prodotto durante la consegna saranno coperti da IKEA.
- Costi inerenti la prima installazione dell'elettrodomestico IKEA. Tuttavia, qualora un fornitore di servizi IKEA o un suo partner autorizzato ripari o sostituisca l'apparecchio nei termini della presente garanzia, il fornitore o il partner autorizzato reinstalleranno l'apparecchio riparato o installeranno l'apparecchio in sostituzione, se necessario.

Tali restrizioni non valgono per regolari interventi svolti da personale tecnico qualificato con ricambi originali per adattare l'apparecchio alle disposizioni tecniche di sicurezza di un altro paese UE.

Applicazione delle leggi nazionali

Il cliente è titolare dei diritti previsti dal D. Lgs. n. 206/2005 e la presente garanzia IKEA di 5 (cinque) anni lascia impregiudicati tali diritti che rispondono o estendono i diritti minimi legali di ogni paese in termini di garanzia.

Tali condizioni non limitano tuttavia in alcun modo i diritti del consumatore definiti dalle leggi locali.

Area di validità

Per gli elettrodomestici acquistati in una nazione EU e portati in un'altra nazione EU, i servizi saranno forniti in base alle condizioni di garanzia applicabili nel nuovo paese. L'obbligo di fornire il servizio in base alle condizioni della garanzia esiste solo se l'elettrodomestico è conforme ed è installato secondo:

- le specifiche tecniche del paese in cui viene richiesta l'applicazione della garanzia;
- le informazioni sulla sicurezza contenute nelle

Istruzioni per il montaggio e nel Manuale dell'utente.

Il servizio ASSISTENZA dedicato per gli apparecchi IKEA

Non esitate a contattare il Servizio di Assistenza Tecnica post-vendita incaricato da IKEA per:

- richiedere assistenza tecnica nel periodo di garanzia
- richiedere chiarimenti sull'installazione degli elettrodomestici IKEA installati nelle cucine IKEA
- richiedere informazioni sul funzionamento degli elettrodomestici IKEA.

Per assicurarvi la migliore assistenza vi preghiamo di leggere attentamente le istruzioni di assemblaggio e/o il manuale di istruzioni del prodotto prima di contattarci.

Come contattarci se avete bisogno di assistenza



Siete pregati di contattare il numero del Servizio di Assistenza Tecnica post vendita incaricato da IKEA riportato sull'ultima pagina di questo manuale.

i Al fine di garantirvi un servizio più veloce, vi suggeriamo di utilizzare i numeri di telefono riportati in questo manuale. Fate sempre riferimento ai numeri indicati nel manuale dell'apparecchiatura per la quale avete bisogno di assistenza. Vi suggeriamo di avere sempre a disposizione il codice IKEA (8 cifre) e il codice a 12 cifre riportati nell'etichetta del vostro prodotto.

i CONSERVATE IL DOCUMENTO DI ACQUISTO/CONSEGNA!

È la prova del vostro acquisto ed è necessario esibirlo affinché la garanzia sia valida. Sullo scontrino sono riportati anche il nome e il codice articolo IKEA (8 cifre) per ogni apparecchiatura acquistata.

Avete bisogno di ulteriore aiuto?

Per qualunque informazione non relativa all'assistenza vi preghiamo di far riferimento al Servizio Cliente del punto vendita IKEA di riferimento. Vi preghiamo di leggere attentamente la documentazione tecnica relativa all'elettrodomestico prima di contattarci.



BELGIË - BELGIQUE - BELGIEN

Telefoon/Numéro de téléphone/Telefon-Nummer:	026200311	
Tarief/Tarif/Tarif:	Lokaal tarief/Prix d'un appel local/Ortstarif	
Openingstijd:	Maandag - Vrijdag	8.00 - 20.00
Heures d'ouverture:	Lundi - Vendredi	8.00 - 20.00
Öffnungszeiten:	Montag - Freitag	8.00 - 20.00

ČESKÁ REPUBLIKA

Telefonní číslo:	225376400	
Sazba:	Místní sazba	
Pracovní doba:	Pondělí - Pátek	8.00 - 20.00

DANMARK

Telefonnummer:	70150909	
Takst:	Lokal takst	
Åbningstid:	Mandag - fredag	9.00 - 21.00
	Lørdag	9.00 - 18.00
	(Åbent udvalgte søndage, se IKEA.dk)	

DEUTSCHLAND

Telefon-Nummer:	06929993602	
Tarif:	Ortstarif	
Öffnungszeiten:	Montag - Freitag	8.00 - 20.00

ΕΛΛΑΔΑ

Τηλεφωνικός αριθμός:	2109696497	
Χρέωση:	Τοπική χρέωση	
Ώρες λειτουργίας:	Δευτέρα - Παρασκευή	8.00 - 20.00

ESPAÑA

Teléfono:	913754126	
Tarifa:	Tarifa local	
Horario:	Lunes - Viernes	8.00 - 20.00
	(España Continental)	

FRANCE

Numéro de téléphone:	0170480513	
Tarif:	Prix d'un appel local	
Heures d'ouverture:	Lundi - Vendredi	9.00 - 21.00

ÍSLAND

Símanúmer:	5852409	
Kostnaður við símtal:	Almennt mínútuverð	
Opnunartími:	Mánudaga - Föstudaga	9.00 - 17.00

ITALIA

Telefono:	0238591334	
Tariffa:	Tariffa locale	
Orari d'apertura:	Lunedì - Venerdì	8.00 - 20.00

MAGYARORSZÁG

Telefon szám:	(06-1)-3285308	
Tarifa:	Helyi tarifa	
Nyitvatartási idő:	Hétfőtől Péntekig	8.00 - 20.00

NEDERLAND

Telefoon:	09002354532	
	en/of 0900 BEL IKEA	
Tarief:	Lokaal tarief € 0,10 p/min	
Openingstijd:	Maandag t/m - Vrijdag	9.00 - 21.00
	Zaterdag	9.00 - 20.00
	Zondag	9.00 - 18.00

NORGE

Telefon nummer:	23500112	
Takst:	Lokal takst	
Åpningstider:	Mandag - fredag	8.00 - 20.00

ÖSTERREICH

Telefon-Nummer:	013602771461	
Tarif:	Ortstarif	
Öffnungszeiten:	Montag - Freitag	8.00 - 20.00

POLSKA

Numer telefonu:	225844203	
Stawka:	Koszt połączenia według taryfy operatora	
Godziny otwarcia:	Poniedziałek - Piątek	8.00-20.00

PORTUGAL

Telefone:	213164011	
Tarifa:	Tarifa local	
Horário:	Segunda - Sexta	9.00 - 21.00

REPUBLIC OF IRELAND

Phone number:	016590276	
Rate:	Local rate	
Opening hours:	Monday - Friday	8.00 - 20.00

РОССИЯ

Телефонный номер:	84957059426	
Стоимость звонка:	Местная стоимость звонка	
Время работы:	Понедельник - Пятница	8.00 - 20.00
	(Московское время)	

SCHWEIZ - SUISSE - SVIZZERA

Telefon-Nummer/Numéro de téléphone/Telefono:	0225675345	
Tarif/Tarif/Tariffa:	Ortstarif/Prix d'un appel local/Tariffa locale	
Öffnungszeiten:	Montag - Freitag	8.00 - 20.00
Heures d'ouverture:	Lundi - Vendredi	8.00 - 20.00
Orario d'apertura:	Lunedì - Venerdì	8.00 - 20.00

SLOVENSKO

Telefónne číslo:	(02) 50102658	
Cena za hovor:	Cena za miestny hovor	
Pracovná doba:	Pondelok až piatok	8.00 - 20.00

SUOMI

Puhelinnumero:	0981710374	
Hinta:	Yksikköhinta	
Aukioloaika:	Maanantaista perjantaihin	8.00 - 20.00

SVERIGE

Telefon nummer:	0775-700 500	
Taxa:	Lokal samtal	
Öppet tider:	Måndag - Fredag	8.30 - 20.00
	Lördag - Söndag	9.30 - 18.00

UNITED KINGDOM

Phone number:	02076601517	
Rate:	Local rate	
Opening hours:	Monday - Friday	9.00 - 21.00

