

CD 2530

PROFESSIONAL CD PLAYER

GUIDE DE L'UTILISATEUR

Précautions d'utilisation

PRECAUTIONS :

✓ Manipulez le cordon d'alimentation avec précaution. Veillez à ne pas déformer ou endommager le cordon. Sinon, cela peut être la cause de mauvais fonctionnement ou de choc électrique. Lorsque vous débranchez le cordon, veillez à le tenir par la prise et non en tirant sur le fil.

✓ Pour éviter les risques d'électrocution, ne retirez pas le capot de l'appareil. Si un problème apparaît, contactez votre revendeur.

✓ Ne déposez pas d'objets métalliques sur le lecteur et ne posez pas de récipients contenant un liquide dessus, sous risque de problèmes de fonctionnement ou électriques.

Cet appareil a un numéro de série situé sur le panneau arrière. Veuillez relever la référence du modèle et le numéro de série pour les garder dans vos dossiers.

Référence du modèle: _____

Numéro de série: _____

ATTENTION : pour éviter les risques d'incendie et de décharge électrique, ne pas exposer cet appareil à la pluie ni à l'humidité.

ATTENTION : pour éviter les risques de décharge électrique, ne retirez pas le capot (ou l'arrière) de l'appareil. Cet appareil est constitué de pièces complexes, donc pour toute réparation, adressez-vous à un personnel qualifié.



Ce symbole signale à l'utilisateur la présence d'une dangereuse tension non isolée, à l'intérieur du produit, d'une puissance suffisante pour constituer un risque d'électrocution.



Ce symbole signale à l'utilisateur la présence d'importantes instructions sur l'entretien et l'utilisation dans la documentation livrée avec l'appareil.

AVERTISSEMENT

Afin d'éviter les risques de chocs électriques n'utilisez que des rallonges avec des prises correctement isolées, s'insérant correctement entre elles.

NOTES :

Ce lecteur utilise des composants semiconducteurs réagissant aux variations de température. Afin de vous permettre une bonne qualité d'écoute il est recommandé d'utiliser ce lecteur entre 5°C et 35°C.

ETIQUETTES :

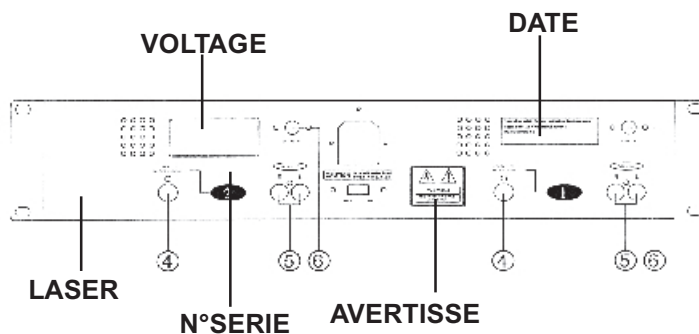

AVERTISSEMENTS :

✓ Le fait d'effectuer des contrôles, des réglages ou des modifications autres que ceux spécifiés dans ce manuel peut amener à être exposé à de dangereuses radiations.

✓ Le lecteur CD ne doit pas être réglé ou réparé par une personne non qualifiée.

✓ Double isolation. Utiliser des composants identiques pour les réparations.

NOTE :

Cet appareil peut provoquer des interférences avec les récepteurs radio et TV.

SELECTION DE LA TENSION D'ALIMENTATION :

✓ La tension désirée peut être choisie avec le bouton à l'arrière de l'appareil.

✓ Ne pas forcer sur le bouton de sélection du voltage.

✓ Si le curseur ne bouge pas sans forcer, contactez votre revendeur.

115 V



230 V

Instructions de sécurité

1. Lisez les instructions : il est conseillé de bien lire toutes les instructions d'utilisation et de fonctionnement avant l'utilisation de l'appareil.

2. Conservez les instructions : il est conseillé de conserver les instructions d'utilisation et de fonctionnement ultérieurement.

3. Considérez les avertissements : il est conseillé de bien prendre en compte tous les avertissements et toutes les instructions de fonctionnement du produit.

4. Suivez les instructions : il est conseillé de bien suivre toutes les instructions de fonctionnement et d'utilisation.

5. Eau et humidité : n'utilisez pas cet appareil à proximité de l'eau, par exemple près d'une baignoire, d'un lavabo, d'un évier ou d'une bassine, ni dans un endroit humide ou près d'une piscine, etc...

6. L'installation : Ne posez pas cet appareil sur un meuble roulant, un trépied, un support ou une table instables. L'appareil risquerait de tomber blessant gravement un enfant ou un adulte et de s'abîmer sérieusement. Utilisez seulement un meuble roulant, une étagère, un trépied, un support ou une table recommandés par le fabricant ou vendus avec l'appareil. Dans tous les cas pour installer l'appareil il est conseillé de suivre les instructions du fabricant et d'utiliser des instruments recommandés par celui-ci.

Il est fortement conseillé de déplacer avec prudence le meuble roulant quand l'appareil se trouve dessus. Des arrêts brutaux, une trop forte poussée et des surfaces rugueuses risqueraient de renverser l'ensemble.

7. Montage en plafonnier ou sur un mur : Il est recommandé de contacter votre revendeur avant tout montage.

8. Aération : les fentes et ouvertures dans le boîtier sont prévues pour l'aération, pour assurer une utilisation en toute confiance du produit et pour éviter une surchauffe. Ces ouvertures ne doivent donc pas être obstruées ni recouvertes. Il faut faire attention à ne jamais obstruer ces ouvertures en plaçant le produit sur un lit, un canapé, une couverture ou autre surface de ce style. Cet appareil ne devrait pas être placé dans une installation fermée tels une valise ou un rack à moins qu'une aération ait été prévue ou que les instructions du fabricant aient été suivies.

9. Chaleur : il est conseillé de maintenir le produit éloigné des sources de chaleur tels les radiateurs, les poêles, les réflecteurs de chaleur ou autres produits (ainsi que les amplificateurs) qui produisent de la chaleur.

10. Alimentation électrique : ce produit fonctionne seulement sur le voltage indiqué sur une étiquette au dos de l'appareil. Si vous n'êtes pas sûr du voltage de votre installation électrique, consultez votre revendeur ou votre compagnie d'électricité.

11. Prise terre ou polarisée : ce produit doit être équipé d'une prise mâle phase/neutre/terre (une prise ayant une lame plus large que l'autre). Cette prise mâle rentrera dans la prise femelle d'une seule façon. C'est un principe de sécurité. Si vous n'arrivez pas à enfoncer complètement la prise mâle dans la prise femelle essayez de la retourner. Si vous n'y arrivez toujours pas, contactez votre électricien qui changera votre prise femelle.

12. Protection des câbles électriques : il faut veiller à ce que les câbles électriques ne soient pas susceptibles d'être piétinés ou pincés par des objets placés dessus ou contre, en faisant particulièrement attention aux câbles au niveau des prises et de leur point de sortie sur l'appareil.

13. Pour nettoyer : débranchez l'appareil avant de le nettoyer. N'utilisez pas d'accessoires non conseillés par le fabricant. Utiliser un chiffon humide sur la surface de l'appareil. Ne passer pas l'appareil sous l'eau.

14. Débranchez l'appareil pour toutes réparations.

15. Remplacez les composants : défectueux par des modèles équivalents de même origine.

16. Avant le retour à l'utilisateur : vérifiez l'isolation à l'ohmmètre entre les broches de la prise et les parties métalliques. La valeur doit être supérieure à 100, 000 Ohms.

17. Période de non utilisation : Débranchez le cordon d'alimentation de votre lecteur si vous ne l'utilisez pas durant une longue période.

18. Pénétration d'objets ou de liquides: ne laissez jamais pénétrer d'objets en tout genre dans cet appareil à travers les ouvertures car ils risqueraient de provoquer un incendie ou une décharge électrique. Ne répandez jamais de liquides en tout genre sur le produit.

19. Dommages nécessitant un entretien : adressez-vous à des personnes qualifiées dans les cas suivants :

- A. Quand le cordon d'alimentation ou la prise est abîmé(e).
- B. Si du liquide a été répandu ou si des objets sont tombés dans l'appareil.
- C. Si le produit a été au contact de pluie ou d'eau.
- D. Si le produit ne fonctionne pas normalement en suivant les instructions.
- E. Si le produit a pris un choc.

20. Entretien/révision : n'essayez pas de réviser vous-même ce produit. Cela vous exposerait à une dangereuse tension. Adressez-vous à un personnel qualifié.

Caractéristiques

- ✓ Veillez à la bonne circulation d'air lors de l'installation dans un rack.
- ✓ Manipulez le cordon d'alimentation prudemment, tenez le par la prise lorsque vous la débranchez.
- ✓ Préservez l'appareil de l'humidité, l'eau et la poussière.
- ✓ Débranchez le lecteur lorsque vous ne l'utilisez pas durant une longue période.
- ✓ Ne bouchez pas les trous de ventilations.
- ✓ N'introduisez pas d'objets dans le lecteur.
- ✓ Ne mettez pas en contact des insecticides, dissolvants ou essences avec le lecteur.
- ✓ Ne démontez ou ne modifiez en aucun cas le lecteur.
- ✓ Veillez à utiliser la prise correspondant à votre installation.

CARACTERISTIQUES FONCTIONNELLES :

- ✓ Convertisseur numérique 1 bit octuple échantillonnage.
- ✓ Recherche précise.
- ✓ Recherche à quatre vitesses différentes.
- ✓ Affichage du Pitch +/- 8%, +/-12%.
- ✓ Fonction Auto Cue.
- ✓ Programmable sur 20 plages
- ✓ Bouton +10 pour la recherche.
- ✓ Connecteurs AutoStart

CARACTERISTIQUES GENERALES :

DIMENSIONS :

PARTIE LECTEUR	482x88.8x262 mm.
PARTIE TELECOMMANDE	482x88.8x97 mm.

POIDS :

PARTIE LECTEUR	5 Kg.
PARTIE TELECOMMANDE	2 Kg.

ALIMENTATION : 115/230 V AC 50/60 Hz.

CONSOMMATION : 25W.

Présentation de la télécommande

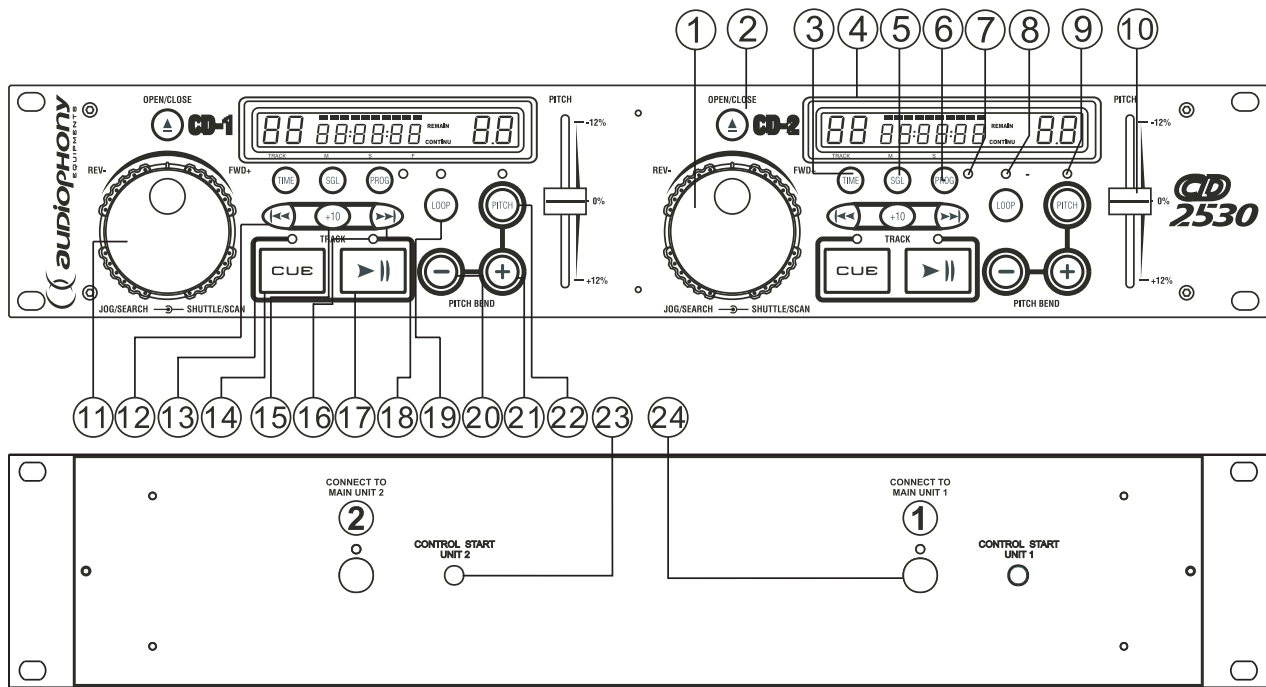

- | | |
|---|--|
| <ul style="list-style-type: none"> 1 - Molette de recherche rapide. 2 - Ouverture et fermeture des tiroirs. 3 - Bouton Time. 4 - Ecran LCD (Ecran à cristaux liquides). 5 - Bouton Single. 6 - Bouton Programme. 7 - Voyant du mode programme. 8 - Voyant de la fonction Loop. 9 - Voyant de la fonction Pitch. 10 - Curseur Pitch. 11 - Molette de recherche précise. 12 - Retour d'une page. 13 - Voyant de la fonction Cue. | <ul style="list-style-type: none"> 14 - Bouton Cue. 15 - Bouton +10 pour la recherche. 16 - Voyant du mode lecture. 17 - Bouton Play/Pause. 18 - Avance d'une page. 19 - Bouton Loop. 20 - Bouton Pitch bend -. 21 - Bouton Pitch bend +. 22 - Bouton Pitch. 23 - Connecteurs autostart. 24 - Connecteurs mini Din. |
|---|--|

AFFICHAGE :

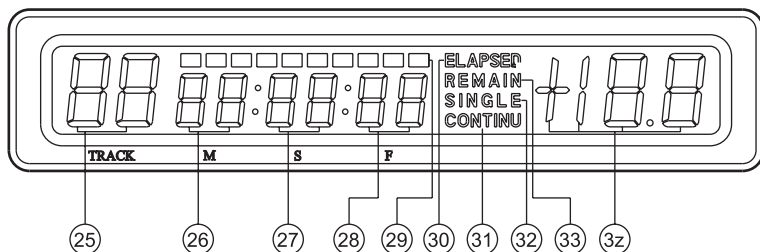

- 25 à 28 - Affichage du temps en Minutes, Secondes et Frame.
- 29 - Bargraph.
- 30 - Affichage Elapsed.
- 31 - Affichage Continu.
- 32 - Affichage Single.
- 33 - Affichage Remain.
- 34 - Affichage du % de Pitch.

Présentation de la partie lecteur

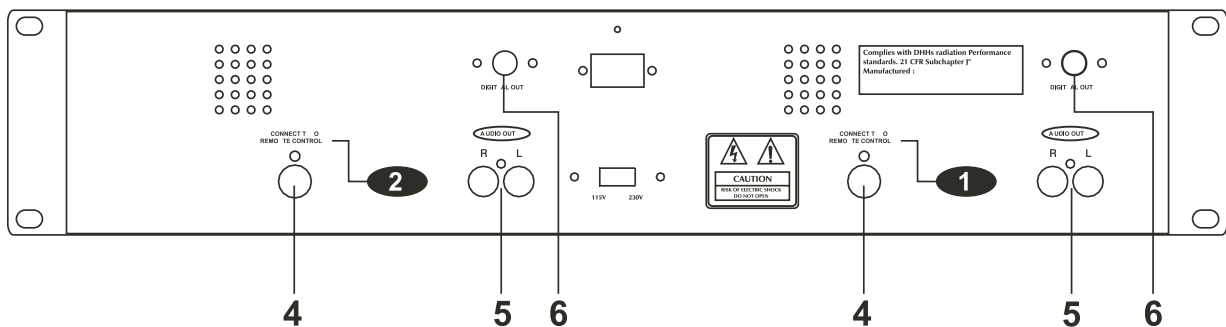
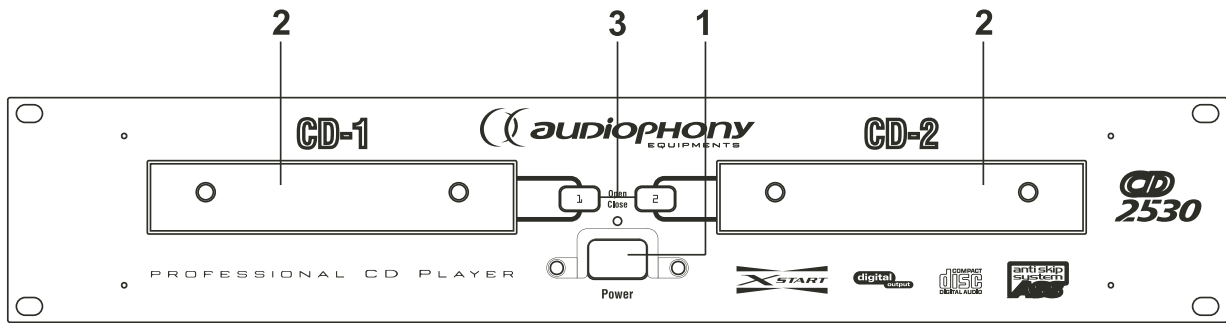

- 1 - Power Bouton Marche/Arrêt.
- 2 - Tiroirs de chargement des disques.
- 3 - Ouverture et fermeture des tiroirs.
- 4 - Connecteurs mini Din pour la télécommande.
- 5 - Sortie line sur RCA .
- 6 - Sortie Digitale sur RCA.

Installation

1 - Vérifiez le contenu du carton :

- L'emballage doit contenir :
 - La partie lecteur de CD.
 - La partie télécommande
 - Le manuel d'utilisation (celui que vous lisez !).
 - Deux cordons RCA/RCA.
 - Deux cordons de liaison lecteur/télécommande.
 - Deux cordon mini jack pour le Xstart.

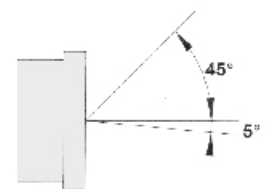
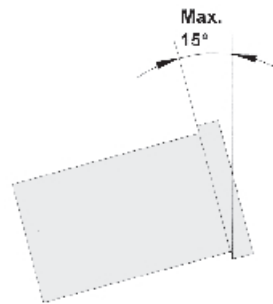

2 - Installation de l'appareil.

Montez votre lecteur dans un rack au format 19".

PARTIE LECTEUR

PARTIE TELECOMMANDE

AVERTISSEMENT :

La partie lecteur est prévue pour un fonctionnement à plat ou pour une inclinaison maximale de 15° par rapport à la verticale.

L'unité de télécommande est prévue pour être parfaitement visible dans l'intervalle schématisée sur la figure ci-dessus. Veillez à monter votre télécommande en respectant ces angles.

BRANCHEMENTS :

1. Eteignez le lecteur.
2. Branchez les cordons RCA du lecteur au mixage.
3. Branchez les cordon mini Din du lecteur à la télécommande.

Veillez à utiliser les bons cordons. L'utilisation d'autres cordons peut entraîner des dysfonctionnements. Vérifiez que le lecteur soit en position OFF lors du branchement. Sinon il pourrait ne pas fonctionner correctement

Détail des fonctions

Fonctions listées en page 5

PARTIE LECTEUR :

1 - Power :

Permet d'allumer ou d'éteindre le lecteur.

2 - Tiroir de chargement :

Placez le disque dans le tiroir et appuyez sur le bouton Open/Close.

3 - Bouton Open/Close :

Permet d'ouvrir ou de fermer le tiroir correspondant. L'ouverture est bloquée pendant la lecture, appuyez sur pause pour pouvoir ouvrir le tiroir.

4 - Connecteur pour la télécommande :

Permet de relier la partie lecteur à la commande via les cordons fournis.

5 - Sortie ligne 1 et 2 :

Sortie analogique sur RCA. Permet de brancher votre lecteur à la table de mixage.

6 - Sortie digitale 1 et 2 :

Sortie numérique à brancher sur tout appareil disposant de cette option.

PARTIE TELECOMMANDE :

1 - Molette de recherche rapide :

Permet d'avancer ou de reculer sur le disque rapidement. Lorsque vous tournez la molette dans le sens des aiguilles d'une montre la tête avance. Dans l'autre sens la tête recule.

2 - Bouton OPEN / CLOSE :

Permet d'ouvrir ou de fermer le tiroir correspondant. L'ouverture est bloquée pendant la lecture, appuyez sur pause pour pouvoir ouvrir le tiroir.

3 - Bouton TIME :

Permet d'afficher soit le temps écoulé, soit le temps restant sur la plage, soit le temps restant total.

Le mode choisi s'affiche soit ELAPSED, soit REMAIN, soit TOTAL.

4 - LCD (Liquid Crystal Display) :

Ecran à cristaux liquides.

5 - Bouton SINGLE / CONTINU :

Permet de choisir entre la fonction Single (Lecture d'une seule plage), et la fonction Continu (lecture de toutes les plages successivement). Le mode Single est affiché sur l'écran.

6 - Bouton PROGRAM :

Permet d'activer le mode programmation. La lecture s'arrête.

7 - Indicateur du mode PROGRAM :

Indique que la fonction Program est activée.

8 - Affichage de la fonction LOOP :

Lorsque le point de départ est enregistré, le voyant clignote.

Lorsque vous êtes en lecture en boucle le voyant s'allume.

9 - Voyant PITCH :

Permet de visualiser l'activation de la fonction Pitch au curseur.

10 - Curseur PITCH :

Permet d'ajuster la vitesse du disque. Vers le haut la vitesse diminue, vers le bas elle augmente.

11 - Molette de recherche précise :

Lorsque vous tournez la molette en mode pause la tête bouge d'un Frame par cran. Dans le sens horaire vous avancez, dans l'autre sens vous reculez.

12 - Bouton BACK :

Permet de revenir au début de la plage en mode lecture, ou de reculer d'une plage.

13 - Indicateur du mode CUE :

Indique que la fonction Cue est activée.

14 - Bouton CUE :

Appuyez sur le bouton Cue durant la lecture pour revenir à la position où la lecture a commencé.

15 - Bouton +10 :

Permet d'avancer de 10 plages.

16 - Indicateur du mode PLAY :

"PLAY" s'affiche en mode lecture.

17 - Bouton PLAY / PAUSE :

Permet d'activer la lecture du disque ou de le mettre en pause.

18 - Bouton FORWARD :

Permet d'avancer d'une plage.

19 - Bouton LOOP :

Appuyez sur le bouton Loop pour enregistrer le point de départ de la boucle.

Appuyez une nouvelle fois sur le bouton pour enregistrer le point de la fin de la boucle.

20 - Bouton PITCH - :

Permet de ralentir le disque à chaque pression. La vitesse retourne à la normale dès que l'on relâche.

21 - Bouton Pitch + :

Permet d'accélérer le disque à chaque pression. La vitesse retourne à la normale dès que l'on relâche.

22 - Bouton PITCH :

Permet d'activer la fonction Pitch au curseur, le pitch est actif lorsque le voyant est allumé.

23 - Entrée JACK 3.5 :

Permet de connecter le lecteur CD à une table de mixage disposant de la fonction Xstart (cross start). Pour un démarrage au CUE des deux lecteurs avec le Xfader (cross fader).

24 - Connecteur pour la partie lecteur :

Permet de relier la partie lecteur à la commande via les cordons fournis.

PARTIE AFFICHAGE :

25 à 28 - Affichage du temps en minutes, secondes et frame (1/8 de seconde).

29 - Bargraph :

Permet de visualiser le temps restant sur la plage en cours de lecture.

30 - Permet d'indiquer que le temps affiché à l'écran est le temps écoulé de la plage en cours.

31 - Lorsque CONTINU s'affiche la lecture se fait sans interruption jusqu'à la fin du disque.

32 - Lorsque SINGLE s'affiche le lecteur se met en pause à la fin de chaque plage.

33 - Permet d'indiquer que le temps affiché à l'écran est le temps restant de la plage en cours de lecture.

34 - Affichage du Pitch :

Affiche le pourcentage de changement du BPM de +12% à -12%.

Fonctionnement

1 - Ouverture et fermeture du tiroir :

Allumez le lecteur CD. Appuyez sur le bouton Open/Close pour ouvrir le tiroir. Le bouton Open/Close est présent à la fois sur la partie lecteur et la partie télécommande.

Le tiroir ne peut être ouvert durant la lecture pour éviter les erreurs de manipulation. Pour ouvrir le tiroir appuyez sur le bouton pause et ensuite sur Open/Close.

2 - Chargement du disque :

Tenez le disque par les bords et placez le sur le support(comme indiqué sur la figure ci-dessous), appuyez sur le bouton Open/Close pour fermer le tiroir. L'écran affiche le numéro de la première plage et le temps total du disque. Alors vous pouvez choisir le mode Cue que vous désirez pour le point de départ de lecture.

ATTENTION :

- Ne mettez pas d'objet sur le tiroir autre qu'un disque, et ne placez pas plus d'un disque en même temps.

- Ne poussez pas le tiroir lorsque le lecteur est éteint, cela pourrait entraîner des dysfonctionnements.

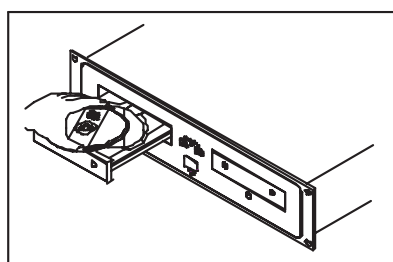

Figure 2-1

Fonctionnement (suite)

3 - Choix des plages :

Appuyez sur les boutons Back (13) ou Forward (16) pour avancer ou reculer d'une plage.

En maintenant ces boutons appuyez le changement se fait continuellement et de plus en plus vite.

Lorsque vous appuyez sur ces boutons en mode lecture, la lecture commence dès que la recherche est finie.

Si vous appuyez sur le bouton Forward (16) alors que vous êtes à la dernière plage du disque la tête se place sur la première plage. De la même façon, si vous appuyez sur le bouton Back (13) alors que vous êtes à la première plage du disque la tête se place sur la dernière plage.

4 - Démarrage de la lecture :

Appuyez sur le bouton Play/Pause (9) pour démarrer la lecture(voir figure 4-1), le voyant indique le mode lecture.

Le point où la lecture démarre est enregistré comme point de départ pour la fonction Cue. Le lecteur démarre à ce point à chaque fois que l'on appuie sur Cue.

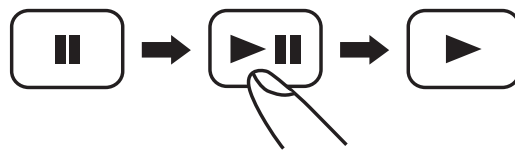

5 - Arrêt de la lecture :

Il y a deux manières d'arrêter la lecture(voir figure 5-1) :

a - Appuyez sur le bouton Play/Pause (9) en mode lecture pour passer en pause.

b - Appuyez sur le bouton Cue en mode lecture pour retourner à la position enregistrée et se mettre en pause.

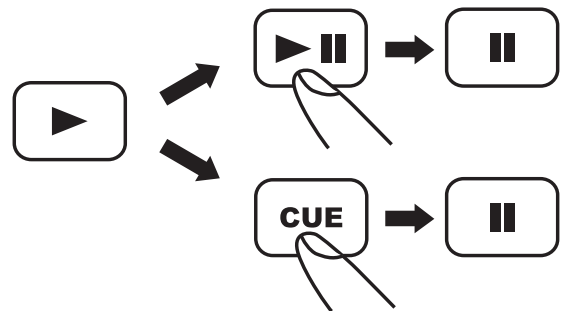

6 - Mode pause :

Appuyez sur le bouton PLAY / PAUSE (9) en mode lecture pour passer en pause.

L'indicateur du mode pause s'allume.

La figure 6-1 explique le fonctionnement du mode pause.

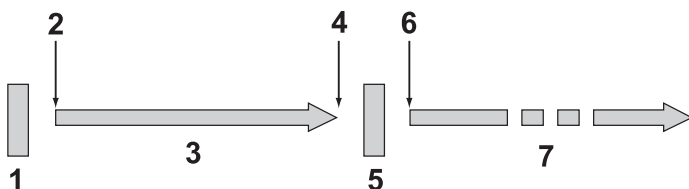

1 : Le lecteur est en attente il est prêt pour passer en mode lecture.

2 : Lorsque le bouton Play/Pause est enfoncé la lecture commence et le point de départ du mode Cue est enregistré.

3 : Lecture.

4 : Le lecteur passe en mode pause lorsqu'on appuie sur le bouton Play/Pause à nouveau.

5 : Mode pause.

6 : Retour en mode lecture lorsqu'on appuie sur Play.

7 : Lecture.

Fonctionnement (suite)

7 - Fonction Cue :

La fonction Cue permet de repérer un point pour la lecture.

Appuyez sur le bouton Cue(11) et le lecteur revient au point de repère et se met en pause, les indicateurs "CUE" et "PAUSE" s'allument. Appuyez sur le bouton Play/Pause et le lecteur commence du point repéré.

Lorsque le lecteur a fini ses recherches après avoir appuyé sur les boutons Back ou Forward, il se positionne automatiquement au départ de la plage et la repère en tant que point "Cue", c'est l'auto cue.

Si vous appuyez sur le bouton Cue après la recherche, le lecteur retourne à la position repérée et se met en pause.

La figure 7-1 montre la relation entre les fonctions Cue et lecture.

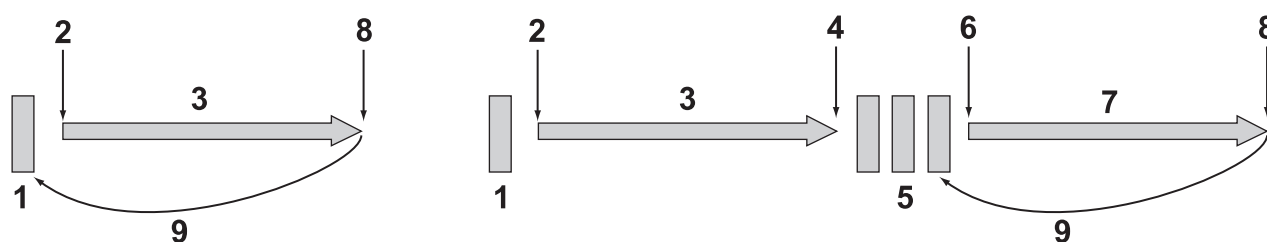

1 : Le lecteur est en attente il est prêt pour passer en mode lecture.

2 : Lorsque le bouton Play/Pause est enfoncé la lecture commence est le point de départ du mode Cue est enregistré.

3 : Lecture.

4 : Le lecteur passe en mode pause lorsqu'on appuie sur le bouton Play/Pause à nouveau.

5 : Mode pause.

6 : Retour en mode lecture lorsqu'on appuie sur Play. Le nouveau point de repère est enregistré.

7 : Lecture.

8 : Appuyez sur le bouton Cue.

9 : Le lecteur retourne au point de repère, c'est le "Back Cue".

8 - Recherche de précision (Frame par Frame) :

La fonction de recherche frame est une fonction qui permet d'écouter le disque à un point et de changer manuellement la position. Cela permet de se caler avec précision sur un point du disque.

Tournez la molette en mode pause ou Cue pour commencer la recherche. Le son du point est répété continuellement. Le point ou le son commence est indiqué sur l'afficheur.

Lorsque vous tournez la molette la tête bouge d'un Frame par cran et le temps affiché à l'écran change.

Dans le sens horaire vous avancez, dans l'autre sens vous reculez.

9 - Recherche rapide en avant ou en arrière :

La recherche rapide permet d'aller en avant ou en arrière lorsque vous tournez la molette vers l'avant ou vers l'arrière.

La recherche dispose de 4 vitesses qui dépendent de l'angle de la molette.

Tournez la molette pour commencer la recherche. Le disque avance ou recule et le son est audible. La position de la tête est indiquée sur l'écran.

Tournez la molette dans le sens horaire vous avancez, dans l'autre sens vous reculez.

Fonctionnement (suite)

10. Affichage du temps.

Appuyez sur le bouton Time pour sélectionner le mode (voir figure 11-1) :

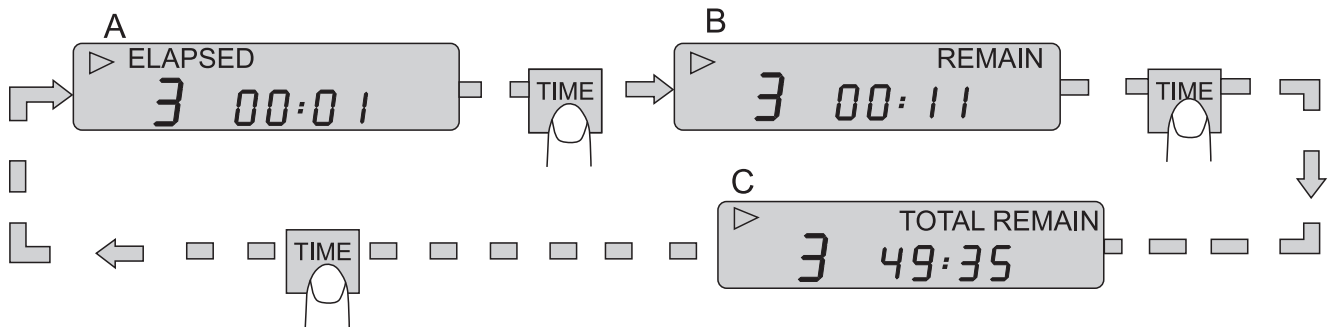

Enregistrement d'un point de repère :

Lorsque le lecteur démarre la lecture en appuyant sur les boutons de recherche ou sur le bouton Play, le point de départ sera le nouveau point de repère.

Lorsqu'un nouveau point de repère est enregistré l'indicateur "Cue" clignote durant une seconde.

NOTE : Si vous maintenez le bouton Cue, la lecture commence depuis le point Cue repéré, lorsque vous relâchez le bouton, le lecteur retourne en mode Cue automatiquement, cela vous permet de vérifier le point de repère Cue.

11 - Contrôle du tempo (BPM) :

Il y a trois façons d'ajuster le rythme sur votre lecteur CD.

- a - En utilisant le curseur de Pitch pour modifier la vitesse de rotation.
- b - En utilisant les boutons Pitch bend pour changer la vitesse temporairement.
- c - En utilisant la roue crantée.

a - Curseur de Pitch.

- Pour ajuster le tempo en montant ou descendant le curseur, appuyez sur le bouton pitch pour valider la fonction pitch.
- Montez le curseur pour ralentir le tempo, ou baissez le pour augmenter le tempo. L'échelle de réglage est de +/- 10%.

b - Boutons Pitch Bend.

Le tempo accélère ou diminue respectivement lorsque vous appuyez sur les boutons Pitch bend+ ou Pitch Bend -.

La variation de tempo dépend du temps de maintien des boutons Pitch bend. Si vous maintenez les boutons enfoncés durant 2s, le tempo varie de +/- 16%. Si vous tapez sur le bouton rapidement, le tempo varie très peu sans que la variation de musique soit audible.

Le lecteur revient à la valeur indiquée par le curseur Pitch lorsque vous n'utilisez pas les boutons pitch bend.

La figure 12-1 montre un exemple d'utilisation des boutons pitch bend. Dans cet exemple les deux lecteurs sont en mode lecture et le BPM a été réglé par le curseur de Pitch.

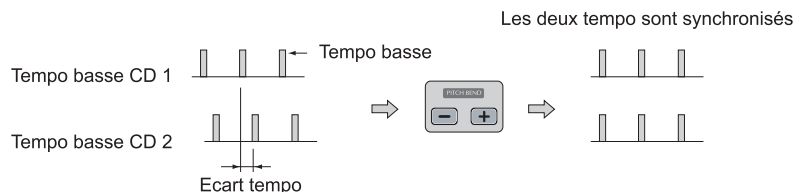

c - En tournant la roue.

Tournez la roue crantée en mode lecture dans le sens horaire pour augmenter le tempo en avançant, dans l'autre sens pour diminuer le tempo en reculant.

Plus vite vous tournez et plus rapide est le tempo. Le BPM change sur une échelle de +/- 16%.

Lorsque vous relâchez la roue le tempo retourne à la valeur indiquée par le curseur de pitch.

Fonctionnement (suite et fin)

12 - Programmation :

- a - Appuyez sur le bouton program (6), le lecteur se met en mode programmation et le disque arrête de tourner.
- b - Choisissez la plage avec les boutons de recherche 12 ou 18, ensuite appuyez sur le bouton program une nouvelle fois. Alors la plage choisie est ajoutée au programme en mémoire.
- c - Répétez l'étape numéro 2 pour chaque plage sélectionnée jusqu'à un maximum de 30 plages.
- d - Appuyez sur le bouton Play/Pause pour démarrer la lecture à partir de la première plage programmée.
- e - Appuyez sur le bouton Program une nouvelle fois pour arrêter la lecture.
- f - Maintenez appuyé le bouton Program plus de 2 secondes pour sortir du mode program et annuler la programmation.

13 - Lecture en boucle :

- a - Appuyez sur le bouton Loop (19) pour choisir le point A de départ de la boucle, l'indicateur "LOOP" clignote sur l'afficheur.
- b - Appuyez de nouveau sur le bouton Loop pour repérer le point B de la fin de la boucle, après que le point B soit fixé, la lecture se fait en boucle du point A au point B continuellement.
- c - Appuyez une nouvelle fois sur le bouton Loop pour annuler la boucle, l'indicateur "LOOP" s'éteint.

14 - Fonction RELAY :

- 1 - Insérez un CD dans chaque lecteur.
- 2 - Appuyez sur les touches PROG et SGL pour enclencher la fonction RELAY.
- 3 - L'afficheur du lecteur clignote quand la fonction RELAY est active.
- 4 - Lancez la lecture sur le CD 1, lorsque la lecture du morceau sera terminée, le CD 2 démarrera automatiquement. L'enchaînement se répètera tant qu'il y aura des plages à lire sur chaque CD. Vous pouvez bien sur lire les plages de votre choix en vous déplaçant avec les touches BACK ou FORWARD sur le lecteur en pause.

NOTE : - Si vous êtes en mode SINGLE la lecture alternera d'un lecteur à l'autre à la fin de chaque plage, si vous êtes en mode lecture continue, la lecture alternera d'un lecteur à l'autre à la fin de chaque CD.

- La fonction RELAY fonctionne aussi en mode PROGRAM mais, en mode SINGLE, la lecture n'alternera que sur le même nombre de plages. Autrement dit, si vous avez programmé 3 plages sur l'unité 1 et 6 sur l'unité 2, vous ne lirez que 3 plages sur chaque CD.

15 - Entrées XSTART :

Les entrées Xstart (cross start) vous permettent de déclencher la lecture de chaque unité depuis votre table de mixage avec le Xfader (cross fader). Il faut toutefois que votre table de mixage soit équipée de cette fonction. Reportez vous à la documentation de votre table de mixage pour vérifier la présence de cette fonction. Le schéma ci-dessous vous donne le principe de câblage de l'auto-start du CD 2230.

! ATTENTION L'AUTOSTART OU XSTART EST UN CONTACT QUI NE DOIT JAMAIS ÊTRE BRANCHE SOUS TENSION !

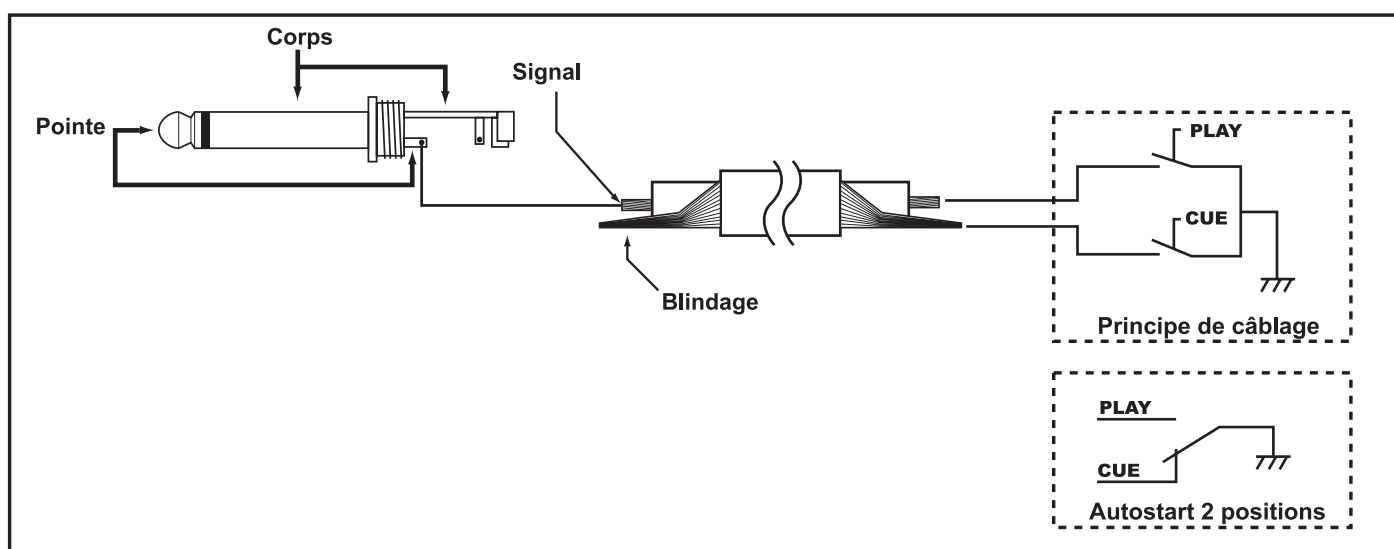

Annexes

✓ AVANT DE COUPER L'ALIMENTATION :

Lorsque vous avez fini d'utiliser votre lecteur CD, avant d'appuyer sur le bouton Power, vérifiez que les tiroirs soient fermés avec les boutons Open/Close.

✓ ATTENTION :

Comme l'indique la figure ci-dessous, n'oubliez pas de fermer les tiroirs avant d'éteindre votre lecteur.

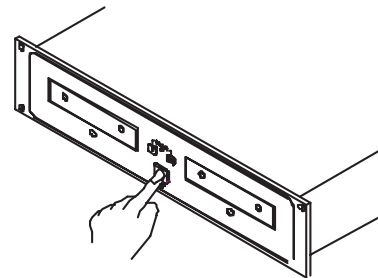
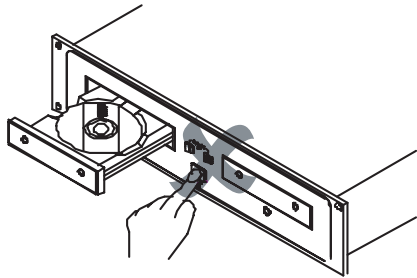

N'ETEIGNEZ PAS LE LECTEUR SI LES TIROIRS SONT OUVERTS

ETEIGNEZ LE LECTEUR APRES QUE LES TIROIRS SOIENT FERMES AVEC LES BOUTONS OPEN/CLOSE.

✓ DISQUES COMPACTS :

1 - Précautions de manipulation des disques :

Protégez les disques pour que la poussière, les dépôts gras et les traces de doigts ne marquent pas dessus.

Si le disque est sale, passez un chiffon sec dessus.

N'utilisez pas d'alcools, d'essences, de dissolvants, de liquides antistatiques, ou de tissus enduits de silicone pour nettoyer le disque.

Maniez toujours avec précaution le disque en protégeant sa surface, surtout lorsque vous le sortez ou le mettez dans son boîtier.

Ne tordez pas le disque.

Ne le chauffez pas.

N'élargissez pas le trou au centre du disque.

N'inscrivez rien sur la partie sérigraphiée.

De la condensation peut se former sur le disque en cas de brusque écart de température, laissez le sécher sans appliquer de source de chaleur.

2 - Précautions pour le stockage :

Après la lecture du disque, sortez le toujours du lecteur.

Stockez vos disques dans une mallette prévue à cet effet à l'abri des chocs et de la poussière.

N'entreposez pas vos disques dans des lieux :

Exposés souvent au soleil.

Dans un endroit sujet à l'accumulation de poussières et humide.

Près d'une source de chaleur (radiateur...).

Pièces de rechange :

AVERTISSEMENTS :

- ✓ Le lecteur CD doit pas être réglé ou réparé uniquement par une personne qualifiée.
- ✓ Le fait d'effectuer des contrôles, des réglages ou des modifications autres que ceux spécifiés dans ce manuel peut amener à être exposé à de dangereuses radiations.
- ✓ Utiliser uniquement des composants d'origines pour les réparations.

- ✓ Cordon MINIDIN 8B 1m pour jonction chargeur/télécommande

CODE : Z00322

- ✓ Cordon MINIDIN 8B 3m pour jonction chargeur/télécommande

CODE : Z00817

- ✓ KSL213CC - Mécanique complète avec bloc optique KSS213C SONY®

CODE : MECA

- ✓ KSS213C - Bloc optique KSS213C SONY®

CODE : BLOC



✓ *De nombreuses pièces détachées sont disponibles. Ceci n'est qu'un extrait, consultez-nous pour toute autre demande.*