

### INSTALLATION

- Ouvrir la porte du garage et garer le véhicule à l'extérieur du garage.
- Déterminer l'emplacement de montage sur le plafond, ou à proximité, et monter l'assistant de garage avec les vis et les chevilles fournies (Figure 1).
- Appuyer sur les languettes sous les fils et enlever temporairement les fils blanc et blanc-noir de détecteur de sécurité de l'ouvre-porte de garage.
- Dénudage des fils avant l'installation :**

**Installation d'un assistant de garage :** Séparer les fils blanc et blanc-noir et dénuder 11 mm (7/16 po) de l'isolant des fils de l'assistant de garage.

**Installation de deux assistants de garage :** Couper 15 mm (6 po) de l'extrémité d'un des fils d'assistant de garage pour utilisation avec les fils de connexion. Séparer les fils blanc et blanc-noir et dénuder 11 mm (7/16 po) de l'isolant des deux extrémités de fil de connexion.

- Branchement des fils :**

**Installation d'un assistant de garage :** Torsader ensemble les fils de la même couleur de l'assistant de garage et des détecteurs de sécurité. Insérer les fils torsadés dans les trous de branchement rapide, blanc dans blanc et blanc-noir dans gris (Figure 2).\*

**Installation de deux assistants de garage :** Séparer les fils blanc et blanc-noir et dénuder 11 mm (7/16 po) d'isolant de l'extrémité des fils d'assistant de garage. Torsader ensemble les fils de la même couleur de l'assistant de garage, des détecteurs de sécurité et des fils de connexion. Attacher avec un écrou à fils (fournis). Insérer les fils torsadés dans les trous de branchement rapide, blanc dans blanc et blanc-noir dans gris (Figure 3).\*

\* Consulter l'installation des fils dans le manuel d'utilisation de l'ouvre-porte de garage.

### PARAMÈTRES ET RÉGLAGES

- Conduire le véhicule dans le garage et le garer à l'endroit normal désiré (Figure 4).
- Activer le localisateur de l'assistant de garage en bloquant le passage des détecteurs d'inversion de sécurité. Le laser émet un rayon à impulsion rouge vif. En utilisant le pivot, pointer le rayon rouge à l'endroit du tableau de bord ou du capot qui peut être facilement vu du siège du chauffeur.

**REMARQUE :** Le laser s'éteint automatiquement après une minute. Si le réglage n'est pas fini avant l'extinction du laser, il suffit de bloquer le passage des détecteurs d'inversion de sécurité pour réactiver le rayon.

- Assis dans le siège du chauffeur, vérifier qu'il est possible de voir l'emplacement du rayon rouge. Cet emplacement est le nouveau point de référence pour garer le véhicule (Figure 5).  
**ATTENTION :** Le rayon ne doit pas être pointé directement dans les yeux. Répéter la procédure pour l'installation optionnelle du second kit de laser accessoire.

**REMARQUE :** Il peut être nécessaire de faire un réglage périodique du rayon et ce, uniquement avec le véhicule utilisé pendant le réglage initial. Faire un nouveau réglage en suivant les étapes 1 à 3 de PARAMÈTRES et RÉGLAGES pour ce véhicule.

### ATTENTION

Pour éviter toute LÉSION des yeux ou les dommages du produit :

- Il NE faut jamais pointer le laser à qui que ce soit.
- Le rayon laser NE doit jamais être pointé aux yeux.
- Il NE faut jamais démonter le laser.
- L'assistant de garage N'EST pas un remplacement pour les bonnes pratiques de garage.
- Utiliser les commandes, les réglages ou procédures autres que celles spécifiées peut causer des risques d'exposition à des radiations dangereuses.
- UNIQUEMENT pour utilisation avec les ouvre-porte de garage fabriqués par Chamberlain.

#### Inventaire de l'emballage

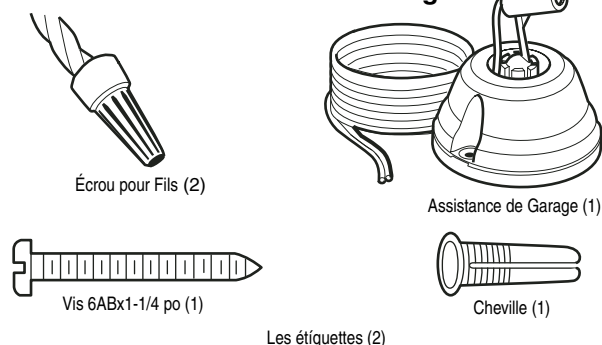

Figure 1

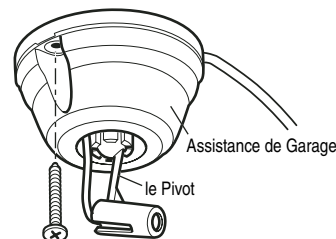

Figure 2

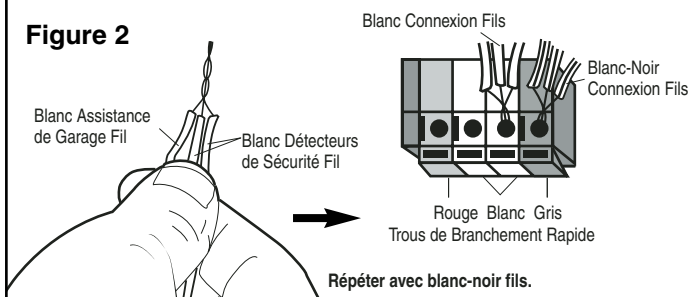
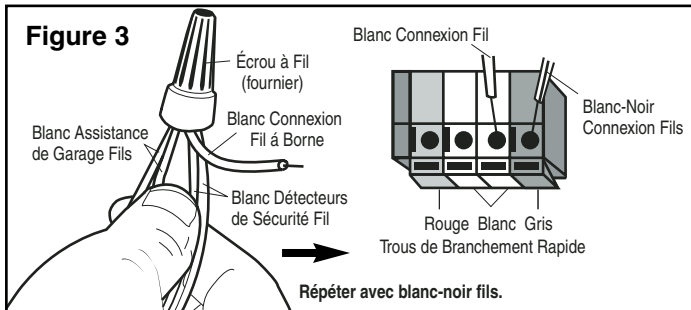

Figure 3



# CAUTION ADVERTENCIA

LASER RADIATION  
DO NOT STARE INTO BEAM  
EMISIÓN LÁSER  
NO MIRAR DIRECTAMENTE AL HAZ



Maximum power output: < 1mW @ 635 - 670nm  
Potencia máxima generada: < 1mW @ 635 - 670nm

CLASS II LASER PRODUCT  
PRODUCTO LÁSER CLASE II

132C2469

## FONCTIONNEMENT

1. Ouvrir la porte du garage en activant l'ouvre-porte de garage automatique et conduire le véhicule dans l'espace du garage.
2. Il est possible de voir le déplacement du rayon rouge sur le capot du véhicule alors que le véhicule avance dans le garage (Figure 5)
3. Arrêter le véhicule quand le rayon est en position à l'endroit confirmé à l'étape 3 de Paramètres et réglages (Figure 6).

**REMARQUE :** Le laser est activé automatiquement chaque fois que le véhicule est conduit dans le garage. Le rayon est désactivé automatiquement après environ une minute. Il est possible qu'une réflexion secondaire du rayon rouge, venant du pare-brise, apparaisse sur les murs ou des objets dans le garage. En conduisant le véhicule, toujours vérifier qu'il n'y a aucun objet sur le sol du garage ou dans le passage du véhicule. L'assistant de garage n'est pas un remplacement pour les bonnes pratiques de garage.

## DÉPANNAGE

Si le laser n'émet pas de rayon :

- Vérifier que rien ne bloque l'objectif du détecteur de sécurité.
- Vérifier que rien ne bloque l'objectif de l'assistant de garage.
- Vérifier que les fils ne sont pas inversés.
- Vérifier que tous les branchements sont bien faits, conformément aux instructions.
- Vérifier que l'assistant du garage est pointé au sol du garage.
- Bloquer le passage des détecteurs d'inversion de sécurité et observer le point rouge sur le sol du garage.

Consulter le manuel d'utilisation du Liftmaster pour obtenir des renseignements complémentaires sur l'ouvre-porte de garage et les détecteurs de sécurité.

1-800-528-2817

www.liftmaster.com

## ATTENTION

Pour éviter toute LÉSION des yeux ou les dommages du produit

- Il NE faut jamais pointer le laser à qui que ce soit.
- Le rayon laser NE doit jamais être pointé aux yeux.
- Il NE faut jamais démonter le laser.
- L'assistant de garage N'EST pas un remplacement pour les bonnes pratiques de garage.
- Utiliser les commandes, les réglages ou procédures autres que celles spécifiées peut causer des risques d'exposition à des radiations dangereuses.
- UNIQUEMENT pour utilisation avec les ouvre-porte de garage fabriqués par Chamberlain.

Figure 4

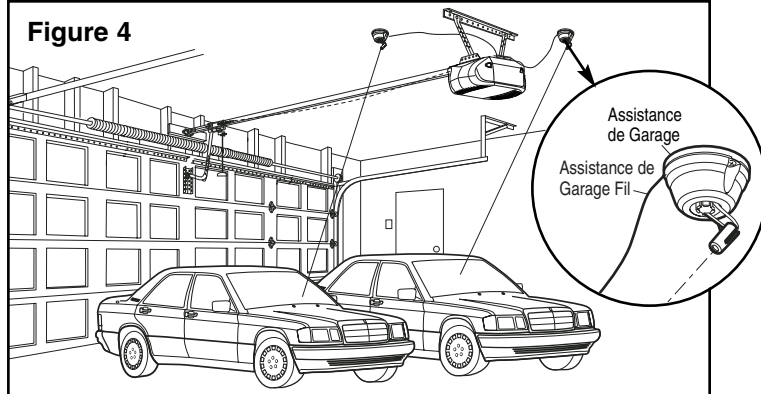

Figure 5

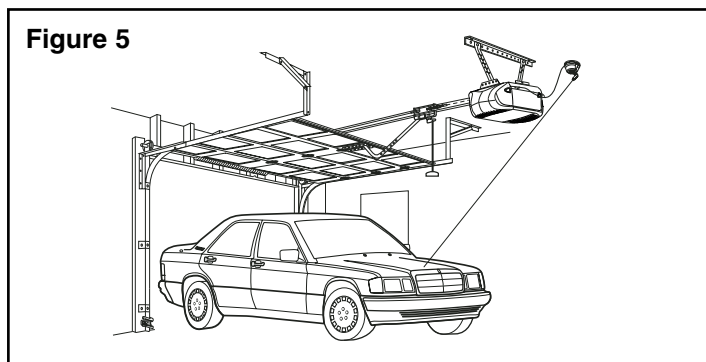
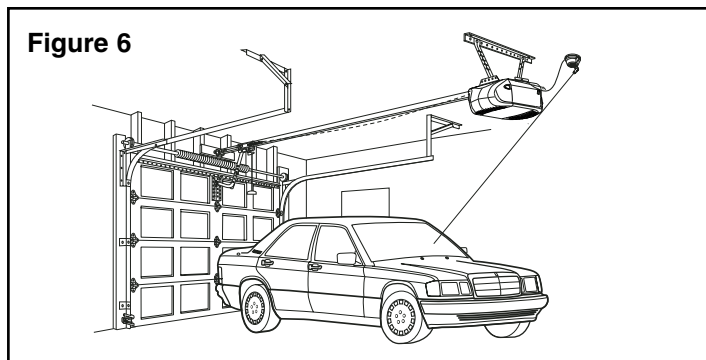

Figure 6



### Liste des pièces de rechange

Écrous pour fils	29B293
Assistance de garage	975LM