

AL-KO
QUALITY FOR LIFE



SÉCURITÉ DE CONDUITE AVEC LA REMORQUE

ACCESSOIRES ET PIÈCES DE RECHANGE D'ORIGINE POUR REMORQUES UTILITAIRES ET DE LOISIRS

AL-KO

L'entreprise familiale AL-KO fondée en 1931 compte parmi les principaux fournisseurs au monde dans les secteurs de la technique de véhicules, la motoculture de plaisance et la technique de l'air. Sur 50 sites dans le monde avec environ 4000 collaborateurs, tous les efforts de l'entreprise portent sur l'innovation, le confort et la sécurité des produits, conformément à l'engagement de la marque dont la devise est „Quality for Life - La qualité pour la vie”.

Priorité à la sécurité

Votre remorque doit également répondre à un impératif: un état technique irréprochable qui garantit la sécurité sur route. Même si la remorque „ne fait que suivre le véhicule”, le risque lié à des défauts techniques, un chargement incorrect ou une pression de gonflage trop faible ne doit pas être sous-estimé.

Choisir AL-KO, c'est opter pour la sécurité

Les composants de qualité AL-KO, un contrôle régulier effectué par votre garagiste et le respect de quelques règles avant de prendre la route vous permettent de réduire considérablement le risque de pannes et d'accidents. Vous trouverez dans ce prospectus nos principales recommandations et des informations techniques utiles pour un fonctionnement de votre remorque en toute sécurité.

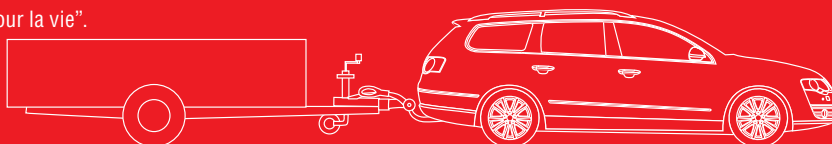

SOMMAIRE



Pourquoi une remorque avec des composants et accessoires AL-KO	4	Support pour câbles d'essieux	34 - 35
Roulez en toute sécurité avec votre remorque	5 - 7	Roues jockey et accessoires	36 - 48
Checklist de votre remorque	8 - 9	Béquilles	49 - 51
Têtes d'attelage COMPACT	10 - 16	Cales de roues avec brides	52 - 57
Têtes d'attelage PROFI	17 - 19	Treuil et accessoires	58 - 71
Accessoires pour têtes d'attelage PROFI	20	Pièces détachées d'origine AL-KO pour une remorque sûre	72 - 73
Stabilisateurs AKS™	21 - 23	Câble de rupture	74
Bac de rangement pour remorques voiture	24	Soufflets pour corps d'attache	75
Rotules d'attelages	25	Amortisseurs pour commandes de freinage	76 - 79
Antivols	26 - 27	Câbles d'essieux PROFI LONGLIFE	80 - 85
Soft-Ball, support de prise	28 - 29	Kits mâchoires de frein	86 - 87
Amortisseurs Octagon PLUS	30 - 32	Tambours	88 - 93
Amortisseurs Octagon COMPACT	33		

AL-KO
Achsen

20
millionenfach
bewährt

Pourquoi équiper une remorque de composants et d'accessoires AL-KO?

Depuis 80 ans, AL-KO produit des composants et accessoires pour remorques utilitaires avec une priorité, la qualité. Les 20 millions d'essieux vendus sont la preuve incontestable de la confiance des fabricants. Les valeurs de nos freins sont nettement supérieures aux spécifications légales relatives au fonctionnement du frein de service et du frein à main. Bien entendu, tous

les produits accessoires doivent répondre également aux exigences qualité élevées AL-KO. Pour le travail ou vos loisirs, découvrez le plaisir de pouvoir toujours compter sur votre remorque grâce aux composants et accessoires de remorque AL-KO.

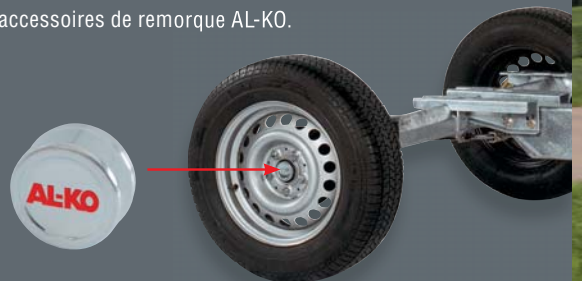

La sécurité de conduite avec votre remorque

AL-KO
QUALITY FOR LIFE



A quoi faut-il veiller lors de l'accrochage?

Veillez impérativement à l'enclenchement correct de la tête sur la boule.



La sécurité de conduite avec votre remorque

Qu'est-ce qu'un chargement/déchargement correct?

La règle veut que les charges lourdes soient placées le plus possible au milieu de la remorque. La charge d'appui maximale admissible doit être utilisée au sens d'une sécurité de conduite optimale. La plus faible des trois valeurs suivantes est alors déterminante:

- | Charge d'appui maximale admissible de l'attelage sur le véhicule tracteur
- | Charge d'appui maximale admissible de la tête d'attelage sur la remorque
- | Charge d'appui maximale admissible de la commande de freinage à inertie sur la remorque

correct



incorrect

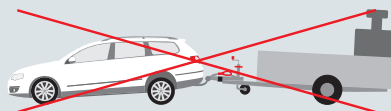

Respectez s.v.p. les instructions d'utilisation de votre remorque.

Pour le chargement et le déchargement, la remorque doit être sécurisée de manière à être maintenue à l'arrêt, par ex. à l'aide de cales ou, si les remorques sont freinées, en actionnant le frein de stationnement. Des vérins aux quatre coins empêchent la remorque de basculer accidentellement lors du chargement/déchargement si elle n'est pas attelée. Vous trouverez des accessoires adaptés par ex. à partir de la page 36.

Comment sécuriser un chargement?

En général, le chargement doit être sécurisé afin de ne pas glisser ni être perdu. On peut utiliser par ex. des sangles de serrage, des câbles et/ou des filets de chargement qui doivent être arrimés en conséquence.



Checklist de votre remorque utilitaire

La liste ci-après vous permet de contrôler point par point l'état de votre remorque. Le mieux pour vous est de faire effectuer tout simplement un contrôle approfondi par votre garagiste.

AL-KO recommande un contrôle régulier de la remorque tous les 10 000 km ou tous les 12 mois.

Tête d'attelage

- Fonctionnement des témoins de sécurité
- Composants nettoyés
- Tête d'attelage graissée
- Jeu dans la tête (témoin d'usure)

Dans le cas de stabilisateurs comme l'AKS 3004

Attention: ne pas utiliser de graisse - La boule doit être lisse et nettoyée.



Commande de freinage à inertie

- Vérific. du fonctionnem. de l'amortis. de la commande de freinage
- Levier de frein à main
- Câble de rupture non endommagé / Guide câble
- Jeu dans le fût coulissant
- Contrôle du soufflet

Freins et pneumatiques

- Garnitures de frein
- Câbles de frein
- Respecter impérativem.les intervalles de maintenance du manuel d'utilisation
- Pneumatiques: pression, usure profil, âge, détériorations
- Amortisseurs Roulements de roue Bon fonctionnement des pièces de frein

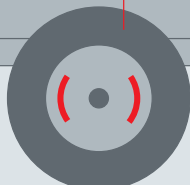

Têtes d'attelage AK 7 PLUS

Pour remorques non freinées jusqu'à 750 kg

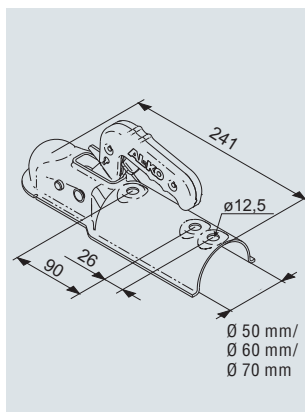

Têtes d'attelage AK 7 PLUS

PTAC maxi autorisé 750 kg

Charge d'appui stat. 75 kg

Matière acier

Numéro d'homolog. e1 00-0164

Couple de serrage 86 Nm

Tête d'attelage AK 7 PLUS version F

Diamètre 50 mm

Code article 1 367 023

Tête d'attelage AK 7 PLUS version B

Diamètre 60 mm

Code article 1 367 024

Tête d'attelage AK 7 PLUS version C

Diamètre 70 mm

Code article 1 367 025

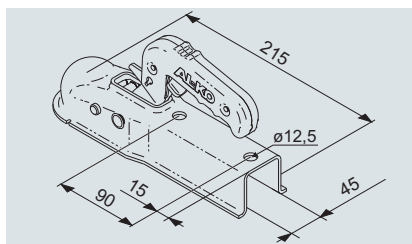

Tête d'attelage AK 7 PLUS version G

Code article	1 367 027
PTAC maxi autorisé	750 kg
Charge d'appui stat.	75 kg
Matière	acier
Numéro d'homolog.	e1 00-0232
Couple de serrage	86 Nm

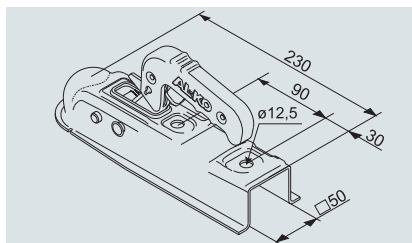

Tête d'attelage AK 7 PLUS carré de 50 version D

Code article	1 224 334
PTAC maxi autorisé	750 kg
Charge d'appui stat.	75 kg
Matière	acier
Numéro d'homolog.	e1 00-0232
Couple de serrage	86 Nm

Têtes d'attelage AK 7 PLUS

Pour remorques non freinées jusqu'à 750 kg

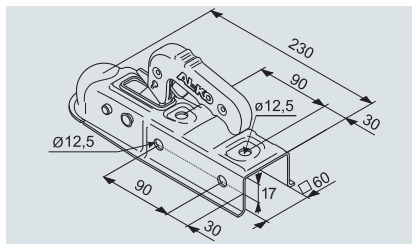

Tête d'attelage AK 7 PLUS carré de 60 version E	
Code article	1 224 743
PTAC maxi autorisé	750 kg
Charge d'appui stat.	75 kg
Matière	acier
Numéro d'homolog.	e1 00-0232
Couple de serrage	86 Nm

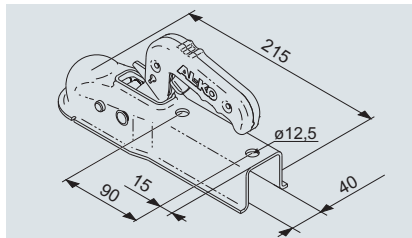

Tête d'attelage AK 7 PLUS version I	
Code article	1 367 026
PTAC maxi autorisé	750 kg
Charge d'appui stat.	75 kg
Matière	acier
Numéro d'homolog.	e1 00-0232
Couple de serrage	86 Nm

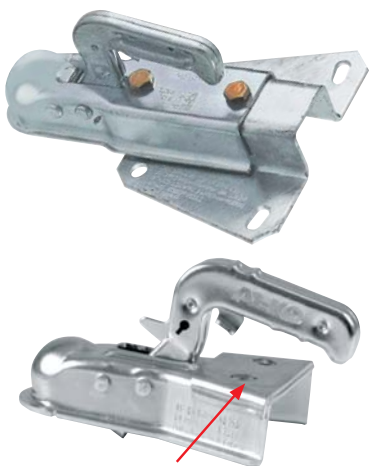

La plaque de renfort livrée en vrac doit absolument être montée sous peine d'accident!

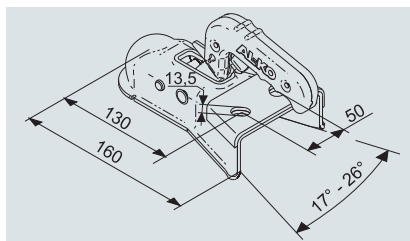
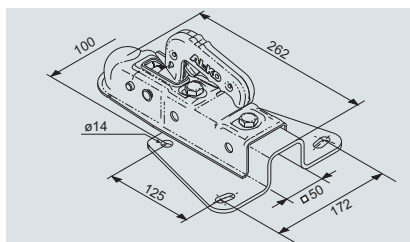

Tête d'attelage AK 7 PLUS version A

Code article	202 602
PTAC maxi autorisé	750 kg
Charge d'appui stat.	75 kg
Matière	acier
Numéro d'homolog.	e1 00-0848
Couple de serrage	86 Nm

Tête d'attelage AK 750 PLUS version A

Code article	1 367 021
PTAC maxi autorisé	750 kg
Charge d'appui stat.	75 kg
Matière	acier
Numéro d'homolog.	e1 00-0385
Couple de serrage	86 Nm

Têtes d'attelage COMPACT

Pour remorques freinées jusqu'à 1600 kg

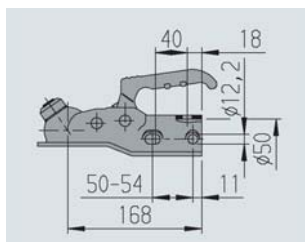

Kit AK 160 version B

Code article 1 222 737

PTAC maxi autorisé 1.600 kg

Charge d'appui stat. 120 kg

Perçages horiz. + en croix

Matière acier

Numéro d'homolog. e1 00-0159

Couple de serrage 86 Nm

Têtes d'attelage COMPACT

Pour remorques freinées jusqu'à 3 000 kg

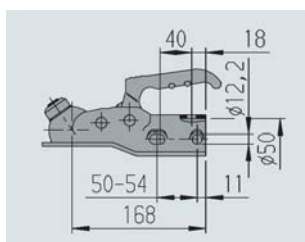

Kit AK 300 version A

Code article	267 312
PTAC maxi autorisé	en horiz. 3.000 kg
PTAC maxi autorisé	en croix 2.300 kg
Charge d'appui stat.	120 kg
Perçages	horiz. + en croix
Matière	acier
Numéro d'homolog.	e1 00-0131
Couple de serrage	86 Nm

AL-KO

QUALITY FOR LIFE

KIT SAFETY AK 300

La livraison comprend:



Le kit SAFETY comprenant tête d'attelage, SOFT DOCK, SAFETY COMPACT et SAFETY BALL protège votre remorque contre un décrochage non autorisé. Le SOFT DOCK évite les rayures de votre pare-chocs et les heurts éventuels de votre tête d'attelage contre vos genoux.

Kit Safety AK 300	
Code article	1 212 896
PTAC maxi autorisé	en horiz. 3.000 kg
PTAC maxi autorisé	en croix 2.300 kg
Charge d'appui stat.	120 kg
Perçages	horiz. + en croix
Matière	acier
Numéro d'homolog.	e1 00-0131
Couple de serrage	86 Nm

Tête d'attelage PROFI AK 301 dans Kit SAFETY

Pour remorques freinées jusqu'à 3 000 kg

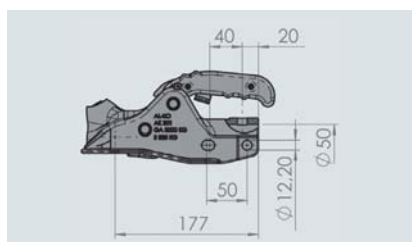

AL-KO

QUALITY FOR LIFE

Kit Safety PROFI V pour AK 301

Code article	1 223 427
PTAC maxi autorisé	3.000 kg
Charge d'appui stat.	325 kg
Perçages	horiz. + en croix
Matière	fonte
Numéro d'homolog.	e1 00-1594
Couple de serrage	86 Nm

Le kit SAFETY comprenant tête d'attelage, SOFT DOCK, serrure et SAFETY BALL protège votre remorque contre un décrochage non autorisé. Le SOFT DOCK évite les rayures de votre pare-chocs et les heurts éventuels de votre tête d'attelage contre vos genoux.

Tête d'attelage PROFI AK 351 dans Kit SAFETY

Pour remorques freinées jusqu'à 3 500 kg



Le kit SAFETY comprenant tête d'attelage, SOFT DOCK, SAFETY COMPACT et SAFETY BALL protège votre remorque contre un décrochage non autorisé. Le SOFT DOCK évite les rayures de votre pare-chocs et les heurts éventuels de votre tête d'attelage contre vos genoux.

Kit Safety PROFI V pour AK 351

Code article	1 223 428
PTAC maxi autorisé	3.500 kg
Charge d'appui stat.	350 kg
Perçages	horiz.
Matière	fonte
Numéro d'homolog.	e1 00-1595
Couple de serrage	86 Nm

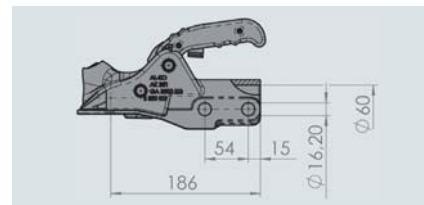

Tête d'attelage PROFI V AK 351

Pour remorques freinées jusqu'à 3 500 kg

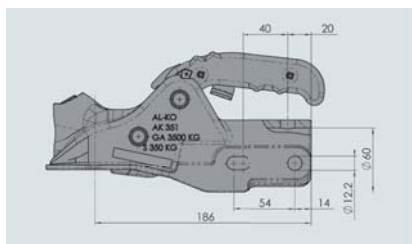

Tête d'attelage PROFI V tête AK 351-351 ZA

Code article	1 224 333
PTAC maxi autorisé	3.500 kg
Charge d'appui stat.	350 kg
Perçages	horiz. + en croix
Matière	fonte
Numéro d'homolog.	e1 00-1594
Couple de serrage	86 Nm

AL-KO
QUALITY FOR LIFE

Accessoires têtes d'attelage PROFI



**Soft-Dock convient pour tête d'attelage
PROFI V Type AK301/AK351**

Code article 691 937

Votre protection contre
les éraflures de votre
véhicule tracteur



**Serrure Plus avec Safety-Ball
convient pour tête d'attelage PROFI V
Type AK 301/AK 351**

Code article 1 222 692

Le nouvel AKS™

Le seul point que nous pouvions encore améliorer... son design

AL-KO
QUALITY FOR LIFE



reddot design award
honorable mention 2011

I Poignée ergonomique –
facilite encore davantage
l'ouverture du coffre

I Revêtement PVC noir
résistant aux UV –
ne s'altère pas avec
les années



I Témoins améliorés –
usure des coupelles de
friction et bon enclenche-
ment de l'AKS visible en
1 clin d'œil



Le nouvel AKS™ 3004

AKS 3004	
Code article	1 225 158
PTAC maxi autorisé	3.000 kg
Charge d'appui stat.	150 kg
Perçages	horiz.* + en croix**
Matière	fonte
Numéro d'homolog.	e1 00-1594
Couple de serrage	86 Nm

* pour commandes de freinage AL-KO
** pour commandes de freinage autres



Le nouvel AKS™ 3504



AKS 3504		AKS 3504	
Code article	1 125 160	Code article	1 125 226
PTAC maxi autorisé	3.500 kg	PTAC maxi autorisé	3.500 kg
Charge d'appui stat.	350 kg	Charge d'appui stat.	350 kg
Perçages	horiz.	Perçages	en croix
Matière	fonte	Matière	fonte
Numéro d'homolog.	e1 00-1796	Numéro d'homolog.	e1 00-1796
Couple de serrage	M 16 / 210 Nm	Couple de serrage	M 14 / 190 Nm

Bac de rangement

Pour remorques voitures

- | Pour le transport de sangles, outils, etc.
- | Fermeture possible
- | Etanche
- | 2 versions capot soit rabattable sur la longueur ou sur le côté



Bac de rangement pour remorques voitures

Code article	1 224 324
Charge maxi	25 kg suspendu
Dim. extérieures Lxlxh	515 x 220 x 277 mm
Hauteur avec poignée	pivotante 305 mm
Dim. intérieures Lxlxh	457 x 185 x 232 mm
Grande ouverture	457 x 185 mm

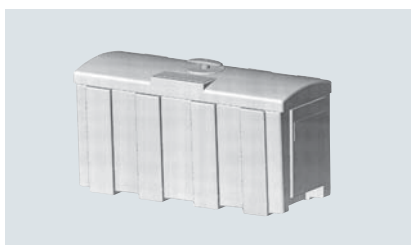

Bac de rangement pour remorques voitures

Code article	1 211 807
Charge maxi	20 kg suspendu
Dim. extérieures Lxlxh	515 x 225 x 272 mm
Hauteur avec poignée	pivotante 305 mm
Dim. intérieures Lxlxh	445 x 145 x 220 mm

Rotule d'attelage ISO Ø 50

Boule d'attelage 2 trous

AL-KO
QUALITY FOR LIFE

Domaines d'application

Barre d'attelage sur les tracteurs

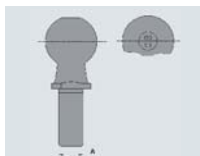

Rotule d'attelage

Code article	Désignation	Charge de traction maxi autorisée	N° d'homol.	Charge d'appui
1 275 099	Rotule d'attelage Ø 50-XC 38	2.000 kg	e2*94/20 *1763*00	75 kg

Domaines d'application

Barre d'attelage sur les tracteurs

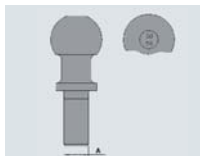

Rotule d'attelage

Code article	Désignation	Charge de traction maxi autorisée	N° d'homol.	Charge d'appui
1 275 100	Rotule d'attelage Ø 50-35 CD4	3.500 kg	e2*94/20 *1763*00	120 kg

Domaines d'application

Voitures 4x4
Véhicule utilitaire léger



Boule d'attelage

Code article	Désignation	Charge de traction maxi autorisée	N° d'homol.	Charge d'appui
1 275 101	Boule d'attelage 7148 2T17 EA 90	2.000 kg	e2*94/20 8244*01	120 kg

Antivols

pour têtes d'attelage AL-KO



Vue d'ensemble

Les plus	Cadenas universel
Classification AL-KO	Compact
Evaluation de la protection: *sécurité AL-KO	Protection simple
Utilisable sur les têtes AL-KO	toutes sans AKS
Protège à l'arrêt contre un décrochage	oui
Protège en roulant contre un décrochage	non
Contre un dévissage rapide de la tête	non
Montage possible du Safety-Ball	oui
Code article	1 224 081

*Sécurité:

Les antivols sur les têtes d'attelages ne peuvent assurer une protection que contre un décrochage rapide. Une remorque est un véhicule mobile. Il est impossible d'empêcher que ce véhicule soit dételé. L'évaluation de la protection dans le tableau se réfère au temps nécessaire, en cas de délit, pour ôter la sécurité de la tête d'attelage.

Vue d'ensemble



Les plus	Serrure intégrée	Antivol Safety
Classification AL-KO	Plus	Compact
Evaluation de la protection: *sécurité AL-KO	protection moyenne	Protection simple
Utilisable sur les têtes AL-KO	AK 301, 351	AK 160, 300, AKS 1300, 2004, 3004
Protège à l'arrêt contre un décrochage	oui	oui
Protège en roulant contre un décrochage	oui	oui
Contre un dévissage rapide de la tête	oui	oui
Montage possible du Safety-Ball	oui	oui
Code article	1 222 692	1 310 943 (AK 160-Ø 35), 1 310 890 (AK 160/300), 1 310 944 (AK 1300), 1 310 892 (AK 2004/3004)

Safety-Ball



Safety-Ball	
Code article à l'unité	605 305
Couleur	rouge

Soft-Dock

DE 391594402
Echantillon



Soft-Dock	
Code article à l'unité	603 952
Pour tête AL-KO	AK 7, AK 10/2, AK 252, AK 160, AK 300
Couleur	rouge



Soft-Dock	
Code art. à l'unité	693 552
convient pour toutes les têtes d'attelage	Type AK 7 PLUS, nouvelle version, avec position ouverte et pré-perçage sur le corps
Matière	caoutchouc
Masse	0,07 kg

Soft-Ball



Soft-Ball	
Code art. à l'unité	605 307
Pour boules d'attelage sur véhicules tracteurs	pour boule 50 mm
Couleur	rouge

Soft-Ball	
Code art. à l'unité	1 310 913
Pour boules d'attelage sur véhicules tracteurs	pour boule 50 mm
Couleur	noir

Support de prise



Support de prise à 2 fonctions	
Code art. à l'unité	218 260 00 04
max. Ø	13 broches 41,5 mm
Faisceau	7 broches 36,0 mm



AL-KO
QUALITY FOR LIFE

Amortisseur Octagon PLUS

☑ Les plus

Amortissement optimal

! L'amortisseur d'essieu AL-KO Octagon permet d'atténuer immédiatement le «sautillement» dangereux.

Longue durée de vie

- ! Une protection contre la surcharge empêche une sur-sollicitation du matériel.
- ! AL-KO ne monte que des joints d'étanchéité de qualité.

Montage simple

! Les embouts articulés caoutchouc facilitent la position de montage et une usure moindre jusqu'à 5° d'inclinaison.



AL-KO
QUALITY FOR LIFE





Amortisseur Octagon PLUS

Amortisseur	Version Code article	pour essieux AL-KO droits coudés	Essieu solo jusqu'à	Essieu tandem jusqu'à	Couleur	avec embouts articulés	avec visserie
	Octagon PLUS 244 084	droits et coudés	jusqu'à 900 kg	jusqu'à 1.600 kg	vert	oui	oui
	Octagon PLUS 244 085	droits et coudés	jusqu'à 1.350 kg	jusqu'à 2.700 kg	bleu	oui	oui
	Octagon PLUS 244 086	droits et coudés	jusqu'à 2.000 kg	jusqu'à 3.500 kg	rouge	oui	oui

Amortisseur Octagon COMPACT

AL-KO
QUALITY FOR LIFE

Amortisseur	Version Code article	pour essieux AL-KO droits coudés	Essieu solo jusqu'à	Essieu tandem jusqu'à	Couleur	avec embouts articulés	avec visserie
	Octagon COMPACT 244 087	droits et coudés	jusqu'à 4.000 kg	jusqu'à 7.500 kg	noir	non	non
	Universal COMPACT 282 259	droits	jusqu'à 1.500 kg	jusqu'à 3.000 kg	noir	oui	oui

Support pour câbles d'essieux

☑ Les plus

- | Permet d'éviter tout désagrément dû à l'humidité
- | Risque de gel écarté

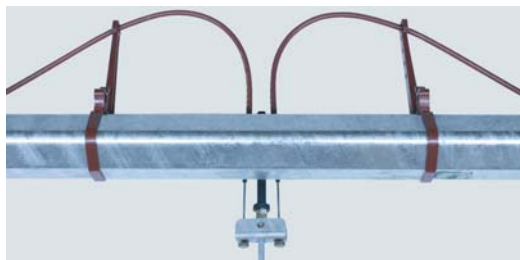

Code article A l'unité	Code article Le sachet de 10	pour essieux	Suspension	Corps d'essieu Ø mm	Type	Couleur
-	1 222 503	AL-KO	Caoutchouc 6 pans 	97 mm	Compact jusqu'en 1994 Plus jusqu'en 1998	noir
691 853	1 222 113	AL-KO	Caoutchouc 6 pans 	97 mm	Compact jusqu'en 1995 Plus jusqu'en 1999	noir
692 045	1 222 114	AL-KO	Caoutchouc 6 pans 	80 mm	Compact jusqu'en 1995 Plus jusqu'en 1999	noir
692 047	1 222 115	AL-KO	Caoutchouc 6 pans 	110 mm	Plus jusqu'en 1999	noir
691 892	1 222 116	Autres	4 pans 	80 mm		noir

La roue jockey PINSTOP



✓ Les Plus

- Le PINSTOP AL-KO est un dispositif d'aide au stationnement pour petites remorques non freinées et freinées sur terrain relativement plat. La législation impose 2 cales seulement à partir d'un PTAC de 750 kg.
- L'efficacité dépend de la charge d'appui, de la configuration du terrain et du PTAC de la remorque. Nous vous conseillons par conséquent d'effectuer systématiquement un contrôle de fonctionnement après avoir activé le système PINSTOP sur votre remorque.

Attention:

Le système PINSTOP ne remplace aucun frein de parc ou l'obligation de sécuriser avec des cales pour les remorques de plus de 750 kg.



🔴 Utilisation

Avec la main ou le pied, amener le PINSTOP dans la position correspondante. L'axe de verrouillage à ressort est amené alors dans la gorge de la jante et empêche la roue de tourner et, par conséquent, la remorque de rouler.

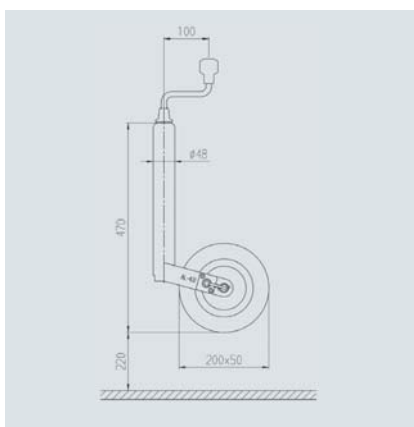

Roue jockey avec PINSTOP

Code article	1 224 351
Charge d'appui statique	max. 150 kg
Charge d'appui dynamique	max. 90 kg
Protection de surface	galvanisé
Jante	plastique
Roue	200 x 50 caoutchouc
Roulements	à billes

Roues jockey PLUS

avec sécurité anti-glissement

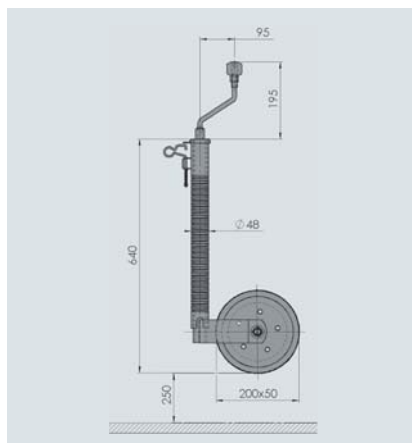

**Roue jockey 48 Ø, 300 kg
avec sécurité anti-glissement**

Code article	1 223 614
Charge d'appui statique	max. 300 kg
Charge d'appui dynamique	max. 180 kg
Protection de surface	galvanisé
Manivelle	avec butée à billes
Jante	tôle
Roue	200 x 50 caoutchouc
Roulements	à billes

Roues jockey PLUS

Déplacer légèrement la remorque dételée

☑ Les plus

- Protection anti-corrosion de haute qualité
- Version longue (hauteur)
- Manivelle facile d'utilisation

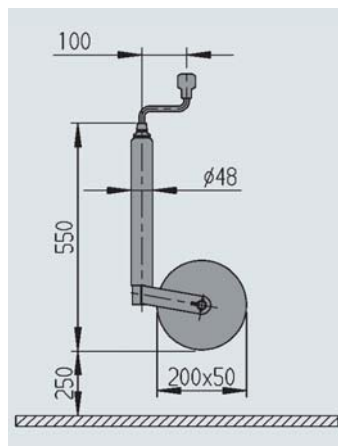
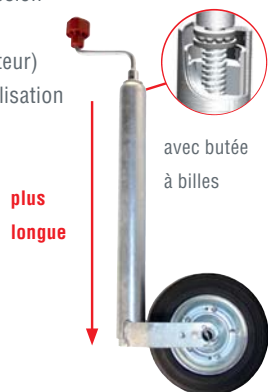

AL-KO
QUALITY FOR LIFE

Roue jockey PLUS

Code article	1 222 436
Charge d'appui statique	max. 150 kg
Charge d'appui dynamique	max. 90 kg
Protection de surface	électro-zingué
Manivelle	avec butée à billes
Jante	tôle
Roue	200 x 50 caoutchouc
Roulements	à billes

Roues jockey PLUS

Déplacer légèrement la remorque dételée

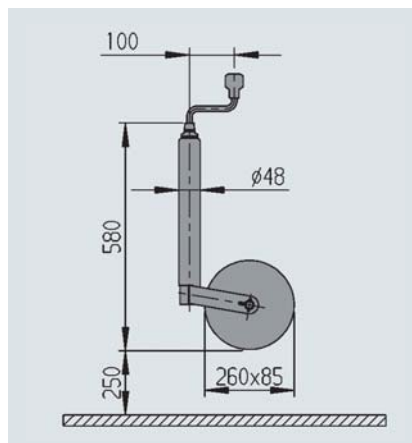
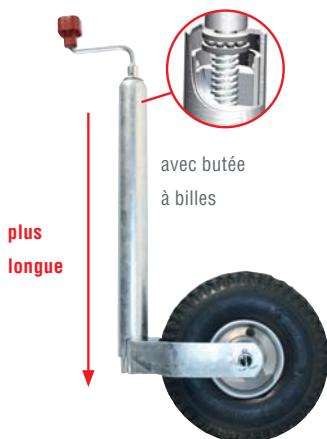

Roues jockey PLUS

Code article	1 222 438
Charge d'appui statique	max. 250 kg
Charge d'appui dynamique	max. 120 kg
Protection de surface	électro-zingué
Manivelle	avec butée à billes
Jante	tôle
Roue	260 x 85 gonflable
Roulements	à billes

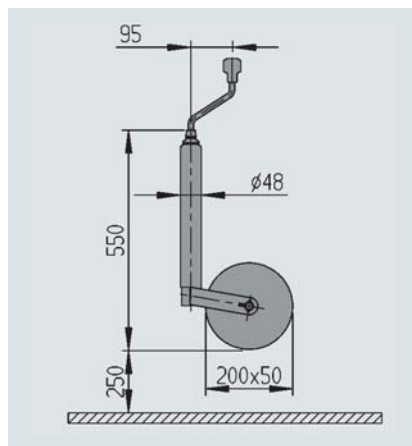
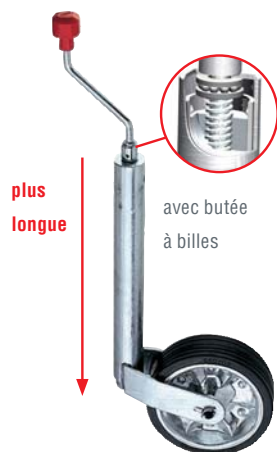

AL-KO
QUALITY FOR LIFE

Roues jockey PLUS

Code article	1 222 437
Charge d'appui statique	max. 300 kg
Charge d'appui dynamique	max. 180 kg
Protection de surface	électro-zingué
Manivelle	avec butée à billes
Jante	tôle
Roue	200 x 50 caoutchouc
Roulements	à billes

Roues jockey PROFI Ø 60 mm

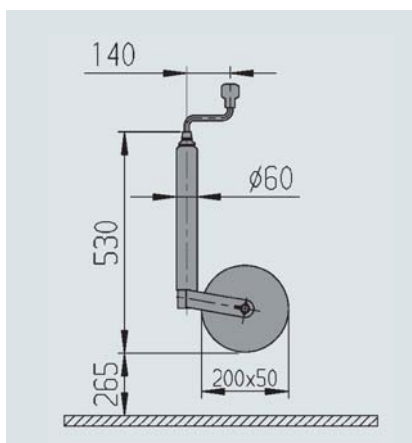

Roue jockey PROFI fixe	
Code article	243 888
Charge d'appui statique	max. 500 kg
Charge d'appui dynamique	max. 300 kg
Protection de surface	électro-zingué
Jante	acier
Roue	200 x 50 caoutchouc
Roulements	à billes

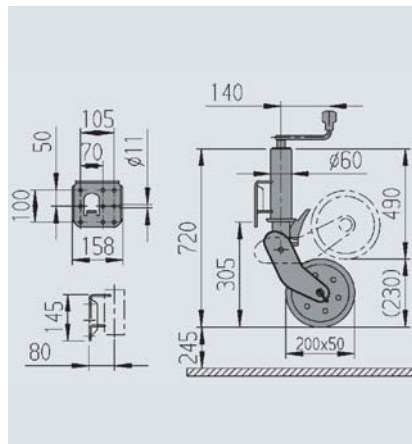

AL-KO
QUALITY FOR LIFE

Roue jockey PROF1 semi-automatique	
Code article	242 061
Charge d'appui statique	max. 500 kg
Charge d'appui dynamique	max. 300 kg
Protection de surface	électro-zingué
Jante	acier
Roue	200 x 50 caoutchouc
Roulements	à billes

Roues jockey PROFI Ø 60 mm

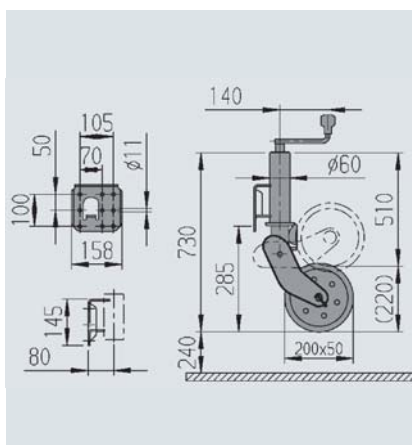

Roue jockey PROFI automatique	
Code article	1 212 382
Charge d'appui statique	max. 500 kg
Charge d'appui dynamique	max. 300 kg
Protection de surface	électro-zingué
Jante	acier
Roue	200 x 50 caoutchouc
Roulements	à billes

Roues jockey PROFI Ø 60 mm

AL-KO
QUALITY FOR LIFE



NOUVEAU

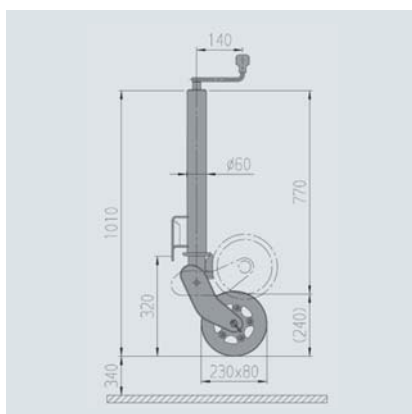

Roue jockey PROFI

automatique version longue

Code article	1 223 638
Charge d'appui statique	max. 500 kg
Charge d'appui dynamique	max. 300 kg
Protection de surface	électro-zingué
Jante	acier
Roue	230 x 80 caoutchouc
Roulements	à billes

Poignée pour roues jockey



Poignée pour roues jockey Ø 48	
Code article	1 210 182
Protection de surface	Plastique rouge RAL 3000
pour diamètre tube extérieur	48 mm

Colliers pour roues jockey

AL-KO
QUALITY FOR LIFE

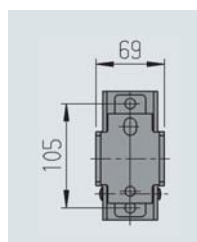
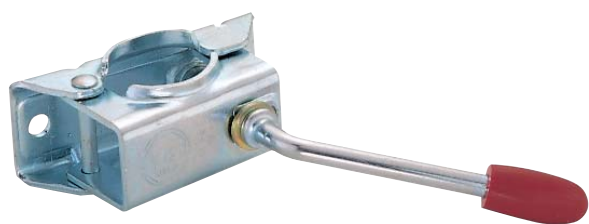

Collier Ø 48 poignée fixe	
Code article - monté	205 318 09
Code article - en vrac	205 318
Charge d'appui statique	max. 200 kg
Protection de surface	électro-zingué

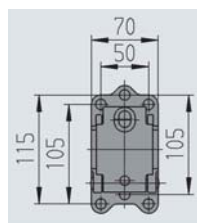

Collier Ø 48 poignée escamotable	
Code article	249 804
Charge d'appui statique	max. 300 kg
Protection de surface	électro-zingué

Colliers pour roues jockey

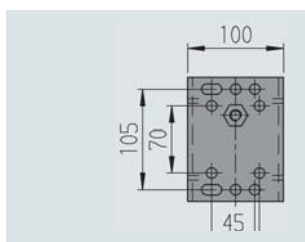
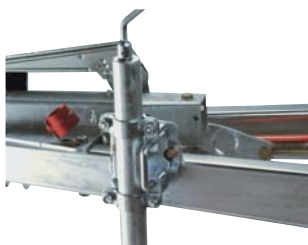
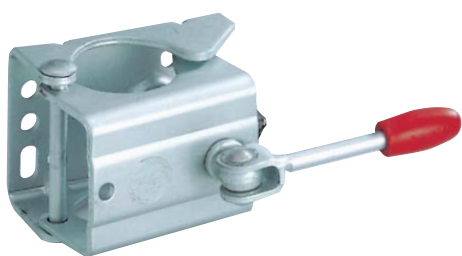

Collier Ø 60 poignée escamotable	
Code article	249 859
Charge d'appui statique	max. 500 kg
Protection de surface	électro-zingué

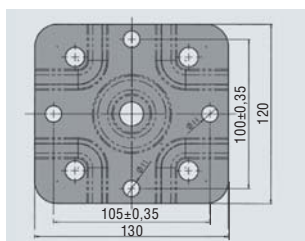

Collier Ø 48 amovible	
Code article	1 335 092
Charge d'appui statique	max. 300 kg
Protection de surface	électro-zingué

Béquille 200 – 400 kg



Béquille Ø 48	
Code article	205 617
Charge d'appui statique	max. 200 kg
Protection de surface	électro-zingué

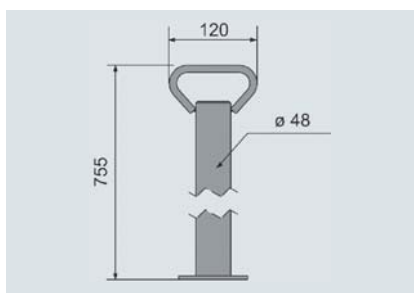

AL-KO

QUALITY FOR LIFE



Béquille □	
Code article	205 702
Charge d'appui statique	max. 400 kg
Protection de surface	électro-zingué
Masse	3,0 kg

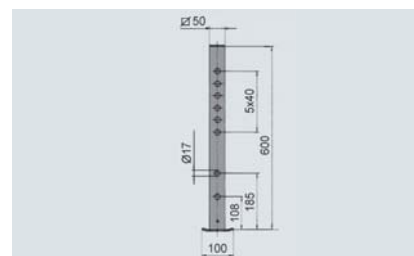

Collier

pour béquille 400 kg



Collier □ 50	
Code article	205 701
Charge d'appui statique	max. 400 kg
Protection de surface	électro-zingué
Masse	2,0 kg

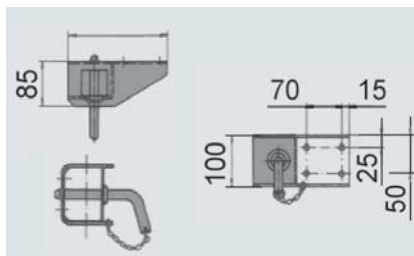

Béquille jusqu'à 500 kg

AL-KO
QUALITY FOR LIFE

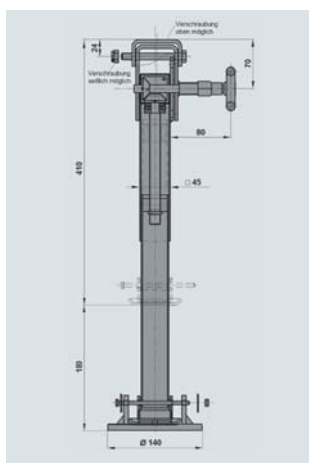

Béquille basculable de côté à $\square 45^\circ$ (par palier de 6 x 30°)

Code article	1 224 068
Garde au sol nécessaire	450 – 500 mm
Charge d'appui statique	max. 500 kg
Protection de surface	galvanisé
Masse	5,0 kg
Code article	1 224 069
Garde au sol nécessaire	550 – 650 mm
Charge d'appui statique	max. 500 kg
Protection de surface	galvanisé
Masse	5,4 kg

Cales de roue avec support

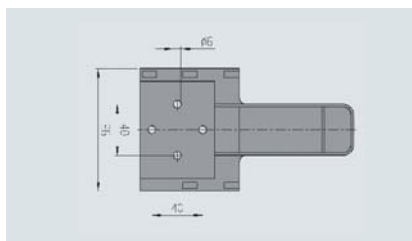

Cale Type UK 10 K	
Code article	249 422
Matière / Traitement de surface/ Couleur	Plastique noir
Charge par cale	800 kg
Rayon maxi zone statique	jusqu'à 310 mm

Support type HA 10 K pour UK 10	
Code article	249 423
Matière / Traitement de surface/ Couleur	Plastique noir



Cale UK 36 St	
Code article	244 373
Matière / Traitement de surface/ Couleur	acier zingué
Charge par cale	1.600 kg
Rayon maxi zone statique	jusqu'à 360 mm

AL-KO
QUALITY FOR LIFE

Cales de roue avec support

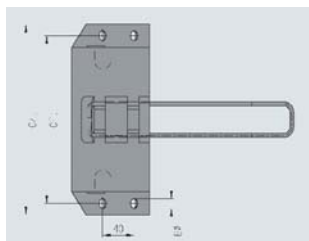

Cale UK 36 K	
Code article	1 213 985
Matière / Traitement de surface/ Couleur	Plastique noir
Charge par cale	1.600 kg
Rayon maxi zone statique	jusqu'à 360 mm

Support type HA 36 St pour UK 36	
Acier et plastique	
Code article	244 376
Matière / Traitement de surface/ Couleur	acier zingué



Cale UK 46 St	
Code article	244 374
Matière / Traitement de surface/ Couleur	acier zingué
Charge par cale	5.000 kg
Rayon maxi zone statique	jusqu'à 460 mm



Cale UK 46 K	
Code article	1 221 517
Matière / Traitement de surface/ Couleur	Plastique noir
Charge par cale	5.000 kg
Rayon maxi zone statique	jusqu'à 460 mm

Cales de roue avec support

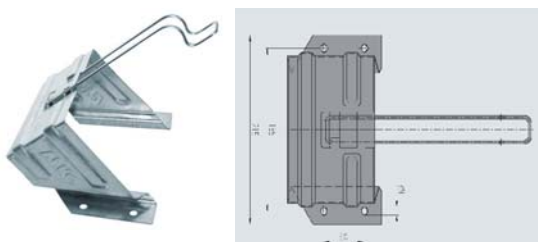

Support type HA 46 St pour UK 46

Code article	244 377
Matière / Traitement de surface/ Couleur	acier zingué



Cale UK 53 St

Code article	244 375
Matière / Traitement de surface/ Couleur	acier zingué
Charge par cale	6.500 kg
Rayon maxi zone statique	jusqu'à 530 mm



Cale UK 53 K	
Code article	1 221 515
Matière / Traitement de surface/ Couleur	Plastique noir
Charge par cale	6.500 kg
Rayon maxi zone statique	jusqu'à 530 mm



Halter Typ HA 53 St für UK 53 Stahl und Kunststoff	
Code article	244 378
Matière / Traitement de surface/ Couleur	acier zingué

Treuil - Gamme de produits

Différences et domaines d'application

AL-KO produit des treuils depuis plus de 30 ans. Une expérience incontestable: plus de un million de treuils vendus. Tous nos treuils sont homologués CE.

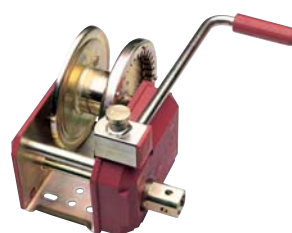

Treuils de halage non freinés	Treuils COMPACT	Treuils PLUS
	Dispositif de freinage auto avec sécurité anti-retour	Dispositif de freinage auto avec sécurité anti-retour
		Enroulage automatique pour les types 901 A et 1201 A
		Capots supplémentaires en plastique

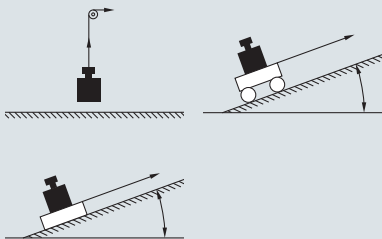
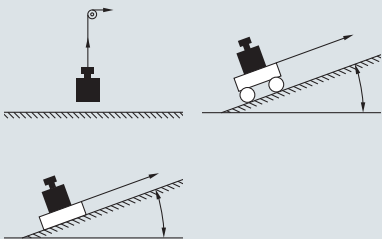
Treuils de halage non freinés	Treuils COMPACT	Treuils PLUS
	Levage à la verticale d'une charge (attention aux exceptions)	Levage à la verticale d'une charge (attention aux exceptions)
Halage d'une charge de façon inclinée sans que cela ne présente un danger	Halage de façon inclinée d'une charge sur roues Halage de façon inclinée d'une charge	Halage de façon inclinée d'une charge sur roues Halage de façon inclinée d'une charge
		

Treuels PLUS

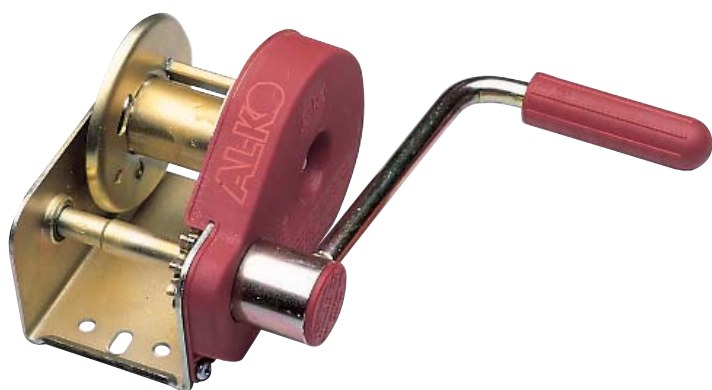

Treuil PLUS type 351	
Code article sans câble	244 893
Code art. avec câble 15 m	1 225 082 (monté)
Code art. avec câble 10 m	1 225 081 (monté)
Charge maxi de halage	350 kg
Charge maxi de levage	
Effort à la manivelle	200 N
Charge mini	25 kg
Démultiplicateur	2,50 : 1
Course par tour de manivelle	53–100 mm
Capacité tambour avec câble Ø 4 mm	15 m
Capacité tambour avec sangle 35 mm	3 m

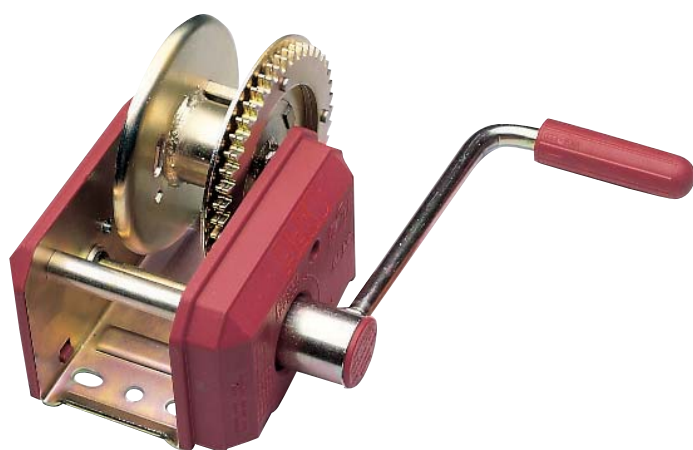

AL-KO
QUALITY FOR LIFE

Treuil PLUS type 501	
Code article sans câble	244 894
Code art. avec câble 20 m	1 225 084 (monté)
Code art. avec câble 10 m	1 225 083 (monté)
Charge maxi de halage	500 kg
Charge maxi de levage	
Effort à la manivelle	200 N
Charge mini	25 kg
Démultiplicateur	3,75 : 1
Course par tour de manivelle	45–100 mm
Capacité tambour avec câble Ø 5 mm	20 m
Capacité tambour avec sangle 35 mm	4 m

Treuil PLUS

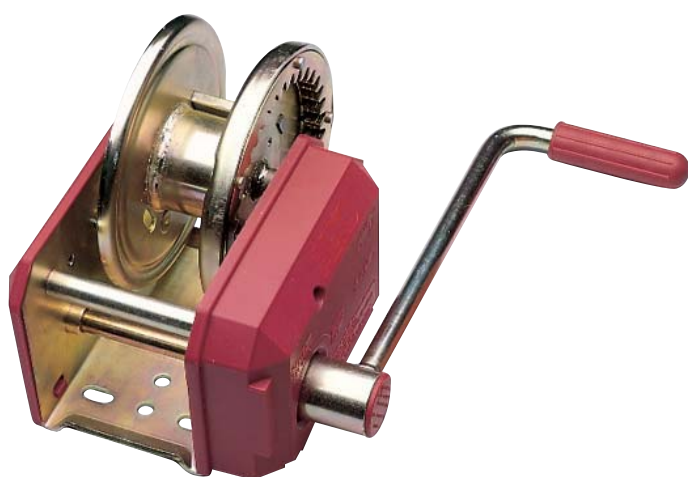

Treuil PLUS type 901	
Code article sans câble	244 896
Code art. avec câble 20 m	1 225 086 (monté)
Code art. avec câble 12,5 m	1 225 085 (monté)
Charge maxi de halage	900 kg
Charge maxi de levage	
Effort à la manivelle	190 N
Charge mini	25 kg
Démultiplicateur	8,75 : 1
Course par tour de manivelle	25–55 mm
Capacité tambour avec câble Ø 7 mm	20 m
Capacité tambour avec sangle 50 mm	6 m

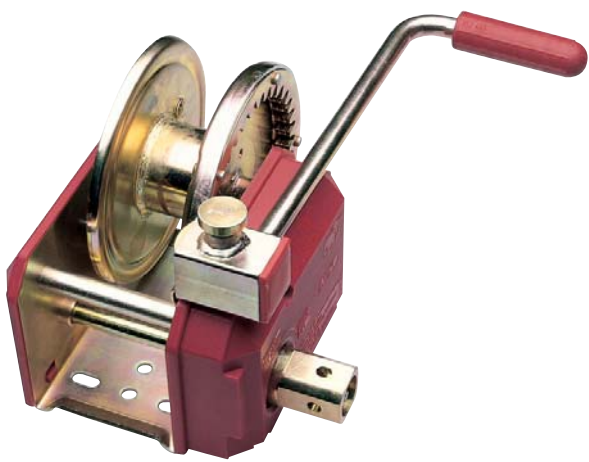

AL-KO
QUALITY FOR LIFE

Treuil PLUS type 901 A – Avec enroulage automatique	
Code article sans câble	244 897
Code art. avec câble 20 m	1 225 088 (monté)
Code art. avec câble 12,5 m	1 225 087 (monté)
Charge maxi de halage	900 kg
Charge maxi de levage	
Effort à la manivelle	190 N
Charge mini	25 kg
Démultiplicateur	8,75 : 1
Course par tour de manivelle	25 – 55 mm
Capacité tambour avec câble Ø 7 mm	20 m
Capacité tambour avec sangle 50 mm	6 m

Protection pour treuils



Protection: convient pour treuils AL-KO PLUS type 901 et 901 A

Code article 1 224 076

Convient pour Treuils AL-KO PLUS Type 901 et 901 A

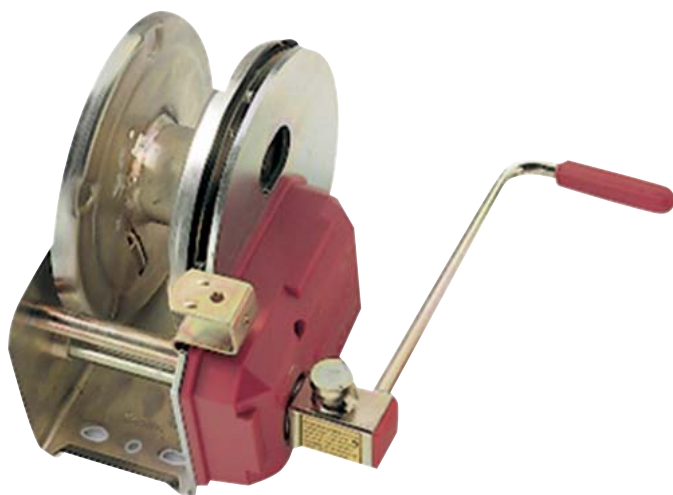

AL-KO

QUALITY FOR LIFE

Treuil PLUS type 1201 A – Avec enroulage automatique

Code article sans câble	249 129
Code art. avec câble 25 m	1 225 090 (monté)
Code art. avec câble 12,5 m	1 225 089 (monté)
Charge maxi de halage	1.150 kg
Charge maxi de levage	
Effort à la manivelle	200 N
Charge mini	40 kg
Démultiplicateur	10,5 : 1
Course par tour de manivelle	23–57 mm
Capacité tambour avec câble Ø 7 mm	25 m
Capacité tambour avec sangle 35 mm	9 m

Treuil COMPACT

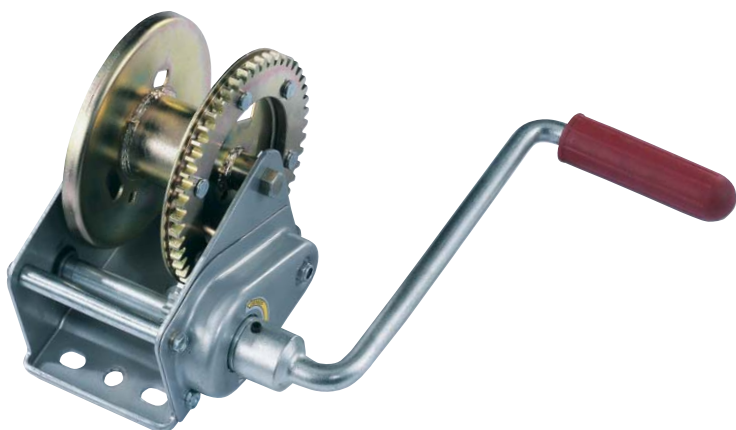

Treuil COMPACT type 450	
Code article	1 210 653
Charge maxi de halage	450 kg
Charge maxi de levage	
Effort à la manivelle	200 N
Charge mini	25 kg
Démultiplicateur	3,50 : 1
Course par tour de manivelle	45–100 mm
Capacité tambour avec câble Ø 5 mm	15 m
Capacité tambour avec sangle 35 mm	3,5 m



AL-KO

QUALITY FOR LIFE

Treuil COMPACT type 900

Code article	1 210 654
Charge maxi de halage	900 kg
Charge maxi de levage	
Effort à la manivelle	190 N
Charge mini	25 kg
Démultiplicateur	8,75 : 1
Course par tour de manivelle	25–53 mm
Capacité tambour avec câble Ø 7 mm	17 m
Capacité tambour avec sangle 50 mm	5 m

Treuil COMPACT



Treuil de halage type 250 avec câble	
Code article	1 210 211
Charge maxi de halage	(voir tableau)
Effort à la manivelle	200 N
Pas d'effet démultiplicateur	
Course partour de manivelle	120-150 mm
Capacité tambour avec câble 3,5 mm Ø	6 m

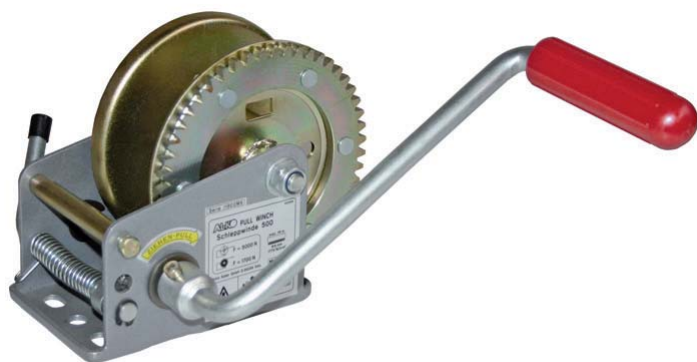

AL-KO

QUALITY FOR LIFE

Treuil COMPACT type 900 sans câble

Code article	1 213 856
Charge maxi de halage	(voir tableau)
Effort à la manivelle	200 N
Démultiplicateur	4,25 : 1
Course partour de manivelle	37–90 mm
Capacité tambour avec câble 5 mm Ø	15 m

Accessoires treuils - Câbles et sangles

Câbles



Code article	Pour treuils Type	Charge de traction kg	Câble Ø mm 4 DIN EN 12385-4	Longueur câble m
209 524	351	350	4 DIN 3060	15
267 464	351	350	4 DIN 3060	10
209 525	501	500	5 DIN 3060	20
267 465	450/501	500	5 DIN 3060	10
209 527	900/901/901A	875	7 DIN 3060	20
267 467	900/901/901A	875	7 DIN 3060	12,5
249 980	1201 A	1.150	7 DIN 3060	25

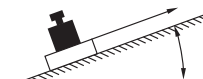
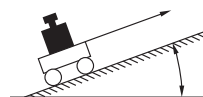
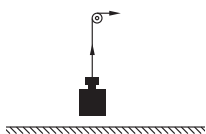

AL-KO

QUALITY FOR LIFE

Sangles

Code article	Pour treuils Type	Charge de traction kg	Largeur Sangle mm	Longueur Sangle m
245 355	351	350	35	3
245 356	450/501	500	35	4
245 358	900/901/901A	875	50	6
249 115	1201A	1.150	55	9

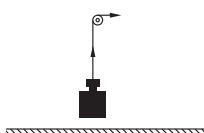

Pièces détachées d'origine AL-KO pour une remorque sûre



AL-KO
QUALITY FOR LIFE

Rouler avec des pièces de rechange d'origine AL-KO, c'est choisir la sécurité. Car les «pièces d'origine» sont synonymes de «qualité». Nos pièces de rechange d'origine permettent un fonctionnement toujours irréprochable des composants de votre remorque.

Les améliorations techniques sont appliquées directement sur les pièces de rechange, qui sont toujours à l'état le plus récent de la technique.

De plus, les pièces de rechange sont très faciles à identifier et elles restent disponibles bien des années plus tard. Elles vous permettent donc de préserver la valeur de votre remorque.

Veillez à ce que les pièces de rechange soient des pièces d'origine AL-KO.



Câble de rupture



Code article	Longueur de câble	par ex pour commandes de freinage AL-KO
368 605	950 mm	corps rond, carré ou flèche en V
209 494	1.350 mm	161VB, 251VB, 351VB
209 510	1.500 mm	1,3VB, 2,0 VB
209 534	1.600 mm	1,3VB, 2,0 VB, 101VB, 161VB, 161VB-2, 251VB, 70,1 VO, Frein de parc
375 162	1.800 mm	251VB, 251VB-2, 351VB, 351VB-2

Lors du contrôle technique mais également de la nouvelle immatriculation de remorques, les remorques freinées doivent être équipées du câble de sûreté. Un détachement involontaire déclenche le freinage de secours de la remorque. Par conséquent, l'état du câble de sûreté doit toujours être irréprochable.

Soufflets pour commandes de freinage

AL-KO

QUALITY FOR LIFE

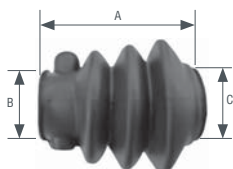

Version A –
avec protection
des vis

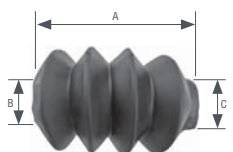

Version B –
sans protection
des vis

Code article	Cote A	Cote B	Cote C	par ex pour commandes de freinage AL-KO
avec protection à boulonner				
366 356	129 mm	49 mm	54mm	161S, 251S, 131R, 161R, 251R, 251G, 161VB/VB-2, 251VB/VB-2, 150V, 200V, 3000 Profi
sans protection à boulonner				
207 389 02 10	118 mm	28 mm	38mm	30S, 60S, 75S, 90S, 100S, 101VB, 120S/SR, 160S, 200S/SR, 250S, 1,3 VB, 2,0 VB
217 266 05	125 mm	55 mm	67mm	2,8 VB, 351S, 351 VB / VB-2, 43V,3500 Profi
607 133	115 mm	37 mm	54mm	351ZA; Commande avec AKS

Sur les remorques freinées, le soufflet protège le tube de traction contre les influences extérieures susceptibles de nuire à son bon fonc-

tionnement. C'est le cas, par exemple, de particules de saleté et de l'humidité. Afin que cette fonction de protection soit garantie, les

soufflets endommagés doivent être remplacés.

Amortisseur pour commande de freinage

Version avec 2 œillets



Code article	Commande de freinage	Remarque
207 755 04	120S/SV/SR; 1,3VB	V, carré et réglable en hauteur
207 773 04	160S/SV/SR; 200S/SV/SR;250S; 2,0VB	V, carré et réglable en hauteur
207 672 04	60S/S2	
359 987	90S/S1/S2/S3	
357 048	131R avant 1992	Timon droit rond
583 528	131R; 161S Version B / C	Bague 24 pour anneaux
583 529	131R; 161S Version B / C	Bague 41,5 pour tête d'attelage
365 728	161S+161R avant 1992	Bague 24 pour anneaux
353 936	161S+161R avant 1992	Bague 41,5 pour tête d'attelage
370 558	161S; 161R	Bague 24 pour anneaux
370 557	161S; 161R	Bague 37,5 pour tête d'attelage



Code article	Commande de freinage	Remarque
370 556	161S; 161R	Bague 41,5mm pour tête d'attelage
373 202	251S + 251R avant année de fabrication 1992	Bague 24mm pour anneaux
355 338	251S + 251R avant année de fabrication 1992	Bague 37,5mm pour tête d'attelage
370 561	251S; 251R	Bague 24mm pour anneaux
370 589	251S; 251R	Bague 37,5mm pour tête d'attelage
1 217 089	Profi 3000	
1 217 090	Profi 3500	
366 348	101 VB	
365 482	161VB/VB-2	
372 641	251VB/VB-2/251S/251G	
372 854	351VB/VB-2; 43V; 2,8VB/1-C	2,8VB/1-C avec œillets d'accrochage

Avant de commander un amortisseur, comparer impérativement le numéro de référence à la liste ETI correspondante car celle-ci inclut également des versions spéciales.

Le numéro ETI figure sur toutes les commandes de freinage à partir de 1992 au niveau du levier de frein à main (811...)

Amortisseur pour commande de freinage

Version avec œil et filetage



Code article	Commande de freinage	Remarque	Type	Num. de remplacem.
207 745 04	90S	en cas de remplacement de l'amortisseur, l'axe disparaît	B	359987
207 240 04	120S/SV/SR	Timon droit rond	B	
207 173 03	200S/SV/SR	Timon droit rond	B	
690 389	150V	Frein Euro	A	
690 388	200V	Frein Euro	A	
283 753	2,8VB	Transmission hydraulique	B	
217 266 04	2,8VB; 351 S; 2,8 BW		B	

Identification des pièces de rechange AL-KO

Freinage commandes en V, corps carré, VB

Avant de commander un amortisseur, comparer impérativement le numéro de référence à la liste ETI correspondante car celle-ci inclut également des versions spéciales.

Le numéro ETI figure sur toutes les commandes de freinage à partir de 1992 au niveau du levier de frein à main (811...)

AL-KO
QUALITY FOR LIFE



811 220



Câbles de frein PROFI LONGLIFE

Durée de vie plus longue, meilleure efficacité de freinage

☑ Les plus

- | Le câble de frein est extrêmement résistant à l'eau salée et autres milieux analogues grâce au PA12 (Polyamide 12) utilisé comme gaine de protection du câble en acier. Ce matériau est même utilisé sur les conduites offshore de plateformes pétrolières ou sur les canalisations d'essence comme gaine de protection.
- | Une résistance à la corrosion plus de deux fois supérieure, même en environnement plus agressif.
- | Etanchéité optimale dans le sens de la marche pour éjection de la saleté et de l'humidité, d'où une durée de vie longue avec une efficacité élevée
- | Un gain d'efficacité atteignant 5 % grâce à des propriétés de glissement améliorées.
- | Embouts de câble de frein à protection optimale contre la corrosion pour un fonctionnement irréprochable, même dans les conditions les plus rudes.



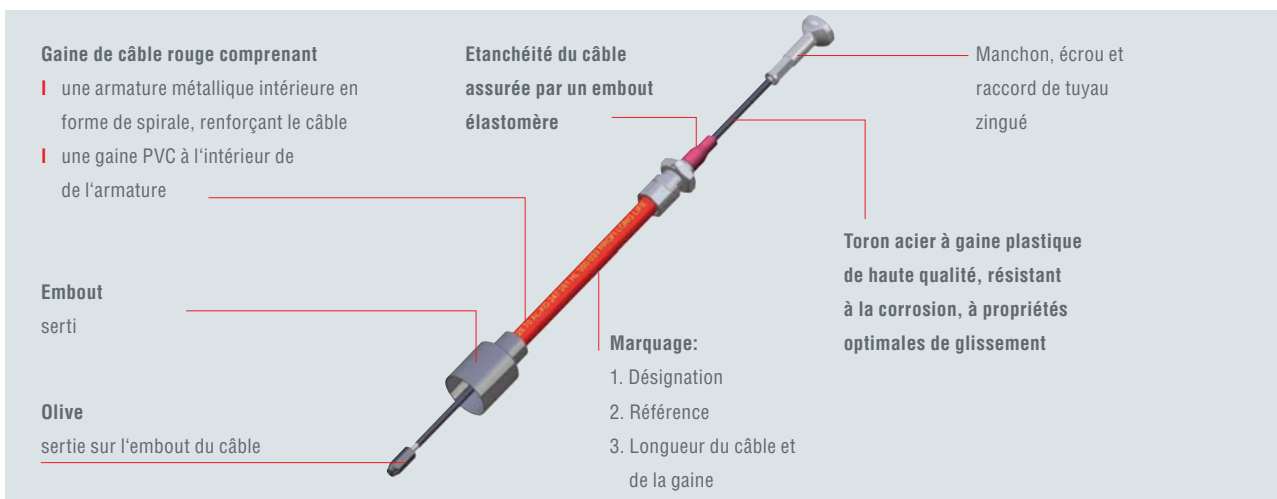

Câbles de freins pour essieux



Freins jusqu'au type 2361

Câbles de freins avec œil et filetage M8 -
Version Profi Longlife pour freins jusqu'à
décembre 1988

Code article	Longueur de gaine mm	Longueur de câble mm
208 880 04 04	529	785
208 880 04 03	769	1.025
208 880 04	889	1.145
208 880 04 06	1.129	1.265
208 880 04 01	1.125	1.385
208 880 04 02	1.309	1.565
218 418 04	1.429	1.685
248 663 04	1.609	1.865



Freins jusqu'au type 2361

Câbles de frein avec accrochage filetage

M 8 – Exécution Profi longlife.

Pour freins à partir de janvier 1989, cloche
de 23,3 mm intérieur, 26 mm extérieur

Code article	Longueur de gaine mm	Longueur de câble mm
299 708	530	740
299 709	770	980
299 710	890	1.100
299 711	1020	1.230
299 712	1130	1.340
299 713	1320	1.530
299 714	1430	1.640
299 715	1620	1.830

Câbles de freins pour essieux



Freins jusqu'au type 2361
Câble avec accrochage rapide -
Version Profi Longlife

Code article	Longueur de gaine mm	Longueur de câble mm
247 282	530	726
1 213 129	640	836
247 283	770	966
247 284	890	1.086
247 285	1.020	1.216
247 286	1.130	1.326
1 292 863	1.200	1.396
247 287	1.320	1.516
247 288	1.430	1.626
247 289	1.620	1.816

AL-KO
QUALITY FOR LIFE



**Câbles de freins avec accrochage
filetage M10**

Freins 3062/3081

pour freins à partir de janvier 1989, cloche de
25,5 mm intérieur, 30 mm extérieur version
acier

Code article	Longueur de gaine mm	Longueur de câble mm
241 106	500	760
241 107	800	1.060
241 108	900	1.160
241 109	1.000	1.260
241 110	1.100	1.360
241 111	1.300	1.560
241 112	1.400	1.660
241 113	1.600	1.860

Kit mâchoires pour freins



Kits mâchoires pour pièces d'origine AL-KO

Code article	Désignation	Utilisation
1 213 888	4 mâchoires + ressorts	1635, 1636, 1636 G, 1637
1 220 328	4 mâchoires + ressorts	2035
1 213 889	4 mâchoires + ressorts	2050, 2051
1 220 329	4 mâchoires + ressorts	2350
1 213 890	4 mâchoires + ressorts	2360, 2361
1 220 334	4 mâchoires + ressorts	3062
1 220 333	4 mâchoires + ressorts	3081

Le fonctionnement irréprochable d'un frein dépend essentiellement de la qualité des garnitures de frein. Les tests menés en interne par AL-KO ont montré que les Mâchoires de frein non d'origine se comportent nettement moins bien lors de l'essai de brouillard salin que les mâchoires de frein d'origine AL-KO. Après seulement 48 h en brouillard salin, la garniture de frein des mâchoires de frein en post-équipement

présente déjà d'importants produits de corrosion. Dans la pratique, cela signifie un grippage du frein sous l'effet de la rouille après un temps d'utilisation plus court.

AL-KO
QUALITY FOR LIFE



Mâchoires de frein non d'origine après 48 h de test en brouillard salin



Mâchoires de freins AL-KO après 48 h de test en brouillard salin

Moyeux tambours

Définition du perçage d'un tambour

Le calcul du centrage (D) résulte de la formule suivante:

D = centrage

S = distance entre 2 trous

Pour 4 vis

$$D = \frac{S}{0,7071}$$

Pour 5 vis

$$D = \frac{S}{0,5875}$$

Cote S	Perçage
69,30 mm	98 x 4
70,70 mm	100 x 4
63,50 mm	108 x 5
65,85 mm	112 x 5
70,55 mm	120 x 5
76,40 mm	130 x 5

Pour les perçages spéciaux relever le numéro du brut et les cotes des roulements

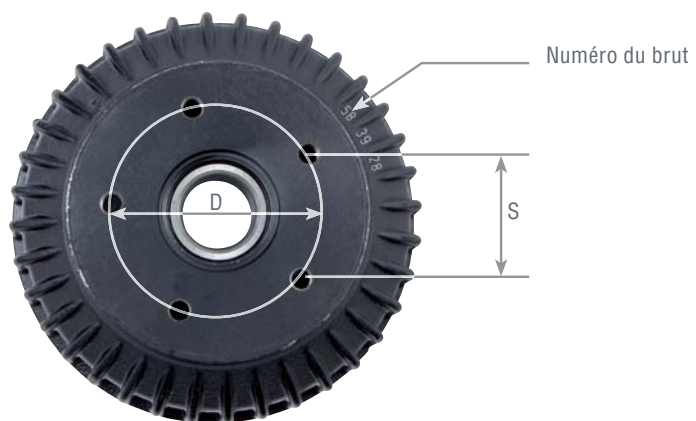

Moyeux tambours

- I** Evacuation optimale de la chaleur grâce aux ailettes de refroidissement
- I** Tests permanents et optimisation des tambours de frein existants
- I** Stabilité latérale/guidage de palier prévus également pour remorques double essieu
- I** Les types de tambour de frein optimisés conviennent également aux systèmes de freinage plus anciens

Moyeux tambours avec roulements	Perçage	Type de freins	Numéro du brut
691 474	98 X 4 / M 12 X 1,5	1636 / 1637 /	278 991 ...
691 475	100 X 4 / M 12 X 1,5	1640	
691 476	112 X 5 / M 12 X 1,5		
691 492	98 X 4 / M 12 X 1,5	SB 203 / nouveau 2035 /	238 266 ...
691 493	100 X 4 / M 12 X 1,5	2050 / 2051	Attention: roulements LM 67048/67010
691 494	112 X 5 / M 12 X 1,5		(ext. Ø59,13/int. Ø31,75) und LM 11949/
691 496	120 X 5 / M 12 X 1,5		11910 (ext. Ø45,24 / int.Ø19,05mm)
691 500	100 X 4 / M 12 X 1,5	2350 - 1300 kg	238 352 ...
691 501	112 X 5 / M 12 X 1,5		
691 478	100 X 4 / M 12 X 1,5	2350 - 1600 kg	238 352 ...
691 502	112 X 5 / M 12 X 1,5		



Moyeux tambours avec roulements	Perçage	Type de freins	Numéro du brut
691 479	112 X 5 / M 12 X 1,5	2360	357 772
691 480	112 X 5 / M 12 X 1,5	2361 - 1600 kg	371 841
691 481	112 X 5 / M 12 X 1,5	2361 - 1750 kg	366 859
691 482	130 X 5 / M 14 X 1,5		
691 619	205 X 6 / M 18 X 1,5	3062	1 302 427
1 361 928	130 X 5 / M 14 X 1,5		
691 485	205 X 6 / M 18 X 1,5	3080 / 3081 B	358 064
691 486	205 X 6 / M 18 X 1,5	3081 A / Modèle K	366 787

Moyeux tambours

Moyeux tambours avec roulements cartouche

Moyeux tambours avec roulements	Perçage	Type de freins	Numéro du brut	Numéro ETI
EURO PLUS				
573 189	100 X 4 / M 12 X 1,5	1637	581 311	811 001
573 190	112 X 5 / M 12 X 1,5		606 260	811 134
573 192	100 X 4 / M 12 X 1,5	2051	581 063	811 002
573 193	112 X 5 / M 12 X 1,5			811 135
586 450	112 X 5 / M 12 X 1,5	2051 Ab	583 928	811 158
578 825	140 X 5 / M 14 X 1,5		564 829	
573 194	112 X 5 / M 12 X 1,5	2361	581 329	811 003
			1 302 756	811 136

Avant de commander un tambour de frein, comparez impérativement le numéro de référence à la liste ETI correspondante.

Le numéro de la liste ETI figure sur la tôle attachée au tambour de frein pour les véhicules construits à partir de 1992 et sur la plaque signalétique de l'essieu pour les véhicules construits à partir de 1996 (811.....).



Moyeux tambours avec roulements	Perçage	Type de freins	Numéro du brut	Numéro ETI
EURO COMPACT				
623 749	100 X 4 / M 12 X 1,5	1637/1636 G	606 260	811 156
623 750	112 X 5 / M 12 X 1,5			811 526 811 553
623 112	100 X 4 / M 12 X 1,5	2051	605 121	811 157
623 113	112 X 5 / M 12 X 1,5		1 366 103	811 268
586 450	112 X 5 / M 12 X 1,5	2051 Ab	583 928	811 158
578 825	140 X 5 / M 14 X 1,5		564 829	811 268

Pour les véhicules construits avant 1992, veuillez noter le type de frein de roue, le numéro de coulée du tambour de frein, ainsi

que le perçage de roues. D'autres perçages de roues sont alors possibles.



Notes





Votre concessionnaire AL-KO vous conseillera volontiers:

AL-KO SAS
365 rue des industries
BP 99 - BRANGES
71501 LOUHANS CEDEX
Tél. 0033 (0)3 85 76 35 00
www.al-ko.com

N° de référence 499 389, 05/2012
Sous réserve des modifications techniques au service du progrès de la technique.
Nous déclinons toute responsabilité en cas d'erreurs et de fautes typographiques.