

FRANÇAIS

# NOTICE D'UTILISATION

## SENSE COMBI

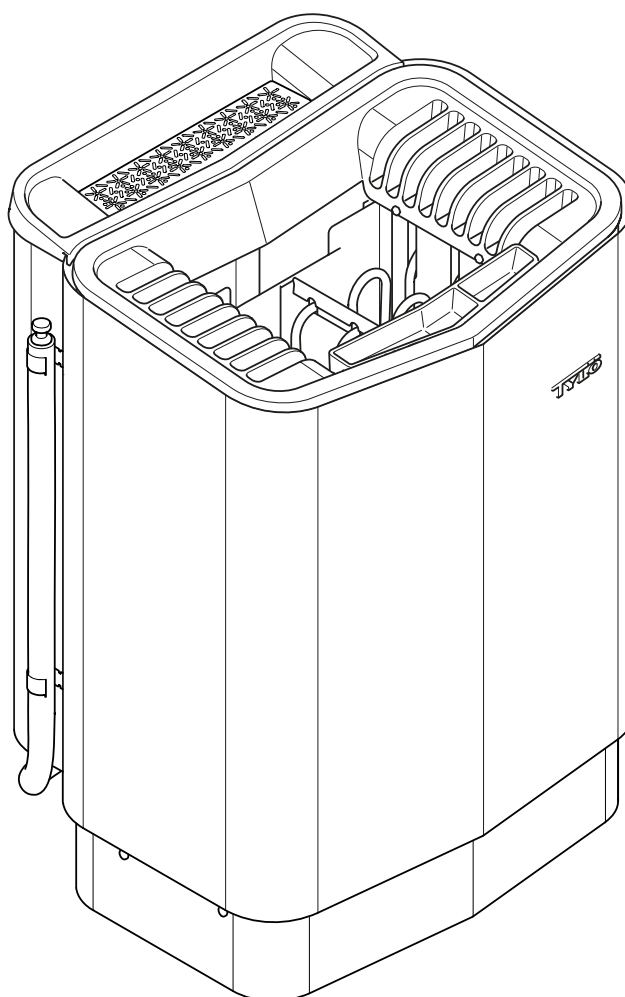

## SOMMAIRE

<b>Généralités</b> .....	<b>1</b>
<b>Avant utilisation</b> .....	<b>1</b>
Avant la première utilisation du poêle .....	1
Avant toute utilisation .....	3
<b>Utilisation</b> .....	<b>4</b>
Généralités relatives au panneau de commande T2 .....	4
Démarrage/fermeture .....	5
Réglage de la température .....	5
Réglage du taux d'humidité .....	6
Programmation de dates et d'un démarrage différé .....	6
Menu RÉGLAGES .....	7
Verrouillage du panneau de commande .....	8
Mode séchage .....	8
Autres fonctions .....	9
<b>Interrupteur MARCHE/ARRÊT extérieur (option)</b> .....	<b>10</b>
Généralités .....	10
Marche/Arrêt .....	10
Durée de séance prolongée .....	10
Réglage de la fonction .....	10
Réglage de la fonction Interr. ext. durée séance .....	10
<b>Panneau de commande supplémentaire (option)</b> .....	<b>11</b>
<b>Après utilisation</b> .....	<b>11</b>
Vider le réservoir .....	11
Mettre l'appareil hors tension au moyen de l'interrupteur général. ....	11
<b>Entretien</b> .....	<b>12</b>
Vider le réservoir .....	12
Détartrage du réservoir d'eau .....	12
Nettoyage du récipient à parfum/l'humidificateur et de la coupelle à herbes .....	12
Contrôler le réservoir à pierres .....	13
<b>Diagnostic d'incident</b> .....	<b>13</b>

Diagnostic de dysfonctionnement du poêle .....	13
Diagnostic de dysfonctionnement du panneau de commande .....	14
<b>Liste des pièces de rechange</b> .....	<b>16</b>
<b>RoHS (Restriction of Hazardous Substances)</b> .....	<b>17</b>



**Conserver la présente notice d'utilisation.**

**Pour tout problème éventuel, veuillez contacter votre revendeur.**

© Toute reproduction, intégrale ou partielle, est interdite sans l'autorisation écrite de Tylö. Tylö se réserve le droit de modifier les matériaux utilisés, la conception technique et les modèles de ses produits.

## GÉNÉRALITÉS

Vous venez d'acquérir un poêle de sauna et nous vous en remercions. Pour en retirer tous les bienfaits escomptés, vous devez suivre scrupuleusement les instructions contenues dans la présente notice d'utilisation.

Le sauna sec et le sauna humide sont des pratiques thermales à l'origine très ancienne. Elles font appel à des températures très élevées, situées, dans l'idéal, entre 70 et 90 °C.

La combinaison la plus recherchée – le sauna classique et la douceur d'un bain de vapeur aux propriétés émollientes, regroupés dans le même local – est appelée *Tylarium*.

## AVANT UTILISATION

### Avant la première utilisation du poêle

#### Remplir le réservoir de pierres



**ATTENTION !** *N'utiliser que des pierres de type diabase (pierres pour sauna Tylö). "L'usage de pierres" ordinaires risquerait d'endommager le poêle. Ne pas utiliser de pierres en céramique. L'usage de pierres en céramique risquerait d'endommager le poêle. La garantie du poêle n'est pas applicable aux dommages provoqués par des pierres en céramique.*

Remplir le réservoir à pierres jusqu'à environ 50 mm au-dessus du bord supérieur du poêle, sans appuyer sur les pierres pour les mettre en place. Quantité nécessaire : env. 20 kg de pierres.

Les pierres doivent être suffisamment écartées pour permettre à l'air de circuler le mieux possible à l'intérieur du réservoir. Les résistances ne doivent pas être comprimées, ni coincées contre le châssis de l'appareil.

Remarques concernant les pierres utilisées dans le sauna :

- Elles doivent supporter une forte chaleur et les variations de température auxquelles elles sont soumises lorsqu'on les arrose d'eau.
- Elles doivent être nettoyées avant utilisation.
- Elles doivent présenter une surface irrégulière qui puisse "retenir" l'eau, de manière à obtenir un meilleur dégagement de vapeur.
- Elles doivent avoir une taille comprise entre 30 et 50 mm de manière à assurer une bonne circulation de l'air. On prolongera ainsi la durée de vie des résistances.



**ATTENTION !** *Ne jamais poser de pierres sur les chambres de ventilation latérales. Les recouvrir empêche la circulation d'air, l'appareil surchauffe et la protection thermique se déclenche.*

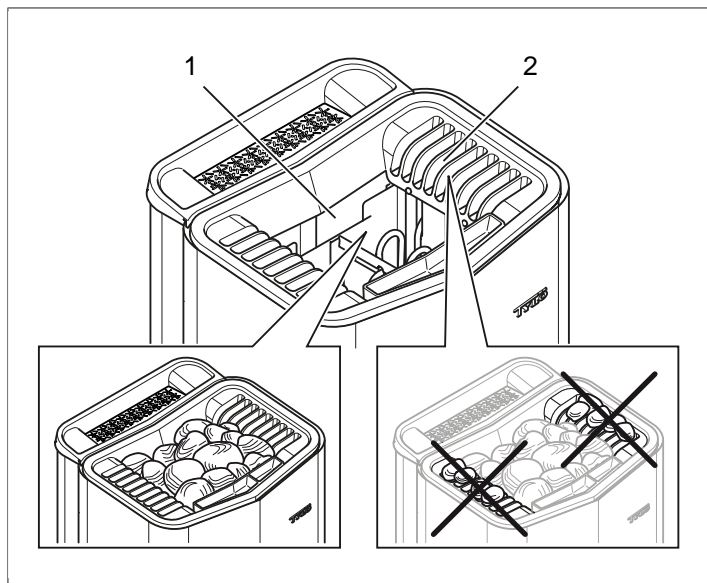

**Fig 1:** Remplissage du réservoir à pierres

1. Réservoir à pierres
2. Chambres latérales

### Faire fonctionner le poêle pour chasser l'odeur d'appareil neuf.

Pour chasser "l'odeur d'appareil neuf" dégagée par le poêle :

Faire chauffer le sauna à environ 90 °C pendant environ une heure (cf. Le paragraphe **Utilisation**, page 4).

Il peut se produire un léger dégagement de fumée.

### Réglages de base

À la première utilisation du panneau de commande :

1. Consulter la notice pour la mise en marche et les consignes de sécurité.
2. Bouger la main devant l'écran : celui-ci s'allume.
3. Sélectionner la région du monde (**Europe, USA, Autre**). Utiliser les flèches **vers le haut** et **vers le bas** pour évoluer dans le menu et valider la sélection en indiquant **OK** (cf. **Fig 2**, page 2).



**Fig 2:** VERS LE HAUT, VERS LE BAS et OK

4. Choisir la langue. Valider par **OK**.
5. Régler l'heure. Valider par **OK**.
6. Indiquer la date (aaaa-mm-jj). Valider par **OK**.
7. Sélectionner le **Type d'installation** (**Temps contrôlé, Surveillée** ou **Privée**).

Explications concernant le type d'installation :

Le type d'installation **Temps contrôlé** s'applique aux installations pour lesquelles des dates ou un démarrage différé seront programmés. Pour ce type d'installations, le temps maximal de fonctionnement est de 12 heures. Au bout de 12 heures, une fermeture d'au moins 6 heures est requise. Un contact de porte sera installé à l'entrée du sauna, pour détecter toute ouverture intempestive de la cabine après l'heure de fermeture obligatoire.

L'option **Surveillée** est à sélectionner pour les installations dotées d'une présence permanente de personnel chargé de surveiller le sauna. Cette option ne permet pas d'effectuer une programmation de dates, ni de prévoir un démarrage différé.

Enfin, l'option **Privée** concerne les installations conçues pour des particuliers. La durée maximale de fonctionnement est de 6 heures. Cette option permet d'effectuer un démarrage différé, mais non une programmation de dates.



**REMARQUE :** Le montage d'un contact de porte est possible sur tous les types d'installations. Ce dispositif décèle l'ouverture éventuelle du sauna après la fin de la dernière utilisation. Pour une installation à fonctionnement limité dans le temps ("temps contrôlé"), il est toutefois impératif de contrôler le sauna au moyen du panneau de commande, et de valider ce contrôle.

8. Indiquer la **Limite du temps de séance** (la durée de fonctionnement maximale dépend du type d'installation).
9. Préciser **Contact de porte** (**Oui, Non**).
10. Préciser **Non** pour **Remplissage et vidange automatiques** (cette fonction concerne uniquement les appareils du modèle Expression).

### Généralités relatives au panneau de commande T2

Un mouvement de la main devant le panneau suffit pour agir sur les commandes.

Les flèches **vers le haut** (cf. **Fig 3****Fig 5**, page 3 n° 6) et **vers le bas** (n° 9) permettent d'évoluer dans les menus.

La flèche **vers le haut** et **vers le bas** fait augmenter ou diminuer les chiffres à saisir.

Pour valider la sélection, appuyer sur **OK** (n° 8).

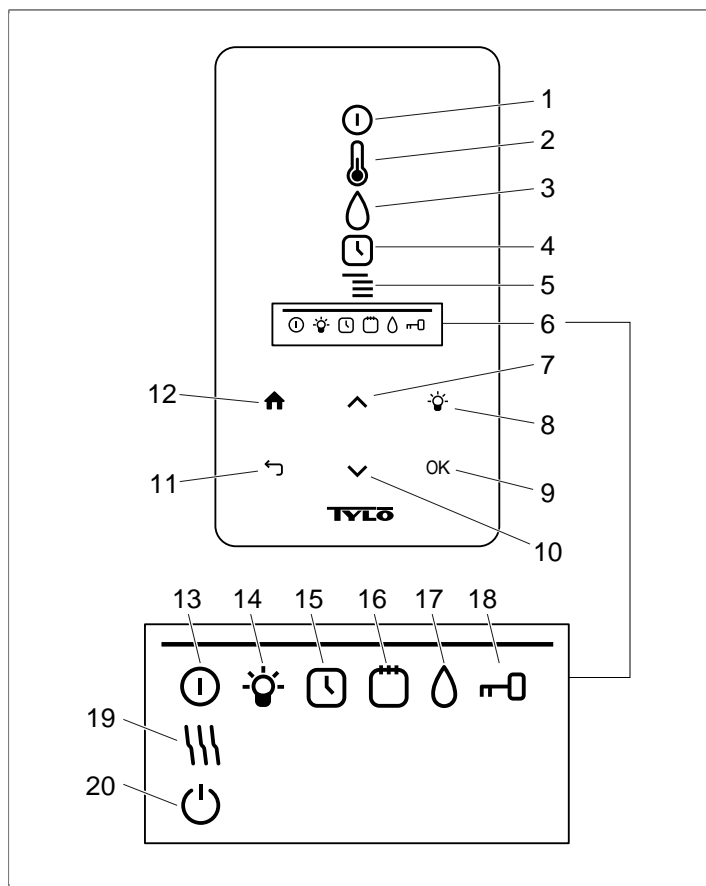

Fig 3: Menu principal

1. **MARCHE/ARRÊT**
2. **TEMPÉRATURE**
3. **HUMIDITÉ**: permet de régler le niveau d'hygrométrie.
4. **HORLOGE**: commande l'heure de démarrage.
5. **RÉGLAGES**
6. **BARRE DES ÉTATS**: Montre l'état de certaines fonctions (13 à 20).
7. **FLÈCHE VERS LE HAUT**: Permet de remonter dans le menu ou d'augmenter la valeur à saisir.
8. **LAMPE**
9. **OK**: Valide la sélection.
10. **FLÈCHE VERS LE BAS**: Permet de descendre dans le menu ou de réduire la valeur à saisir.
11. **RETOUR**: Permet de revenir en arrière dans le menu ou lors de la saisie.
12. **DÉBUT**: Permet de revenir au menu principal.
13. **ÉTAT MARCHE/ARRÊT**: Indique que le sauna/le bain de vapeur est en marche.
14. **ÉTAT LAMPE**: Indique que l'éclairage est allumé
15. **ÉTAT HORLOGE**: Indique que le panneau de commande est programmé pour un démarrage ultérieur.
16. **ÉTAT CALENDRIER**: Indique que le dispositif a fait l'objet d'une programmation de dates.
17. **ÉTAT HUMIDITE**: Indique le niveau approximatif du réservoir. Symbole plein = réservoir plein ; symbole à demi plein = réservoir à demi plein ; symbole vide clignotant = réservoir vide. Ces indications n'existent que sur les appareils nécessitant un remplissage manuel.
18. **ÉTAT VERROUILLAGE**: Indique que le panneau de commande est verrouillé.
19. **ÉTAT SÉCHAGE**: Indique que l'installation est en mode séchage, remplace **ÉTAT MARCHE/ARRÊT**
20. **ÉTAT VEILLE**: Indique que l'installation est en mode veille, remplace **ÉTAT MARCHE/ARRÊT**

## Avant toute utilisation

### Vérifier les points suivants

Vérifier les points suivants :

- aucun objet qui n'y a pas sa place ne se trouve dans la cabine, sur le poêle, ni à l'intérieur de celui-ci.
- la porte et les éventuelles fenêtres de la cabine doivent être fermées.
- que la porte du sauna peut être ouverte vers l'extérieur d'une légère poussée.

### Attention :

**⚠ DANGER !** Les personnes présentant une réduction de capacités physiques ou mentales, un handicap, ou ne disposant que d'une connaissance et d'une expérience insuffisantes du mode de fonctionnement de l'appareil (notamment les enfants) ne doivent en faire usage que sous surveillance, ou selon les instructions dispensées par la personne responsable de leur sécurité.

**⚠ DANGER !** La partie supérieure du poêle est brûlante. Tylo recommande de toujours installer une barrière de protection autour de l'appareil.

**⚠ DANGER !** Veiller à ne pas laisser les enfants jouer à proximité de l'appareil !

**⚠ DANGER !** La pratique du sauna peut fatiguer les personnes à la santé fragile. Il est préférable de demander conseil à un médecin.

**⚠ DANGER !** Les essences parfumées etc. peuvent s'enflammer si le liquide est versé non dilué sur le réservoir à pierres.

**⚠ DANGER !** Le fait de recouvrir l'appareil constitue un risque d'incendie.

**⚠ ATTENTION !** Ne jamais laver au jet l'intérieur de la cabine de sauna.

**☑ REMARQUE :** La cabine de sauna ne doit pas servir à d'autres usages.

### Mettre l'appareil sous tension au moyen de l'interrupteur principal.

Le dispositif comporte un interrupteur général, au bas de l'appareil.

Actionner l'interrupteur principal s'il n'est pas branché (cf. **Fig 4**, page 4).

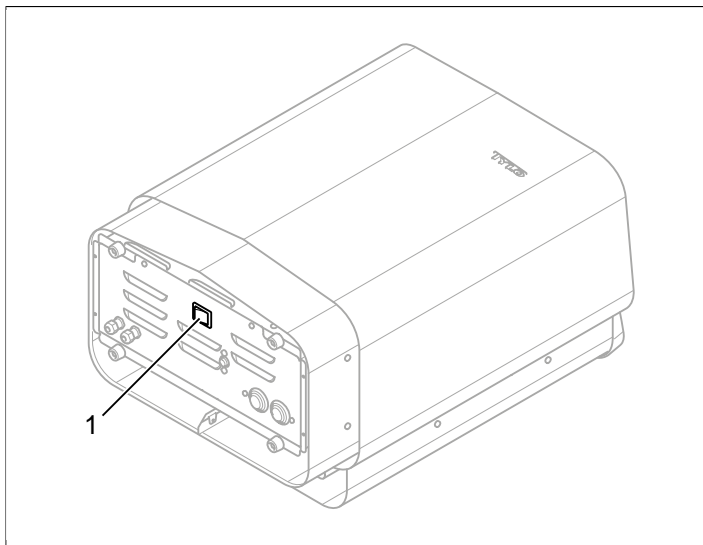

**Fig 4:** Emplacement de l'interrupteur principal

1. Interrupteur principal

## UTILISATION

### Généralités relatives au panneau de commande T2

Un mouvement de la main devant le panneau suffit pour agir sur les commandes.

Les flèches **vers le haut** (cf. **Fig 3Fig 5**, page 3 n° 6) et **vers le bas** (n° 9) permettent d'évoluer dans les menus.

La flèche **vers le haut** et **vers le bas** fait augmenter ou diminuer les chiffres à saisir.

Pour valider la sélection, appuyer sur **OK** (n° 8).

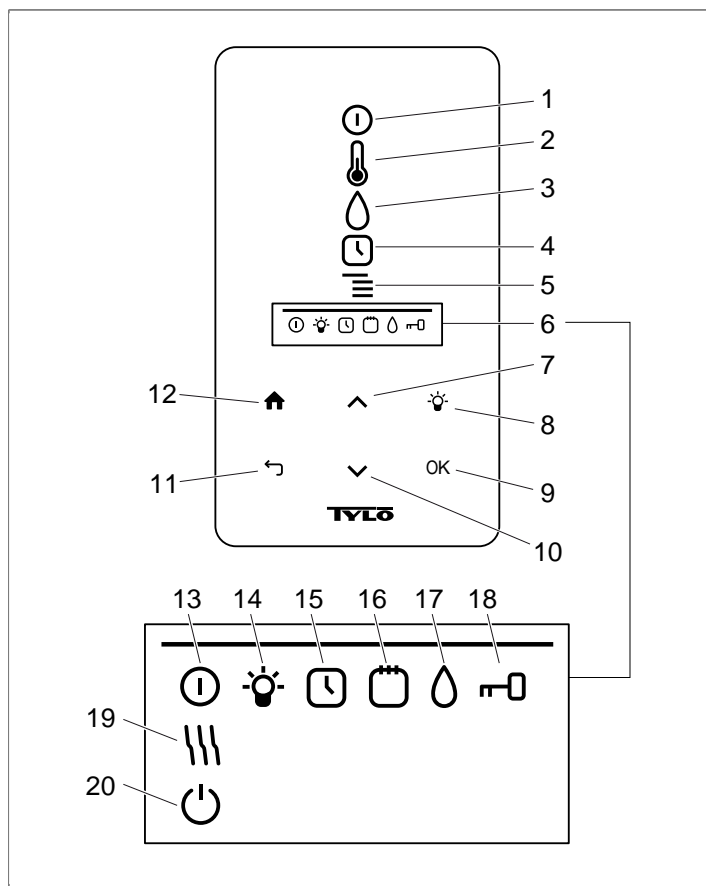

Fig 5: Menu principal

1. **MARCHE/ARRÊT**
2. **TEMPÉRATURE**
3. **HUMIDITÉ**: permet de régler le niveau d'hygrométrie.
4. **HORLOGE**: commande l'heure de démarrage.
5. **RÉGLAGES**
6. **BARRE DES ÉTATS**: Montre l'état de certaines fonctions (13 à 20).
7. **FLÈCHE VERS LE HAUT**: Permet de remonter dans le menu ou d'augmenter la valeur à saisir.
8. **LAMPE**
9. **OK**: Valide la sélection.
10. **FLÈCHE VERS LE BAS**: Permet de descendre dans le menu ou de réduire la valeur à saisir.
11. **RETOUR**: Permet de revenir en arrière dans le menu ou lors de la saisie.
12. **DÉBUT**: Permet de revenir au menu principal.
13. **ÉTAT MARCHE/ARRÊT**: Indique que le sauna/le bain de vapeur est en marche.
14. **ÉTAT LAMPE**: Indique que l'éclairage est allumé
15. **ÉTAT HORLOGE**: Indique que le panneau de commande est programmé pour un démarrage ultérieur.
16. **ÉTAT CALENDRIER**: Indique que le dispositif a fait l'objet d'une programmation de dates.
17. **ÉTAT HUMIDITE**: Indique le niveau approximatif du réservoir. Symbole plein = réservoir plein ; symbole à demi plein = réservoir à demi plein ; symbole vide clignotant = réservoir vide. Ces indications n'existent que sur les appareils nécessitant un remplissage manuel.
18. **ÉTAT VERROUILLAGE**: Indique que le panneau de commande est verrouillé.
19. **ÉTAT SÉCHAGE**: Indique que l'installation est en mode séchage, remplace **ÉTAT MARCHE/ARRÊT**
20. **ÉTAT VEILLE**: Indique que l'installation est en mode veille, remplace **ÉTAT MARCHE/ARRÊT**

## Démarrage/fermeture

Pour mettre l'appareil en route :

1. Bouger la main devant l'écran : celui-ci s'allume. La commande **MARCHE/ARRÊT** (apparaît en surbrillance) (cf. Fig 6, page 5).

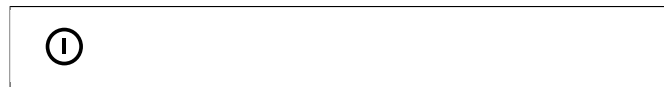

Fig 6: MARCHE/ARRÊT et ÉTAT MARCHE/ARRÊT

2. Si la commande **MARCHE/ARRÊT** n'est pas sélectionnée, utiliser la **flèche vers le haut** pour parvenir à la bonne position dans le menu.
3. Appuyer sur **OK**. L'indicateur **ÉTAT MARCHE/ARRÊT** s'allume dans la **BARRE DES ÉTATS** (cf. Fig 3 Fig 5, page 3) : l'installation est en marche.

Une fois le poêle en marche, la température et l'heure s'affichent, à moins que l'on n'ait modifié certains réglages.

Pour mettre l'appareil hors service, sélectionner **MARCHE/ARRÊT** et appuyer sur **OK**.

**REMARQUE** : Lorsque le poêle s'éteint ou que le temps d'utilisation est achevé, l'appareil se met en mode séchage. Seules les résistances fonctionnent encore pendant 20 minutes, pour faire sécher la cabine. Il est possible d'interrompre cette opération en appuyant sur **MARCHE /ARRÊT**. Une fois le poêle à l'arrêt, le panneau de commande s'éteint. Un mouvement de la main devant le panneau suffit pour l'activer. Tylö conseille d'opter pour le mode séchage.

## Réglage de la température

Pour obtenir la température voulue :

1. Sélectionner **TEMPÉRATURE** (cf. Fig 7, page 5) et appuyer sur **OK**.



Fig 7: TEMPÉRATURE

2. Utiliser les **flèches vers le haut** et **flèches vers le bas** pour régler la température, et valider par **OK**.

Si la température demandée est supérieure à 70 °C, le chauffage du sauna est prioritaire ; si elle est inférieure à 70 °C, la priorité va à la production de vapeur. Cette priorité peut être modifiée dans le menu **Réglages** (cf. Le paragraphe **Menu RÉGLAGES**, page 7).

## Réglage du taux d'humidité

Pour régler le taux d'humidité :

1. Sélectionner **HUMIDITÉ** (cf. **Fig 8**, page 6) et appuyer sur **OK**.



**Fig 8:** HUMIDITÉ/ ÉTAT HUMIDITÉ avec un réservoir vide, plein ou à demi plein.

2. Indiquer le taux d'humidité souhaité sur une échelle de 0 à 10, le 0 correspondant au sauna sec et 10 à l'hygrométrie maximale. Valider par **OK**.

Le niveau d'eau du réservoir est indiqué par l'**ÉTAT HUMIDITÉ** (cf. **Fig 8**, page 6) dans la **BARRE DES ÉTATS** (cf. **Fig 3Fig 5**, page 3, n° 6). Un symbole plein en forme de goutte, éclairé en continu, indique que le réservoir est plein ; un symbole à demi plein, également éclairé en continu correspond à un réservoir à demi plein, et un symbole vide, à lumière clignotante, signale que le réservoir est vide. Un réservoir vide à la mise en marche de l'appareil est signalé en outre par un signal sonore discontinu.

Si l'eau s'évapore en totalité durant la séance, le même signal sonore discontinu est doublé d'un symbole clignotant sur le panneau de commande. Si l'on remplit le réservoir, **ÉTAT HUMIDITÉ** indique d'abord "à demi plein", puis "plein", tandis qu'une tonalité continue retentit pour signaler que le niveau maximal est atteint.

Remplissez le réservoir en versant l'eau doucement sur la grille.

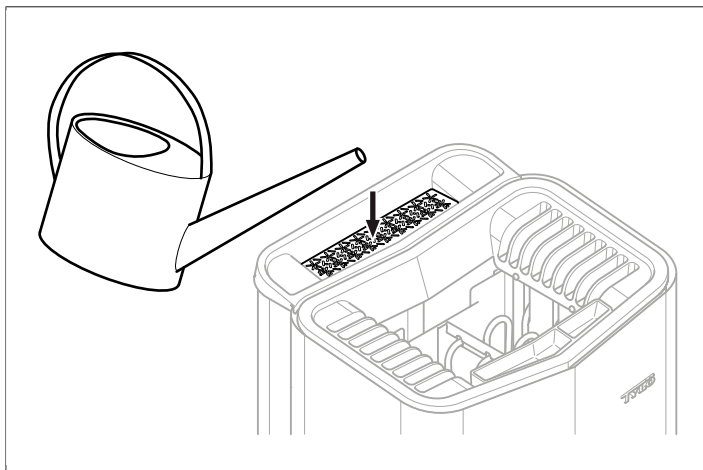

**Fig 9:** Remplissage du réservoir d'eau.

## Programmation de dates et d'un démarrage différé

Il est possible de programmer une date à laquelle on souhaite que l'appareil se mette en marche. Il est également possible de créer un programme hebdomadaire (activités), indiquant les heures de démarrage et d'arrêt, la température souhaitée, les jours pour lesquels le réglage est programmé (jusqu'à une semaine à l'avance), et précisant si cette programmation (ces activités) est/sont applicables une seule fois ou de manière cyclique.

Pour régler l'heure de démarrage :

1. Sélectionner **HORLOGE** (cf. **Fig 10**, page 6).



**Fig 10:** HORLOGE et ÉTAT HORLOGE

2. Appuyer sur **OK**.
3. Sélectionner **Heures**.
4. Sélectionner **Heure démarr.**
5. Indiquer l'heure de démarrage voulue et l'heure réelle. Utiliser les **flèches vers le haut/vers le bas** pour augmenter ou diminuer la valeur affichée. Valider chaque chiffre par **OK**.

Le fait qu'une heure soit programmée est signalé par l'**ÉTAT HORLOGE** (cf. **Fig 10**, page 6) qui apparaît dans la **BARRE DES ÉTATS** du menu principal.

Pour activer une heure précédemment programmée :

1. Sélectionner **HORLOGE**:
2. Sélectionner **Activer**.
3. Valider par **OK**.

Pour activer une programmation :

1. Sélectionner **HORLOGE**:
2. Sélectionner **Activer**.
3. Valider par **OK**.

Pour créer un programme hebdomadaire (une activité) :

1. Sélectionner **HORLOGE**:
2. Appuyer sur **OK**.
3. Sélectionner **Calendrier**.
4. Sélectionner **Nouvelle activité**.
5. Programmer ensuite les heures de démarrage et d'arrêt, la température, le taux d'humidité et le type d'activité souhaités (**Marche** ou **Veille**), les jours pour lesquels l'activité est programmée, et préciser si cette programmation doit s'appliquer semaine après semaine. Utiliser les flèches **vers le haut/vers le bas** pour augmenter/diminuer la valeur, et la valider par **OK**.

Explications concernant le type d'activité :

**Marche** signifie que l'on applique la température/le taux d'humidité pré-réglés.

S'il est mis **en attente**, la température est réduite d'office d'un certain nombre de degrés (la température par défaut est de 20 °C). À leur arrivée, les utilisateurs appuient sur un interrupteur extérieur ou sur un panneau de commande, et le sauna se met en chauffe pour attendre rapidement la température pré-réglée. Le fait que l'installation est **en veille** est signalé sur le panneau de commande par l'indicateur **ÉTAT VEILLE** (cf. **Fig 11**, page 6).



**Fig 11:** ÉTAT VEILLE



Pour la sélection des jours, l'écran affiche les noms de tous les jours de la semaine. Utiliser les flèches **vers le haut/vers le bas** pour choisir les jours auxquels la programmation d'activité doit s'appliquer, et valider la sélection en appuyant sur **OK**. Il est possible de choisir plusieurs jours. Les jours sélectionnés sont cochés à droite.

Une fois le ou les jour(s) sélectionné(s), descendre tout en bas du menu jusqu'au signe > et valider en appuyant sur **OK**. Préciser ensuite si la programmation d'activité est applicable ponctuellement ou chaque semaine. Lorsqu'une activité a été créée, l'indicateur **ÉTAT CALENDRIER** (cf. **Fig 12**, page 7) s'allume dans la barre des états.



**Fig 12: ÉTAT CALENDRIER**

Il est possible de programmer plusieurs activités. Quand la première activité est programmée, pour en programmer une deuxième, sélectionner **Nouvelle activité** dans le menu calendrier. Il est possible de programmer jusqu'à 30 activités.

Pour modifier une activité programmée :

1. Sélectionner **HORLOGE**;
2. Sélectionner **CALENDRIER**;
3. Sélectionner l'activité à changer.
4. Sélectionner **Modifier**.
5. Pour modifier la sélection, cf. Le paragraphe **Programmation de dates et d'un démarrage différé**, page 6, Créer un programme hebdomadaire (une activité), étape 5.

Pour supprimer une activité programmée :

1. Sélectionner **HORLOGE**;
2. Sélectionner **CALENDRIER**;
3. Sélectionner l'activité qui doit être supprimée.
4. Sélectionner **Supprimer**.
5. Sélectionner **Oui**.
6. Valider par **OK**.

## Menu RÉGLAGES

Le menu **RÉGLAGES** (cf. **Fig 13**, page 7) comporte des fonctions supplémentaires permettant de régler différents paramètres et d'aider à déceler un problème éventuel. Ce menu permet aussi de revenir aux préréglages faits en usine.



**Fig 13: RÉGLAGES**

Le menu **RÉGLAGES** comprend les sous-menus suivants :

- **Sauna**
- **Paramètres généraux**: Ce sous-menu permet de définir des paramètres tels que l'heure, la date, la langue d'affichage, etc.
- **Service**: Le menu Service permet entre autres de modifier des paramètres qui ont été réglés lors de l'installation de base.

## Sauna

Sous-menus de **Sauna**:

- **Priorité du type de séance**: Indiquer dans quelles conditions la priorité doit aller au chauffage. La priorité de base détermine la priorité automatiquement (en-dessous de 70 °C, la priorité est attribuée à la production de vapeur, au-dessus de 70 °C, au chauffage de la cabine). Si la priorité est donnée au sauna, la production de vapeur ne peut commencer avant que la cabine n'ait atteint la température demandée. Si la priorité est donnée à la production de vapeur, 2 des résistances de l'appareil servent à chauffer la cabine.
- **Veille**: Il s'agit ici d'indiquer dans quelles proportions la température doit diminuer quand l'appareil est mis en mode de veille.

## Généralités

Sous-menus de **Généralités** :

- **Régler l'heure**: Sert à régler l'horloge.
- **Régler la date**: Permet de définir la date.
- **Région du monde**: Ce sous-menu sert à déterminer la langue et l'unité de température utilisées (°C/°F), ainsi que le mode d'indication de l'heure (cycles de 12 ou de 24 heures).
- **Délai d'extinction**: Détermine le temps qui s'écoule entre le moment où le panneau de commande est utilisé pour la dernière fois et celui où l'afficheur s'éteint. Il est également possible d'annuler le délai de mise en veille.
- **Verrou de touches**: Cette fonction permet de programmer le verrouillage automatique du panneau de commande (le panneau se verrouille au bout d'un délai prédéfini, et se déverrouille si l'on appuie sur **DÉBUT** et **RETOUR** simultanément (cf. **Fig 14**, page 7)), ou le verrouillage au moyen d'un code (pour pouvoir lancer une commande, il est nécessaire d'entrer préalablement le bon code), ou encore un changement de code de verrouillage. Il convient également de préciser le délai au bout duquel le verrouillage par code devra s'activer. Pour plus d'informations, voir la rubrique Le paragraphe **Verrouillage du panneau de commande**, page 8.
- **Vibration**: Cette fonction sert à indiquer si l'on souhaite ou non que le panneau de commande émette une légère vibration lorsque l'on appuie sur le touches.
- **Au sujet de**: Cette fonction dispense des informations concernant le système. Indique la version du logiciel, du matériel et le nom du produit.



**Fig 14: DÉBUT et RETOUR**

## Service

Pour accéder au menu Service, il est nécessaire de saisir le code 124.

Sous-menus de **Service** :

- Sous-menus de **Réglages** :
  - **Limite du temps de séance**: Temps maximal d'utilisation.
  - **Temps d'utilisation interrupteur extérieur**: Indique le temps d'utilisation du sauna si l'on active l'interrupteur extérieur.
  - **Fonction interrupteur extérieur**: Sélectionner soit **Marche/Arrêt**, soit **Prolonger durée séance**. Voir le paragraphe concernant l'interrupteur extérieur.
  - **Limite de température**: Température maximale du sauna
  - **Limite suréchauffement**: Si la température de la carte électronique dépasse une température donnée, le dispositif se verrouille afin d'éviter que l'électronique ou d'autres composants ne soient endommagés. Cette fonction peut être verrouillée, et la limite de température peut être modifiée. Il est déconseillé de modifier cette température sans rechercher la cause de la montée en température du dispositif électronique.
  - **Température filtrée**: Permet d'indiquer si l'on souhaite voir s'afficher la température exacte du thermistor. Pour éviter les fortes fluctuations de température de l'afficheur, il est préférable d'opter pour des valeurs filtrées.
  - **Rétablir temporisateur de pause**: Si vous avez sélectionné le temps contrôlé, la pause obligatoire de 6 ou 12 heures peut être remise à zéro au moyen de cette fonction.
- Sous-menus de **Diagnostic** :
  - **Commande par relais**: Commande réservée aux techniciens de maintenance Tylö
  - **Commande par relais supplémentaire**: Commande réservée aux techniciens de maintenance Tylö
  - **État du système**: Indique le niveau d'eau, la température du sauna, le temps de fonctionnement, le type d'installation et le nom de l'appareil.
  - **Liste de nœuds Heaternet**: Indique quels dispositifs sont raccordés au système.
  - **Journal des erreurs**: Répertoire les incidents qui pourraient éventuellement affecter le système.
- **Réinitialisation d'usine** Pour revenir aux réglages effectués en usine, il est nécessaire de saisir le code 421. Le panneau de commande rétablit les réglages d'origine.

## Verrouillage du panneau de commande

Le panneau de commande peut être verrouillé pour empêcher toute intrusion dans les réglages. Pour verrouiller le panneau de commande, appuyer sur **DÉBUT** et **RETOUR** simultanément, pendant environ 2 secondes (cf. **Fig 15**, page 8).



**Fig 15: DÉBUT et RETOUR**

Lorsque le panneau de commande est verrouillé, l'indicateur **ÉTAT VERROUILLAGE** (cf. **Fig 16**, page 8) apparaît dans la barre des états.



**Fig 16: ÉTAT VERROUILLAGE**

Pour verrouiller le panneau de commande, appuyer sur **DÉBUT** et **RETOUR** simultanément, pendant environ 2 secondes.

**REMARQUE** : Le voyant reste allumé quand le panneau de commande est verrouillé.

Il est également possible de programmer le verrouillage automatique des touches. Ce verrouillage peut faire appel ou non à un code.

Pour programmer un verrouillage automatique des touches :

1. Sélectionner **Réglages**.
2. Sélectionner **Généralités**.
3. Sélectionner **Verrou de touches**.
4. Sélectionner **Activer avec code** ou **Activer sans code**, selon le cas.

Si l'on sélectionne **Activer avec code** le code doit également être changé. Changer le code en sélectionnant **Programmation du code**. Indiquer d'abord le code que l'on souhaite annuler (le code par défaut est le 0000), puis le nouveau. Valider ce dernier.

**REMARQUE** : Si le panneau de commande a été verrouillé au moyen d'un code, l'interrupteur extérieur qui y est raccordé continue à fonctionner. Pour connaître son mode de fonctionnement, voir Le paragraphe **Interrupteur MARCHE/ARRÊT extérieur (option)**, page 10.

Pour définir le délai de verrouillage automatique du panneau de commande :

1. Sélectionner **Réglages**.
2. Sélectionner **Généralités**.
3. Sélectionner **Verrou de touches**.
4. Sélectionner **Retard**.
5. Indiquer le délai de verrouillage (entre 10 secondes et 5 minutes ; par défaut : 15 secondes).

## Mode séchage

Lorsque le temps d'utilisation est écoulé, ou si l'on met l'installation mise hors service en appuyant sur **ARRÊT**, la phase de séchage du sauna commence (si le réservoir d'eau était en fonction, taux d'humidité 1-10). Le mode séchage fonctionne pendant 20 minutes, puis l'appareil se met hors fonction. On peut aussi mettre hors service le mode séchage en appuyant sur **ARRÊT**. Le mode séchage est signalé dans la barre des états si l'on remplace **ÉTAT MARCHE/ARRÊT** par **ÉTAT SÉCHAGE** (cf. **Fig 17**, page 8).

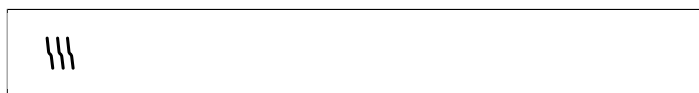

**Fig 17: ÉTAT SÉCHAGE**

## Autres fonctions

### Réceptif à parfum

**⚠ DANGER ! Ne jamais mettre d'essences parfumées dans la coupelle à herbes aromatiques ni le réservoir d'eau.**

**⚠ DANGER ! Les essences parfumées etc. peuvent s'enflammer si le liquide est versé non dilué sur le réservoir à pierres.**

Pour créer une atmosphère parfumée dans la cabine, déposez quelques gouttes de parfum de sauna Tylö dans l'eau du réceptif à parfum.

Vous pouvez également verser quelques gouttes de parfum de sauna dans un seau rempli d'eau que vous versez sur des pierres suffisamment chaudes. Pour cela, utilisez une louche en bois.

Le parfum de sauna Tylö existe en six variantes :

- Eucalyptus ;
- Menthe ;
- Menthol ;
- Aiguilles de pin ;
- Citron ;
- Senteur de bouleau.

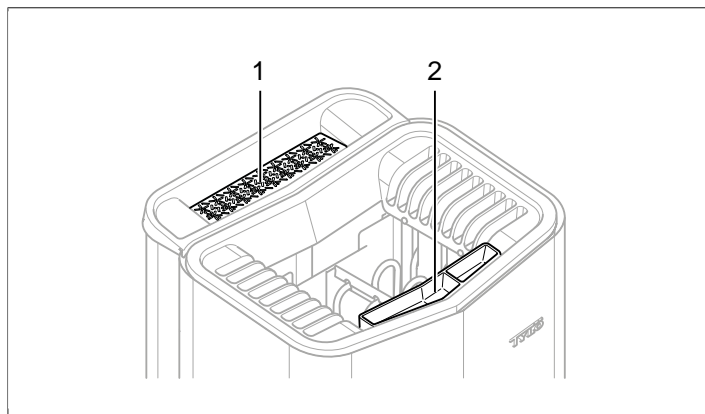

**Fig 18:** Autres fonctions

1. Coupelle à herbes aromatiques
2. Réceptif à parfum/humidificateur

### Coupelle à herbes aromatiques

Pour un sauna parfumé et rafraîchissant, utiliser des herbes fraîches ou séchées, ou des épices, dont les arômes se libéreront délicieusement dans l'atmosphère vaporeuse et tropicale du sauna.

Pour obtenir une atmosphère parfumée, déposer des herbes fraîches ou séchées, ou des épices, dans la coupelle prévue à cet effet (cf. **Fig 18**, page 9).

**💡 CONSEIL :** Chaque utilisateur pourra tester ses propres compositions : par exemple : feuilles de bouleau, lavande, menthe, épices, sachet de thé et autres parfums des plus étonnants !

### Humidificateur

**⚠ AVERTISSEMENT ! Attention : ne pas confondre les instructions concernant l'humidificateur et celles du réservoir d'eau.**

**⚠ DANGER ! Si l'on verse de l'eau dans l'humidificateur une fois qu'il est chaud, de l'eau bouillante risque d'éclabousser les baigneurs. Il est déconseillé de se tenir debout ou d'être assis sur la banquette devant le poêle lorsque de l'eau est versée dans l'humidificateur en raison du risque d'éclaboussures violentes d'eau brûlante.**

Pour obtenir une hygrométrie de base agréable, remplir d'eau l'humidificateur intégré (cf. : **Fig 18**, page 9) avant que le sauna ne soit mis en service.

**💡 CONSEIL :** On peut ajouter quelques gouttes de parfum de sauna à l'eau contenue dans l'humidificateur intégré.

## INTERRUPTEUR MARCHÉ/ARRÊT EXTÉRIEUR (OPTION)

### Généralités

L'interrupteur MARCHÉ/ARRÊT extérieur existe en version à impulsion ou raccordement constant. Le panneau de commande reconnaît automatiquement le type d'interrupteur utilisé. Cependant, les fonctions de l'interrupteur varient en fonction de son mode de raccordement. Un interrupteur à raccordement constant ne comporte que la fonction **Marche/Arrêt**. L'interrupteur à impulsion, en revanche, peut être doté de différentes fonctions que l'on programmera au moyen des commandes **Marche/Arrêt** ou **Prolonger durée séance**.

### Marche/Arrêt

**Marche/Arrêt** (impulsion et raccordement constant : fonctions non accessibles en cas de programmation de dates)

Interrupteur à raccordement constant :

- Pour faire fonctionner l'installation pendant la période prédéfinie dans **Interr. ext. temps séance**: appuyer une fois sur l'interrupteur.
- Pour mettre l'installation hors service, appuyer une seconde fois sur l'interrupteur.

Interrupteur à impulsion :

- Pour faire fonctionner l'installation pendant la période prédéfinie dans **Interr. ext. temps séance** : appuyer une fois sur l'interrupteur. (Fonction disponible si l'installation est en mode de veille ou à l'arrêt.)
- Pour mettre l'installation hors service, appuyer une seconde fois sur l'interrupteur. (Si un programme est en cours, le système s'arrête tout de même et attend un nouveau programme ou une nouvelle mise en Marche-.)

### Durée de séance prolongée

**Utilisation prolongée** (interrupteur à impulsion uniquement) :

- Pour faire fonctionner l'installation pendant la période prédéfinie dans **Interr. ext. temps séance**: appuyer une fois sur l'interrupteur.
- Pour réinitialiser la durée, appuyer une seconde fois sur l'interrupteur.
- Lorsque le temps d'utilisation est achevé, le système retourne au mode qui était en cours avant que l'interrupteur ne soit activé.

### Réglage de la fonction

Pour régler la fonction d'interrupteur à impulsion :

1. Sélectionner **Réglages**.
2. Sélectionner **Service**:
3. Sélectionner **Réglages**.
4. Sélectionner **Fonction interr. ext.**:
5. Sélectionner soit **Marche/Arrêt**, soit **Prolonger durée séance**.

### Réglage de la fonction Interr. ext. durée séance

Pour programmer le temps d'utilisation applicable lorsque l'on appuie sur l'interrupteur extérieur :

1. Sélectionner **Réglages**.
2. Sélectionner **Service**:
3. Sélectionner **Réglages**.
4. Sélectionner **Interr. externe durée séance**:
5. Programmer le temps voulu et valider par **OK**.

## PANNEAU DE COMMANDE SUPPLÉMENTAIRE (OPTION)

Tous les panneaux de commande raccordés fonctionnent en parallèle. Autrement dit, une commande lancée depuis l'un des panneaux opère les mêmes sélections sur les autres unités raccordées. Toutefois, un certain nombre de réglages individuels n'agissent pas sur le fonctionnement général du système :

- **Verrouillage automatique des touches activé/désactivé**
- **Verrou à code activé/désactivé**
- **Heure de mise en veille**
- **Vibration activée/désactivée:**

## APRÈS UTILISATION

### Vider le réservoir

**⚠ DANGER ! Attention : l'eau qu'il contient est brûlante ! Il peut être préférable d'attendre qu'elle ait tiédi.**

Pour éviter la formation de tartre, il convient de vider le réservoir après chaque utilisation du sauna.

Pour vider le réservoir :

1. Détacher le tuyau de sa fixation.
2. Le tenir en hauteur et ôter le bouchon.
3. Abaisser le tuyau en le dirigeant vers un récipient adapté, et y vider le reste de l'eau contenu dans le réservoir.
4. Accrocher le tuyau à sa fixation.

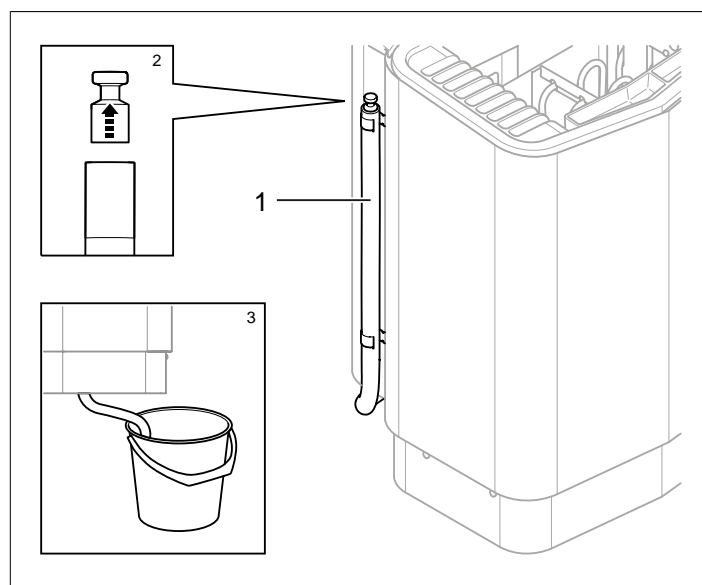

**Fig 19:** Vidange du réservoir.

1. Tuyau de vidange du réservoir
2. Enlever le bouchon
3. Abaisser le tuyau en le dirigeant vers un récipient adapté.

### Mettre l'appareil hors tension au moyen de l'interrupteur général.

**⚠ ATTENTION ! La mémoire de l'appareil s'efface au bout d'une coupure de courant d'une durée supérieure à 7 jours. Si tel est le cas, la date et l'heure doivent être de nouveau réglés.**

Le dispositif comporte un interrupteur général, au bas de l'appareil.

Il est préférable de mettre l'installation hors tension si le sauna doit rester inutilisé pendant une période assez longue, par exemple de plusieurs semaines.

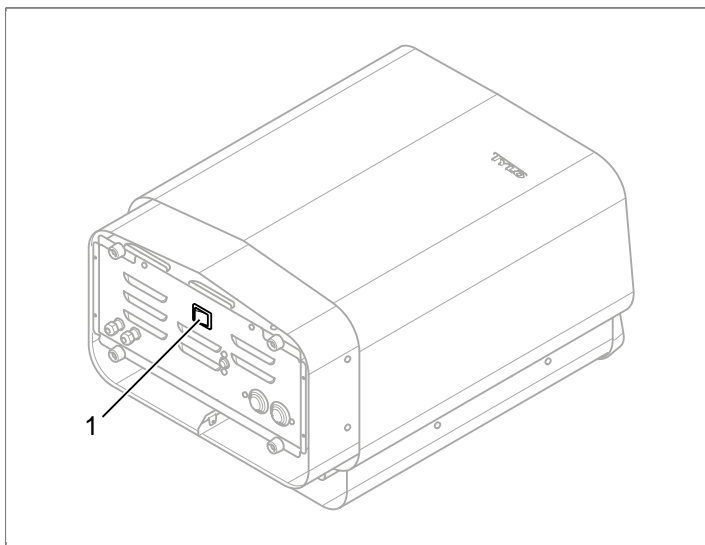

Fig 20: Emplacement de l'interrupteur principal

## ENTRETIEN

Après chaque utilisation	Au besoin	Une fois par an
Vider le réservoir.	Détartrer le réservoir d'eau.	Contrôler le réservoir à pierres.
	Nettoyer la coupelle à herbes aromatiques et le récipient à parfum.	

### Vider le réservoir

Vider le réservoir d'eau après chaque utilisation.

Pour vider le réservoir d'eau cf. : Le paragraphe **Vider le réservoir**, page 11.

### Détartrage du réservoir d'eau

Détartrer si nécessaire le réservoir d'eau à l'aide du détartrant Tylö Solvent.

Pour procéder au détartrage :

1. Lancer la fonction de production de vapeur (cf. Le paragraphe **Utilisation**, page 4) et la maintenir en marche jusqu'à ce que l'eau bouille.
2. Éteindre le poêle et attendre environ 5 minutes.
3. Mélanger 1 sachet (80 g) de détartrant Tylö Solvent dans 4 dl d'eau et verser le tout dans la prise d'eau.
4. Laisser le détartrant agir pendant une heure, puis vider le réservoir et bien le rincer.
5. Si nécessaire, répéter opération plusieurs fois, jusqu'à ce que tout le tartre ait été enlevé.

### Nettoyage du récipient à parfum/l'humidificateur et de la coupelle à herbes

Nettoyer au besoin le récipient à parfum/l'humidificateur et la coupelle à herbes.

Pour nettoyer le récipient à parfum/l'humidificateur et la coupelle à herbes :

Enlever le récipient à parfum/l'humidificateur et la coupelle à herbes et la rincer sous l'eau courante.

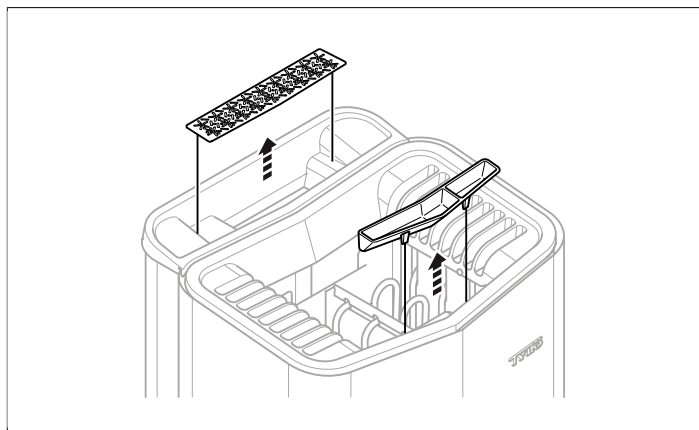

Fig 21: Nettoyage du récipient à parfum/l'humidificateur et de la coupelle à herbes

## Contrôler le réservoir à pierres

Contrôler l'état du réservoir à pierres une fois par an.

Pour contrôler l'état du réservoir à pierres :

1. Retirer toutes les pierres du réservoir.
2. Éliminer tous les fragments de pierre, graviers et concrétions de tartre.
3. Remettre en place les pierres restées intactes, et remplacer celles qui présentent des défauts (cf. Le paragraphe **Remplir le réservoir de pierres**, page 1).

## DIAGNOSTIC D'INCIDENT

### Diagnostic de dysfonctionnement du poêle

*Tableau 2: Diagnostic de dysfonctionnement du poêle*

Symptôme	Cause possible	Mesures à prendre
Le poêle fonctionne, à l'exception de la production de vapeur.	La protection thermique du réservoir d'eau s'est désactivée.	Rétablir la protection thermique du réservoir d'eau. Pour plus d'informations, voir Le paragraphe <b>Protection thermique</b> , page 13.
Le poêle ne fonctionne pas.	L'interrupteur principal est en position d'arrêt.	Mettre l'appareil sous tension au moyen de l'interrupteur principal.
Le poêle ne fonctionne pas.	Le fusible a sauté	Remplacer le fusible qui a sauté.
Le poêle ne fonctionne pas.	La protection thermique interne s'est déclenchée. Pour plus d'informations, voir Le paragraphe <b>Protection thermique</b> , page 13.	Chercher la cause du déclenchement du dispositif de protection, et y remédier. Contacter un technicien pour rétablir la protection thermique.

### Protection thermique

Les protections thermiques de l'appareil :

- L'une des protections thermiques dont est doté le poêle vise à protéger de la surchauffe les éléments électroniques. Si ces résistances viennent à chauffer à l'excès, un message d'incident s'affiche sur le panneau de commande, et le dispositif chauffant se met automatiquement hors service. Lorsque la protection thermique des éléments électroniques s'est déclenchée, le retour au fonctionnement normal intervient dès que la température baisse.
- Une protection thermique supplémentaire est prévue dans le réservoir d'eau, pour éviter l'excès d'évaporation. Sur le dessous du poêle se trouve un bouton-poussoir rouge (voir **Fig 23**, page 14). Si la protection thermique s'est déclenchée, un déclic est ressenti lorsqu'on enfonce le bouton. Si la protection thermique interne ne s'est pas déclenchée, le bouton est toujours sur ressort.

- La protection thermique du capteur sert empêcher la surchauffe du bois à l'intérieur du sauna. Si ce dispositif se déclenche, l'alimentation électrique du poêle est coupée. Lorsque la température baisse, le courant peut être rétabli. Il convient toutefois de rechercher au préalable la cause de la surchauffe. Pour rétablir l'alimentation, appuyer, par exemple à l'aide d'un trombone, sur le bouton à ressort (cf. **Fig 22**, page 14).
- La protection thermique du panneau de commande sert à protéger de la surchauffe les éléments électroniques qu'il contient, si le panneau est monté à l'intérieur de la cabine. Une surchauffe du panneau de commande se traduit par l'affichage d'un message d'incident, et par le verrouillage du dispositif. Lorsque la protection thermique du panneau de commande s'est déclenchée, le retour au fonctionnement normal intervient dès que la température baisse.

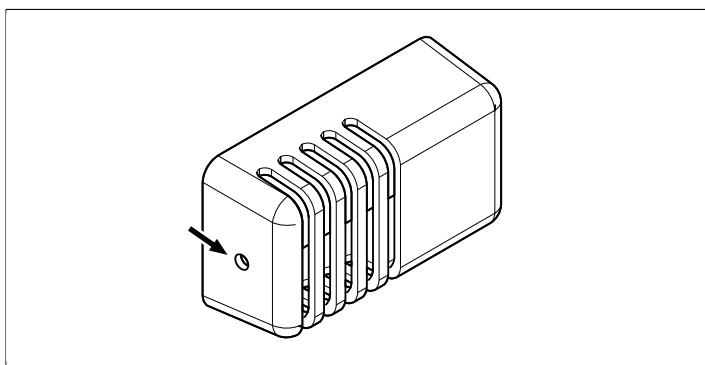

**Fig 22:** Réinitialisation de la protection thermique du capteur

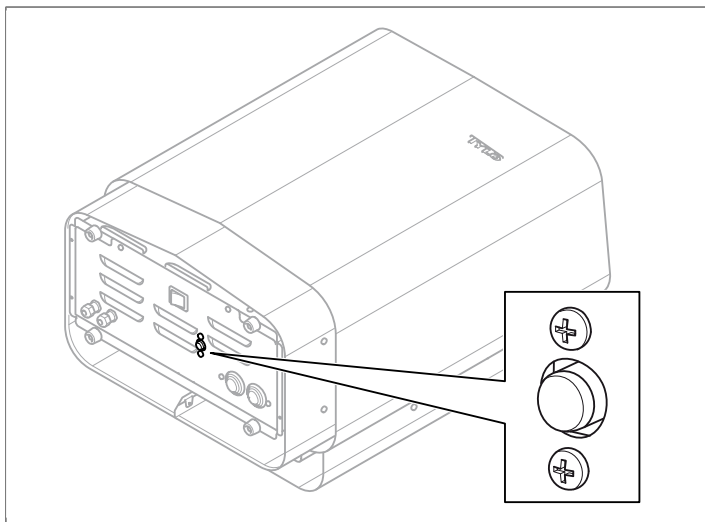

**Fig 23:** Réinitialisation de la protection thermique

## Diagnostic de dysfonctionnement du panneau de commande

**Tableau 3:** Power outage. Set time.

Message	"Power outage. Set time." "Coupure de courant. Régler l'horloge."
Code	0x000A
Commentaire	L'horloge de temps réel s'est remise à zéro.
État du système	L'heure et la date indiquent "default".
Mesures à prendre	Régler l'heure et la date.

**Tableau 4:** Empty tank

Message	"Empty tank." "Réservoir vide."
Code	0x000B
Commentaire	Problème lors du paramétrage initial.
État du système	Message d'incident panneau.
Mesures à prendre	Rétablissement des valeurs d'usine. Sélectionner <b>Non</b> pour vidange automatique.

**Tableau 5:** Sauna temperature sensor failure.

Message	"Sauna temperature sensor failure." "Incident sur le capteur de température du sauna."
Code	0x0001
Commentaire	Le thermistor du sauna a subi un court-circuit ou n'est pas raccordé.
État du système	La séance en cours s'arrête. La nouvelle séance ne démarre pas.
Mesures à prendre	Vérifier les câbles et les raccordements. Essayer un autre thermistor.



**Tableau 6:** Electronics in heater overheated.

Message	"Electronics in heater overheated." "Surchauffe de l'électronique du poêle."
Code	0x0003
Commentaire	La température de la carte électronique dans la boîte de commande est supérieure à 70 °C.
État du système	La séance en cours s'arrête. La nouvelle séance ne peut commencer avant que la température ne soit tombée à 70 °C au maximum.
Mesures à prendre	Attendre que la température soit tombée à 70 °C (maximum)

**Tableau 7:** Electrode failure

Message	"Electrode failure." "Défaut de l'indicateur de niveau."
Code	0x0005
Commentaire	Problème lors du paramétrage initial.
État du système	Message d'incident panneau.
Mesures à prendre	Rétablissement des valeurs d'usine. Sélectionner <b>Non</b> pour vidange automatique.

**Tableau 8:** Lost contact with control panel.

Message	"Lost contact with control panel." "Plus de contact avec le panneau de commande."
Code	0x0006
Commentaire	Le système a redémarré parce que la communication entre la boîte de commande et l'un des panneaux de commande est interrompue.
État du système	La boîte de commande redémarre au bout de 60 secondes quand elle n'est plus en communication avec le panneau de commande.
Mesures à prendre	Faire redémarrer le système. Vérifier les câbles et les raccordements. Changer le panneau de commande.

**Tableau 9:** Lost contact with temperature/humidity sensor.

Message	"Lost contact with temperature/humidity sensor." "Plus de contact avec le capteur de température/d'humidité."
Code	0x0007
Commentaire	Le système a redémarré parce que la communication entre la boîte de commande et l'un des capteurs est interrompue.
État du système	La boîte de commande redémarre au bout de 60 secondes quand elle n'est plus en communication avec le panneau de commande.
Mesures à prendre	Faire redémarrer le système. Vérifier les câbles et les raccordements. Changer le capteur.

**Tableau 10:** Hardware error. Contact service.

Message	"Hardware error. Contact service." "Incident matériel. Contacter le service client."
Code	0x0009
Commentaire	L'horloge de temps réel a cessé de fonctionner.
État du système	L'heure et la date ne sont plus remises à jour.
Mesures à prendre	Faire redémarrer le système. Si le même problème se reproduit, la carte électronique de la boîte de commande devra être remplacée.

**Tableau 11:** Firmware panic 0x%02x!

Message	"Firmware panic 0x%02x!" "Couper le courant et appeler le service de maintenance."
Code	0x0010
Commentaire	Un incident a affecté le logiciel.
État du système	Le système redémarrera si ce problème est constaté.
Mesures à prendre	Faire redémarrer le système. Si l'incident se renouvelle, contacter le service de maintenance.

**Tableau 12:** Plusieurs capteurs de température sont connectés.

Message	"Plusieurs capteurs de température sont connectés."
Code	0x0012
Commentaire	Plusieurs capteurs de température sont reliés au réseau du poêle.
État du système	Aucun(e).
Mesures à prendre	Déconnecter tous les capteurs sauf un.

## LISTE DES PIÈCES DE RECHANGE

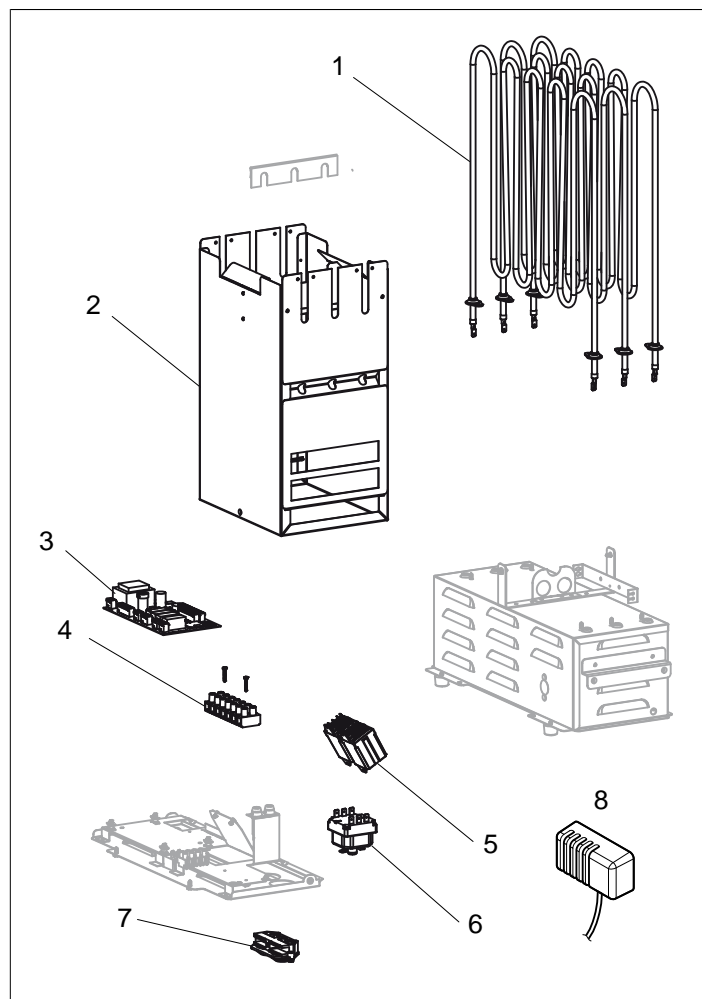

**Fig 24:** Pièces de rechange 1

1. Résistance 9600 0177 / 8 kW, 9600 0178 / 6 kW
2. 9600 0728 Réservoir à pierres
3. 9600 0105 Carte électronique
4. 9600 0723 Rack
5. 9600 0041 Relais 3 broches
6. 9600 0002 Protection thermique
7. 9600 0554 Anti-arrachage
8. 9600 0005 Capteur / Protection thermique 130 °C

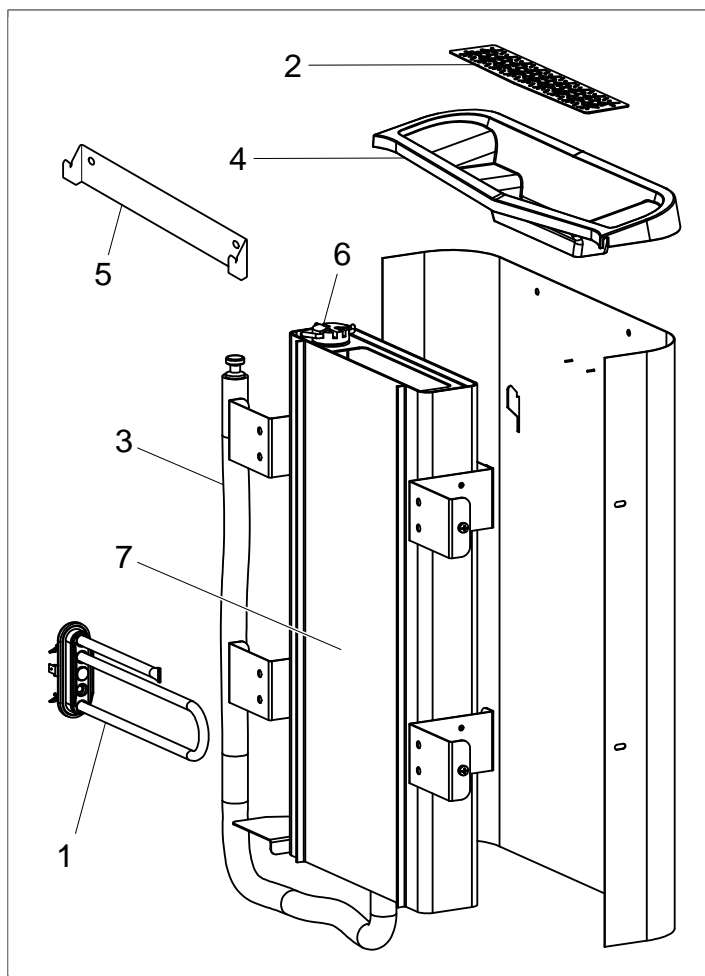

**Fig 25: Pièces de rechange 2**

1. 9600 0223 Résistance
2. 9600 0730 Passoire à herbes aromatiques
3. 9600 0731 Tuyau souple avec bouchon
4. 9600 0732 Grille de remplissage
5. 9600 0733 Support mural
6. 9600 0734 Électrodes
7. 9600 0193 Réservoir d'eau

## ROHS (RESTRICTION OF HAZARDOUS SUBSTANCES)

Instructions relatives à la protection de l'environnement :

Cet appareil ne doit pas être mis au rebut avec des déchets ménagers. Après utilisation, il devra être pris en charge par un site de recyclage des appareils électriques et électroniques.

Le symbole figurant sur le produit, le manuel d'utilisation ou l'emballage font référence à cette obligation.

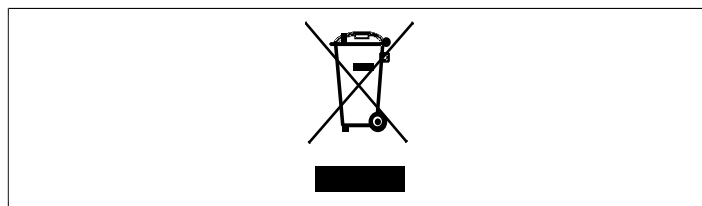

**Fig 26: Symbole**

Les différents matériaux entrant dans sa composition peuvent être recyclés selon le marquage dont ils sont pourvus. Recycler, réparer ou réutiliser d'une manière quelconque des équipements usagés, c'est contribuer à la protection de notre environnement. L'appareil est à déposer sur le site de recyclage sans pierres et sans le manteau de tuiles éventuel.

Contactez les autorités communales pour connaître le site de recyclage le plus proche.