

IDENTI-TOUCH[®]

PRODUIT BIOMETRIQUE **Viro**[®]
AVEC LECTEUR D'EMPREINTES DIGITALES

MANUEL D'UTILISATION



SOMMAIRE

1. POUR COMMENCER	3
2. CONNAITRE VOTRE SYSTEME IDENTI-TOUCH ®	3
3. PROGRAMMER UNE NOUVELLE EMPREINTE	6
3.1 SELECTIONNER UNE POSITION DE MEMORISATION	6
3.2 MEMORISER UNE EMPREINTE (NON «MAITRESSE»).....	7
3.3 MEMORISER UNE EMPREINTE «MAITRESSE».....	8
3.4 CONSEILS.....	8
4. SUPPRESSION D'UNE EMPREINTE DIGITALE EXISTANTE	9
4.1 SELECTIONNER LA POSITION DE MEMORISATION.....	9
4.2 SUPPRIMER LA POSITION DE MEMORISATION.....	9
5. IDENTIFICATION DES EMPREINTES DIGITALES MEMORISEES	10
6. SIGNAUX D'ALERTE BATTERIES FAIBLES	10
7. ALIMENTATION DE SECOURS.....	11
8. CLES MECANIQUES DE SECOURS (OU PREVUE)	11
9. UTILISER VOTRE COFFRE-FORT/ARMOIRE IDENTI-TOUCH ®	12
ANNEXES	13
A. MISE EN PLACE DU RATELIER * (S'IL N'EST PAS DEJA INSTALLE)	13
B. STATION METEO DIGITALE AVEC BAROMETRE ET CALENDRIER LUNAIRE*	13
C. MODULE D'ECLAIRAGE DU COMPARTIMENT INTERIEUR.....	13

Merci d'avoir choisi un produit biométrique Viro.

Cet article intègre un système de reconnaissance biométrique basé sur l'empreinte digitale.

Comme chacun sait, pour tout individu, les empreintes digitales constituent une caractéristique somatique individuelle et unique qu'il est impossible de reproduire, même dans le cas d'une étroite parenté comme, par exemple, pour les jumeaux.

En outre, les empreintes digitales restent les mêmes durant toute la vie: elles sont donc le moyen d'identification par excellence, universellement reconnu dans tous les pays du monde.

Ce système de reconnaissance des empreintes digitales s'appuie sur les particularités de l'empreinte (les «points de détails») et non pas sur son image. En effet, le système construit l'image de l'empreinte en extrayant ses caractéristiques uniques comme, par exemple, les premières et dernières lignes ou les bifurcations en calculant leurs positions réciproques. (Illustration 1).

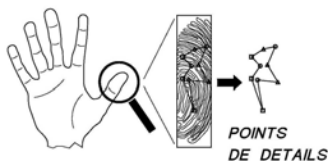

Illustration 1:

l'empreinte est identifiée grâce à la position réciproque de points particuliers («points de détails» - «minuzie»). Cette technique permet de tolérer des altérations comme de petites blessures sur le bout du doigt et de ne pas dévoiler toute l'image de l'empreinte garantissant ainsi un maximum de sécurité.

En utilisant les «points de détails» au lieu des images, on réduit au minimum le temps de reconnaissance de l'empreinte et on obtient également les avantages fondamentaux suivants:

- Le système **accepte les altérations physiologiques de l'empreinte**, comme, par exemple, de petites coupures ou écorchures. Il est en effet peu probable que ces altérations couvrent un nombre de « points de détails » tel qu'il soit impossible de reconnaître l'empreinte. Il faut se rappeler, en outre que, dans tous les cas, avec la guérison de la blessure, l'empreinte se reformera exactement comme elle était auparavant
- Le système **tolère de légères modifications de la position du doigt sur le lecteur par rapport à la position initiale mémorisée** car la position réciproque des « points de détail », elle, ne varie pas
- Avec ce système des « points de détails » il est impossible de remonter à l'image complète de l'empreinte qui l'a générée, garantissant ainsi le secret de la caractéristique somatique **conformément aux prescriptions de la loi sur la vie privée.**

Grâce à cette technologie, vous avez choisi un confort et une sécurité maximum car, personne, excepté vous et les autres personnes autorisées, ne pourra être reconnu. En outre, vous n'aurez plus ni de codes à vous rappeler (surtout si vous devez ouvrir d'urgence un coffre-fort ou une armoire) ni de clés à transporter avec vous et à protéger des duplications non autorisées... car personne ne pourra dupliquer votre main!

1. Pour commencer

Le système électronique **IDENTI-TOUCH**[®] est alimenté par 4 piles de type alcalin de format AA LR6 de 1,5 V chacune. Pour une durée maximum de fonctionnement, il est conseillé d'utiliser des piles alcalines comme, par exemple, les piles ViroTronic.

Les piles sont logées dans un compartiment sur le côté interne de la porte. Insérer les 4 piles en respectant la polarité indiquée : le système électronique effectuera alors un autodiagnostic et émettra trois sons brefs.

ATTENTION: Si vous avez acheté une armoire sécurisée, celle-ci doit être solidement fixée au mur à l'aide de vis de dimensions et de résistances adaptées en utilisant les trous prévus à cet effet.

2. Connaître votre système IDENTI-TOUCH[®]

Le lecteur d'empreinte digitale est une partie fragile de votre coffre-fort/armoire et il pourrait être endommagé par de chocs violents, des éraflures avec des objets pointus ou par de fortes décharges électriques.

Le design exclusif de l'**IDENTI-TOUCH**[®] fournit une protection excellente du lecteur grâce à la petite porte coulissante qui peut être maintenue fermée quand le produit n'est pas en cours d'utilisation. Cependant, si vous deviez laisser cette porte ouverte par oubli ou par préférence esthétique, ne vous inquiétez surtout pas car le design du dispositif fournit tout de même une protection très efficace contre les chocs et les éraflures.

Pour accéder au lecteur, il est nécessaire d'ouvrir la petite porte en la faisant coulisser vers la droite jusqu'au premier déclic. Il est possible de s'aider du petit point de prise sur le devant (Illustration 2).



Illustration 2: ouverture de la porte de protection pour accéder au lecteur (premier niveau) et aux commandes de programmation (second niveau).

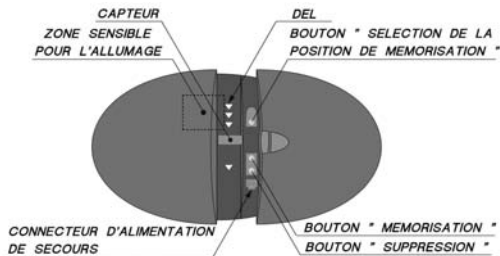

Illustration 3: description des commandes

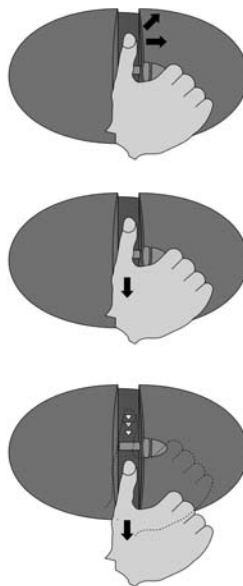

Illustration 4: lecture de l'empreinte

Le système **IDENTI-TOUCH**[®] dispose d'une **commande d'allumage** qui s'active en touchant avec un doigt la zone des DEL au-dessus du lecteur (zone en pointillés sur l'illustration 3). A la fin de chaque opération, le système s'éteindra automatiquement pour une économie d'énergie maximale..

Après cette mise en marche, les DEL commenceront à clignoter à la suite de haut en bas, indiquant ainsi qu'il est désormais possible de lire une empreinte en passant le doigt sur le lecteur.

Le lecteur de l'**IDENTI-TOUCH**[®] lit l'empreinte digitale quand l'extrémité du doigt passé dans le «canal guide» de haut en bas.

Pour éviter les erreurs de lecture, il est conseillé de suivre les **conseils** suivants :

- utiliser de préférence l'extrémité du pouce
 - placer le bout du doigt dans le «canal guide» en un point au-dessus des DEL
 - appuyer avec une pression appropriée le doigt sur cette surface
 - en maintenant une pression constante, déplacer le doigt tout le long du «canal guide» de haut en bas
 - pour une meilleure lecture, il est conseillé de maintenir une vitesse de passage constante
- Le clignotement des DEL fournit une indication intuitive de la vitesse optimale de mouvement à suivre.

Le second «déclic» de la porte de protection libère les commandes de programmation qui comprennent, de haut en bas :

- un **bouton pour la sélection de la position de mémorisation**
- un **bouton pour mémoriser une nouvelle empreinte** dans la position sélectionnée
- un **bouton pour supprimer la position de mémoire** sélectionnée
- un **connecteur pour l'alimentation d'urgence.**

3. Programmer une nouvelle empreinte

Pour accéder aux options de programmation, la porte du coffre-fort ou de l'armoire doit être ouverte (verrous rentrés) ainsi que celle du lecteur (qui doit l'être au maximum).

N.B. Si à l'ouverture de la porte du lecteur, les DEL commencent à clignoter à la suite de haut en bas, cela signifie que le lecteur s'est allumé et est prêt à lire une empreinte. **AUCUNE OPERATION DE SELECTION d'une position de mémorisation, de MEMORISATION ou de SUPPRESSION d'une empreinte NE PEUT ETRE REALISEE QUAND LES DEL CLIGNOTENT. Il faudra donc attendre quelques secondes qu'elles s'éteignent avant de procéder aux étapes décrites ci-dessous.**

Si le coffre-fort/armoire achetés étaient un modèle d'exposition sur le lieu de vente, vérifier qu'il n'y a pas d'empreintes mémorisées sur les trois positions de sélection de mémorisation possibles.

Contrôler l'éventuelle présence d'une empreinte « maîtresse » (voir le paragraphe sur la suppression d'empreintes existantes). S'il n'y en a pas, supprimer les autres empreintes en suivant les indications données par ce manuel. Si, au contraire, l'empreinte « maîtresse » est présente, il faut s'adresser au point de vente où l'achat a été réalisé.

3.1 Sélectionner une position de mémorisation

Tenir enfoncé le premier bouton du haut (SELECTION DE LA POSITION DE MEMORISATION; voir Illustration 5) pendant une fraction de seconde jusqu'à ce qu'un «bip» se fasse entendre puis le relâcher. La première DEL du haut qui correspond à la première position de mémorisation s'allumera.

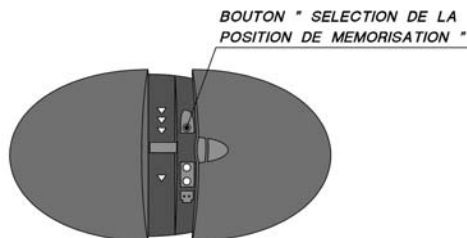

Illustration 5: sélectionner la position de mémorisation

IDENTI-TOUCH[®] dispose de 3 positions de mémorisation: à chaque pression sur le premier bouton (SELECTION DE LA POSITION DE MEMORISATION; voir Illustration 5) la DEL relative à la position sélectionnée s'allumera (après l'allumage de la troisième DEL, une pression supplémentaire sur le bouton rallumera la DEL correspondante à la première position). Si une DEL de couleur verte s'allume, la position sélectionnée est libre ; si elle est rouge, la position sélectionnée est occupée.

Il est possible de mémoriser une nouvelle empreinte seulement dans les positions de mémoire libres. Si l'on désire mémoriser une nouvelle empreinte sur une position déjà occupée, il faut d'abord la supprimer (voir le paragraphe correspondant dans ce manuel).

La troisième position de mémorisation est celle de l'«empreinte Maîtresse» et a un rôle particulier:

- si elle est mémorisée, l'«empreinte Maîtresse», peut, d'une part, ouvrir l'armoire ou le coffre-fort et sera, d'autre part, toujours requise pour confirmer n'importe quelle opération de suppression ou de mémorisation d'empreinte;
- si, au contraire, il n'y a pas d'empreinte « maîtresse » mémorisée, n'importe qui, avec la porte ouverte, pourra mémoriser ou supprimer des empreintes ; sinon seule l'empreinte «Maîtresse» en a le pouvoir.

3.2 Mémoriser une empreinte (non «Maîtresse»)

Si l'on désire mémoriser une nouvelle empreinte dans la position 1 ou 2 de mémorisation (correspondant respectivement à la première et seconde DEL en partant du haut), il faut d'abord sélectionner la position de mémorisation désirée puis presser le second bouton du haut (MEMORISATION; voir Illustration 6), en s'aidant si nécessaire de la pointe d'un crayon.

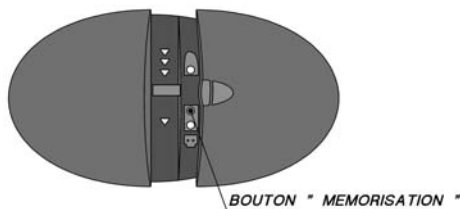

Illustration 6: mémorisation d'une empreinte

Ensuite:

- si des DEL de couleur verte clignotent de haut en bas, cela signifie qu'il n'y a aucune empreinte «Maîtresse» mémorisée. Il faut alors passer 2 fois la nouvelle empreinte à mémoriser dans le «canal guide» : la première fois pour la lecture de l'image, la seconde pour confirmation;

- si, à l'inverse, ce sont des DEL de couleur rouge qui clignotent, cela signifie qu'une empreinte « maîtresse » a été précédemment mémorisée. Il faut donc d'abord passer une fois l'empreinte «Maîtresse» dans le «canal guide» afin de pouvoir poursuivre l'opération. Les DEL vont alors clignotées en vert. Il sera ensuite possible d'enregistrer la nouvelle empreinte en la passant deux fois dans le «canal guide» : la première fois pour la lecture de l'image et la seconde pour confirmation.
Naturellement, toute l'opération doit être terminée avant que le dispositif ne s'éteigne automatiquement si l'attente est trop longue.

3.3 Mémoriser une empreinte «Maîtresse»

Si l'on désire mémoriser une empreinte «Maîtresse» dans la troisième position de mémorisation (correspondant à la troisième DEL du haut), il faut d'abord sélectionner la position de mémorisation désirée puis presser le second bouton du haut (MEMORISATION; voir Illustration 6), et, tandis que ce bouton est pressé, appuyer également sur le premier bouton (SELECTION DE LA POSITION DE MEMORISATION; voir Illustration 5).

A cet instant, des DEL de couleur verte clignoteront de haut en bas et il faudra alors passer deux fois l'empreinte à mémoriser comme «Maîtresse» dans le «canal guide»: une première fois pour la lecture de l'image et une seconde fois pour confirmation.

Naturellement, toute l'opération doit être terminée avant que le dispositif ne s'éteigne automatiquement si l'attente est trop longue.

3.4 Conseils

Il est bien sûr possible de mémoriser la même empreinte dans plusieurs positions de mémorisation (par exemple, comme empreinte « maîtresse » et comme première empreinte). On peut ainsi mémoriser différentes empreintes de doigts de la même personne.

Dans le cas où il serait décidé qu'une seule personne aurait le droit d'ouvrir, il est conseillé de mémoriser son empreinte digitale dans la mémoire « maîtresse ». En effet, de cette manière, si quelqu'un ouvre le coffre-fort ou l'armoire (en utilisant par exemple la clé mécanique de secours), il ne pourra pas modifier la programmation.

Toujours dans ce même cas, il peut être intéressant de mémoriser plusieurs empreintes de la même personne dans des positions de mémorisation différentes. De cette manière, si l'un des doigts devait être momentanément indisponible (présence d'un sparadrap ou main occupée par exemple), il sera possible de se servir immédiatement de l'autre.

4. Suppression d'une empreinte digitale existante

Pour accéder aux options de programmation, la porte du coffre-fort ou de l'armoire doit être ouverte (verrous rentrés) ainsi que celle du lecteur (qui doit l'être au maximum).

4.1 Sélectionner la position de mémorisation

Utiliser le premier bouton du haut (SELECTION DE LA POSITION DE MEMORISATION; voir Illustration 5) pour choisir la position de mémorisation que l'on veut supprimer.

4.2 Supprimer la position de mémorisation

Une fois la position de mémorisation choisie, presser le troisième bouton du haut (SUPPRESSION, voir Illustration 7), en vous aidant de la pointe d'un crayon.

A cet instant,

- s'il n'est mémorisée aucune empreinte «Maîtresse», la position de mémorisation sera immédiatement supprimée
- si une empreinte «Maîtresse» est mémorisée, le clignotement rouge des DEL de haut en bas vous avertira qu'il est nécessaire de faire passer d'abord l'empreinte «Maîtresse» dans le «canal guide» ; le système procédera alors automatiquement à la suppression de la position de mémorisation choisie

Cette procédure peut être également utilisée pour supprimer de la mémoire l'empreinte «Maîtresse».

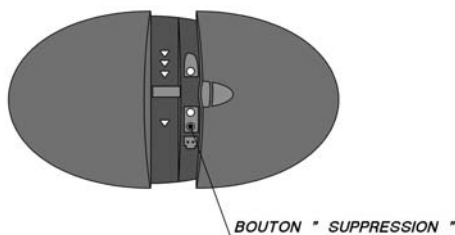

Illustration 7: suppression.

5. Identification des empreintes digitales mémorisées

Chaque fois que l'**IDENTI-TOUCH**[®] est activé en touchant d'un doigt la zone des DEL au-dessus du lecteur (zone en pointillés sur l'illustration 3), des DEL de couleur verte clignotent de haut en bas. Le lecteur est prêt à analyser une empreinte.

Cette empreinte sera confrontée à une seule position de mémorisation à la fois. En effet, l'empreinte mémorisée dans la première position sera reconnue au premier passage, la seconde au deuxième passage et, enfin, l'empreinte «Maîtresse» mémorisée dans la troisième position sera reconnue au troisième passage.

Si l'empreinte est reconnue, la DEL de la position de mémorisation correspondante (1ère, 2nde ou 3ième DEL du haut) s'allume en vert et le mécanisme qui permet d'ouvrir **IDENTI-TOUCH**[®] se débloque en tournant le bouton.

Si l'empreinte n'est pas reconnue (à cause par exemple d'un mouvement incorrect lors du passage) on pourra effectuer un second essai. Si l'empreinte n'est pas encore reconnue, le système s'éteint et il sera nécessaire de recommencer du début.

6. Signaux d'alerte batteries faibles

A chaque utilisation, l'**IDENTI-TOUCH**[®] mesure le niveau des batteries. Quand elles sont faibles et ne permettent plus qu'une trentaine d'opérations, toutes les DEL s'allument en rouge et un signal sonore spécifique se fait entendre.

Cet avertissement sera répété à chaque nouvelle utilisation jusqu'au changement des piles.

7. Alimentation de secours

Si la signalisation pour prévenir que les batteries sont faibles est ignorée jusqu'à une décharge complète, il est toujours possible d'alimenter l'**IDENTI-TOUCH**[®] de l'extérieur avec l'alimentateur approprié. Ce dernier requiert 4 piles AA LR6 de style alcalin de 1,5V chacune et dispose d'une fiche qui doit être insérée dans la prise d'alimentation de secours, accessible en ouvrant le boîtier où il y a les commandes de programmation (2ième clic lors de l'ouverture de la porte qui protège le lecteur).

Faites attention à insérer la fiche dans le bon sens de branchement et à respecter la polarité des piles dans l'alimentateur.

8. Clés mécaniques de secours (ou' prévues)



Si le système électronique subit un dommage, il est possible d'ouvrir l'**IDENTI-TOUCH**[®] avec la clé mécanique d'urgence (enlever le bouchon gris, insérer la clé jusqu'à ce qu'elle atteigne le cylindre et tout en tournant la clé tourner également le bouton et ouvrir).

Il est recommandé de conserver les clés de secours avec le maximum de soin et de vigilance, afin d'éviter, par exemple, les duplications non autorisées.

Il est recommandé, en outre, de ne jamais conserver les clés de secours à l'intérieur du coffre-fort ou de l'armoire.

9. Utiliser votre armoire coffre-fort/armoire IDENTI-TOUCH®

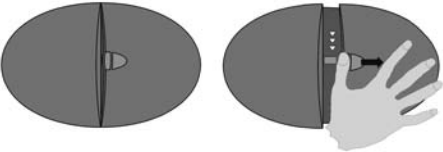
Une fois les empreintes des utilisateurs programmées, pour ouvrir l'armoire ou le coffre-fort, il suffit de:

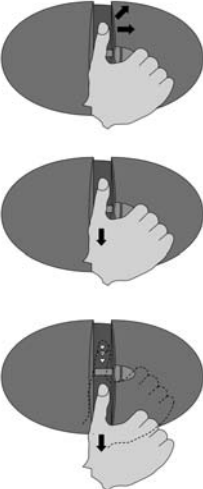
<p>1 LIBERER LE LECTEUR D'EMPREINTES</p>	
<p>2 TOUCHER LA ZONE SENSIBLE POUR ALLUMER L'ARMOIRE OU LE COFFRE- FORT</p>	
<p>3 PASSER LE BOUT DU DOIGT - ---- QUAND L'EMPREINTE EST RECONNUE (DEL VERTE) TOURNER LE BOUTON ET OUVRIR LA PORTE</p>	

Annexes

A. Mise en place du râtelier * (s'il n'est pas déjà installé)

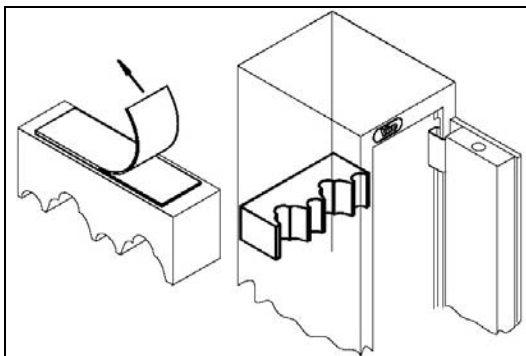

Enlever la protection de la bande adhésive et fixer le râtelier au fond de l'armoire à une hauteur d'environ 95 cm en partant du bas.

B. Station météo digitale avec baromètre et calendrier lunaire* (code 4450.0315) - Accessoire fourni avec l'armoire

Sortir de la boîte la station météo digitale.

Pour son installation et son utilisation, suivre les instructions contenues dans la boîte.

C. Module d'éclairage du compartiment intérieur (code 1.4383.0312) - Accessoire en option

Un kit pour l'éclairage interne du coffre-fort et du petit coffre de l'armoire sécurisée est disponible sur demande. Le kit permet d'activer automatiquement, à l'ouverture de la porte, une lumière pour éclairer l'intérieur du coffre.

La lumière s'éteindra automatiquement à la fermeture de la porte.

Pour son installation et son utilisation, se référer aux instructions contenues dans la boîte.

*** Seulement pour les armoires à fusils**

NOTE:

PRODUIT BIOMETRIQUE
avec lecteur d'empreintes digitales

IDENTI-TOUCH[®]

Manuel D'Utilisation

cod. **2.0.4460.493.00.416**

rev. 1 - 10/2007

Viro S.p.A.

via Garibaldi n.4 - 40069 Zola Predosa (Bologna) - ITALY

Tel. +39 051 6176511 (ask for after-sale support)

Fax +39 051 755079 - Fax after-sale support +39 051 6176627

www.viro.it - e-mail: viro@viro.it