

# Panasonic®

## Manuel d'utilisation

Instructions d'installation comprises

## Unité d'extension

N° de modèle **WV-SPN6R481**

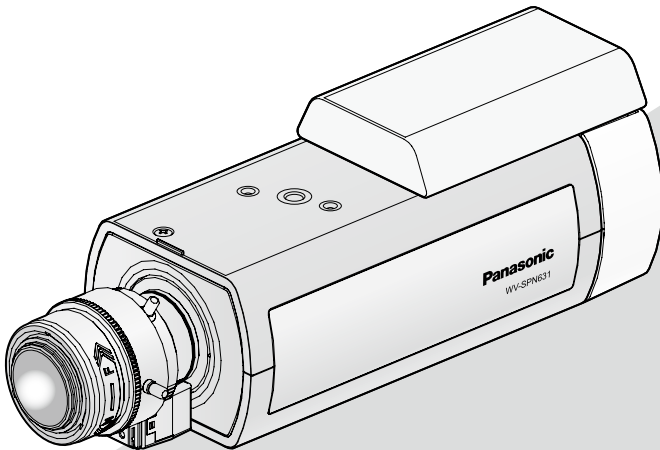

Nous vous recommandons de lire attentivement ces instructions avant de raccorder ou d'installer cet appareil et de conserver précieusement ce manuel à des fins de consultation ultérieure.

Le numéro de modèle est abrégé dans certaines descriptions dans le présent manuel.

Pour Canada

CAN ICES-3(A)/NMB-3(A)

Pour U.S.A.

Remarque: Cet équipement a été testé et s'avère respecter les limites imposées pour un périphérique numérique de classe A, conformément à la partie 15 des réglementations de la FCC. Ces limites sont conçues pour fournir une protection raisonnable contre les interférences nuisibles, lorsque l'appareil fonctionne dans un environnement commercial. Cet équipement génère, utilise et peut émettre une énergie de fréquences radio et, s'il n'est pas installé et utilisé conformément aux instructions, peut causer des interférences nuisibles aux communications radio.

L'utilisation de cet équipement dans une zone résidentielle est susceptible de provoquer des interférences nuisibles, auquel cas l'utilisateur devra corriger ces interférences à ses propres frais.

Avertissement de FCC: Pour assurer une conformité continue, (par exemple - n'utiliser que des câbles blindés lors de la connexion aux ordinateurs ou appareils périphériques). Tout changement ou modification non expressément approuvée par la partie responsable de la conformité pourraient annuler l'autorité de l'utilisateur à utiliser cet équipement.

Pour U.S.A.

Le numéro de modèle et numéro de série de ce produit se trouve sur l'appareil.

Nous vous conseillons de relever le numéro de modèle et numéro de série de votre appareil dans l'espace réservé ci-dessous et de conserver précieusement votre notice d'instructions en tant que justificatif d'achat aux fins d'identification en cas de vol.

No. de modèle \_\_\_\_\_

No. de série \_\_\_\_\_

Pour l'Europe

Nous déclarons sous notre propre responsabilité que le produit auquel se réfère la présente déclaration est conforme à la norme spécifiée ou à tout autre document normatif conformément aux dispositions de la directive 2004/108/CE.

# Table des matières

Caractéristiques dominantes .....	4
Mesures de précaution.....	4
Installations .....	5
Caractéristiques techniques.....	14
Accessoires standard .....	14

## Caractéristiques dominantes

Il s'agit ici de l'unité de sortie RS485 pour les séries WV-SPN6.  
Elle sera désignée sous le nom d'unité de sortie RS485 à partir d'ici.

## Mesures de précaution

### **Confier les travaux d'installation au distributeur.**

Les travaux d'installation exigent des connaissances techniques et de l'expérience.

Le fait de ne pas observer ceci peut engendrer un incendie, provoquer une décharge électrique, des blessures voire endommager ce produit.

Faire en sorte de consulter le distributeur.

### **Couper l'alimentation lors du câblage de ce produit.**

Le fait de ne pas respecter cette précaution risque de provoquer une électrocution. En outre, un court-circuit ou un câblage incorrect peut créer un incendie.

### **Les vis et les boulons doivent être serrés au couple indiqué.**

Un desserrage des vis de fixation ou des boulons peut engendrer une chute du produit et ceci peut occasionner des blessures ou provoquer des accidents.

### **Arrêter immédiatement l'utilisation quand quelque chose est erroné avec ce produit.**

Quand de la fumée se dégage du produit, qu'une odeur de fumée se dégage du produit ou que les surfaces extérieures du produit ont été abimées, le fait de continuer à utiliser le produit aura comme conséquence un incendie ou de faire une chute se traduisant par des blessures ou des dégâts au produit.

Dans ce cas, couper immédiatement l'alimentation et demander à un réparateur professionnel de faire le dépannage nécessaire.

### **Ne pas introduire d'objets étrangers dans le produit.**

Une déclaration de feu ou une décharge électrique peut s'ensuivre si de l'eau ou tous corps étrangers, tels que des objets métalliques, pénètrent à l'intérieur de l'appareil.

Couper immédiatement l'alimentation de la caméra vidéo et demander à un réparateur professionnel de la vérifier.

### **Ne jamais chercher à démonter ni modifier ce produit.**

Le fait de ne pas respecter cette recommandation risque de provoquer un incendie voire une électrocution.

Se mettre en rapport avec le distributeur en ce qui concerne les travaux de réparation et d'inspection.

### **Exécuter correctement tous les câblages.**

Des courts-circuits dans les câblages ou des câblages incorrects peuvent engendrer une déclaration d'incendie voire une décharge électrique.

### **Ne pas installer ni nettoyer la caméra vidéo ni toucher ce produit, le câble d'alimentation ou les câbles connectés pendant le tonnerre.**

Le fait de ne pas respecter cette précaution risque de provoquer une électrocution.

### **Couper l'alimentation lors nettoyage de ce produit.**

Le fait de ne pas respecter cette précaution risque d'aboutir à des blessures.

# Installations

Les descriptions d'installation suivantes se servent du modèle WV-SPN631 comme exemple représentatif pour expliquer le procédé d'installation.

Lire les descriptions suivantes ainsi que le guide d'installation de la caméra vidéo respective avant toute tentative d'installation de la caméra vidéo.

## Étape 1

**Retirer la vis de fixation du couvercle d'option arrière se trouvant sur la partie supérieure de la caméra vidéo, le couvercle d'option arrière et les 2 vis situées sur la partie arrière supérieure de la caméra vidéo.**

- 1 Retirer la vis de fixation de couvercle d'option arrière (vis de fixation à tête cruciforme d'attache : M2,5 x 5 mm {1/4 pouces}) sur la partie supérieure de la caméra vidéo.
- 2 Retirer le couvercle d'option arrière en insérant un objet à tête plate (tel qu'un petit tournevis) dans la rainure placée sur le côté gauche (vue par derrière) sur la partie supérieure du boîtier de caméra vidéo.
- 3 Retirer les 2 vis de la partie supérieure (vis de fixation à tête cruciforme d'attache : M2,5 x 5 mm {1/4 pouces}) sur la plaque arrière de la caméra vidéo.

### Remarque:

- Conserver les vis retirées (vis de fixation à tête cruciforme d'attache : M2,5 X 5 mm {1/4 pouce}) et couvercle d'option arrière dans un emplacement sûr pour le cas où vous choisirez de retirer l'unité de sortie RS485, étant donné qu'ils ne seront pas utilisés à partir de ce moment là.

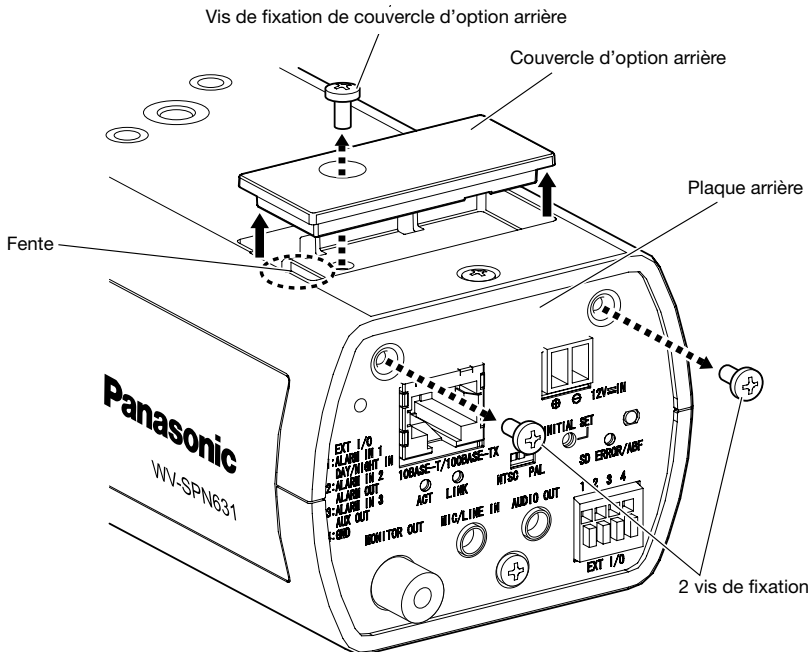

## Étape 2

### Connecter l'unité de sortie RS485 au boîtier de caméra vidéo et la fixer provisoirement.

- 1 Raccorder le connecteur d'unité de sortie RS485 (mâle) au connecteur d'option arrière (femelle) du boîtier de caméra vidéo.

#### Remarque:

- Vérifier que le connecteur est inséré à fond.

- 2 Après avoir connecté l'unité de sortie RS485 au boîtier de caméra vidéo suivant les indications de l'illustration ci-dessous ci-contre à droite, la faire coulisser vers l'avant. Insérer les 2 parties saillantes de l'unité de sortie RS485 dans les 2 trous de fixation du boîtier de caméra vidéo pour la fixer provisoirement.

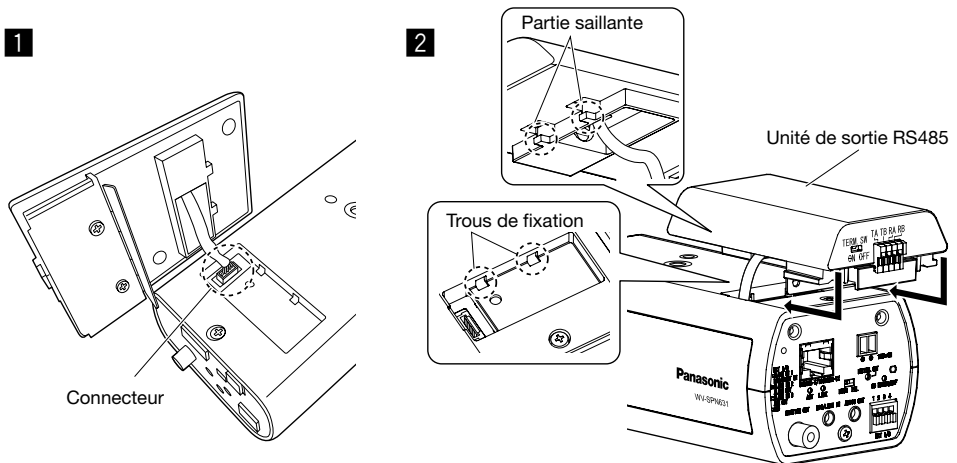

## Étape 3

### Fixer l'unité de sortie RS485.

- 1 Utiliser les vis de fixation A (accessoire : M2,5 x 8 mm {5/16 pouce}) pour fixer l'unité de sortie RS485 au dos du boîtier de caméra vidéo.  
(Couple de serrage recommandé : 0,39 N·m {0,29 lbf-ft})
- 2 Après avoir installé l'unité de sortie RS485, connecter provisoirement les câbles au boîtier de caméra vidéo.  
Se référer au manuel d'utilisation de la caméra vidéo et de l'unité de boîtier de caméra vidéo pour obtenir plus d'informations sur la façon dont il faut connecter les câbles et sur le procédé de câblage.

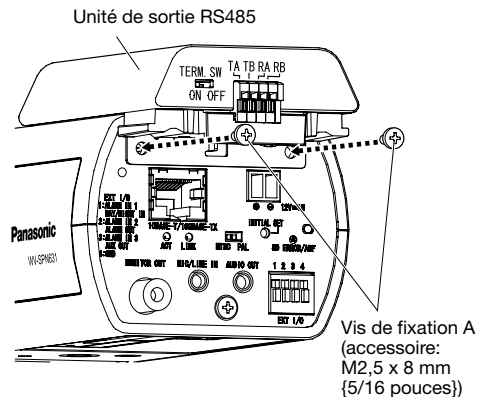

## Étape 4

### Raccorder les câbles à l'unité de sortie RS485.

Connecter un câble à paires torsadées (à se procurer localement) au port RS485.

Quand un périphérique externe est raccordé, dégager la gaine externe du câble sur 9 mm - 10 mm {11/32 pouces - 13/32 pouces} et torsader l'âme du câble pour empêcher tout court-circuit dans un premier temps.

Spécification du câble (fil): AWG22 - AWG28, Âme simple, torsadé

\* Vérifier si la partie dénudée du fil n'est pas exposée et est solidement connectée.

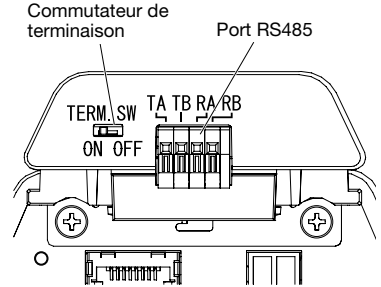

### <Lors d'une connexion de l'unité de sortie RS485 à un périphérique de connexion un à un>

Tourner le commutateur de terminaison sur [ON] lorsque la caméra vidéo est utilisée. (Le commutateur de terminaison est réglé sur [ON] dans les paramètres par défaut.)

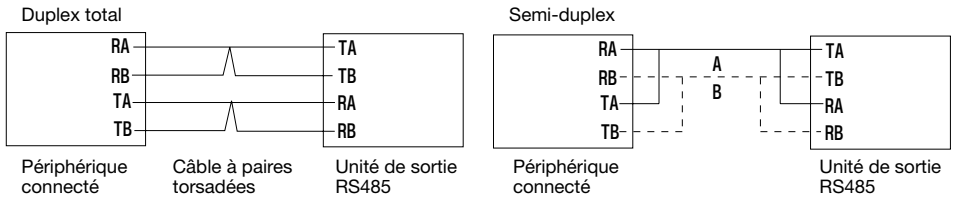

### <Lors de la connexion de l'unité de sortie RS485 au périphérique de connexion avec des connexions en guirlande>

Lorsque l'unité est utilisée en fin de connexion en guirlande

Lorsque l'unité est connectée en position intermédiaire d'une connexion en guirlande

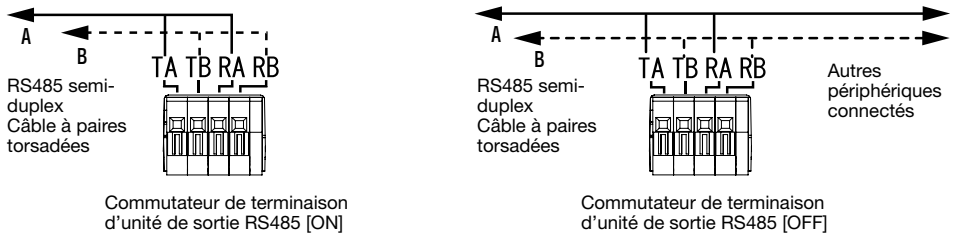

### IMPORTANT:

- Le port RS485 de cet appareil est destiné à un usage avec des communications à quatre fils (duplex total). En connectant des périphériques de communication bifilaire, réaliser les connexions en procédant de la manière indiquée par l'illustration ci-dessus.
- Au moment de réaliser les connexions pour des communications bifilaires (semi-duplex), sélectionner "Semi-duplex" dans le menu de configuration. Les configurations pour le menu de configuration seront configurées à l'étape 5.
- Réaliser les connexions de telle sorte qu'aucune force excessive ne soit appliquée au câble à paires torsadées quand elles sont réalisées.
- Quand il est prévu d'utiliser un long câble à paires torsadées étiré sur une longue distance, s'assurer d'utiliser un câble épais AWG22 - AWG24.

## Étape 5

**Après avoir provisoirement connecté la caméra vidéo et l'ordinateur personnel à un réseau et avoir installé le logiciel de visionneuse Viewer software de caméra vidéo sur l'ordinateur personnel, exécuter les paramètres de communication RS485 à partir du menu de configuration de caméra vidéo.**

Connecter la caméra vidéo et l'ordinateur personnel au même réseau en utilisant un centre nodal ou bien les connecter directement en utilisant un câble croisé. Connecter provisoirement tous les systèmes, mettre sous tension la caméra vidéo et mettre en application les paramètres de RS485.

- 1 Introduire le CD-ROM fourni avec la caméra vidéo dans le lecteur CD-ROM de votre ordinateur personnel.
  - L'accord de licence sera affiché. Lire l'Accord et sélectionner "I accept the term in the license agreement" puis cliquer sur [OK].
  - La fenêtre de lancement sera affichée. Si la fenêtre du programme de lancement n'est pas affichée, double-cliquer sur le fichier "CDLauncher.exe" qui se trouve sur le disque CD-ROM fourni avec la caméra vidéo.

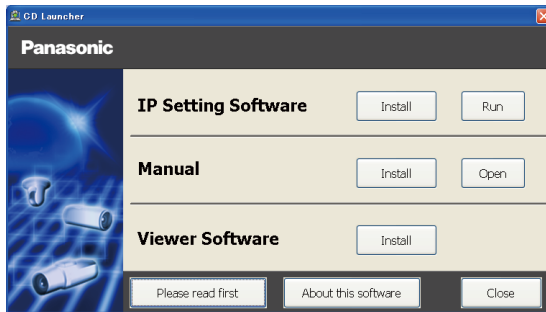

---

### Remarque:

- Se référer à "Utilisation du CD-ROM" dans le manuel d'utilisation qui lui-même se trouve sur le CD-ROM fourni avec la caméra vidéo pour obtenir de plus amples informations sur le programme de démarrage de CD.
  - Pour obtenir de plus amples informations sur les conditions système pour un ordinateur personnel afin de connecter à la caméra vidéo, veuillez vous référer à "Conditions système à remplir par l'ordinateur personnel" dans informations importantes.
- 

- 2 Cliquer sur le bouton [Run] placé près de [IP Setting Software]. L'écran [Panasonic IP Setting Software] sera affiché. Après la détection de la caméra vidéo, l'adresse MAC/l'adresse IP aura apparue.

\* L'information de caméra vidéo affichée n'est pas automatiquement mise à jour. Cliquer sur le bouton [Search] pour faire la mise à niveau des caméras vidéo.



- 3 Sélectionner la caméra vidéo que l'on souhaite configurer et cliquer sur [Access Camera].

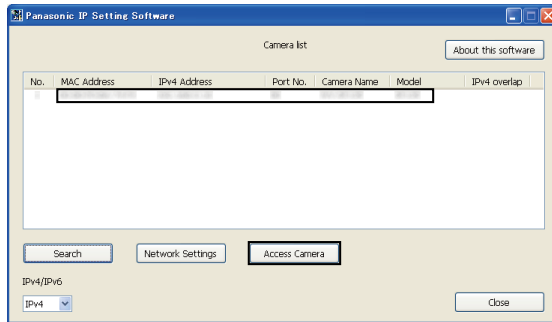

**Remarque:**

- Lorsque plus d'un appareil est affichée dans l'écran [Panasonic IP Setting Software], cliquer sur l'appareil ayant la même adresse MAC que l'adresse MAC imprimée sur l'appareil que l'on souhaite configurer.

- 4 Si l'écran d'installation du logiciel de visionneuse "Network Camera View 4S" est affiché, suivre les instructions de l'assistant pour commencer l'installation. (Le logiciel de visionneuse est installé à partir de la caméra vidéo.)

- La page "En direct" sera affichée.
- Si vous ne pouvez pas installer le logiciel de visionneuse "Network Camera View 4S" ou si les images ne sont pas affichées, cliquer sur le bouton [Install] placé à côté de [Viewer Software] sur la fenêtre de lancement pour installer le logiciel.
- Quand aucune image n'est affichée à la page "En direct", se référer au manuel d'utilisation qui se trouve sur le disque compact CD-ROM fourni avec la caméra vidéo.

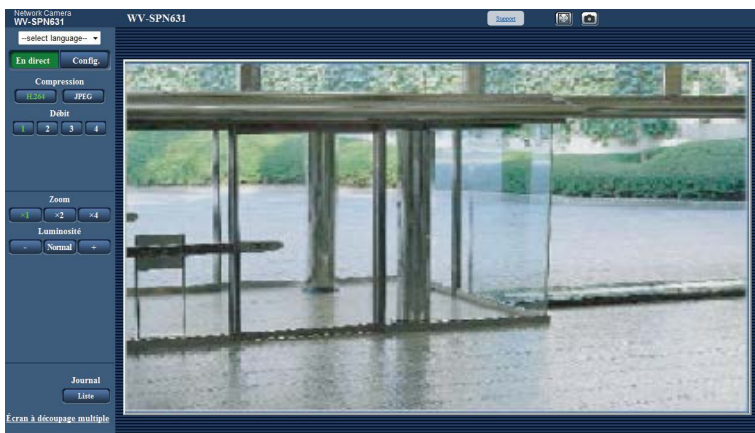

- Paramétrer votre navigateur en vue de compatibilité si aucune image n'est affichée. Se référer au site Web d'assistance Panasonic indiqué ci-dessous pour plus d'informations sur des méthodes de configuration.  
<http://security.panasonic.com/pss/security/support/info.html>

- 5 En cliquant sur le bouton [Config.] à la page “En direct”, la fenêtre de dialogue d’authentification sera affichée. Saisir votre nom d’utilisateur et votre mot de passe, puis cliquer sur [OK]. Les paramètres par défaut sont : nom d’utilisateur [admin] et mot de passe [12345].

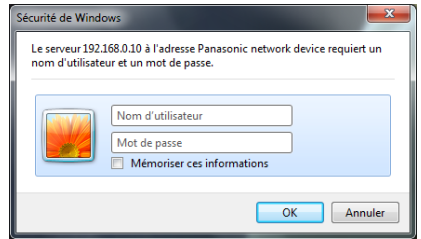

- 6 L’écran de base de configuration de caméra vidéo est affiché et le bouton [Unité d’extension] est affiché dans la colonne de menu de configuration dans la partie gauche de l’écran.

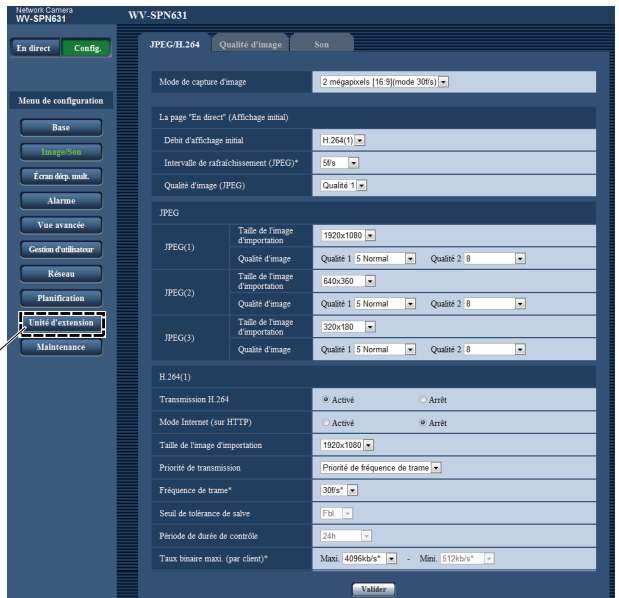

Bouton [Unité d’extension]

## Étape 6

### Configurer les paramétrage du RS485 et exécuter un test opérationnel.

1 Sélectionner l'onglet [Face postérieure] à la page [Unité d'extension] du menu de configuration.

Rubriques de configuration	Rubriques de configuration et réglages par défaut
Détection automatique	Contrôler s'il y a auto-détection de RS485 ou non en sélectionnant Activer/Arrêt. <b>Réglage implicite: Activé</b>
Fonction étendue	Sélectionner une unité d'extension à utiliser. Ceci peut seulement être fait quand "Détection automatique" est paramétré sur "Arrêt".

- Si "Détection automatique" est activé, l'unité de sortie RS485 est automatiquement détectée quand elle est installée et que la caméra vidéo est mise en fonction.
  - \* "Arrêt" est affiché si l'unité échoue à identifier correctement l'unité de sortie RS485.Vérifier à nouveau que les connecteurs de l'unité de sortie RS485 et la caméra vidéo sont correctement branchés puis mettre la caméra vidéo à nouveau sous tension.

2 Exécuter les étapes indiquées ci-dessous concernant la communication RS485 et appuyer sur le bouton [Valider].

(Se référer à l'écran de configuration indiqué ci-dessous et "Liste de paramètres RS485" sur la page suivante, puis exécuter la configuration selon les paramétrages de la caméra vidéo et du périphérique de communication RS485.)

3 Vérifier que le périphérique de connexion est opérationnel en sélectionnant une instruction RS485 en utilisant un URL suivant les indications de l'exemple.

Exemple d'entrée : Lors de la saisie de "http://192.168.0.10/" comme adresse IP de la caméra vidéo et d'une connexion à une tête de balayage panoramique et de réglage d'inclinaison, saisir "http://192.168.0.10/cgi-bin/directctrl?pan=8&rs485=on" pour vérifier si la PAN est opérationnelle.

The screenshot shows the configuration interface for a Network Camera (WV-SPN631). The interface is in French and has a dark blue theme. On the left, there is a 'Menu de configuration' with buttons for 'Base', 'Image/Son', 'Écran dép. mult.', 'Alarme', 'Vue avancée', 'Gestion d'utilisateur', 'Réseau', 'Planification', 'Unité d'extension', and 'Maintenance'. The 'Unité d'extension' button is highlighted in green. The main area is titled 'Face postérieure' and contains the following settings:

- Détection automatique:**  Activé  Arrêt
- Fonction étendue:** RS485 (selected from a dropdown menu)
- Transmission RS485:**  Activé  Arrêt
- Méthode de communication:**  Duplex total  Semi-duplex
- Vitesse:** 19200bps (dropdown)
- Data bit:** 8bit (dropdown)
- Contr Parité:** Non (dropdown)
- Protocole:** Pelco-D (dropdown)
- Adresse d'unité:** 01 (text input)

Below these settings is a section for 'Tableau des instructions' with a 'Parcourir...' button. At the bottom, there is a 'Téléchargement vers le système' section with an 'Exécuter' button.

## <Liste de paramètres RS485>

Rubriques de configuration	Rubriques de configuration et réglages par défaut
Transmission RS485	Configurer s'il faut contrôler ou non les périphériques de connexion par la caméra vidéo en utilisant la communication RS485 en sélectionnant Activer/Arrêt. <b>Réglage implicite: Activé</b>
Méthode de communication	Le schéma de communication de câble RS485 peut être configuré en communications à quatre fils ou en communications bifilaire. <b>Réglage implicite: Duplex total</b>
Vitesse	Sélectionner l'une des vitesses de communication RS485. 2400bps/ 4800bps/ 9600bps/ 19200bps/ 38400bps <b>Réglage implicite: 19200bps</b>
Data bit	Les bits de données peuvent être réglés sur 7 bit au ou 8 bit. <b>Réglage implicite: 8bit</b>
Contr Parité	Sélectionner une des options suivantes pour configurer s'il faut exécuter ou non le contrôle de parité. Non/ Impair/ Pair <b>Réglage implicite: Non</b>
Protocole	Sélectionner une instruction de commande RS485 parmi les contrôles suivants. Pelco-D/ Pelco-P/ Personnaliser <b>Réglage implicite: Pelco-D</b>
Adresse d'unité	Assigner les adresses pour chaque périphérique de connexion afin d'envoyer des instructions à un périphérique de connexion spécifique à liaison sur une ligne RS485. Faire attention à ce que l'adresse ne soit pas identique à une autre adresse de périphérique de connexion. La plage de paramétrage de l'adresse d'unité varie selon le protocole utilisé. Les caractères utilisables incluent [0-9,a-z,A-Z]. <b>Réglage implicite: 01</b>

## Étape 7

### Installer la caméra vidéo après que mis en place le couvercle de câble.

- 1 Retirer la vis de fixation (vis de fixation à tête cruciforme d'attache : M2,5 x 5 mm {1/4 pouces}) sur le plaque arrière inférieure de la caméra vidéo.

#### Remarque:

- Conserver la vis de fixation dans un emplacement sûr pour le cas où vous choisissez de retirer l'unité de sortie RS485, étant donné qu'ils ne seront pas utilisés à partir de ce moment là.

- 2 Installer la caméra vidéo au plafond ou sur un mur en utilisant la platine de fixation d'installation et connecter les câbles.  
Pour obtenir de plus amples informations sur les méthodes d'installation et de connexion de la caméra vidéo, se référer à informations importantes de la caméra vidéo ou au guide d'installation.
- 3 Fixer le couvercle de câble au dos de la caméra vidéo à l'aide des vis.  
(Couple de serrage recommandé: 0,39 N·m {0,29 lbf·ft})
  - Faire attention qu'aucun câble ne soit pincé par le couvercle de câble.
- 4 Régler l'orientation, l'angle de vue et la mise au point de la caméra vidéo.  
Pour obtenir de plus amples informations sur les méthodes de réglage, se référer aux manuel d'utilisation de l'objectif ou au guide d'installation de la caméra vidéo.

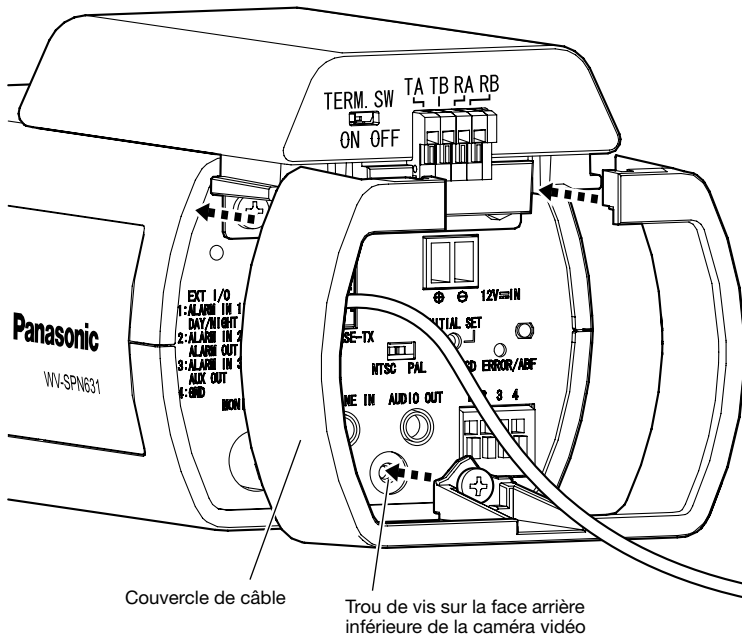

## Caractéristiques techniques

Température ambiante en service:	-10 °C à +50 °C {14 °F à 122 °F}
Humidité ambiante en service:	10 % à 90 % (aucune condensation)
Port sériel:	RS485 (pour la commande de périphérique externe)
Protocole de commande de caméra vidéo:	Pelco-D/ Pelco-P/ Personnaliser
Dimensions:	71,0 mm (L) x 71,0 mm (H) x 89,2 mm (P) {2-13/16 pouces (L) x 2-13/16 pouces (H) x 3-1/2 pouces (P)}
Masse:	Environ 60 g {0,13 lbs}
Finition:	Appareil (partie en résine) : Résine PC/ABS, voile blanche Appareil (partie en métal) : Acier, chromate noir

### IMPORTANT:

- Au moment de fixer cette unité d'extension à une caméra vidéo des séries WV-SPN6, les cotes extérieures deviendront plus grandes comme le montre les indications de l'illustration ci-dessous.

Lorsque la caméra vidéo est installée dans un boîtier de caméra vidéo, choisir un boîtier de caméra vidéo suffisamment grand.

### ■ Dimensions après l'installation de l'unité de sortie RS485

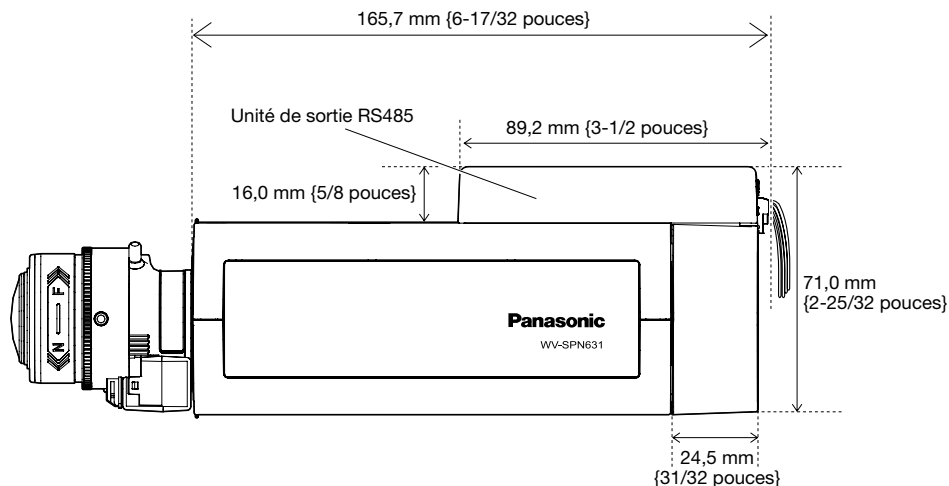

## Accessoires standard

Manuel d'utilisation (la présente documentation).....	1 ensemble
Vis de fixation A (M2,5 x 8 mm {5/16 pouces}) .....	3 él. (y compris une vis de fixation de rechange)
Couvercle de câble.....	1 él.
Carte de garantie.....	1 ensemble

## Informations relatives à l'évacuation des déchets, destinées aux utilisateurs d'appareils électriques et électroniques (appareils ménagers domestiques)



Lorsque ce symbole figure sur les produits et/ou les documents qui les accompagnent, cela signifie que les appareils électriques et électroniques ne doivent pas être jetés avec les ordures ménagères.

Pour que ces produits subissent un traitement, une récupération et un recyclage appropriés, envoyez-les dans les points de pré-collecte désignés, où ils peuvent être déposés gratuitement. Dans certains pays, il est possible de renvoyer les produits au revendeur local en cas d'achat d'un produit équivalent.

En éliminant correctement ce produit, vous contribuez à la conservation des ressources vitales et à la prévention des éventuels effets négatifs sur l'environnement et la santé humaine, pouvant être dus à la manipulation inappropriée des déchets. Veuillez contacter les autorités locales pour connaître le point de pré-collecte le plus proche.

Des sanctions peuvent être appliquées en cas d'élimination incorrecte de ces déchets, conformément à la législation nationale.

### Utilisateurs professionnels de l'Union européenne

Pour en savoir plus sur l'élimination des appareils électriques et électroniques, contactez votre revendeur ou fournisseur.

### Informations sur l'évacuation des déchets dans les pays ne faisant pas partie de l'Union européenne

Ce symbole n'est reconnu que dans l'Union européenne.

Pour supprimer ce produit, contactez les autorités locales ou votre revendeur afin de connaître la procédure d'élimination à suivre.

#### For U.S. and Canada:

### Panasonic System Communications Company of North America, Unit of Panasonic Corporation of North America

[www.panasonic.com/business/](http://www.panasonic.com/business/)  
For customer support, call 1.800.528.6747  
Two Riverfront Plaza, Newark, NJ 07102-5490

### Panasonic Canada Inc.

5770 Ambler Drive, Mississauga,  
Ontario, L4W 2T3 Canada  
(905)624-5010  
[www.panasonic.ca](http://www.panasonic.ca)

#### For Europe and other countries:

### Panasonic Corporation

<http://panasonic.net>

Panasonic System Networks Co., Ltd.  
Fukuoka, Japan

Authorised Representative in EU:

Panasonic Testing Centre  
Panasonic Marketing Europe GmbH  
Winsbergring 15, 22525 Hamburg, Germany

