

包装及说明书内包含重要信息, 请保留备用

Kuppeln von zwei Triebzügen /
 Coupling of the two multiple unit train /
 Coupling du train d'unité multiple /
 两节机动轨道车卡的连接

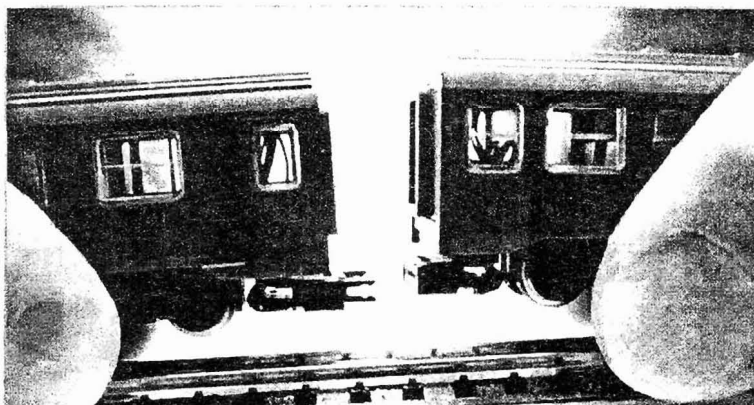
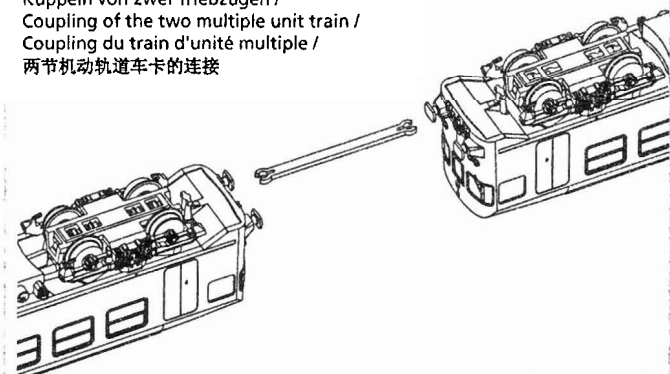

Zum Kuppeln die Wagen etwas anheben! To the coupling the cars something raise!
 Au couplage les voitures quelque chose lève! 连接车组时请把两车稍稍抬高。

Endwagen 1 / top car 1 / Voiture pilote 1 / 车头1

Zum Öffnen das Gehäuse von innen leicht spreizen,
 bis sich der Rasthaken des Gehäuses vom Rahmen
 entrastet.

For opening spread lightly inside the body until the rest
 hook of the body disengages from the frame.

Pour ouvrir la propagation légèrement à l'intérieur du
 corps jusqu'à ce que le crochet de reste du corps ne
 dégage de la charpente.

拆卸时请轻轻地撑开车身, 让车身的扣位与车底自然脱离。

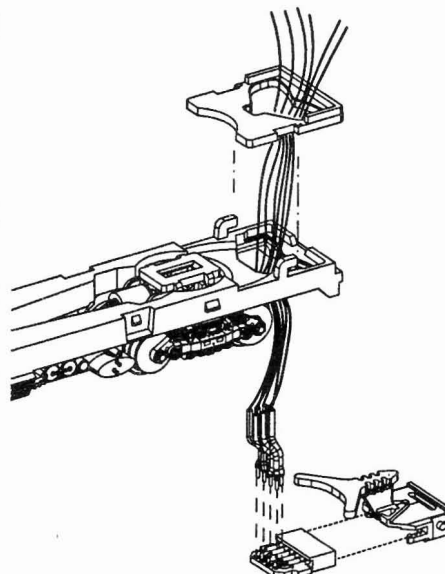
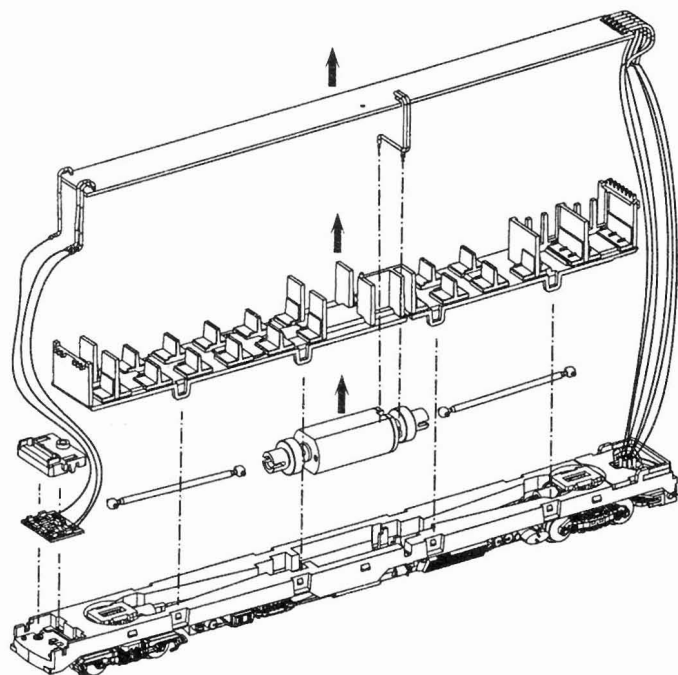
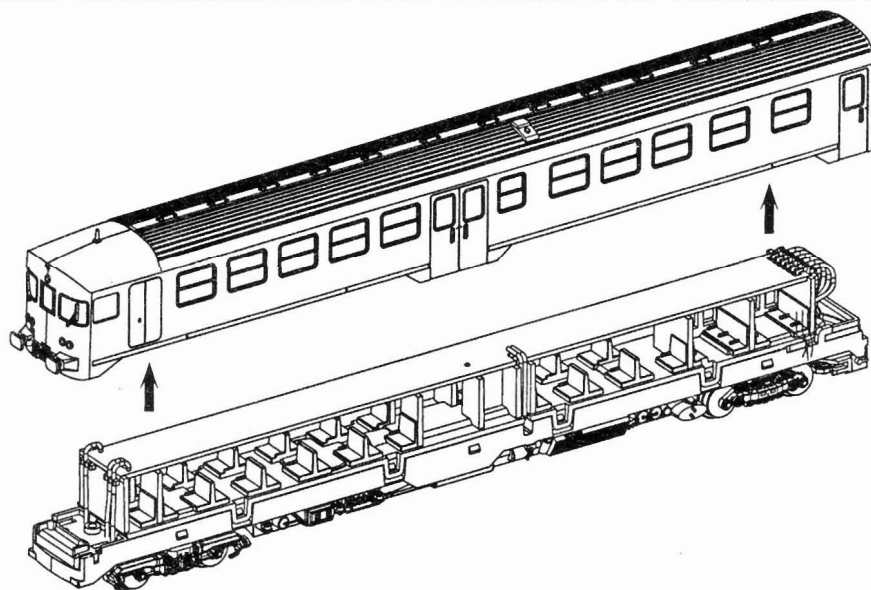

Endwagen 1 / top car 1 / Voiture pilote 1 / 车头1

Getriebewechsel:
Change the gear box /
Remplacer engrenage /
更换齿轮箱

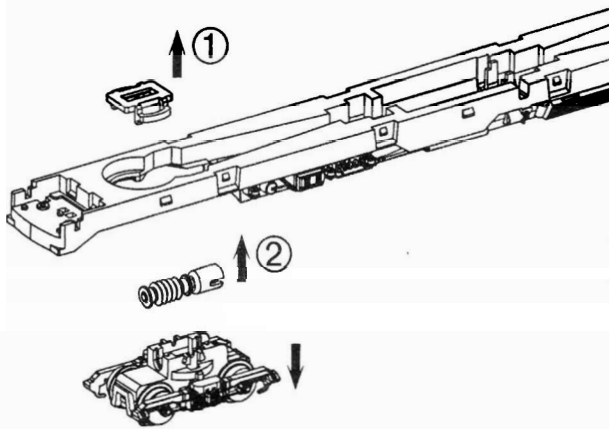

Haftreifenwechsel:
Change the Traction Tyres /
Remplacer bandages /
更换胶胎

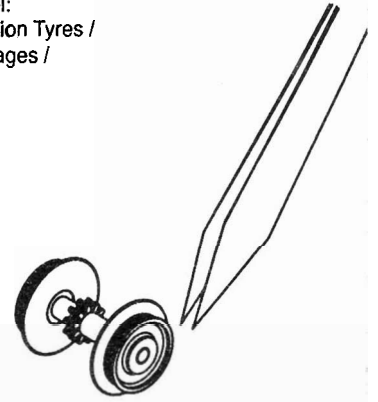

Endwagen 2 / top car 2 / Voiture pilote 2 / 车头2

Dekodereinbau:
Installing Decoder / Installation decodeur / 安装/更换解码器

*1 Bitte Brückenstecker aufbewahren!
Please save the DC Bridge!
Conserver précieusement le cache-prise
de l'interface digitale!
请保留DC插板!

*2 PIKO #46211 Dekoder PluX12
(decoder/decodeur/解码器)

Nicht enthalten!
Non inclus!
Not included!
不包括

Dekodereinbaumaße / Space for decoder /
Espace pour decodeur / 解码器的空间:
max. 21,0 x 10,5 x 4,2 mm

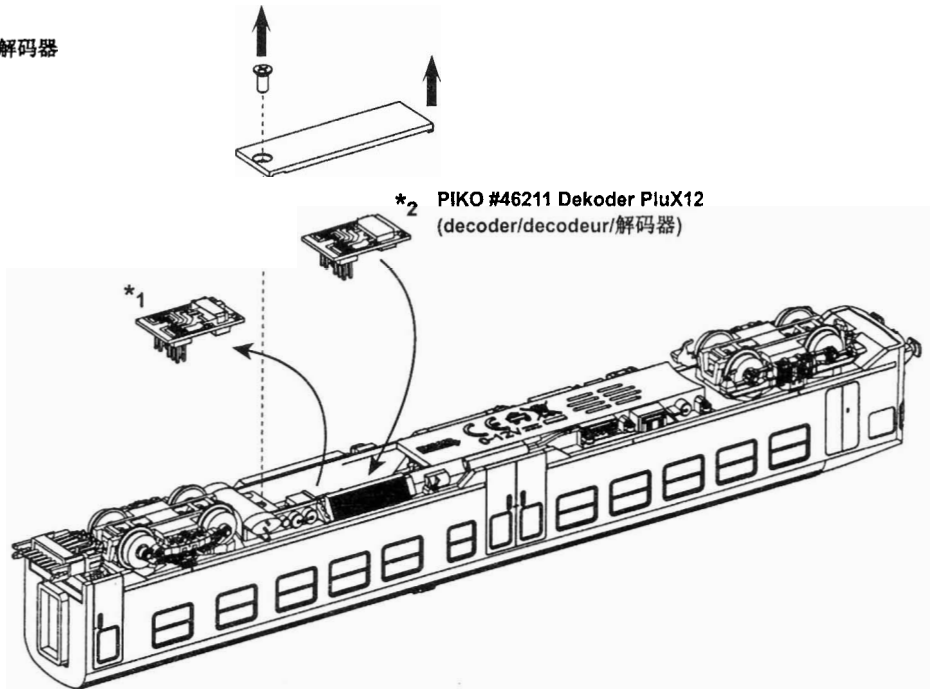

Soundeinbau:
Installing Sound /
Installation sonore /
安装发声部件

46192 Lautsprecher
46192 Loud-speaker
46192 Haut parleur
46192 喇叭

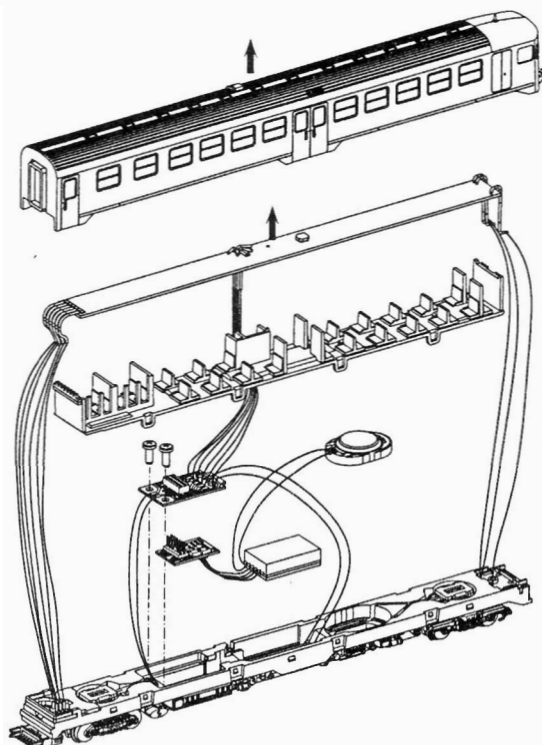

46192 Soundmodul
46192 Sound modul
46192 Module sonore
46192 发声部件

Radsatzwechsel Endwagen 1, vorne
 Change the Wheelset End Car 1, front
 Remplacer Essieux, Voiture pilote 1, à l'avant
 更换前后轮组 - 车头1, 前

Radsatzwechsel Endwagen 1/2, hinten + Mittelwagen
 Change the Wheelset End Car 1/2, rear + Middle Car
 Remplacer Essieux Voiture pilote 1/2, arrière +
 Voiture voyageurs
 更换中间轮组 - 车头1/2, 后 + 车厢

Radsatzwechsel Endwagen 2, vorne
 Change the Wheelset End Car 2, front
 Remplacer Essieux Voiture pilote 2, à l'avant
 更换中间轮组 - 车头2, 前

Hinweis: Am Rasthaken (!) vorsichtig aushebeln, sonst löst sich das komplette Getriebe.

Note: Snap-fit (!) carefully pries out, otherwise the complete gear comes loose at this.

Note: Le crochet de l'engagement (!) prudemment dégage ceci, l'équipement complet se le desserre autrement à.

注意: 请小心地撬开牙箱底盖, 否则整个牙箱都会松脱掉。

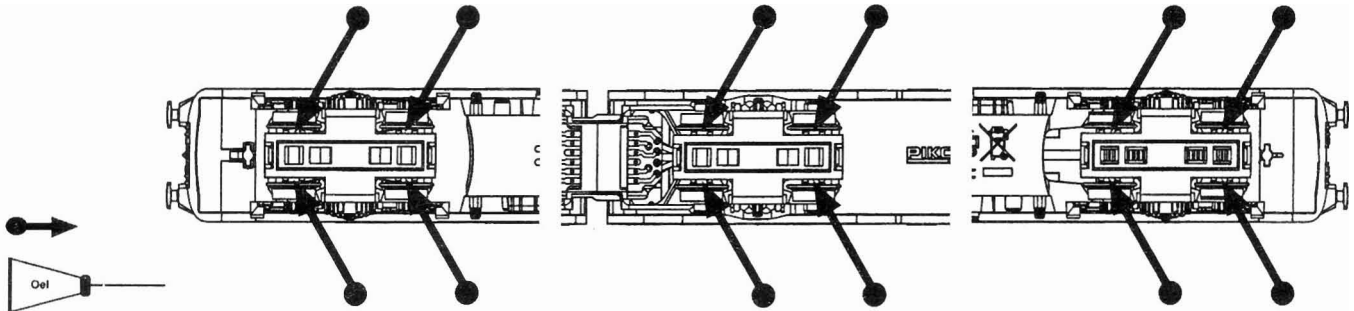
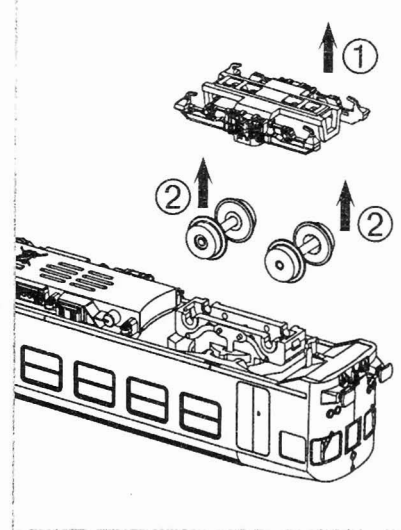
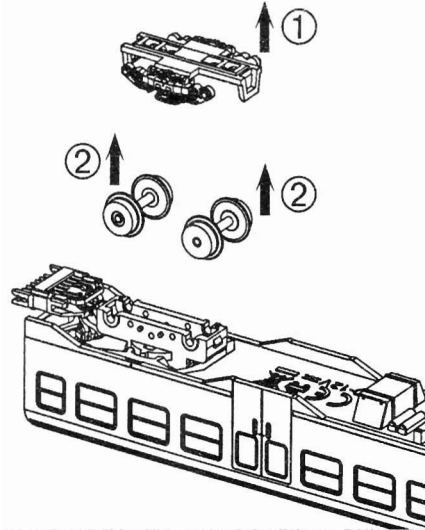
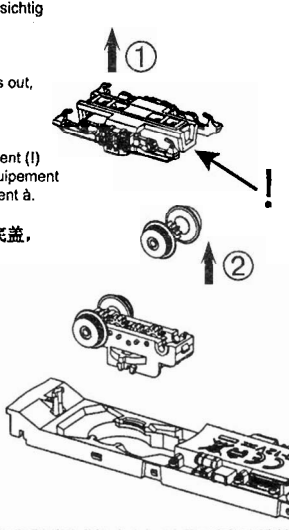

PIKO Art.-Nr.:
 #56301 Lok-Öl (50 ml)
 #56301 Loco-Oil / #56301 比高机油
 #56300 Lok-Öler mit Feindosierung
 #56300 Precision engine oiler w fine dosage /
 #56300 比高机油

Ölen Sie bei häufigem Fahrbetrieb die Achslager mit einem Tropfen harz- und säurefreiem Nähmaschinenöl!
 Wir empfehlen, die Lok ca. 25 min je Fahrtrichtung ohne Belastung einlaufen zu lassen, damit das Modell einen optimalen Rundlauf und eine gute Zugkraft erhält. Bitte beachten Sie, daß der einwandfreie Lauf des Modells nur auf sauberen Schienen gewährleistet ist.

En cas d'utilisation intense, graisse les essieux avec une goutte d'huile pour machine à coudre exempte d'acide ou de résine!
 Afin d'optimiser les caractéristiques de traction et de fonctionnement, il est recommandé de faire rouler la locomotive seule, sans chargement, 25 minutes dans chaque sens. Pour un bon fonctionnement, il est essentiel que la voie soit propre.

If used frequently, oil the wheelsets with a drop of non-resinous, acid-free sewing machine oil!
 In order to achieve the best possible running and traction properties, it is advisable to run the locomotive in for 25 minutes forwards and 25 minutes in reverse without load. Clean rails are essential for good performance.

Se usate frequentemente l'olio, per il set delle ruote, mettete una goccia di olio, quello utilizzato nella macchina da cucire.

Si está sometida a un uso intensivo, engrase los ejes con una gota de aceite de maquina no acido.

如果经常使用, 可以在车轮上加上不含树脂、非酸性机油!
 我们建议让火车正反方向连续行驶25分钟以上, 以便让它得到最好的转向力和牵引力。
 请注意, 只有在清洁的轨道上才能保证此模型行驶畅顺。

Breng, bij regelmatig gebruik, op de wagenassen een druppeltje hars- en zuurvrije naaimachineolie aan!

W przypadku częstego używania należy wpuścić kroplę oleju maszynowego nie zawierającego żywicy i kwasu!

После длительной эксплуатации локомотива следует смазать подшипники двигателя и передаточного механизма, используя для этой цели в небольшом количестве техническое масло.

Prosím mazejte při častější jízdě sady kol kapkou oleje na šici stroje!

包装及说明书内包含重要信息, 请保留备用

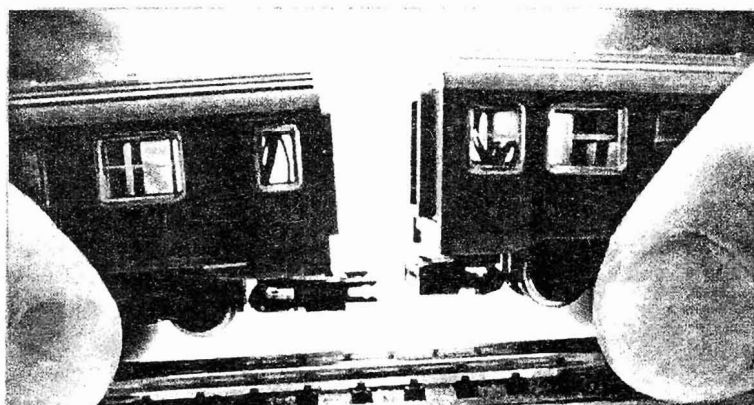
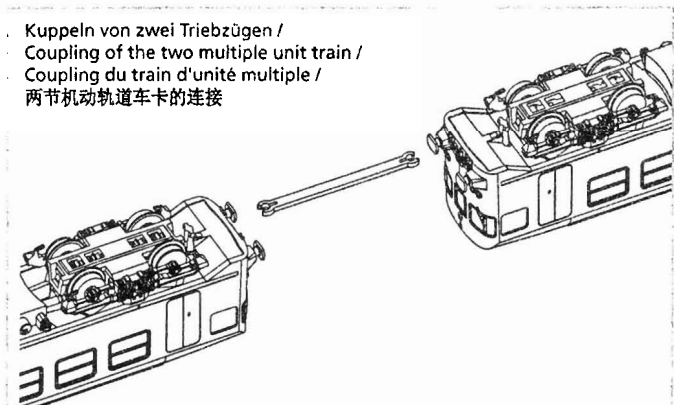

Zum Kuppeln die Wagen etwas anheben! To the coupling the cars something raise!
 Au couplage les voitures quelque chose lève! 连接车组时请把两车稍稍抬高。

Endwagen 1 / top car 1 / Voiture pilote 1 / 车头1

Zum Öffnen das Gehäuse von innen leicht spreizen,
 bis sich der Rasthaken des Gehäuses vom Rahmen
 entrastet.

For opening spread lightly inside the body until the rest
 hook of the body disengages from the frame.

Pour ouvrir la propagation légèrement à l'intérieur du
 corps jusqu'à ce que le crochet de reste du corps ne
 dégage de la charpente.

拆卸时请轻轻地撑开车身, 让车身的扣位与车底自然脱离。

