

Homelite®

MANUEL D'UTILISATION

Taille-bordures à ligne électrique VersaLite™

Modèle UT41002A

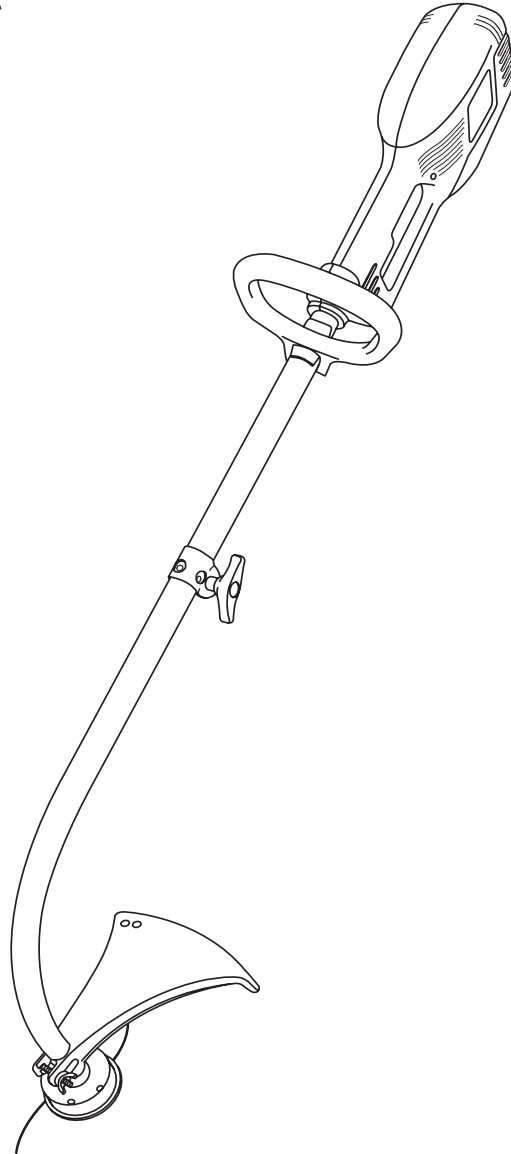

Ce taille-bordures a été conçu et fabriqué conformément aux strictes normes de fiabilité, simplicité d'emploi et sécurité d'utilisation de Homelite. Correctement entretenu, il vous donnera des années de fonctionnement robuste et sans problèmes.

⚠ AVERTISSEMENT :

Pour réduire les risques de blessures, l'utilisateur doit lire et veiller à bien comprendre le manuel d'utilisation.

Merci d'avoir acheté un produit Homelite.

CONSERVER CE MANUEL POUR FUTURE RÉFÉRENCE

TABLE DES MATIÈRES

■ Introduction	2
■ Sécurité	3-4
■ Symboles	5
■ Fiche technique	6
■ Déballage	6
■ Caractéristiques	7
■ Assemblage	8-9
■ Utilisation	10-11
■ Maintenance	12-13
■ Dépannage	14
■ Accessoires	15
■ Garantie	16
■ Service après-vente	18

INTRODUCTION

Ce taille-bordures offre de nombreuses fonctions destinées à rendre les travaux de coupe plus plaisants et plus satisfaisants. La sécurité, les performances et la fiabilité ont reçu la plus haute priorité lors de la conception de cet outil, afin que son utilisation et son entretien soient des plus faciles.



AVERTISSEMENT :

Ne pas essayer d'utiliser cet outil avant d'avoir lu entièrement et bien compris toutes les instructions contenues dans ce manuel. Prêter une attention particulière aux règles de sécurité d'utilisation, ainsi qu'aux mises en garde intitulées Danger, « Avertissement » ou « Attention ». Utilisé correctement et seulement pour les applications prévues, cet outil assurera à son propriétaire des années de fonctionnement sûr et fiable.

SÉCURITÉ



AVERTISSEMENT :

Lors de l'utilisation de tout outil de jardin électrique, des précautions élémentaires, y compris celles présentées ci-dessous, doivent toujours être prises pour réduire les risques d'incendie, de choc électrique et de blessures :

LIRE TOUTES LES INSTRUCTIONS

RÈGLES DE SÉCURITÉ GÉNÉRALES

- Déblayer la zone de travail avant chaque utilisation. La débarrasser de tous les objets tels que cailloux, verre brisé, clous, fils métalliques, cordes, etc. risquant d'être projetés ou de se prendre dans la ligne de coupe.
- Porter des pantalons longs, des chaussures de travail et des gants épais. Ne pas porter de vêtements amples, bijoux, shorts, sandales et ne pas travailler pieds nus. Ne porter aucun bijou.
- Attacher les cheveux longs pour les maintenir au-dessus des épaules, afin qu'ils ne se prennent pas dans les pièces en mouvement.
- Ne pas laisser des enfants ou personnes n'ayant pas reçu une formation adéquate utiliser cet outil.
- Garder les badauds, enfants et visiteurs à une distance de 15 m (50 pi).
- Ne pas utiliser cet outil en état de fatigue ou sous l'influence de l'alcool, de drogues ou de médicaments.
- Ne pas travailler sous un éclairage insuffisant.
- Se tenir bien campé et en équilibre. Ne pas travailler hors de portée. Le travail hors de portée risque de faire perdre l'équilibre ou de causer un contact avec les pièces brûlantes.
- Garder toutes les parties du corps à l'écart des pièces en mouvement.
- Inspecter l'outil avant de l'utiliser. Remplacer les pièces endommagées avant d'utiliser l'outil.
- Ne pas utiliser l'outil dans des endroits humides ou mouillés.
- Ne pas utiliser l'outil sous la pluie.
- Porter des lunettes de sécurité certifiées conformes à la norme ANSI Z87.1. lors de l'utilisation de ce produit.
- Utiliser l'outil approprié. L'outil ne doit être utilisé que pour les applications pour lesquelles il est conçu.
- Ne pas utiliser l'outil avec les mains mouillées.
- Ne pas utiliser l'outil si le commutateur ne permet pas de le mettre en marche ou de l'arrêter. Un outil qui ne peut pas être contrôlé par son commutateur est dangereux et doit être réparé.
- Pour éviter un démarrage accidentel, ne jamais transporter l'outil avec le doigt sur la gâchette.
- Rester vigilant et être attentif au travail. Utiliser l'outil avec bon sens.

- Ne pas forcer l'outil. Il sera plus efficace et présentera moins de risques de blessures s'il est utilisé comme prescrit.
- L'outil ne doit être utilisé que pour la coupe de gazon et d'herbes légères. Ne pas l'utiliser pour d'autres applications.
- Avant de lancer le moteur, le positionner de manière à ce que la ligne de coupe ne risque pas de heurter un objet autre que le matériau à couper.
- Le déflecteur d'herbe doit toujours être en place lors de l'utilisation de ce produit. Le produit peut surchauffer si le déflecteur d'herbe n'est pas en place.
- Si la ligne heurte ou se prend dans des objets, arrêter immédiatement le moteur et s'assurer que l'outil n'est pas endommagé. Ne pas utiliser un outil endommagé avant qu'il ait été réparé.
- Garder les mains à l'écart de la ligne de coupe. Ne pas essayer de retirer de l'herbe coupée de l'outil ou de tenir l'herbe à couper lorsque la ligne est en rotation. Veiller à débrancher l'outil et à relâcher la gâchette lors du déblocage de la tête de coupe. Ne pas tenir ou soulever l'outil en le tenant par la ligne de coupe.
- Se montrer prudent une fois que l'outil est arrêté. La ligne continue de tourner une fois que l'outil est arrêté.
- Débrancher l'outil de la prise secteur lorsqu'il n'est pas en usage, avant d'effectuer un entretien et lors du changement d'accessoire.

RÈGLES DE SÉCURITÉ PARTICULIÈRES

- Si la tête de coupe est fendue, ébréchée ou endommagée de quelque façon que ce soit, la remplacer. S'assurer que la tête de coupe est correctement installée et solidement assujettie.
- S'assurer que tous les dispositifs de protection, sangles, déflecteurs et poignées sont correctement installés et solidement assujettis.
- Utiliser exclusivement des lignes de coupe d'origine.
- Ne pas utiliser l'outil si le déflecteur d'herbe n'est pas en place et en bon état.
- Tenir fermement les deux poignées pendant le travail. Tenir la tête de coupe au-dessous du niveau de la taille. Ne jamais tailler avec la tête de coupe à plus de 76 cm (30 po) du sol.

RÈGLES DE SÉCURITÉ ÉLECTRIQUE

- S'assurer que le cordon n'est pas acheminé à un endroit où il risque d'être piétiné, accroché, endommagé ou tiré.
- Ne pas maltraiter le cordon d'alimentation. Ne jamais utiliser le cordon d'alimentation pour transporter le chargeur. Ne pas tirer sur le cordon pour le débrancher de la prise secteur. Garder le cordon à l'écart de la chaleur, de l'huile et des objets tranchants.

SÉCURITÉ

- Pour réduire le risque de choc électrique, utiliser exclusivement un cordon prolongateur à gaine cylindrique de type SW-A, SOW-A, STW-A, STOW-A, SJOW-A, SJTW-W ou SJTOW-A. Cet outil étant doté d'une double isolation un cordon à 2 fils (dépourvu de mise à la terre) peut être utilisé. Toutefois, un cordon à 3 fils (avec mise à la terre) muni d'un connecteur NEMA (broches parallèles – 3 broches) peut être utilisé. Des cordons prolongateurs sont en vente chez tous les détaillants.
- Utiliser exclusivement un cordon d'une capacité suffisante pour supporter le courant de fonctionnement de l'outil. Le calibre requis dépend de la longueur du cordon et de l'intensité nominale (voir les figures ci-dessous). Un cordon de capacité insuffisante causerait une baisse de la tension de ligne, entraînant une perte de puissance et une surchauffe. L'usage d'un cordon prolongateur incorrect peut présenter des risques d'incendie et de choc électrique. Si un cordon prolongateur doit être utilisé, s'assurer :
 - a. Que la fiche du cordon comporte le même nombre de broches que celles du chargeur et que ses broches sont de mêmes forme et taille.
 - b. Que le cordon est correctement câblé et en bon état électrique et
 - c. Que le calibre des fils est suffisant pour l'intensité c.a. du chargeur spécifiée ci-dessous :

Longueur du cordon (en pieds)	25	50	100
Calibre du cordon (AWG)	16	14	12

Remarque : AWG = American Wire Gage
- Pour éviter les risques de choc électrique, cet outil est équipé d'une fiche polarisée (une broche est plus large que l'autre) qui exige l'usage d'un cordon polarisé. La fiche ne peut être branchée sur une prise polarisée que dans un sens. Si la fiche ne peut pas être insérée dans la prise du cordon, l'inverser. Si la fiche ne peut toujours pas être insérée se procurer un cordon approprié. Un cordon polarisé doit être branché sur une prise secteur également polarisée. La fiche de l'outil ne peut être branchée sur une prise polarisée que dans un sens. Si la fiche ne peut pas être insérée à fond dans la prise, l'inverser. Si elle ne peut toujours pas être insérée, faire installer une prise adéquate par un électricien qualifié. Ne jamais modifier la fiche de l'outil, ni la prise ou la fiche du cordon prolongateur.
- Les circuits et prises sur lesquels cet outil est branché doivent être protégés par un disjoncteur différentiel. Des prises à disjoncteur différentiel sont en vente dans le commerce et doivent être utilisées.
- S'assurer que l'isolation des cordons prolongateurs n'est pas détériorée, coupée ou fissurée. Remplacer immédiatement tout cordon qui n'est pas en parfait état.
- La tension de l'outil est indiquée sur sa plaquette signalétique. Ne pas brancher l'outil sur une prise secteur dont la tension est différente.

RÈGLES D'ENTRETIEN

- Entretenir soigneusement l'outil. Suivre les instructions de changement d'accessoires. Garder l'outil sec, propre et exempt d'huile ou de graisse.
- Relâcher la gâchette, attendre l'arrêt du moteur et débrancher l'outil avant d'effectuer tout entretien ou réparation.
- Ne pas utiliser l'outil si des pièces sont endommagées. Vérifier que l'outil fonctionne correctement, comme prévu. Vérifier l'alignement des pièces en mouvement, s'assurer qu'aucune pièce n'est grippée ou brisée et qu'aucun autre problème risque d'affecter le bon fonctionnement de l'outil. Inspecter les connexions électriques de l'outil. Toute pièce endommagée doit être correctement réparée ou remplacée dans un centre de réparations Homelite agréé.
- Garder l'outil propre et exempts de débris d'herbe ou autres pris dans les lignes de coupe.
- Ne jamais arroser ou asperger l'outil avec de l'eau ou tout autre liquide. Garder les poignées sèches, propres et exemptes de débris. Après chaque utilisation, nettoyer l'outil avec un chiffon propre et sec.

RÈGLES D'ENTRETIEN

- Le dépannage des outils doit exclusivement être confié à un personnel qualifié. Les réparations ou entretiens par des personnes non qualifiées peut entraîner des blessures ou dommages à l'outil. Ceci peut également entraîner l'annulation de la garantie.
- Utiliser exclusivement des pièces identiques à celles d'origine pour les réparations. Se conformer aux instructions de la section Entretien de ce manuel. L'usage de pièces non autorisées ou le non respect des instructions peut présenter des risques de choc électrique, de blessures ou d'endommagement de l'outil. Ceci peut également entraîner l'annulation de la garantie.







RÈGLES DE REMISAGE ET DE TRANSPORT

- Arrêter le moteur quand l'outil n'est pas en train de tailler ou lorsqu'il est transporté d'un endroit à un autre.
- Remiser l'outil dans un endroit sec. Le ranger en hauteur ou sous clé pour éviter des dommages ou utilisations non autorisées. Garder l'outil hors de la portée des enfants.
- Arrimer le produit avant de le transporter.

Conserver ces instructions. Les consulter fréquemment et les utiliser pour instruire les autres utilisateurs éventuels. Si cet outil est prêté, il doit être accompagné de ces instructions.

SYMBOLES

Certains des symboles ci-dessous peuvent être utilisés sur l'outil. Veiller à les étudier et apprendre leur signification. Une interprétation correcte de ces symboles permettra d'utiliser l'outil plus efficacement et de réduire les risques.

SYMBOLE	NOM	EXPLICATION
	Symbole d'alerte de sécurité	Ce symbole indique un danger, un avertissement ou une mise en garde. Rester vigilant pour éviter des risques de blessures graves. Il peut être utilisé en conjonction avec d'autres symboles ou pictogrammes.
	Ricochet	Les objets projetés peuvent infliger des blessures graves. Porter des vêtements protecteurs et des chaussures de travail.
	Protection oculaire	Les objets projetés peuvent infliger des lésions oculaires graves. Toujours porter une protection oculaire certifiée conforme à la norme ANSI Z87.1. lors de l'utilisation de ce produit.
	Personnes présentes	Garder les badauds, enfants et visiteurs à une distance de 15 m (50 pi) minimum.
	Ne pas utiliser de lame	Ne pas utiliser de lame sur cet outil.
	Construction de classe II	Construction à double isolation
	Lire le manuel d'utilisation	Lire le manuel d'utilisation avant de mettre en marche ou d'utiliser cet outil. Le non respect des instructions et précautions de sécurité contenues dans le manuel d'utilisation peut entraîner des blessures graves.

Le but des symboles de sécurité est d'attirer l'attention sur d'éventuels dangers. Les symboles de sécurité et les informations qui les accompagnent doivent être bien compris et respectés. Les mises en garde ne constituent en elles-mêmes aucune protection contre les dangers. Les instructions ou avertissements qu'elles contiennent ne sauraient en aucun cas remplacer des mesures de prévention des accidents appropriées.

SYMBOLE SIGNIFICATION



DANGER : Indique une situation extrêmement dangereuse qui, si elle n'est pas évitée, aura pour conséquences des blessures graves ou mortelles.



AVERTISSEMENT : Indique une situation potentiellement dangereuse qui, si elle n'est pas évitée, pourrait entraîner des blessures graves.



ATTENTION : Indique une situation potentiellement dangereuse qui, si elle n'est pas évitée, aura pour conséquences des blessures légères ou de gravité modérée. Ce terme peut également être employé pour avertir l'utilisateur de pratiques dangereuses pouvant causer des dommages matériels.

Remarque : Une remarque contient des informations ou instructions complémentaires concernant l'utilisation ou l'entretien du matériel.

CONSERVER CES INSTRUCTIONS

FICHE TECHNIQUE

MOTEUR

Type de moteur 120 V c.a.
Vitesse de rotation 7500 tr/min
Intensité 6 A

ARBRE MOTEUR ET TÊTE DE COUPE

Arbre moteur Arbre flexible de 1/4 po
Tête de coupe Avance de ligne par choc
Diamètre de coupe 38,1 cm (15 po)
Tube d'arbre moteur Tube en aluminium
Diamètre de ligne de coupe 2 mm (0,080 po)

DÉBALLAGE

INFORMATIONS

- Avec précaution, sortir les pièces du carton.
- Examiner soigneusement les pièces pour s'assurer que rien n'a été brisé ou endommagé en cours de transport.
- Ne pas jeter les matériaux d'emballage avant d'avoir soigneusement examiné l'outil et avoir vérifié qu'il fonctionne correctement.
- Si des pièces sont manquantes ou endommagées, appeler le 1-800-242-4672.

LISTE DES PIÈCES

Arbre supérieur (bloc moteur) (1)
Arbre d'accessoire (tête de coupe) (1)
Poignée Avant (1)
Boulon de carrossier - 6 mm x 50,0 mm (1)
Rondelle plate de 6 mm (1)
Écrou papillon de 6 mm (1)
Déflecteur d'herbe (1)
Écrou papillon de 1/4 po (1)
Rondelle plate de 1/4 po (1)
Rondelle fre de 1/4 po (1)
Boulon à six pans 1/4 po x 2 po (1)
Manuel d'utilisation



AVERTISSEMENT :

Remplacer toute pièce endommagée avant d'utiliser l'outil.
L'utilisation d'un outil dont certaines pièces manquent peut entraîner des blessures graves.

CARACTÉRISTIQUES

MOTEUR MONTÉ EN HAUT

Le moteur est monté en haut de l'outil afin d'assurer un bon équilibre de l'outil et de le maintenir loin de la poussière et des débris de coupe.

RETENUE DE CORDON

Cette retenue est conçue pour empêcher le débranchement accidentel du cordon d'alimentation.

LIGNE DOUBLE

Une ligne double coupe plus efficacement qu'une ligne simple.

AVANCE DE LA LIGNE DE COUPE À CHOC EZ LINE™

Le système EZ Line™ permet d'avancer la ligne facilement et tapant la tête de coupe contre le sol.

DÉFLECTEUR D'HERBE

Le taille-bordures est équipé d'un déflecteur d'herbe qui protège l'opérateur des débris projetés.

CONCEPTION ERGONOMIQUE

Ce produit est conçu pour être extrêmement maniable. Il est conçu pour pouvoir être tenu confortablement et aisément dans différentes positions et à différents angles.

⚠ AVERTISSEMENT :

Ne pas essayer de modifier cet outil ou de créer des accessoires non recommandés. De telles altérations ou modifications sont considérées comme un usage abusif et peuvent créer des conditions dangereuses susceptibles d'entraîner des blessures graves.

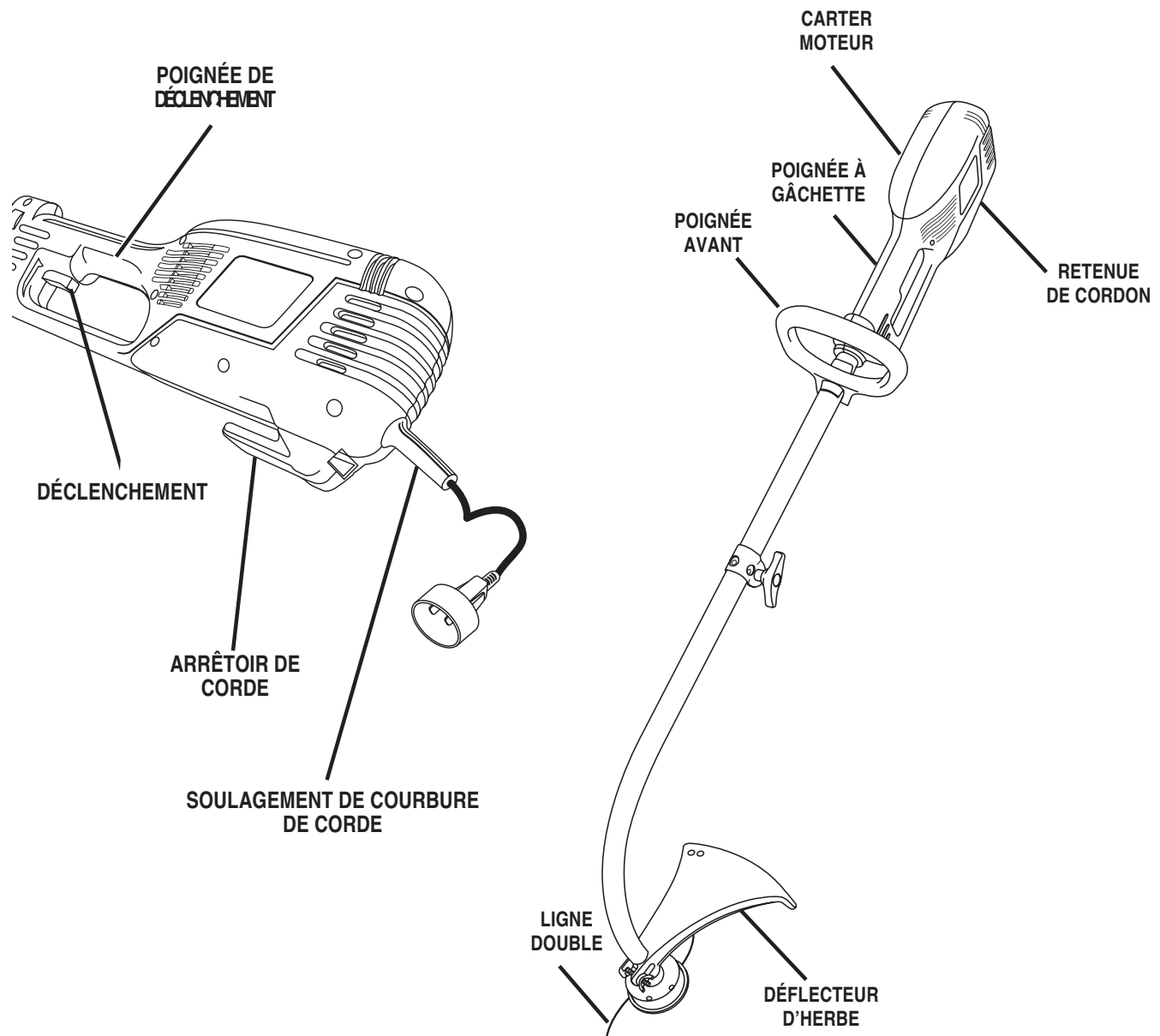

Fig. 1

ASSEMBLAGE

MONTAGE DE L'ACCESSOIRE SUR L'ARBRE SUPÉRIEUR

Voir la figure 2.

L'accouplement Expand-It™ permet de monter l'accessoire sur l'arbre supérieur

Montage de l'accessoire sur l'arbre supérieur

- Desserrer le bouton en le tournant vers la gauche.
- Retirer le capuchon de l'arbre d'accessoire.
- Aligner le bouton de l'arbre d'accessoire sur le logement guide de l'arbre supérieur.
- Glisse l'arbre d'accessoire dans l'arbre supérieur jusqu'à ce qu'il s'encliquette en place.

Remarque : Si le bouton de verrouillage ne s'engage pas complètement dans le trou de positionnement, les tubes ne sont pas verrouillés l'un dans l'autre. Tourner légèrement le tube dans les deux sens jusqu'à ce que le bouton s'engage complètement.

- Serrer fermement le bouton en le tournant vers la droite.

Remarque : Pendant l'utilisation, vérifier de temps à autre le serrage du bouton.

RETRAIT DE L'ACCESSOIRE DE L'ARBRE SUPÉRIEUR

Voir la figure 2.

Pour le remisage ou le changement d'accessoire, séparer l'arbre d'accessoire de l'arbre supérieur.

Retrait de l'accessoire de l'arbre supérieur

- Relâcher la gâchette d'accélérateur et laisser le moteur s'arrêter.
- Débrancher le taille-bordures.
- Desserrer le bouton de verrouillage en le tournant vers la gauche.
- Appuyer sur le bouton tout en tirant l'accessoire hors de l'arbre.

INSTALLATION DE LA POIGNÉE AVANT

Voir la figure 3.

Pour installer la poignée avant :

- Placer la poignée sur le dessus de l'arbre supérieur en veillant à ce qu'elle soit inclinée vers la poignée à gâchette.
- Positionner la poignée sur l'arbre supérieur de manière à obtenir une position d'utilisation confortable.
- Insérer le boulon dans les trous de la poignée avant.
- Installer la rondelle sur le boulon.
- Installer l'écrou papillon sur le boulon et le serrer fermement.

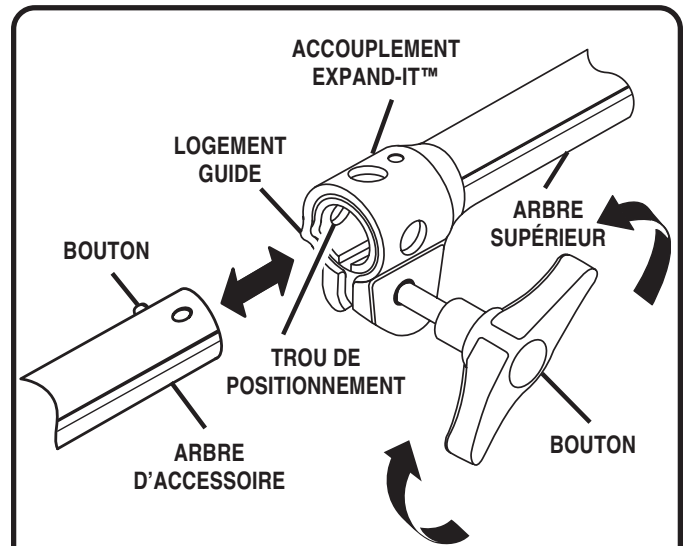

Fig. 2

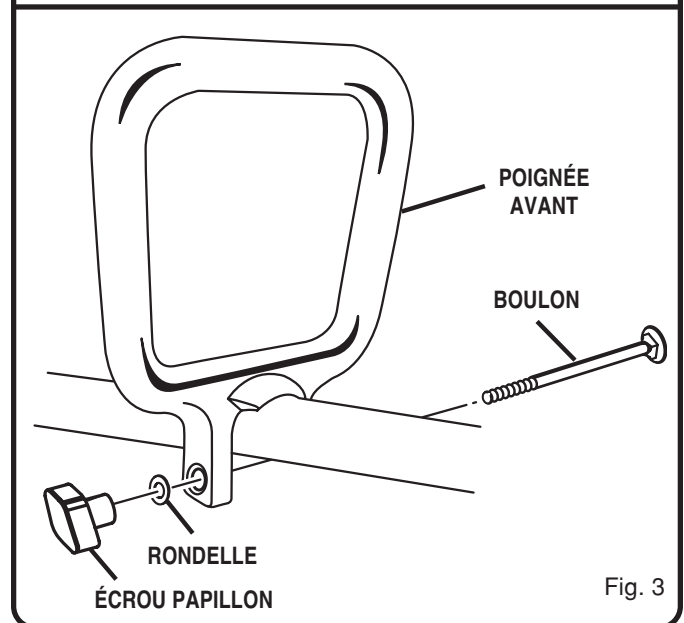

Fig. 3

ASSEMBLAGE

INSTALLATION DU DÉFLECTEUR D'HERBE

Voir la figure 4.

⚠ AVERTISSEMENT :

La lame coupe ligne du déflecteur est tranchante. Éviter de la toucher. Le contact avec la lame peut causer des blessures graves.

Pour installer le déflecteur d'herbe :

- Glisser le déflecteur d'herbe sur l'arbre d'accessoire et l'engager sur le support.
- Insérer le boulon dans les trous des languettes du déflecteur d'herbe et les fentes du support de l'arbre d'accessoire.
- Installer la rondelle plate, la rondelle frein et l'écrou papillon.
- Serrer fermement l'écrou papillon.
- Retrait de l'emballage protecteur de la lame coupe ligne.

ARRÊTOIR DE CORDE DE PROLONGATION

- Un arrêtoir de corde de prolongation est situé sur le fond du chevêtre. Ceci fournit le passe-fils pour la corde, empêchement non désiré débranche. Note : Pour réduire le débranchage du cordon de secteur de la corde de prolongation lors du fonctionnement, employez l'arrêtoir de corde de prolongation décrit ci-dessous.

MÉTODOS DE ASEGURAR LA CUERDA DE LA EXTENSIÓN

- Employez l'arrêtoir de corde de prolongation quand vous reliez la corde de prolongation au cordon de secteur pour empêcher le débranchage. Employez seulement une corde approuvée extérieure de prolongation comme indiqué par les lettres ?W-A ? sur la veste de cord?s.
- Faites une boucle la corde de prolongation par la fente d'arrêtoir de corde de prolongation située sur l'extrémité inférieure du chevêtre. Voir Le Schéma 5.
- Tirez la boucle de la corde de prolongation autour de la langue et tirez fortement. Voir Le Schéma 6.
- Attachez la corde de prolongation à la prise sur le chevêtre. Voir Le Schéma 6.

⚠ AVERTISSEMENT:

Le produit peut jeter des objets lors du fonctionnement, entraînant des dommages à l'opérateur ou aux spectateurs. Portez toujours la protection d'oeil appropriée, bottes, gants, et désirez ardemment, pantalon lourd tout en actionnant le produit.

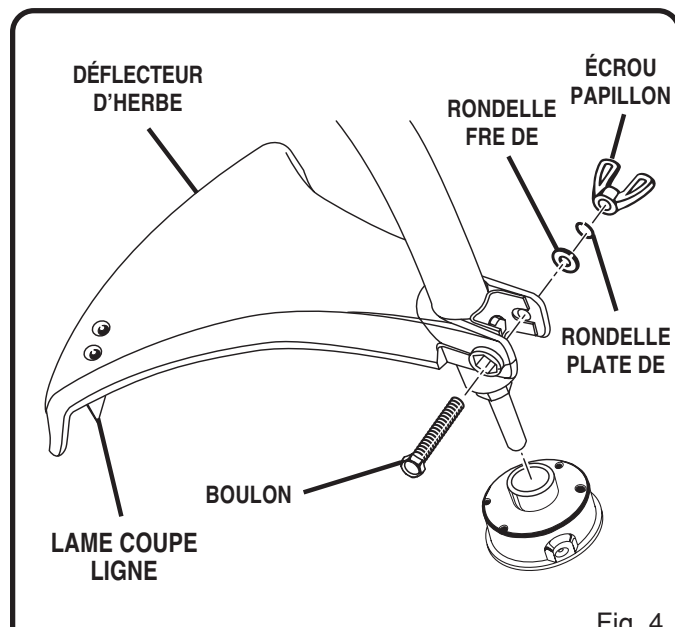

Fig. 4

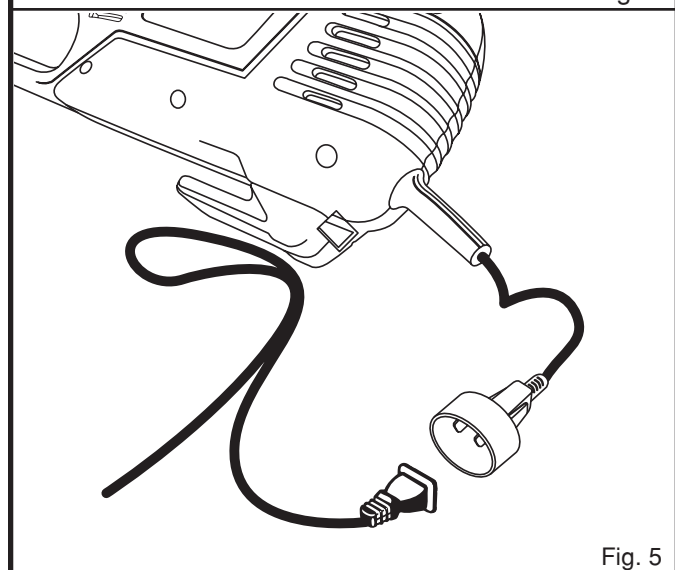

Fig. 5

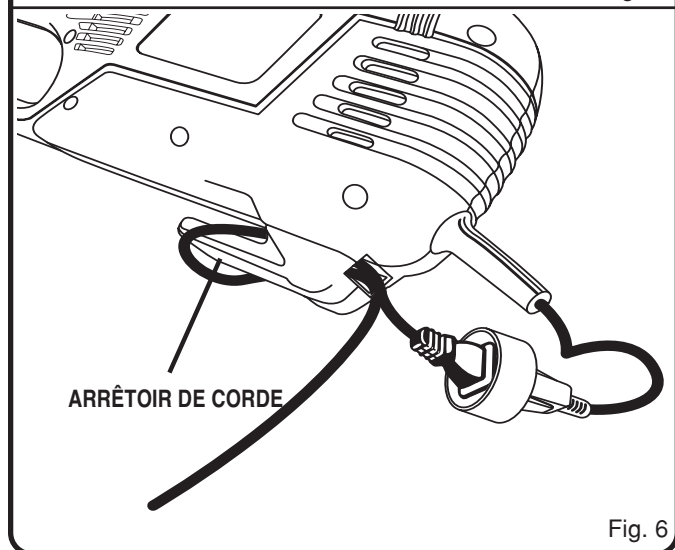

Fig. 6

UTILISATION

⚠ AVERTISSEMENT :

Des débris peuvent être projetés par l'outil en fonctionnement et blesser l'opérateur ou les autres personnes présentes. Toujours porter une protection oculaire, des pantalons longs épais, des chaussures de travail et des gants pendant l'utilisation de l'outil.

MISE EN MARCHÉ ET ARRÊT DU TAILLE-BORDURES

See Figure 5.

- Pour mettre le taille-bordures en marche : Appuyer sur la gâchette.
- Pour arrêter le taille-bordures : Relâcher la gâchette.

UTILISATION DU TAILLE-BORDURES

Voir la figure 6.

Pour utiliser le taille-bordures, procéder comme suit :

- Brancher l'outil sur un cordon spécialement conçu pour les travaux à l'extérieur. Voir « Règles de sécurité électrique » plus haut dans ce manuel.
 - Tenir le taille-bordures avec la main droite sur la poignée arrière et la main gauche sur la poignée avant.
- Remarque :** Tenir fermement les deux poignées pendant le fonctionnement.
- Tenir le taille-bordures sur le côté droit du corps, le moteur à l'arrière et à l'écart du corps.
 - Appuyer sur la gâchette pour mettre le taille-bordures en marche.
 - Tenir la ligne parallèle au sol et couper l'herbe avec un mouvement de droite à gauche.

CONSEILS DE COUPE

- Inspecter la zone de travail et la débarrasser de tous les objets tels que cailloux, verre brisé, fils métalliques, cordes, etc. risquant d'être projetés ou de se prendre dans la ligne de coupe.
- Ne travailler que lorsque l'herbe est sèche.
- Garder la ligne de coupe parallèle au sol.
- Couper les herbes de plus de 30 cm progressivement, en commençant par le haut. Ceci empêchera l'herbe de s'enrouler sur le tube de l'arbre moteur et la tête de coupe, ce qui pourrait endommager le moteur du fait d'une surchauffe. Si l'herbe s'enroule sur la tête de coupe, arrêter le moteur, débrancher l'outil et enlever l'herbe.
- Travailler avec un mouvement alternatif d'avant en arrière en gardant la ligne à la hauteur de coupe désirée.
- Couper avec la pointe de la ligne. Ne pas forcer la tête dans la végétation non coupée.
- Faire avancer la ligne après chaque utilisation pour empêcher qu'elle se rétracte dans la tête de coupe.

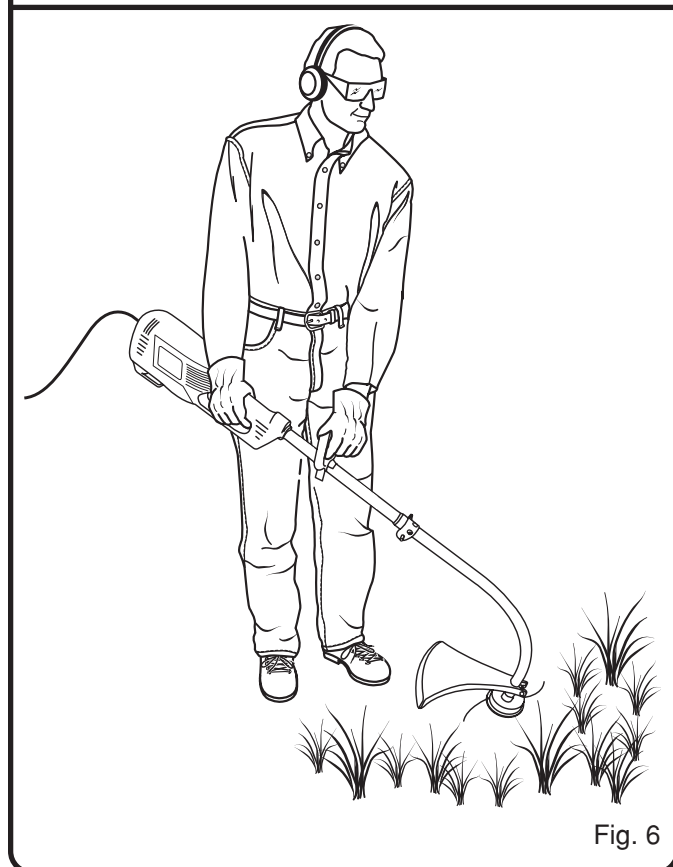
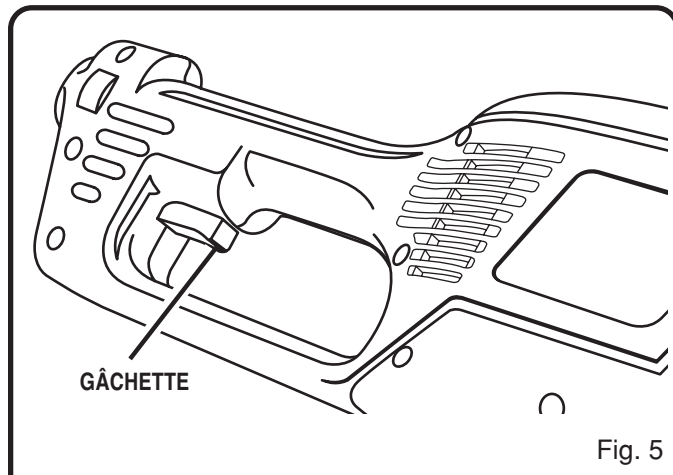

- La pointe de la ligne s'use pendant l'utilisation, ce qui réduit la largeur de coupe. Si la ligne n'est pas avancée de temps à autre, elle use l'œillet. Lorsque le moteur s'arrête, la ligne se détend et risque de se rétracter dans la tête de coupe. Dans ce cas, débrancher le taille-bordures, retirer la bobine réinsérer la ligne dans les œillets et remettre la bobine en place.
- Éviter le contact de la ligne avec des objets tels que le grillage ou les murs en béton, car cela accélère l'usure.
- Ne jamais traîner la tête de coupe sur le sol pendant la coupe.

UTILISATION

AVANCE AUTOMATIQUE DE LA LIGNE DE COUPE

Voir la figure 7.

Le taille-bordures est équipé d'un système d'avance de ligne de coupe à choc EZ Line™.

Pour avance automatiquement la ligne, procéder comme suit :

- Appuyer sur la gâchette.
- Lorsque le moteur tourne, taper légèrement la tête de coupe contre le sol. Ne pas maintenir le capuchon de retenue contre le sol.

Remarque : La lame du déflecteur coupe la ligne à la longueur correcte.

Remarque : Pour éviter que la ligne s'em mêle, ne taper la tête de coupe sur le sol qu'une seule fois pour la faire avancer. Si une plus grande longueur de ligne est nécessaire, attendre quelques secondes avant de taper la tête de coupe sur le sol une nouvelle fois. Garder la ligne à sa longueur maximum ou presque.

AVANCE MANUELLE DE LA LIGNE DE COUPE

Voir la figure 8.

Si la ligne s'use en deçà de la longueur recommandée, il se peut qu'elle ne puisse pas être avancée en tapant la tête de coupe sur le sol.

Pour avance la ligne manuellement, procéder comme suit :

- Relâcher la gâchette d'accélérateur et laisser le moteur s'arrêter.
- Débrancher le taille-bordures.
- Tirer d'un coup sec sur la ligne tout en appuyant sur le capuchon de retenue.

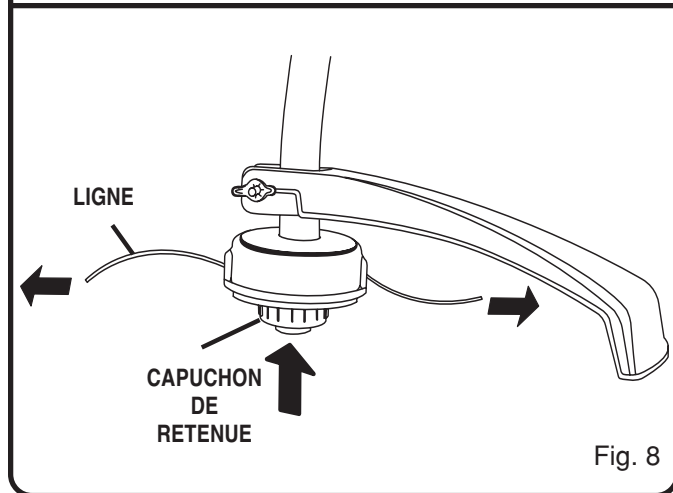
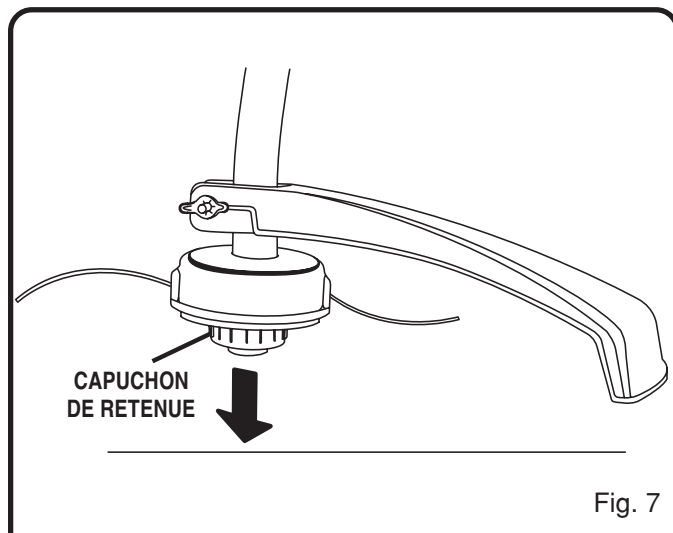

OPERATION

DÉCOUPEZ LA LAME

Ce chevêtre est équipé d'une lame de coupure sur le déflecteur d'herbe. Pour le meilleur découpage, corde anticipée jusqu'à ce qu'elle soit équilibrée à la longueur par la lame de coupure. Corde anticipée toutes les fois que vous entendez le moteur tourner plus rapidement que la normale. Ceci maintiendra la meilleure exécution et maintiendra la corde assez longue pour avancer correctement.

TIP DE COUPURE

Voir Le Schéma 11.

- Maintenez le chevêtre incliné vers le secteur étant coupé ; c'est le meilleur secteur de découpage.
- Ne coupez pas dedans le secteur dangereux de découpage.
- Employez le bout de la corde pour faire le découpage ; ne forcez pas la tête de corde dans l'herbe non coupée.
- La corde supplémentaire de cause de barrières de fil et de piquet portent, même rupture. Les murs de pierre et de brique, les bords, et le bois peuvent porter la corde rapidement.
- Évitez les arbres et les arbustes. L'écorce d'arbre, les bâtis en bois, la voie de garage, et les poteaux de barrière peuvent facilement être endommagés par la corde.

LIGNE LAME DE DÉFLECTEUR D'HERBE DE COUPURE DE RÉGLAGE

Voir Le Schéma 12.

Ce chevêtre est équipé d'une ligne lame de coupure de réglage sur le déflecteur d'herbe. Pour le meilleur découpage, corde anticipée jusqu'à ce qu'elle soit équilibrée à la longueur par la lame de coupure. Corde anticipée toutes les fois que vous entendez le moteur tourner plus rapidement que la normale. Ceci maintiendra la meilleure exécution et maintiendra la corde assez longue pour avancer correctement.

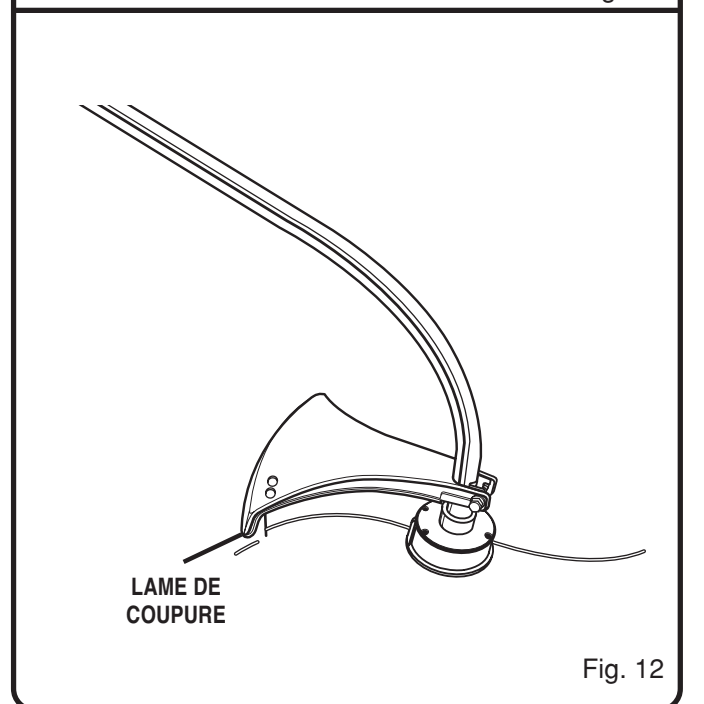
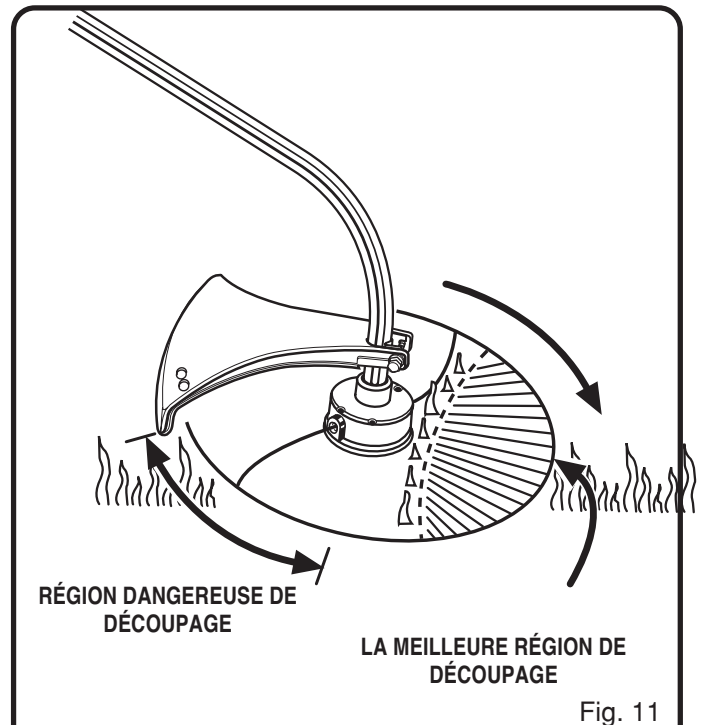

MAINTENANCE

⚠ AVERTISSEMENT :

Utiliser exclusivement des pièces Homelite d'origine pour les réparations. L'usage de toute autre pièce pourrait créer une situation dangereuse ou endommager l'outil.

NETTOYAGE DU TAILLE-BORDURES

Avant de nettoyer le taille-bordures, relâcher la gâchette et laisser le moteur s'arrêter.

- Nettoyer l'extérieur avec un chiffon propre et sec.
- Éviter d'utiliser des solvants pour le nettoyage des pièces en plastique. La plupart des matières plastiques peuvent être endommagées par divers types de solvants du commerce.
- Essuyer ou racler la terre et les débris éventuellement accumulés sur la tête de coupe et la bobine.
- Éliminer les débris des ouïes d'admission d'air avec une raclette ou une brosse.

ENTRETIEN DU TAILLE-BORDURES

- Vérifier le serrage de toute la boulonnerie et resserrer selon le besoin. Si une pièce endommagée de quelque façon que ce soit, la remplacer.
- Tous les réglages doivent être confiés à un centre de réparations Homelite agréé.

REPLACEMENT DE LA LIGNE DE COUPE

Voir les figures 9a et 9b.

⚠ AVERTISSEMENT :

L'utilisation d'une ligne autre que la ligne de coupe monofilament de 2 mm (0,080 po) d'origine peut être dangereux et entraîner des blessures graves.

Pour remplacer la ligne de coupe, procéder comme suit :

- Relâcher la gâchette d'accélérateur et laisser le moteur s'arrêter.
- Débrancher le taille-bordures.

⚠ AVERTISSEMENT :

S'assurer que la tête de coupe cesse de tourner lorsque la gâchette est relâchée. Le contact avec la tête de coupe en rotation peut causer des blessures.

- Retirer le capuchon de retenue en le tournant vers la gauche.
- Retirer la bobine vide.
- Nettoyer soigneusement la tête de coupe. S'assurer qu'aucune pièce de la tête de coupe n'est usée ou endommagée.

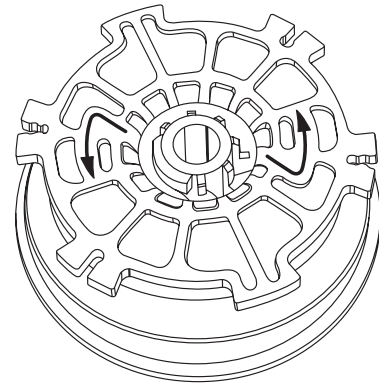
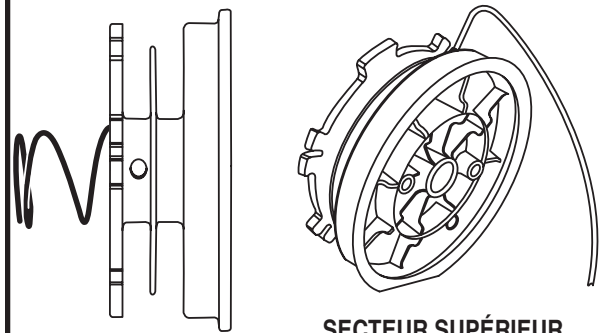
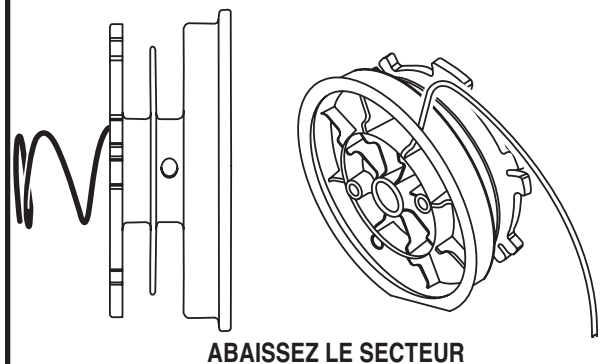

Fig. 13



SECTEUR SUPÉRIEUR



ABAISSER LE SECTEUR

Fig. 13a

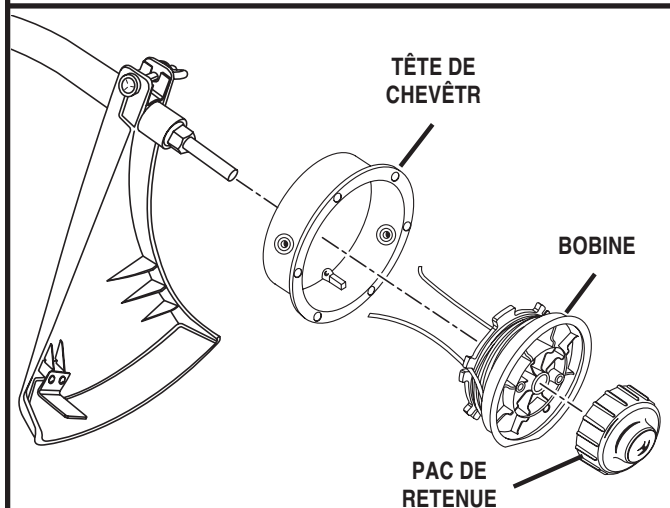

TÊTE DE
CHEVÈTR

BOBINE

PAC DE
RETENUE

Fig. 13b

MAINTENANCE

- Couper deux morceaux de ligne d'environ 2,7 m (9 pi) de long.
- Insérer l'extrémité de la nouvelle ligne dans le trou de la partie filetée supérieure de la bobine.
- Enrouler la ligne sur la bobine en la tournant vers la gauche. **Ne pas enrouler une longueur de ligne excessive.**

Remarque : Une fois la ligne enroulée, elle doit se trouver à au moins 152 mm (1/4 po) du bord extérieur de la bobine.

- Bloquer la ligne provisoirement en l'engageant dans l'une des languettes encochées de la bobine.
- Répéter l'opération dans la partie filetée inférieure de la bobine et bloquer la ligne dans la languette encochée du côté opposé.
- Passer les lignes dans les œillets de la tête de coupe.
- Installer la bobine sur l'arbre moteur.

Remarque : Il peut être nécessaire de tourner légèrement la bobine pour pouvoir l'installer.

Remarque : Si la ligne s'emmêle ou se brise au niveau des œillets, retirer la bobine, réinsérer la ligne dans les œillets et remettre la bobine en place.

- Retirer la ligne des languettes encochées en la tirant d'un coup sec, tout en appuyant sur la bobine.
- Tirer sur la bobine pour exposer les filetages de l'arbre moteur.
- Visser le capuchon de retenue dans le filetage intérieur de l'arbre moteur.
- Assujettir le capuchon de retenue en le tournant vers la droite.

⚠ AVERTISSEMENT :

S'il n'est pas correctement installé, le capuchon de retenue risque d'être éjecté du taille-bordures. Un capuchon ou une bobine éjectée peut infliger des blessures.

REPLACEMENT DE LA BOBINE

Voir la figure 14.

La fonction d'avance peut causer l'usure de la bobine après un certain temps d'utilisation normale. Des bobines de rechange sont en vente chez tous les détaillants.

- Relâcher la gâchette.
- Débrancher le taille-bordures.

⚠ AVERTISSEMENT :

S'assurer que la tête de coupe a cessé de tourner. Le contact avec la tête de coupe en rotation peut causer des blessures.

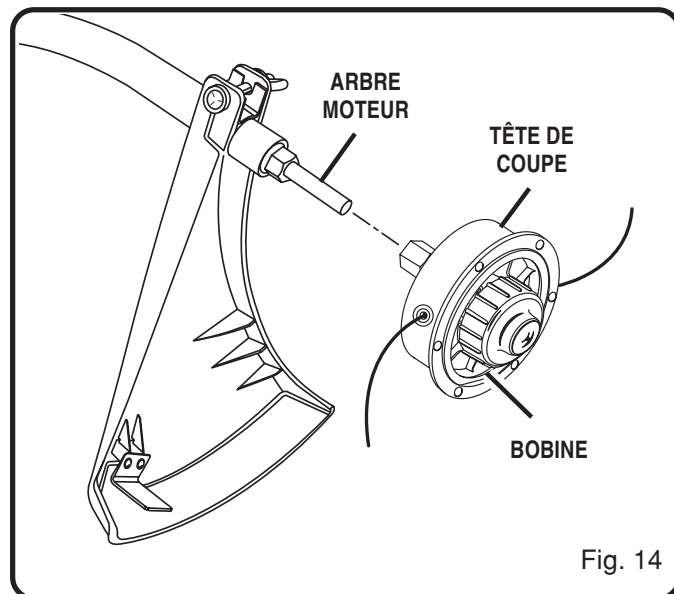

Fig. 14

- Retirer le capuchon de retenue en le tournant vers la gauche.
- Retirer la bobine vide.
- Nettoyer soigneusement la tête de coupe. S'assurer qu'aucune pièce de la tête de coupe n'est usée ou endommagée.
- Tenir la bobine avec les languettes vers le haut.
Remarque : Sur les bobines neuves, les extrémités de ligne sont bloquées dans les languettes encochées. Retirer la ligne des encoches, en dérouler environ 20 cm et la bloquer de nouveau dans les encoches.
- Passer les lignes de la nouvelle bobine dans les œillets de la tête de coupe.
- Installer la bobine sur l'arbre moteur.
Remarque : Il peut être nécessaire de tourner légèrement la bobine pour pouvoir l'installer.
Remarque : Si la ligne s'emmêle ou se brise au niveau des œillets, retirer la bobine, réinsérer la ligne dans les œillets et remettre la bobine en place.
- Retirer la ligne des languettes encochées en la tirant d'un coup sec, tout en appuyant sur la bobine.
- Appuyer sur la bobine pour exposer les filetages de l'arbre moteur.
- Visser le capuchon de retenue sur l'arbre moteur.
- Assujettir le capuchon de retenue en le tournant vers la droite.

DÉPANNAGE

PROBLÈME	CAUSE POSSIBLE	SOLUTION
La ligne n'avance pas lorsque la tête de coupe est tapée sur le sol.	<ol style="list-style-type: none">1. Ligne soudée sur elle-même2. Pas assez de ligne sur la bobine.3. Ligne trop courte.4. Ligne emmêlée sur la bobine.	<ol style="list-style-type: none">1. Lubrifier avec un aérosol Homelite au silicone.2. Installer une nouvelle ligne (voir la section « Remplacement de la ligne de coupe », plus haut dans ce manuel).3. Tirer les lignes en appuyant sur la bobine et en la relâchant alternativement.4. Retirer la ligne de la bobine et la réenrouler (voir la section « Remplacement de la ligne de coupe », plus haut dans ce manuel).
Le capuchon de retenue est difficile à tourner.	Filetage des vis encrassé ou endommagé.	Nettoyer et graisser les filetages. Si le problème n'est pas corrigé, remplacer la bobine.
L'herbe s'enroule sur la tête de coupe et l'arbre d'accessoire	Coupe de hautes herbes au ras du sol.	Couper les herbes hautes du haut en bas.

ACCESSOIRES

LE REMPLACEMENT SEPARÉ

Tête de coupe (filetage à droite) de 2 mm (0,080 po)	DA03001A
Bobine et ligne de 2 mm (0,080 po)	UP00145
Ligne de rechange de 2 mm (0,080 po), 118 mm (390 pi) de long	D06511
Ligne de rechange de 2 mm (0,080 po), 15 mm (50 pi) de long	D06509A
Capuchon de retenue (filetage à droite)	DA98866A
Capuchon de retenue (Power Care™)	AP04106

ATTACHEMENTS FACULTATIFS

Augmente-II Jusquia Attachement	UT15550A
Augmente-II Edger Attachement	UT15518D

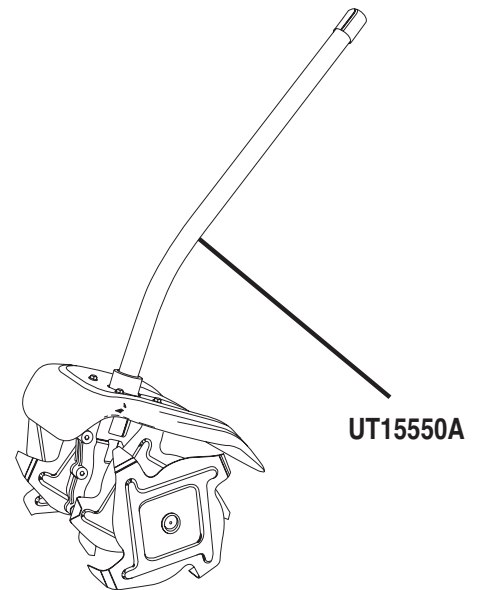
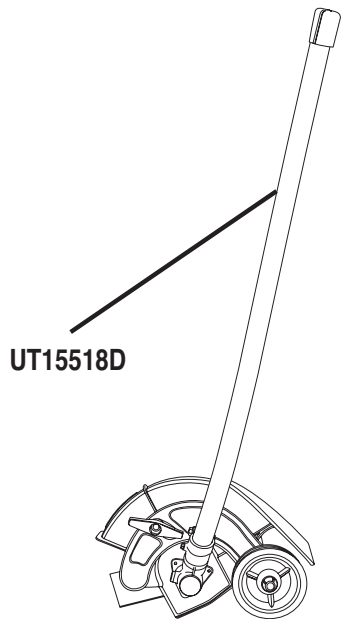

AVERTISSEMENT :

L'utilisation de pièces et accessoires **non listés** peut entraîner des blessures graves.

GARANTIE

ÉNONCÉ DE LA GARANTIE LIMITÉE

Homelite Consumer Products, Inc. garantit à l'acheteur original que ce produit **HOMELITE®** est exempt de tous vices de matériaux ou de fabrication et s'engage à réparer ou remplacer gratuitement, à son choix, tout produit s'avérant défectueux au cours des périodes indiquées ci-dessous, à compter de la date d'achat.

- Deux ans sur les produits utilisés par des particuliers.
- 90 jours pour les produits utilisés à toutes autres fins, telles que les travaux commerciaux et la location.

La garantie ne couvre que l'acheteur original et entre en vigueur à la date de l'achat original.

Toute pièce du produit **HOMELITE** fabriquée ou fournie par **HOMELITE** et jugée, après évaluation raisonnable par **HOMELITE**, comme présentant des vices de matériaux ou de fabrication, sera réparée ou remplacée par un centre de réparations agréé **HOMELITE**, sans facturation pour pièces ou main d'œuvre.

Le produit **HOMELITE** défectueux devra être retourné à un centre de réparations agréé avant expiration de la période de garantie. Les frais d'expédition au centre de réparations et de retour au propriétaire du produit **HOMELITE** seront assumés par le propriétaire. En ce qui concerne les réclamations en garantie, la responsabilité d'**HOMELITE** se limitera aux réparations ou au remplacement des produits défectueux et aucune revendication de rupture de garantie se pourra causer l'annulation ou la résiliation du contrat de vente d'un produit **HOMELITE**, quel qu'il soit. Une preuve d'achat sera exigée par le centre de réparations, afin de valider toute réclamation en garantie. Toutes les réparations sous garantie devront être effectuées par un centre de réparations **HOMELITE** agréé.

La garantie sur tout produit **HOMELITE** utilisé pour la location, des travaux commerciaux ou tout autre usage lucratif, sera limitée à quatre-vingt-dix (90) jours.

Cette garantie ne couvre pas les produits **HOMELITE** ayant fait l'objet d'un usage abusif ou négligent, d'un manque d'entretien, ayant été impliqués dans un accident ou employé de façon contraire aux instructions du manuel d'utilisation **HOMELITE**. Cette garantie ne couvre ni les dommages aux produits **HOMELITE** résultant d'un entretien incorrect, ni les produits **HOMELITE** altérés ou modifiés de façon à nuire au fonctionnement, aux performances et à la durabilité ou dans le but de l'utiliser pour un usage autre que celui pour lequel il a été conçu. La garantie exclut les réparations rendues nécessaires par l'usure normale ou l'utilisation de pièces et accessoires incompatibles avec le produit **HOMELITE** ou nuisibles à son bon fonctionnement, ses performances ou sa durabilité.

En outre, cette garanti exclut :

- A. Les réglages – Bougies, réglages du carburateur, filtres.
- B. Les articles consommables – Boutons d'avance par choc, bobines externes, lignes de coupe, bobines internes, poulies de lanceur, courroies d'entraînement.

HOMELITE se réserve le droit d'apporter des modifications ou améliorations à tout produit sans obligation de modifier les produits **HOMELITE** fabriqués antérieurement.

LA DURÉE DE TOUTES LES GARANTIES IMPLICITES NE SAURAIT EN AUCUN CAS EXCÉDER LA PÉRIODE DE GARANTIE EXPRESSE. PAR CONSÉQUENT, TOUTES LES GARANTIES IMPLICITES, Y COMPRIS LES GARANTIES DE VALEUR MARCHANDE OU D'ADÉQUATION À UN USAGE PARTICULIER OU AUTRES SERONT INVALIDÉES À L'EXPIRATION DE LA PÉRIODE DE GARANTIE EXPRESSE DE DEUX ANS, UN AN OU QUATRE-VINGT-DIX JOURS. LES OBLIGATIONS D'HOMELITE DANS LE CADRE DE CETTE GARANTIE SE LIMITENT EXCLUSIVEMENT À LA RÉPARATION OU AU REMPLACEMENT DES PIÈCES DÉFECTUEUSES ET HOMELITE N'ASSUME OU N'AUTORISE QUICONQUE À ASSUMER QUELQUE AUTRE OBLIGATION QUE CE SOIT. CERTAINS ÉTATS ET PROVINCES NE PERMETTANT PAS DE LIMITATION DE DURÉE DES GARANTIES IMPLICITES, LES RESTRICTIONS CI-DESSOUS PEUVENT NE PAS ÊTRE APPLICABLES.

HOMELITE DÉCLINE TOUTE RESPONSABILITÉ EN CE QUI CONCERNE LES DOMMAGES DIRECTS, INDIRECTS OU AUTRES, Y COMPRIS, MAIS SANS S'Y LIMITER, LES FRAIS DE RETOUR DE PRODUITS HOMELITE À UN CENTRE DE RÉPARATION AGRÉÉ ET DE RENVOI AU PROPRIÉTAIRE, DE DÉPLACEMENT D'UN TECHNICIEN, DE TÉLÉPHONE OU TÉLÉGRAMME, DE LOCATION D'UN PRODUIT SIMILAIRE PENDANT LA DURÉE DES RÉPARATIONS SOUS GARANTIE, DE DÉPLACEMENT, DE PERTES OU DOMMAGES À DES BIENS PERSONNELS, DE MANQUE À GAGNER, DE PERTE D'USAGE DU PRODUIT, DE PERTE DE TEMPS OU DE DÉRANGEMENT ET LES LIMITATIONS ET EXCLUSIONS CI-DESSOUS PEUVENT DONC NE PAS S'APPLIQUER DANS TOUS LES CAS.

Cette garantie donne au consommateur des droits spécifiques, et celui-ci peut bénéficier d'autres droits, qui varient selon les états ou provinces.

Cette garantie couvre tous les produits **HOMELITE** fabriqués par **HOMELITE** et vendus aux États-Unis ou au Canada.

Pour obtenir l'adresse du centre de réparations le plus proche, appeler le 1-800-242-4672 ou visitez notre site Internet à l'adresse www.homelite.com.

Homelite®

MANUEL D'UTILISATION

Taille-bordures à ligne électrique VersaLite™ Modèle UT41002A

SERVICE APRÈS-VENTE

Pour tout entretien ou réparation du produit, contacter le centre de réparations Homelite agréé le plus proche. Veiller à fournir toutes les informations pertinentes lors de tout appel téléphonique ou visite. Pour obtenir l'adresse du centre de réparation agréé le plus proche, appeler le 1-800-242-4672 ou visiter notre site Internet, à l'adresse www.homelite.com.

Le numéro de modèle se trouve sur une plaquette fixée au boîtier du moteur. Noter le numéro de série dans l'espace ci-dessous. Lors de toute commande de pièces détachées, fournir les informations suivantes :

No. de modèle UT41002A

No. de série _____

HOMELITE CONSUMER PRODUCTS, INC.

1428 Pearman Dairy Road Anderson, SC 29625
Post Office Box 1207, Anderson, SC 29622
Téléphone 1-800-chainsaw (1-800-242-4672)
www.homelite.com