

*Swingline*™/MC



## **SC170**

*Instruction Manual*

*Manuel d'utilisation*

*Manual de instrucciones*

To register this product go to [www.swingline.com](http://www.swingline.com)  
Pour enregistrer ce produit allez sur [www.swingline.com](http://www.swingline.com)  
Para registrar este producto váis en [www.swingline.com](http://www.swingline.com)

<b>English</b>	<b>4</b>
<b>Français</b>	<b>6</b>
<b>Español</b>	<b>8</b>

SC170/CC175

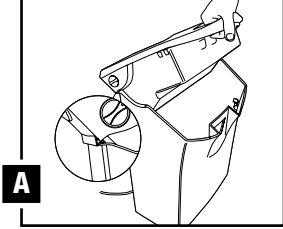

CC185

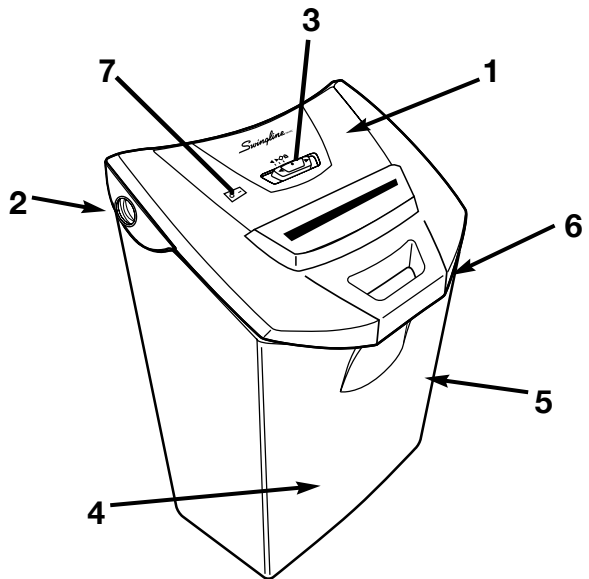
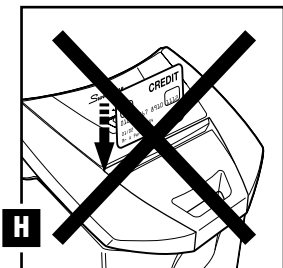
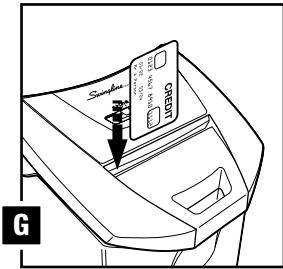
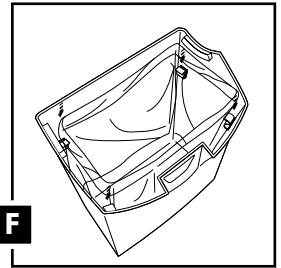
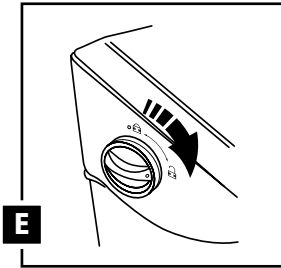
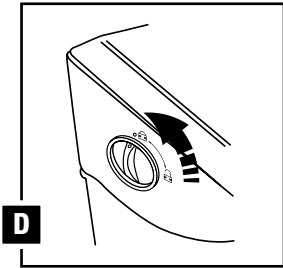
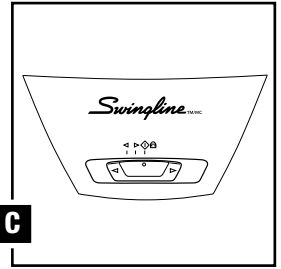
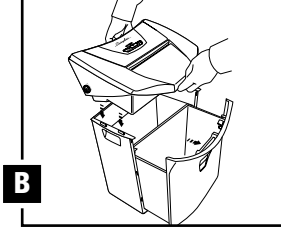

## Specifications

<b>Models</b>	<b>SC170</b>
<b>Cutting Style</b>	Straight-Cut
<b>Throat Width</b>	8.75"
<b>Shred Width</b>	1/4"
<b>Sheet Capacity @ 80 gsm paper</b>	12
<b>Sheet Capacity @ 75 gsm paper*</b>	14
<b>Speed</b>	5fp
<b>Amperage</b>	1,2A
<b>Noise Level</b>	70dB Max
<b>Duty Cycle</b>	2 min on / 30 min off
<b>Volts/ Hz</b>	120V/60Hz
<b>Safety Lock</b>	Yes
<b>Staples/ PaperClips</b>	Yes
<b>Credit Cards</b>	Yes

\* 8.5" x 11", 20lb., (75g) paper at 120V, 60Hz, 1.2 Amps; heavier paper, humidity or other than rated voltage may reduce capacity.

## Important safety instructions

YOUR SAFETY AS WELL AS THE SAFETY OF OTHERS IS IMPORTANT TO SWINGLINE. IN THIS INSTRUCTION MANUAL AND ON THE PRODUCT ARE IMPORTANT SAFETY MESSAGES. READ THESE MESSAGES CAREFULLY.



This safety message means that you could be seriously hurt or killed if you open the Product and expose yourself to hazardous voltage.

- 1** Control Panel
- 2** Safety Lock
- 3** Switch REVERSE/FORWARD/AUTO
- 4** Waste Bin
- 5** Window. Indicates when basket is full
- 6** Easy lift handle (SC170)
- 7** Switch ON/OFF

## Electrical Safeguards

- Unplug your shredder before moving it, emptying the shred bag, or when it is not in use for an extended period of time.
- Do not operate with a damaged power supply cord or plug, after it malfunctions, or after it has been damaged in any manner.
- Do not overload electrical outlets beyond capacity as this can result in fire or electrical shock.
- The socket-outlet should be installed near the equipment and shall be easily accessible.
- Do not alter the attachment plug. The plug is configured for the appropriate electrical supply.
- Do not use near water.
- Keep out of reach of children.
- Do NOT use aerosol dusters or cleaners.
- Do NOT spray anything into the shredder.







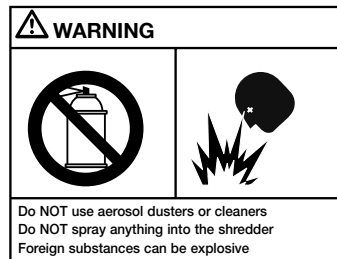

THIS WARNING IS FOUND ON THE CROSS-CUT VERSION ONLY.



This safety message means that you could be seriously hurt if you place your hands in the discharge area.



## Shredder Control Panel

-  **Auto**
-  **Off** | **On**
-  When illuminated, this means the machine is locked.
-  This means you should be careful because long hair can become entangled in the cutting head. This could hurt you.
-  This means don't reach into the feed opening of the cutting head. This could hurt you.
-  This means be careful of ties and other loose clothing which could become entangled in the cutting head. This could hurt you.
-  This means you should be careful of loose jewellery which could become entangled in the cutting head. This could hurt you.
-  This means keep children away from shredder.
-  This means do not use aerosol sprays anywhere near the unit.

## Installation

**SC170:** Position the shredder onto the basket. Once the unit is correctly positioned on the basket, plug it into a standard AC outlet (**fig. A**).

**NOTE:** The cross-cut models include safety interlocks. If the bin is not fully pushed into the cabinet, the interlocks will not be activated and the unit will not operate.

## Auto

Simply insert paper into the centre of the throat. Once your document has activated the trigger switch, the unit will turn on automatically.

## Forward and Reverse

Moving the switch to either of these positions will cause the unit to run in the corresponding direction.

## Shred Credit Cards

You can shred max. 10-15 credit cards per day. Feed the credit card into the centre of the shredder throat, narrow edge first (G). Do not feed wide edge first (H).

## Clearing Jams

If a paper jam occurs, switch the unit to the reverse position until the paper is out of the throat. If a jam occurs with paper more than halfway through the cutters momentarily switch into the REVERSE position until about 1/2" to 1" of shredded paper reverses out. Tear off two or three sheets and switch into the FORWARD position to clear the paper jam. In some cases, it may be necessary to alternate between FORWARD and REVERSE positions several times to help clear excess paper from the cutting area.

## Thermal Cut-off Feature

This shredder is not intended for continuous operation. This unit features a thermal cut-off device that automatically shuts off the shredder if run for an extended period of time. If this occurs, simply allow the shredder to cool.

## Empty Waste Bin

**SC170:** Lift handle into upright position and empty basket (**fig. A**).

This shredder is equipped with a safety lock feature. Should you want to disable the shredder (safety lock on), turn the knob a quarter of a turn anti-clockwise (until the circles are aligned) (**fig. D**). The safety lock light will illuminate. To re-activate, align the two circles, push the dial in and turn clockwise until you reach the unlocked icon. The ready lamp will now illuminate (**fig. E**).

## Bag Holder

For your convenience, self adhesive hooks to hold the bag in place are included. To mount simply pull the backing from the hook and press firmly in the locations illustrated (**fig. F**).

## Bin Full

There is a see through window on the front of the basket. When the chips reach the middle of this window it is time to jog the bin or empty the basket (no. 5).

## Service

Do not attempt to service or repair the unit yourself. If your shredder is under warranty return it to the point of purchase for replacement or repair. If your shredder is no longer under the point of purchase return period and requires replacement or repair, please contact your supplier for further assistance.

## Caractéristiques Techniques

Modèles	SC170
Style de découpe	Straight-Cut
Largeur d'introduction	8.75"
Largeur de coupe	1/4"
Capacité de coupe @ 80 gsm paper	12
Capacité de coupe @ 75 gsm paper *	14
Vitesse de coupe	5fpm
Ampérage	1,2A
Niveau de bruit	70dB Max
Cycle opératoire	2 min on / 30 min off
Volts/ Hz	120V/60Hz
Serrure de sécurité	oui
Agrafes/Trombones	oui
Cartes de crédit	oui

\* papier de 22cm x 28cm (8,5 x 11 po), 75g (20 lb) à 120 v, 60 Hz, 1.2 ampères; le papier plus lourd, l'humidité et une tension autre que la tension nominale peuvent diminuer la capacité.

## Importantes consignes de sécurité



VOTRE SÉCURITÉ AINSI QUE CELLE DES AUTRES EST IMPORTANTE POUR SWINGLINE. DANS CE MANUEL D'UTILISATION ET SUR LE PRODUIT, VOUS TROUVEREZ DES MESSAGES DE SÉCURITÉ IMPORTANTS. MERCI DE LES LIRE TRÈS ATTENTIVEMENT.



**LE SYMBOLE « ATTENTION SÉCURITÉ » PRÉCÈDE CHAQUE MESSAGE DE SÉCURITÉ DANS CE MANUEL D'INSTRUCTIONS ET SUR L'APPAREIL. CE SYMBOLE INDIQUE UN RISQUE DE BLESSURE ET / UN RISQUE DE DOMMAGE POUR L'APPAREIL OU VOS BIENS. NE BRANCHEZ PAS CET APPAREIL ET N'ESSAYEZ PAS DE LE FAIRE FONCTIONNER AVANT D'AVOIR LU CE MANUEL D'UTILISATION. CONSERVEZ CE MANUEL EN LIEU SÛR AFIN DE POUVOIR VOUS Y RÉFÉRER ULTÉRIEUREMENT.**

CET AVERTISSEMENT SE TROUVE SUR L'APPAREIL.



Le message de sécurité signifie que vous pourriez être gravement blessé ou tué si vous ouvriez l'appareil, vous exposant ainsi à un risque de choc électrique.

CET AVERTISSEMENT SE TROUVE AVEC LA VERSION COUPE CROISÉE SEULEMENT.



Ce message de sécurité signifie que vous pourriez être gravement blessé si vous mettiez les mains dans la fente d'introduction du papier.

- 1** Panneau de commande
- 2** Serrure de sécurité
- 3** Commutateur ARRIÈRE/AVANT/AUTO
- 4** Panier à rebuts
- 5** Fenêtre. Indique si le panier est plein
- 6** Poignée de levage facile (SC170)
- 7** Commutateur MARCHE/ARRÊT

## Mises en garde électriques



- Débranchez votre destructeur de documents avant de le déplacer, de vider le sac ou si vous ne prévoyez pas l'utiliser pendant un certain temps.
- N'utilisez pas l'appareil avec un cordon d'alimentation ou une fiche endommagés, après toute défaillance ou après que l'appareil ait été endommagé de quelque façon que ce soit.
- Ne surchargez pas les prises de courant au-delà de leur capacité car cela pourrait provoquer un incendie ou un choc électrique.
- La source d'alimentation doit être installée près de l'appareil et être facilement accessible.
- Ne modifiez pas la fiche de branchement. La fiche est configurée pour l'alimentation électrique appropriée.
- N'utilisez pas l'appareil près de l'eau.
- Tenez l'appareil hors de portée des enfants.
- N'utilisez PAS de nettoyeurs en aérosol tels que les dépoussiérants.
- Ne vaporisez RIEN sur le destructeur de documents.

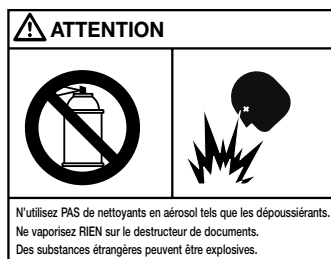

## Panneau de commande de la déchiqueteuse



Auto



Marche avant

Arrêt

Marche



Marche arrière



Lorsque ce voyant est allumé, ceci signifie que l'appareil est verrouillé.



Attention aux cheveux longs. Ils pourraient être entraînés par les couteaux de coupe : vous pourriez être blessé.



Gardez vos mains éloignées de la fente d'introduction : vous pourriez être blessé.



Attention aux cravates ou autres vêtements amples qui pourraient être entraînés par les couteaux de coupe : vous pourriez être blessé.



Attention aux bijoux tels que les colliers qui pourraient être entraînés par les couteaux de coupe : vous pourriez être blessé.



Ceci signifie qu'il ne faut pas laisser les enfants utiliser la déchiqueteuse.



Ceci signifie n'utilisez pas des pulvérisateurs d'aérosol n'importe où près de l'unité.

## Installation

Placez la déchiqueteuse sur le panier. Une fois que l'appareil est correctement placé sur le panier, branchez-le dans une prise standard. Pour placer la partie supérieure sur le cabinet, tirez le panier et alignez la partie supérieure de la déchiqueteuse comme illustré. Branchez l'appareil dans une prise standard.

REMARQUE : Les modèles en coupe croisée incluent des systèmes de verrouillage de sécurité. Si le panier n'est pas complètement encastré dans le cabinet, les systèmes de verrouillage ne seront pas activés et l'appareil ne fonctionnera pas.

## Automatique (Auto)

Introduisez simplement le papier au centre de la fente d'introduction pour déclencher le mécanisme. L'appareil se met en marche et s'arrête automatiquement une fois le document détruit.

## Avant et arrière (forward / reverse)

Positionnez le commutateur sur la position correspondante désirée.

## Détruisez cartes de crédit

Vous pouvez détruire 10-15 cartes de crédit maximum par jour. Introduisez la carte de crédit au centre de la fente du destructeur, par le petit côté (G). Ne l'introduisez pas par le grand côté (H).

## Dégagement des bourrages

Pour dégager un bourrage papier, positionnez le commutateur sur ARRIÈRE pour libérer les feuilles. Si le papier est déjà à moitié engagé, positionnez momentanément le commutateur sur ARRIÈRE pour que les feuilles ressortent légèrement (1 à 2 cm). Retirez 2 à 3 feuilles et repositionnez le commutateur sur AVANT pour dégager le bourrage. Dans certains cas, il peut être nécessaire d'alterner à plusieurs reprises les positions AVANT et ARRIÈRE pour dégager définitivement le bourrage.

## Fonction de découpe thermique

Cette déchiqueteuse ne doit pas être utilisée en continu. Cet appareil dispose d'une fonction de découpe thermique qui éteint automatiquement la déchiqueteuse si elle est utilisée pendant une trop longue période. Dans ce cas, laissez simplement la déchiqueteuse refroidir.

## Vidage du panier

**SC170:** Levez la poignée à la verticale et videz le panier (**fig. A**).

Cette déchiqueteuse est équipée d'une fonction de verrouillage de sécurité. Si vous devez désactiver la déchiqueteuse (serrure de sécurité activée), tournez le bouton d'un quart de tour dans le sens inverse des aiguilles d'une montre (jusqu'à l'alignement des cercles). Le voyant de la serrure de sécurité s'allume. Pour activer de nouveau la déchiqueteuse, alignez les deux cercles, appuyez sur le cadran et tournez-le dans le sens des aiguilles d'une montre jusqu'à ce que l'icône de déverrouillage s'affiche. Le voyant vert s'allume.

## Support de sac

Des crochets auto-adhésifs permettant de tenir le sac en place sont inclus. Pour les installer, tirez simplement le papier protecteur au dos des crochets et appuyez fermement aux endroits illustrés (**fig. F**).

## Panier plein

Le niveau de remplissage du panier est visible par une fenêtre située à l'avant du panier. Lorsque les déchets atteignent le milieu de cette fenêtre, il est temps de secouer la corbeille ou de vider le panier (n° 5).

## Service Technique

N'essayez pas de réparer l'appareil vous-même. Si votre destructeur est sous garantie, retournez-le au point de vente afin qu'il soit remplacé ou réparé.

## Especificaciones

Modelos	SC170
Tipo de corte	Corte recto
Tamaño de boca de alimentación	8.75"
Tamaño de la tira	1/4"
Capacidad @ 80 gsm paper	12
Capacidad @ 75 gsm paper*	14
Velocidad	5fpm
Amperas	1,2A
Nivel sonoro	70dB Max
Ciclo de trabajo	2 min on / 30 min off
Voltaje / Hertzios	120V/60Hz
Bloqueo de seguridad	Si
Grapas / Clips	Si
Tarjetas de crédito	Si

\* Papel de 22 x 28 cm (8,5 x 11 pulg.), 75g (20 lb.) a 120V, 60 Hz, 1,2 amperios; si el papel es más pesado, está húmedo o el voltaje es otro, la capacidad puede disminuir.

## Instrucciones importantes de seguridad ⚠

SU SEGURIDAD AL IGUAL QUE LA SEGURIDAD DE LOS DEMÁS ES IMPORTANTE PARA SWINGLINE. EN ESTE MANUAL DE INSTRUCCIONES Y EN EL PRODUCTO SE ENCUENTRAN IMPORTANTES MENSAJES DE SEGURIDAD. LEA ESTOS MENSAJES CON ATENCIÓN.



EL SÍMBOLO DE ALERTA DE SEGURIDAD PRECEDE A CADA MENSAJE DE SEGURIDAD EN ESTE MANUAL DE INSTRUCCIONES Y EN EL PRODUCTO. ESTE SÍMBOLO INDICA UN PELIGRO POTENCIAL A LA SEGURIDAD PERSONAL QUE PUEDE LESIONAR A USTED O A OTROS, A LA VEZ QUE PUEDE CAUSAR DAÑOS AL PRODUCTO O A LA PROPIEDAD. NO CONECTE ESTA UNIDAD A LA FUENTE DE ENERGÍA NI INTENTE PONERLA EN FUNCIONAMIENTO ANTES DE LEER ESTAS INSTRUCCIONES SOBRE SU OPERACIÓN. GUARDE ESTAS INSTRUCCIONES PARA REFERENCIA FUTURA.

ESTA ADVERTENCIA SE ENCUENTRA EN EL PRODUCTO.



Este mensaje de seguridad significa que usted puede verse seriamente lesionado o puede morir si abre el producto y se expone a voltajes peligrosos.

ESTA ADVERTENCIA SE ENCUENTRA EN LA VERSION MICROCORTE SOLAMENTE



Este mensaje de seguridad indica que usted puede resultar seriamente lesionado si coloca sus manos en el área de descarga.

- 1 Panel de control
- 2 Bloqueo de seguridad
- 3 Selector Marcha atrás/Marcha adelante/Automático
- 4 Papelera de residuos
- 5 Ventana. Indica cuando la papelera está llena
- 6 Asa para fácil apertura
- 7 Selector Encendido/Apagado

## Precauciones eléctricas ⚠

- Desenchufe su destructora de papel antes de moverla, vaciar la bolsa de residuos, o cuando no se utilizará durante un período de tiempo prolongado.
- No la utilice si el cable de alimentación eléctrica o el enchufe están dañados, después de un funcionamiento defectuoso, o si se ha dañado de alguna forma.
- No sobrecargue los enchufes eléctricos por encima de su capacidad ya que esto puede dar como resultado un incendio un choque eléctrico.
- El enchufe debe estar instalado cerca del equipo y debe ser de fácil acceso.
- No altere el enchufe adjuntado. El enchufe está configurado para el suministro eléctrico adecuado.
- No la utilice cerca del agua.
- Manténgala fuera del alcance de los niños.
- NO utilice limpiadores en aerosol.
- NO rocíe nada dentro de la trituradora.





## Panel de control de la destructora



**Automático**



**Avance**



**Apagado**

**| Encendido**



**Retroceso**



Cuando se ilumina indica que la destructora está bloqueada.



El cabello largo se puede enredar en la cabeza de corte. Puede dar como resultado una lesión.



No debe poner su mano en la abertura de alimentación de la cabeza de corte. Puede dar como resultado una lesión.



Debe tener cuidado con las corbatas y otra vestimenta suelta que pueda enredarse en la cabeza de corte. Puede dar como resultado una lesión.



Debe tener cuidado con las alhajas sueltas que pueden enredarse en la cabeza de corte. Puede dar como resultado una lesión.



No permitir a los menores utilizar la destructora.



Esto significa no utiliza aerosoles del aerosol dondequiera cerca de la unidad.

## Installation

**SC170:** Coloque la destructora sobre la papelerera. Una vez esté correctamente encajada, enchúfela a una fuente de alimentación estándar AC (**Fig. A**)

NOTA: El modelo de corte en partículas incluye dispositivo de seguridad. Si el cabezal no está correctamente encajado en la papelerera, la destructora no funcionará.

## Auto

Al introducir el papel en el centro de la ranura de alimentación, se activa un interruptor que pone en marcha automáticamente la máquina.

## Forward / reverse (adelante / atrás)

Al estar en ambas posiciones el cabezal de corte gira continuamente adelante o atrás.

## Destruya las tarjetas de crédito

You can shred max. 10-15 credit cards per day. Feed the credit card into the centre of the shredder throat, narrow edge first (**G**). Do not feed wide edge first (**H**).

## Para liberar un atasco

Si ocurre un atasco, ponga la máquina en modo marcha atrás hasta que el papel salga de la ranura de alimentación. Si un atasco ocurre cuando el papel ha pasado más de la mitad de su tamaño dentro de la destructora hay que colocar el interruptor en la posición de marcha atrás (Reverse), de tal manera que el papel salga de 1/2" a 1" fuera del área de corte. Rasgue dos o tres hojas y haga funcionar la destructora hacia adelante. (Forward). En algunos casos puede que sea necesario alternar entre las posiciones reverse y forward para liberar el atasco.

## Dispositivo térmico de apagado

La destructora no está preparada para un uso intensivo. Esta característica desconecta la destructora automáticamente si está funcionando de forma continua en un periodo extenso de tiempo. Si esto ocurre, simplemente deje a la destructora enfriarse.

## Empty Waste Bin

SC170: Tire del asa para vaciar la papelerera de residuos (**Fig. A**)

## Dispositivo de bloqueo

Esta destructora está equipada con un sistema de seguridad de bloqueo. Si quiere inhabilitar la destructora (bloqueo conectado), gire el selector un cuarto en sentido inverso a las agujas del reloj (Hasta que los círculos estén alineados (**Fig. D**)) La luz de bloqueo se encenderá. Para habilitarla de nuevo, alinee los dos círculos, presiones el selector y gire en el sentido de las agujas del reloj hasta que llegue al icono dedesbloqueo. La luz de preparada se iluminará (**Fig. E**).

## Bag Holder

Soporte de bolsas autoadhesivos incluidos. Para montar retire la parte posterior y presione firmemente como se muestra (**Fig. F**).

## Papelerera llena

Hay una ventana en la parte frontal de la papelerera. Cuando los residuos lleguen a la mitad de esta ventana tiene que vaciar la papelerera (Nº 5).

## Mantenimiento

No intente realizar el mantenimiento ni reparar la unidad usted mismo. Si su destructora de papel está dentro del plazo de la garantía llévela al lugar donde la compró para que se la sustituyan o se la reparen.

## Limited Warranty

### Limited 5 year Cutter Warranty for SC170 Shredder and Limited 2 Year Warranty for all other Parts

ACCO Brands USA LLC, 300 Tower Parkway, Lincolnshire, IL 60069 (in Canada, ACCO Brands Canada Inc., 5 Precidio Court, Brampton, ON L6S-6B7; and in Mexico, ACCO Mexicana, S.A. de C.V. Av. Circuito Industrial Norte #6 Parque Industrial Lerma 52000, Lerma, Edo. De México) (each, respectively, "ACCO Brands") warrants to the original purchaser that the cutters of this Swingline™ Shredder SC170 are free from defects in workmanship and material under normal use and service for a period of 5 years after purchase and all other parts are free from defects in workmanship and material under normal use and service for a period of 2 years after purchase.

ACCO Brands' obligation under this warranty is limited to replacement or repair, at ACCO Brands' option, of any warranted part found defective by ACCO Brands without charge for material or labor. Any replacement, at ACCO Brands' option, may be the same product or a substantially similar product that may contain re-manufactured or refurbished parts. This warranty shall be void in the following circumstances:

- (i) if the product has been misused,
- (ii) if the product has been damaged by negligence or accident, or
- (iii) if the product has been altered by anyone other than ACCO Brands' authorized agents.

For warranty execution, please call:

1-800-541-0094 in the USA  
1-800-263-1063 in Canada  
1-800-758-6825 in Mexico

Or go to [www.swingline.com](http://www.swingline.com).

TO THE EXTENT ALLOWED BY APPLICABLE LAW, THIS WARRANTY IS IN LIEU OF ALL OTHER EXPRESSED WARRANTIES, REPRESENTATIONS OR PROMISES INCONSISTENT WITH OR IN ADDITION TO THIS WARRANTY ARE UNAUTHORIZED AND SHALL NOT BE BINDING ON ACCO BRANDS. TO THE EXTENT PERMITTED BY APPLICABLE LAWS, ANY IMPLIED WARRANTIES (IF APPLICABLE) ARE LIMITED IN DURATION TO THE DURATION OF THIS WARRANTY. SOME STATES AND JURISDICTIONS DO NOT ALLOW LIMITATIONS ON HOW LONG AN IMPLIED WARRANTY LASTS, SO THE ABOVE LIMITATION MAY NOT APPLY TO YOU. TO THE EXTENT PERMITTED BY APPLICABLE LAW, IN NO EVENT SHALL ACCO BRANDS BE LIABLE FOR ANY SPECIAL, INCIDENTAL, PUNITIVE, EXEMPLARY, CONSEQUENTIAL OR SIMILAR DAMAGES, WHETHER OR NOT FORESEEABLE. SOME STATES AND JURISDICTIONS DO NOT ALLOW THE EXCLUSION OR LIMITATION OF SPECIAL, INCIDENTAL, PUNITIVE, EXEMPLARY, CONSEQUENTIAL, OR SIMILAR DAMAGES, SO THE ABOVE EXCLUSION OR LIMITATION MAY NOT APPLY TO YOU.

FOR CONSUMERS WHO HAVE THE BENEFIT OF CONSUMER PROTECTION LAWS OR REGULATIONS IN THEIR JURISDICTION OF PURCHASE OR, IF DIFFERENT, IN THEIR JURISDICTION OF RESIDENCE, THE BENEFITS CONFERRED BY THIS WARRANTY ARE IN ADDITION TO ALL RIGHTS AND REMEDIES CONVEYED BY SUCH CONSUMER PROTECTION LAWS AND REGULATIONS.

To the extent permitted by law, this warranty is not transferable and will automatically terminate if the original product purchaser sells or otherwise disposes of the product.

This warranty gives you specific legal rights. Other rights, which vary from jurisdiction to jurisdiction, may exist. In addition, some jurisdictions do not allow (i) the exclusion of certain warranties, (ii) limitations on how long an implied warranty lasts and/or (iii) the exclusion or limitation of certain types of costs and/or damages, so the above limitations may not apply.

## Garantie Limitée

### Garantie limitée de 5 ans sur les couteaux de la déchiqueteuse SC170 et garantie limitée de 2 ans sur les autres pièces

ACCO Brands USA LLC, 300 Tower Parkway, Lincolnshire, IL 60069 (au Canada, ACCO Brands Canada Inc., 5 Precidio Court, Brampton, ON L6S-6B7; et au Mexique, ACCO Mexicana, S.A. de C.V. Av. Circuito Industrial Norte #6 Parque Industrial Lerma 52000, Lerma, Edo. De Mexico) (chacun, respectivement, "ACCO Brands") garantit à l'acheteur initial que les lames de cette déchiqueteuse Swingline™ SC170 sont exemptes de défauts de fabrication et de main-d'œuvre dans des conditions d'utilisation et d'entretien normales pour une période de cinq (5) ans à partir de la date d'achat et toutes les autres pièces sont exemptes de défauts de fabrication et de main-d'œuvre dans des conditions d'utilisation et d'entretien normales pour une période de deux (2) ans suivant l'achat.

L'obligation d'ACCO Brands envers cette garantie est limitée au remplacement ou à la réparation, au choix d'ACCO Brands, dans le cas où n'importe quelle pièce garantie serait trouvée défectueuse par ACCO Brands, et ce, sans frais de matériel ou de main-d'œuvre. ACCO Brands se réserve le droit de remplacer le produit défectueux par un autre produit identique ou par un équivalent qui peut contenir des pièces réusinées ou remises à neuf. La garantie sera nulle et non avenue dans les circonstances suivantes :

- (i) si le produit a été utilisé abusivement;
- (ii) si le produit a été endommagé par négligence ou accidentellement ou
- (iii) si le produit a été modifié par une personne autre qu'un employé ou un agent autorisé d'ACCO Brands.

Pour prestation de la garantie, veuillez composer le :

1-800-541-0094 aux É.U.  
1-800-263-1063 au Canada  
1-800-758-6825 au Mexique

Ou allez sur le site [www.swingline.com](http://www.swingline.com).

DANS LA MESURE AUTORISÉE PAR LA LOI APPLICABLE, LA PRÉSENT GARANTIE REMPLACE TOUTES LES AUTRES GARANTIES EXPRESSES, TOUTES REPRÉSENTATIONS OU PROMESSES CONTRADICTOIRES AVEC, OU AJOUTÉES À CETTE GARANTIE. NE SONT PAS AUTORISÉS ET NE SONT PAS RELIÉS À ACCO BRANDS, DANS LA MESURE AUTORISÉE PAR LES LOIS APPLICABLES, LA DURÉE DE TOUTE GARANTIE IMPLICITE (SI APPLICABLE) SE LIMITE À LA DURÉE DE LA PRÉSENTE GARANTIE. CERTAINS ÉTATS ET CERTAINES JURISDICTIONS N'AUTORISENT PAS LES LIMITATIONS PORTANT SUR LA DURÉE D'UNE GARANTIE IMPLICITE, DE SORTE QUE LES LIMITATIONS CI-DESSUS PEUVENT NE PAS VOUS ÊTRE APPLICABLES. DANS LA MESURE AUTORISÉE PAR LA LOI APPLICABLE, ACCO BRANDS NE SERAIT EN AUCUN CAS, ÊTRE TENU RESPONSABLE DE TOUTS DOMMAGES SPÉCIAUX, ACCESSOIRES, PUNITIFS, EXEMPLAIRES, CONSÉQUENTS OU SIMILAIRES, QU'ILS SOIENT PRÉVISIBLES OU NON. CERTAINS ÉTATS ET CERTAINES JURISDICTIONS NE PERMETTENT PAS L'EXCLUSION OU LA LIMITATION DES DOMMAGES SPÉCIAUX, ACCESSOIRES, PUNITIFS, EXEMPLAIRES, CONSÉQUENTS OU SIMILAIRES, DE SORTE QUE LES EXCLUSIONS OU LIMITATIONS CI-DESSUS PEUVENT NE PAS VOUS ÊTRE APPLICABLES.

POUR LES CONSOMMATEURS BÉNÉFICIAIRE DE LOIS OU DE RÉGLEMENTATIONS EN MATIÈRE DE PROTECTION DES CONSOMMATEURS DANS LEUR JURISDICTION D'ACHAT, OU SI ELLE EST DIFFÉRENTE, DANS LEUR JURISDICTION DE RÉSIDENCE, LES AVANTAGES CONFERÉS PAR CETTE GARANTIE S'AJOUTENT À TOUTS LES DROITS ET RECOURS FOURNIS PAR LESDITES LOIS ET RÉGLEMENTATIONS EN MATIÈRE DE PROTECTION DES CONSOMMATEURS.

Dans la mesure autorisée par la loi applicable, cette garantie n'est pas transférable et devient automatiquement nulle si l'acheteur original du produit vend ou aliène de quelque autre manière le produit.

Cette garantie vous donne des droits légaux spécifiques auxquels peuvent s'ajouter d'autres droits variant selon les juridictions. De plus, certaines juridictions n'autorisent pas (i) l'exclusion de certaines garanties, (ii) les limitations portant sur la durée d'une garantie implicite et/ou l'exclusion ou la limitation de certains coûts et/ou dommages, de sorte que les limitations ci-dessus peuvent ne pas vous être applicables.

## Garantía Limitada

### Garantía limitada de las cuchillas de corte de 5 años y garantía limitada de 2 años para el resto de las piezas.

ACCO Brands USA LLC, 300 Tower Parkway, Lincolnshire, IL 60069, ACCO Brands Canada Inc., 5 Precidio Court, Brampton, ON L6S-6B7, ACCO MEXICANA S.A. DE C.V. Circuito de la Industria Norte No. 6 Parque Industrial Lerma, Lerma, Edo. de México C.P. 52000 Mexico. (cada una, respectivamente, "ACCO Brands") garantizan al comprador original de este producto que este producto de ACCO Brands (excepto las cuchillas) está libre de defectos de mano de obra y material por un periodo de 2 años después de la fecha de compra en condiciones de uso y servicio normales. (Esta garantía excluye las cuchillas.)

La obligación de ACCO Brands bajo esta garantía se limita al reemplazo o la reparación, a la sola opción de ACCO Brands, de cualquier pieza garantizada que ACCO Brands determine que está defectuosa, sin cargo por material o mano de obra. Cualquier reemplazo puede ser, a la sola opción de ACCO Brands, por el mismo producto o un producto sustancialmente similar que puede contener piezas reconstruidas o reacondicionadas. Esta garantía no será válida en cualquiera de las siguientes circunstancias:

- (i) si el producto se usó incorrectamente,
- (ii) si el producto se dañó por negligencia o accidente,
- (iii) si el producto fue alterado por cualquier persona que no perteneciera a ACCO Brands o sus agentes autorizados.

Para reclamar la garantía por favor llamar al:

1-800-541-0094 en los Estados Unidos de América  
1-800-263-1063 en Canadá  
1-800-758-6825 en México

O visite [www.swingline.com](http://www.swingline.com).

#### Garantía limitada adicional para cuchillas

ACCO Brands garantiza que las cuchillas de la trituradora están libres de defectos de material y mano de obra durante todo el tiempo que el comprador original posea este producto en los modelos S20-08, SX16-08, DS22-13, DX18-13, DS22-19 y DX20-19 y durante un (1) año desde la fecha de compra por parte del consumidor original en los modelos SM11-08, DM11-13 y DSM07-13.

\*Tenga en cuenta que las cuchillas se desgastarán progresivamente al triturar hojas sujetadas con brochos o sujetapapeles: la garantía no cubre esto. Con respecto a la trituración de CD, las trituradoras grandes y pequeñas para oficina de Swingline™ fueron diseñadas para triturar hasta 500 y 300 CD respectivamente durante el periodo de garantía. La trituración excesiva de CD desgastará las cuchillas y no se halla cubierta por la garantía.

\*Los modelos SM11-08, DM11-13 y DSM07-13 no fueron diseñados para triturar CD, tarjetas de crédito, sujetapapeles o brochos. Si intenta hacerlos, invalidará la garantía.

CONFORME LO PERMITAN LAS LEYES APLICABLES, ESTA GARANTÍA REEMPLAZA CUALQUIER OTRA GARANTÍA VERBAL O ESCRITA. NO ESTÁ AUTORIZADA NINGUNA REPRESENTACIÓN O PROMESA ADICIONAL QUE NO SEA CONSISTENTE CON ESTA GARANTÍA Y NO REPRESENTARÁ OBLIGACIÓN LEGAL ALGUNGA PARA ACCO BRANDS. HASTA DONDE LO PERMITAN LAS LEYES APLICABLES, LA DURACIÓN DE CUALQUIER GARANTÍA IMPLICITA (SI CORRESPONDIERA) ESTÁ LIMITADA A LA DURACIÓN DE ESTA GARANTÍA. ALGUNOS ESTADOS Y JURISDICCIONES NO PERMITEN LIMITACIONES EN RELACIÓN AL TIEMPO DE DURACIÓN DE UNA GARANTÍA IMPLICITA, POR LO TANTO, LA LIMITACIÓN ANTERIOR PUEDE NO SER APLICABLE EN SU CASO. HASTA DONDE LAS LEYES APLICABLES LO PERMITAN, EN NINGUN CASO ACCO BRANDS ASUME RESPONSABILIDAD LEGAL POR DAÑOS ESPECIALES, INCIDENTALES, PUNITIVOS, EJEMPLARES, CONSECUENTES O SIMILARES YA SEAN PRE-DECIABLES O NO. ALGUNOS ESTADOS Y JURISDICCIONES NO PERMITEN LA EXCLUSIÓN O LIMITACIÓN DE LOS DAÑOS Y PERJUICIOS ESPECIALES, INCIDENTALES, PUNITIVOS, EJEMPLARES, CONSECUENTES O SIMILARES, DE MODO QUE LA EXCLUSIÓN O LIMITACIÓN PRECEDENTE PUEDE NO SER APLICABLE A SU CASO.

PARA LOS CONSUMIDORES QUE CUENTAN CON EL BENEFICIO DE LEYES O REGULACIONES DE PROTECCIÓN AL CONSUMIDOR EN LA JURISDICCIÓN DONDE SE EFECTUÓ LA COMPRA O A SUS LEYES SON DIFERENTES Y APLICAN A LA JURISDICCIÓN DE RESIDENCIA, LOS BENEFICIOS OTORGADOS POR ESTA GARANTÍA SON ADICIONALES A TODOS LOS DEMÁS DERECHOS Y COMPENSACIONES QUE MARCAN TALES LEYES Y REGULACIONES DE PROTECCIÓN AL CONSUMIDOR.

Conforme a lo permitido por ley, esta garantía no es transferible y termina automáticamente si el comprador original del producto vende o se deshace de dicho producto de cualquier otra manera.

Esta garantía le otorga derechos legales específicos. Pueden existir otros derechos, que varían según la jurisdicción. Además, ciertas jurisdicciones no permiten (i) la exclusión de ciertas garantías, (ii) las limitaciones de la duración de las garantías implícitas y/o (iii) la exclusión o limitación de ciertos tipos de costos y/o daños y perjuicios de modo que las limitaciones precedentes pueden no ser aplicables.

## Service

ACCO Brands USA  
300 Tower Parkway,  
Lincolnshire, IL 60069-3640  
(800) 541-0094

ACCO Brands Canada  
5 Precidio Court,  
Brampton, ON L6S-6B7  
(800) 263-1063

ACCO Mexicana  
S.A. de C.V. Av.  
Circuito Industrial Norte #6  
Parque Industrial Lerma 52000,  
Lerma, Edo. de México  
800-758-6825



ACCO Brands  
300 Tower Parkway  
Lincolnshire, IL 60069-3640  
In USA call 800-541-0094  
[www.acco.com](http://www.acco.com)

[www.swingline.com](http://www.swingline.com)