



Manuel d'utilisation JM-7105

Fonctions :

Verrouillage : Appuyez une fois sur le bouton « cadenas fermé », les clignotants flasheront une fois,

La sirène émettra un son, le verrouillage s'effectuera automatiquement et la led clignotera.

Si vous êtes équipé d'un système de remontée automatique des fenêtres, celui-ci se mettra en fonctionnement durant 25 secondes.

Déverrouillage : Appuyez une fois sur le bouton « cadenas ouvert », les clignotants flasheront 3 fois, la sirène émettra 3 sons, les portes se déverrouilleront et la led arrêtera de clignoter.

Fonction localisation du véhicule: Appuyez sur le bouton « éclair » ou sur les boutons « cadenas ouvert » et « cadenas fermé » simultanément. Les clignotants flasheront +/- 5 secondes afin que vous puissiez localiser le véhicule. Appuyez sur n'importe quel bouton pour arrêter la fonction localisation.

Type de centralisation :

Choix du type de centralisation:

Verrouillage électronique : Jumper sur JP1

Verrouillage pneumatique : Pas de jumper sur JP1

Ces articles sont préprogrammés d'origine pour l'utilisation avec un verrouillage électronique.

Enregistrement des télécommandes :

Appuyez sur le bouton d'enregistrement présent sur la centrale, les lampes flasheront 3 fois et resteront allumées. Le système est maintenant entré en mode enregistrement. Appuyez dans les 3 secondes sur n'importe quel bouton de la télécommande, les clignotants flasheront 3 fois puis resteront allumés pour vous indiquer que la télécommande est enregistrée. Il est possible d'enregistrer jusqu'à 4 télécommandes sur la même centrale. Si vous perdiez une télécommande, veillez à reprogrammer la ou les télécommandes restantes.

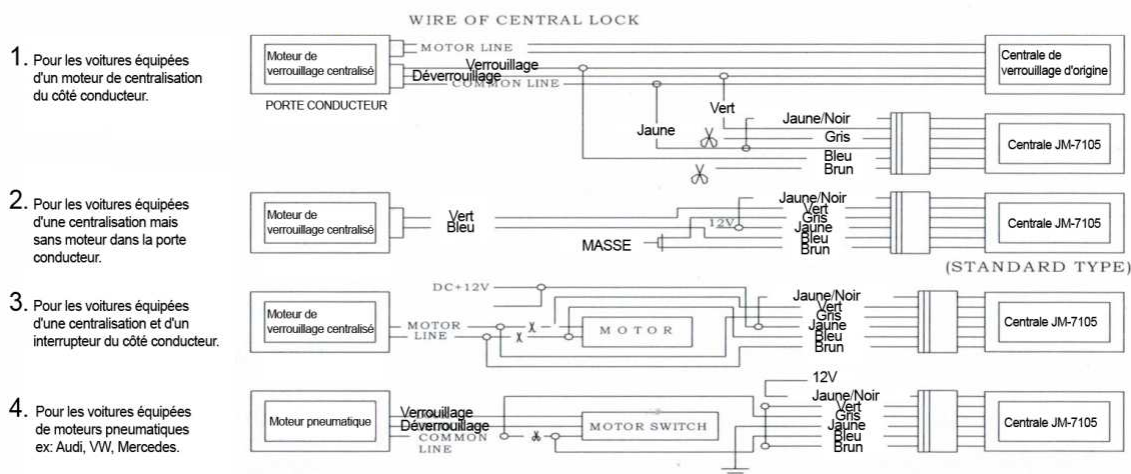
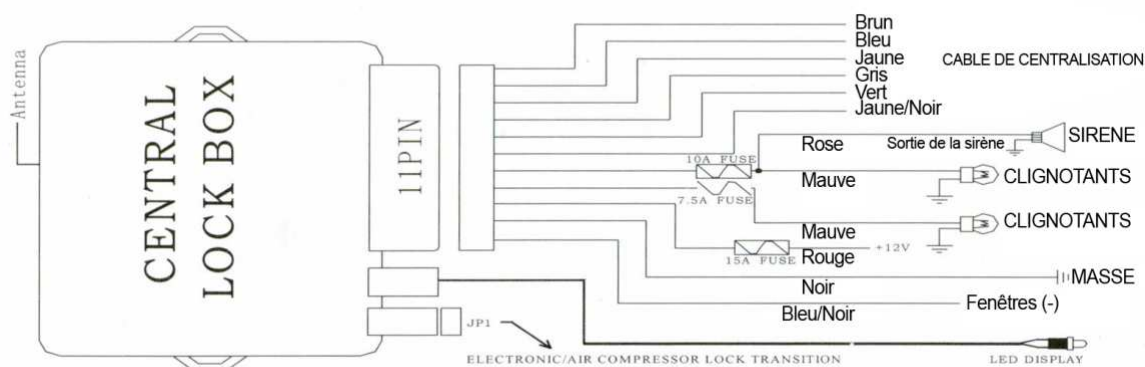

Impulsion Positive/Négative (Voir Schéma 2) :

Connectez le câble Jaune/Noir et le câble Jaune au +12V
Connectez le câble Gris et le câble Brun à la masse.
Connectez le câble Vert et le câble Bleu au moteur.

Impulsion Négative (Voir Schéma 1) :

Connectez le câble Jaune/Noir et le câble Jaune à la masse.
Ne Connectez pas le câble Gris et le câble Brun.
Connectez le câble Bleu au verrouillage moteur et la câble Vert au déverrouillage moteur.

Impulsion Positive (Voir Schéma 1) :

Connectez le câble Jaune/Noir et le câble Jaune au +12V.
Ne Connectez pas le câble Gris et le câble Brun.
Connectez le câble Bleu au verrouillage moteur et la câble Vert au déverrouillage moteur.

Verrouillage pneumatique (voir schéma 4) :

Avant d'effectuer ces différentes connexions, veuillez à retirer le jumper de JP1 (centrale)
Connectez le Jaune/Noir au +12V.
Connectez le Vert et le Brun ensemble.
Coupez le câble « COMMON LINE » reliant l'interrupteur au moteur pneumatique.
Reliez le côté du Moteur pneumatique de ce câble « COMMON LINE » au câble Gris.
Reliez le côté de l'interrupteur de ce câble « COMMON LINE » au câble Bleu.
Connectez le câble jaune à la Masse