

RYOBI

MANUEL D'UTILISATION

Taille-bordures / débroussailleuse

PBC3046B

RY70107

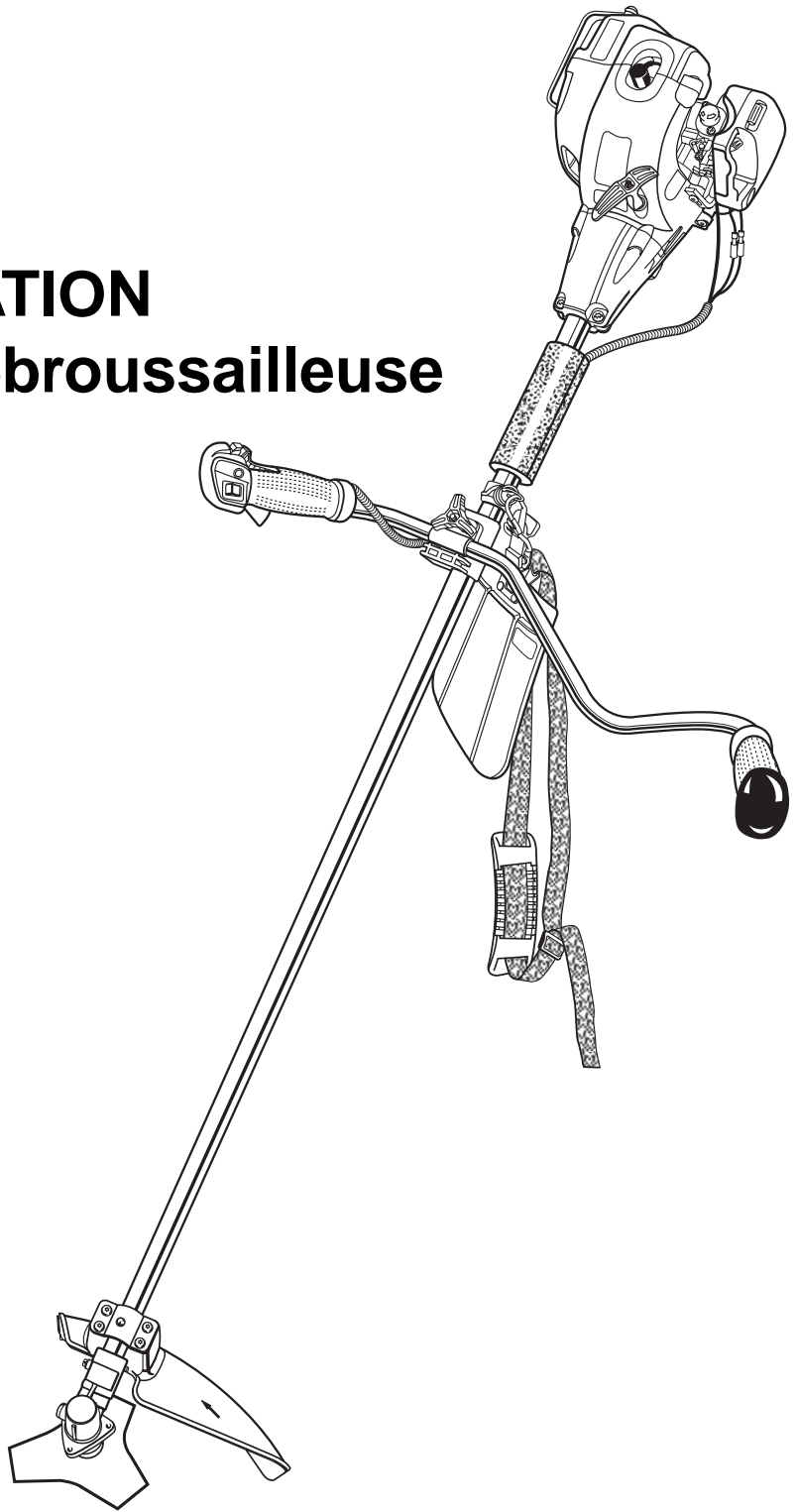

Ce taille-bordures a été conçu et fabriqué conformément aux strictes normes de fiabilité, simplicité d'emploi et sécurité d'utilisation de Ryobi. Correctement entretenu, il vous donnera des années de fonctionnement robuste et sans problèmes.



AVERTISSEMENT : Pour réduire les risques de blessures, l'utilisateur doit lire et veiller à bien comprendre le manuel d'utilisation.

Merci d'avoir acheté un taille-bordures Ryobi.

CONSERVER CE MANUEL POUR FUTURE REFERENCE

TABLE DES MATIERES

■ Sécurité	2 - 3
■ Symboles	4 - 5
■ Fiche technique	5
■ Déballage	6
■ Caractéristiques	6
■ Assemblage	7 - 10
■ Utilisation	11 - 14
■ Entretien	15 - 18
■ Dépannage	19 - 20
■ Garantie	21
■ Directive de sécurité	21

SECURITE



AVERTISSEMENT :

Ne pas essayer d'utiliser ce taille-bordures avant d'avoir lu entièrement et bien compris toutes les instructions, règles de sécurité, etc., contenues dans ce manuel. Le non respect de ces informations peut entraîner un accident tel qu'un incendie ou un choc électrique entraînant des blessures graves. Conserver le manuel d'utilisation et le consulter fréquemment, afin d'assurer le maintien de la sécurité et de pouvoir instruire les autres utilisateurs éventuels.

LIRE TOUTES LES INSTRUCTIONS

REGLES DE SECURITE GENERALES

- Pour travailler en toute sécurité, lire et veiller à bien comprendre toutes les instructions avant d'utiliser le taille-bordures/débroussailleuse. Respecter toutes les instructions de sécurité. Le non respect des instructions de sécurité ci-dessous peut entraîner des blessures graves.
- Ne pas laisser des enfants ou personnes n'ayant pas reçu une formation adéquate utiliser cet outil.
- Ne jamais lancer ou faire tourner le moteur dans un endroit clos ou mal aéré. Les gaz d'échappement peuvent être mortels.
- Déblayer la zone de travail avant chaque utilisation. La débarrasser de tous les objets tels que cailloux, verre brisé, clous, fils métalliques, cordes, etc. risquant d'être projetés ou de se prendre dans la tête de coupe ou la lame.
- Porter une protection oculaire et auditive complète pendant l'utilisation de cet outil.
- Porter des pantalons longs, des chaussures et des gants épais. Ne pas porter de vêtements amples, shorts, bijoux quels qu'ils soient et ne pas travailler pieds nus.
- Attacher les cheveux longs pour les maintenir au-dessus des épaules, afin qu'ils ne se prennent pas dans les pièces en mouvement.
- Garder les badauds, enfants et animaux à une distance de 15 m minimum.
- Ne pas utiliser ce taille-bordures en état de fatigue, si l'on est souffrant ou sous l'influence de l'alcool, de drogues ou de médicaments.
- Ne pas travailler sous un éclairage insuffisant.
- Se tenir bien campé et en équilibre. Ne pas travailler hors de portée. Le travail hors de portée risque de faire perdre l'équilibre ou de causer un contact avec les pièces brûlantes.
- Garder toutes les parties du corps à l'écart des pièces en mouvement.
- Ne pas toucher les alentours de l'échappement ou du cylindre, qui deviennent brûlants pendant l'utilisation.
- Toujours arrêter le moteur et débrancher le fil de la bougie avant d'effectuer tout entretien ou réglage, à l'exception des réglages du carburateur.

- Inspecter l'outil avant chaque utilisation pour s'assurer qu'il n'y a pas de pièces desserrées, de fuites de carburant, etc. Remplacer les pièces endommagées avant utilisation.
- La tête de coupe ou la lame tourne pendant le réglage du carburateur.
- Il a été rapporté que, chez certaines personnes, les vibrations produites par les outils à main motorisés peuvent contribuer au développement d'une affection appelée syndrome de Raynaud. Les symptômes peuvent inclure des picotements, l'insensibilisation et le blanchissement des doigts et sont habituellement provoqués par l'exposition au froid. L'hérédité, l'exposition au froid et à l'humidité, le régime alimentaire, la fumée et les habitudes de travail sont tous des facteurs considérés comme contribuant au développement de ces symptômes. Il n'existe actuellement aucune preuve qu'un certain type de vibration ou le degré d'exposition contribue réellement au développement de cette affection. Certaines mesures, susceptibles de réduire les effets des vibrations, peuvent être prises par l'opérateur :
 - a) Garder le corps au chaud par temps froid. Pendant l'utilisation, porter des gants afin de tenir les mains et les poignets au chaud. Il a été établi que le froid est l'une des principales causes du symptôme de Raynaud.
 - b) Après chaque période d'utilisation, faire des exercices pour accroître la circulation.
 - c) Faire des pauses fréquentes. Limiter la durée d'exposition quotidienne.
 - d) Garder l'outil bien entretenu, toutes les pièces de boulonnerie serrées et remplacer les pièces usées.

En cas d'apparition de l'un ou plusieurs des symptômes décrits ci-dessus, cesser d'utiliser l'outil et consulter un médecin.

- Mélanger et conserver le carburant dans un bidon ou jerrycan approuvé pour l'essence.
- Mélanger le carburant à l'extérieur, loin de toute flamme ou source d'étincelles. Essuyer tout carburant répandu. S'éloigner de 9 m du point d'approvisionnement avant de lancer le moteur.
- Arrêter le moteur et le laisser refroidir avant de faire le plein ou de le remiser.
- Pour le transport dans un véhicule, le réservoir doit être vide et l'outil bien arrimé.

REGLES DE SECURITE PARTICULIERES A L'UTILISATION DU TAILLE-BORDURES















- Si la tête de coupe est fendue, brisée ou endommagée de quelque façon que ce soit, la remplacer. S'assurer que la tête de coupe ou la lame est correctement installée et solidement assujettie. L'utilisation d'un outil dont la tête de coupe n'est pas correctement installée peut entraîner des blessures graves.
- S'assurer que tous les dispositifs de protection, déflecteurs et poignées sont correctement installés et solidement assujettis.
- Utiliser exclusivement des lignes de coupe d'origine. Ne pas utiliser d'autres accessoires de coupe.
- Ne jamais utiliser l'outil si le déflecteur d'herbe n'est pas en place et en bon état.
- Tenir fermement les deux poignées pendant le travail. Tenir la tête de coupe au-dessous du niveau de la taille. Ne jamais tailler avec la tête de coupe à plus de 76 cm du sol.

REGLES DE SECURITE PARTICULIERES A L'UTILISATION DE LA DEBROUSSAILLEUSE ET DE LA LAME



- Une fois le moteur arrêté, garder la lame en rotation dans de l'herbe épaisse ou des broussailles, jusqu'à ce qu'elle s'immobilise.
- Ne pas utiliser la débroussailleuse si la garde de lame n'est pas solidement assujettie et en bon état.
- Porter des gants épais lors du retrait et de l'installation de la lame.
- Toujours arrêter le moteur avant d'essayer de retirer des objets pris dans la lame ou la bloquant et avant d'installer ou retirer la lame.
- Ne pas essayer de toucher ou d'arrêter la lame en rotation.
- Une lame continuant de tourner au débrayé une fois que le moteur est arrêté et la gâchette relâchée peut causer des blessures. Garder le contrôle de l'outil jusqu'à ce que la lame soit complètement immobilisée.
- Toute lame endommagée doit être remplacée. S'assurer que la lame est correctement installée et solidement assujettie avant chaque utilisation. L'utilisation d'un outil dont la tête de coupe n'est pas correctement installée peut entraîner des blessures graves.
- Utiliser uniquement des lames TRI-ARC d'origine conçues pour cette débroussailleuse. Ne pas utiliser d'autres lames.
- La lame TRI-ARC est conçue pour couper des herbes et plantes pulpeuses seulement. Ne pas l'utiliser pour d'autres applications. Ne jamais utiliser la lame TRI-ARC pour couper de la végétation ligneuse.
- Lorsqu'il est équipé d'une lame, utiliser cet outil avec la plus extrême prudence. Un ricochet de lame peut se produire lorsque celle-ci entre en contact avec un objet qu'elle ne peut pas couper. Ce contact peut causer un bref blocage de la lame, qui fait « ricocher » l'outil en direction opposée de l'objet heurté. Ceci peut être assez violent pour faire perdre le contrôle de l'outil. Un ricochet peut se produire à tout instant si la lame est bloquée, stoppe ou se coince. Ce problème est plus susceptible de se produire dans les endroits où il n'est pas possible de voir le matériau coupé. Pour faciliter la coupe et assurer la sécurité travailler avec un mouvement de droite à gauche. Si la lame heurte un obstacle imprévu ou du bois, ceci peut réduire la force du ricochet.
- Ne jamais couper de tiges de plus de 13 mm de diamètre.
- Toujours utiliser la bandoulière et la régler pour pouvoir travailler confortablement. Tenir fermement les deux poignées pendant les travaux de coupe avec une lame. Garder la lame loin du corps, au-dessous du niveau de la taille. Ne jamais tailler avec la débroussailleuse avec la lame à plus de 76 cm du sol.
- Arrêter le moteur et le laisser refroidir avant de faire le plein de remiser l'outil ou de le transporter. Toujours retirer la protection de lame avant d'utiliser l'outil. Si cette précaution n'est pas prise, la protection peut être projetée lorsque la lame commence à tourner.

SYMBOLES

Important : Certains des symboles ci-dessous peuvent être utilisés sur l'outil. Veiller à les étudier et apprendre leur signification. Une interprétation correcte de ces symboles permettra d'utiliser l'outil plus efficacement et de réduire les risques.

SYMBOLE	NOM	EXPLICATION
	Symbole d'alerte de sécurité	Ce symbole indique un danger, un avertissement ou une mise en garde. Il signifie : Attention!!! La sécurité de l'opérateur est en jeu.
	Lire le manuel d'utilisation	Il contient des messages spéciaux, destinés à attirer l'attention sur les éventuels problèmes de sécurité et risques d'endommagement de la machine, ainsi que des conseils utiles concernant l'utilisation et l'entretien. Lire toutes les informations attentivement afin de tirer plein parti de l'outil, en toute sécurité.
	Porter une protection oculaire et auditive	Porter une protection oculaire et auditive pendant l'utilisation de ce matériel.
	Ne laisser personne s'approcher	Garder les badauds à une distance de 15 m minimum.
	Ricochet	Risque de ricochet.
	Lame Tri-Arc	La lame Tri-Arc est conçue pour être utilisée avec cet outil et couper des herbes et plantes pulpeuses seulement.
	Ne pas utiliser de lames dentées	Cet outil n'est pas conçu pour être utilisé avec une lame-scie.
	Autocollant de régime	Sens de rotation et vitesse maximum de l'arbre pour l'accessoire de coupe.
	Chaussures	Porter des chaussures de travail à semelle antidérapante lors de l'utilisation de l'outil.
	Gants	Porter des gants antidérapants épais.
	Ne pas fumer	Ne pas fumer pendant la préparation du mélange ou le remplissage du réservoir.
	Essence	Utiliser de l'essence sans plomb pour automobiles, avec un indice d'octane de 87 $([R + M] / 2)$ ou plus.
	Huile	Utiliser une huile 2 temps pour moteurs refroidis par air.
	Mélange de l'essence et de l'huile	Mélanger le carburant soigneusement avant chaque approvisionnement.

SYMBOLES

SYMBOLE	NOM	EXPLICATION
	Commutateur	Commutateur marche/arrêt I = marche O = arrêt
	Autocollant de poignée	Placement de l'autocollant de poignée avant.

Le but des symboles de sécurité est d'attirer l'attention sur d'éventuels dangers. Les symboles de sécurité et les informations qui les accompagnent doivent être bien compris et respectés. Les mises en garde ne constituent en elles-mêmes aucune protection contre les dangers. Les instructions ou avertissements qu'elles contiennent ne sauraient en aucun cas remplacer des mesures de prévention des accidents appropriées.

SYMBOLE SIGNIFICATION



DANGER : Indique une situation extrêmement dangereuse qui, si elle n'est pas évitée, aura pour conséquences des blessures graves ou mortelles.



AVERTISSEMENT : Indique une situation potentiellement dangereuse qui, si elle n'est pas évitée, pourrait entraîner des blessures graves.



ATTENTION : Indique une situation potentiellement dangereuse qui, si elle n'est pas évitée, aura pour conséquences des blessures légères ou de gravité modérée. Ce terme peut également être employé pour avertir l'utilisateur de pratiques dangereuses pouvant causer des dommages matériels.

REMARQUE : Une remarque contient des informations ou instructions vitales pour l'utilisation ou l'entretien du matériel.

CONSERVER CES INSTRUCTIONS

FICHE TECHNIQUE

Poids	sans carburant, ni accessoire de coupe	6,03 kg
	avec lame	6,35 kg
	Avec tête de coupe	6,22 kg
Volume du réservoir		42,5 cm ³
Largeur de coupe		457 mm
Cylindrée		30 cc
Rendement maximal du moteur (conformément à ISO 8893)		0,78 kW
Vitesse de rotation maximale de la broche		10 000 ±1 tr/min
Régime moteur (vitesse de rotation) à la vitesse de rotation maximale recommandée de la broche.		12 500 ±1 tr/min
Régime moteur (vitesse de rotation) au ralenti		2 000 - 2 500 ±1 tr/min
Consommation de carburant (conformément à ISO 8893), au rendement maximal du moteur		0,52 kg/h
Consommation de carburant spécifique (conformément à ISO 8893), au rendement maximal du moteur		0,47 kg/h
Niveau de vibrations au ralenti	Poignée gauche	6,0
	Poignée droite	7,8
Niveau de vibrations à plein régime	Poignée gauche	5,1
	Poignée droite	6,0
Pression acoustique (conformément à EN ISO 11806:1997, ISO 7917:1987)		99
Pression acoustique (conformément à ISO 10884)		112

DEBALLAGE

INSTRUCTIONS

- Sortir l'outil du carton avec précaution
- Examiner soigneusement l'outil pour s'assurer que rien n'a été brisé ou endommagé en cours de transport.
- Ne pas jeter les matériaux d'emballage avant d'avoir soigneusement examiné l'outil et avoir vérifié qu'il fonctionne correctement.

LISTE DES PIECES DE KIT NEUF

- Déflecteur d'herbe
- Retirer la garde de lame
- Lame Tri-Arc
- Bandoulière
- Protection d'échappement, clé Torx et vis
- Axe de retenue
- Clés de 13 mm et 16 mm
- Quincaillerie
- Manuel d'utilisation

CARACTERISTIQUES

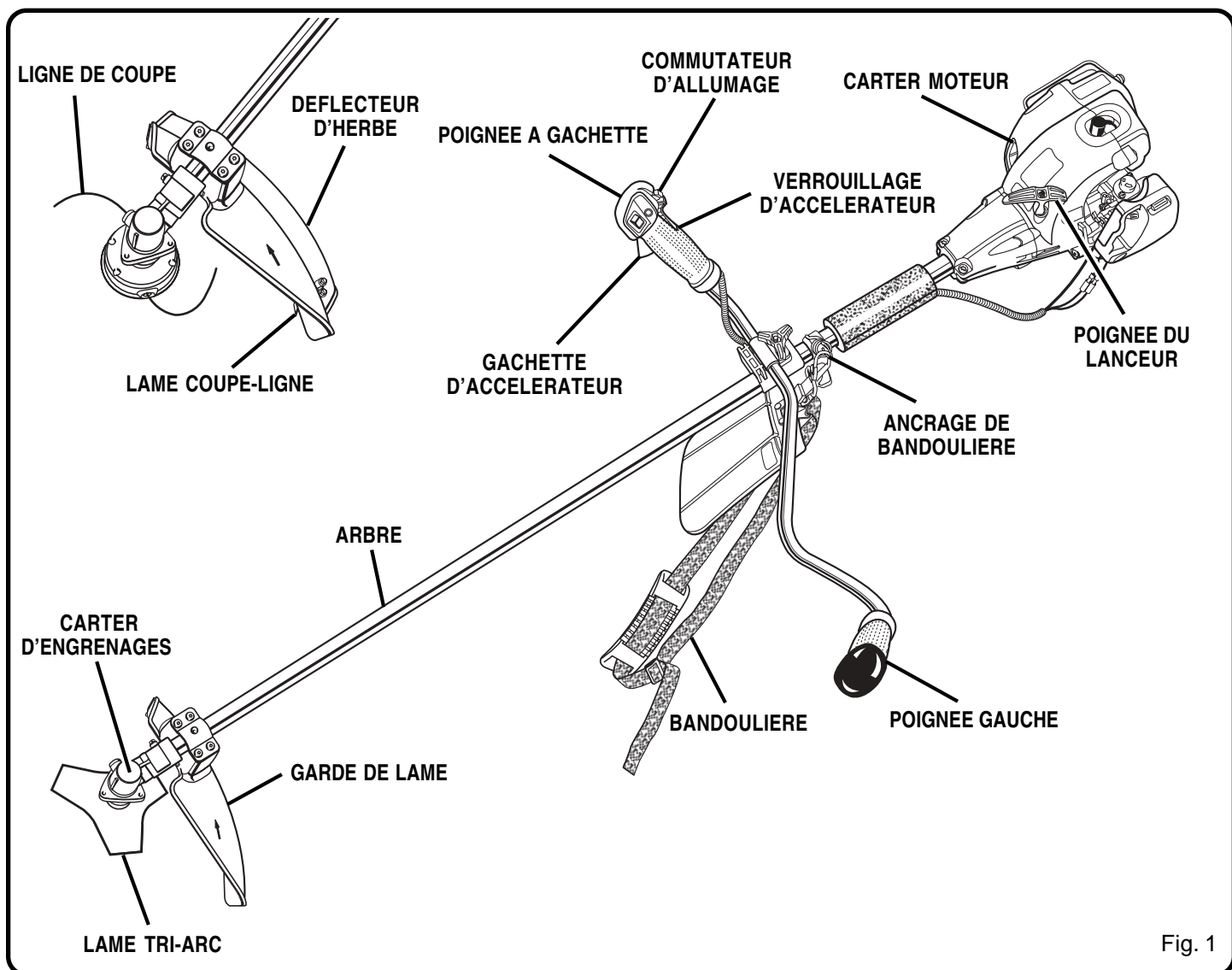

Fig. 1

ASSEMBLAGE

POIGNEE

Voir la figure 2.

1. Installer la poignée dans le collier inférieur du tube de l'arbre.
REMARQUE : La gâchette d'accélérateur doit être montée du côté droit de l'opérateur.
2. Insérer la patte carrée du collier supérieur dans le trou de montage du collier inférieur.
3. Ajuster la poignée pour un confort d'utilisation maximum, l'opérateur étant debout.
4. Installer le bouton et le serrer fermement.

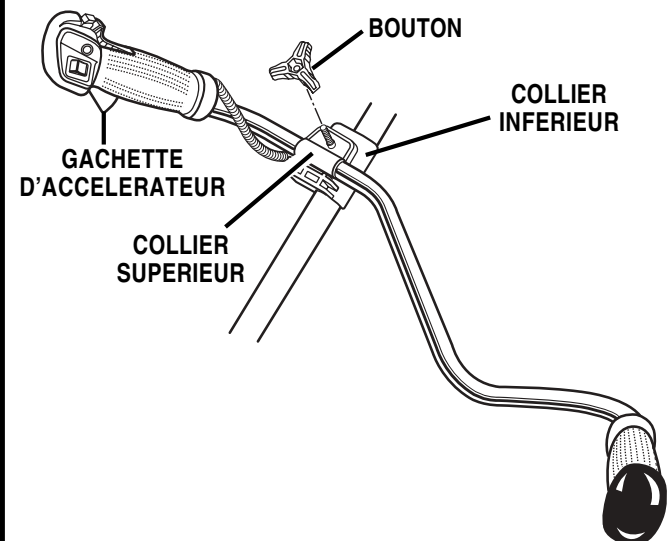
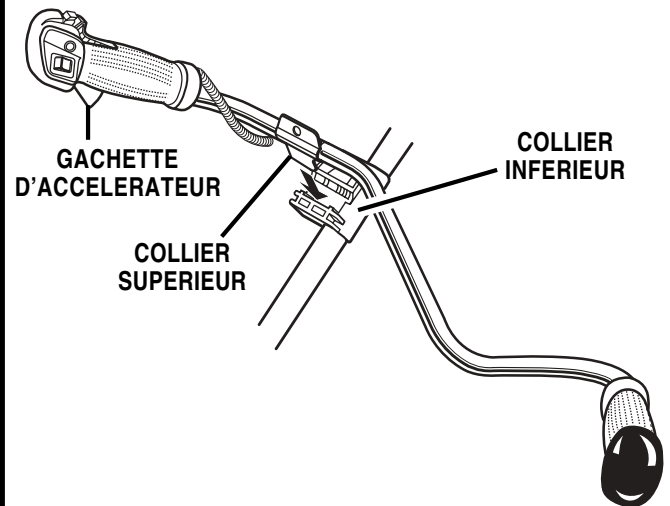
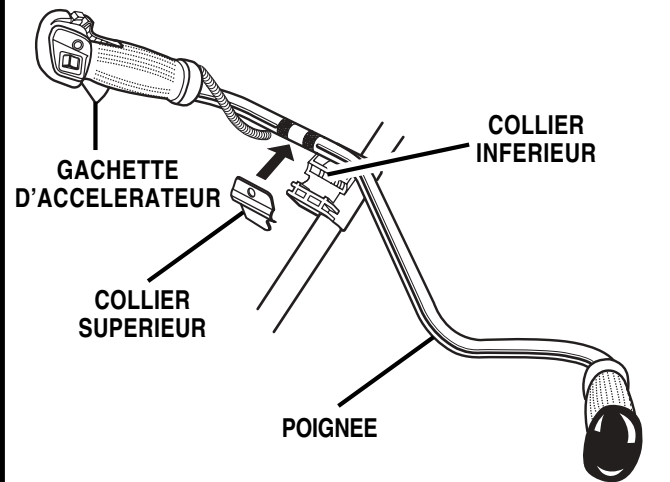

Fig. 2

ASSEMBLAGE

INSTALLATION DE LA BANDOULIERE

Voir la figure 3.

1. Accrocher la bandoulière sur son ancrage.
2. Régler la longueur de la sangle de manière à obtenir une position confortable.

REMARQUE : Pour libérer instantanément l'outil de la bandoulière, tirer vigoureusement sur la languette de verrouillage.

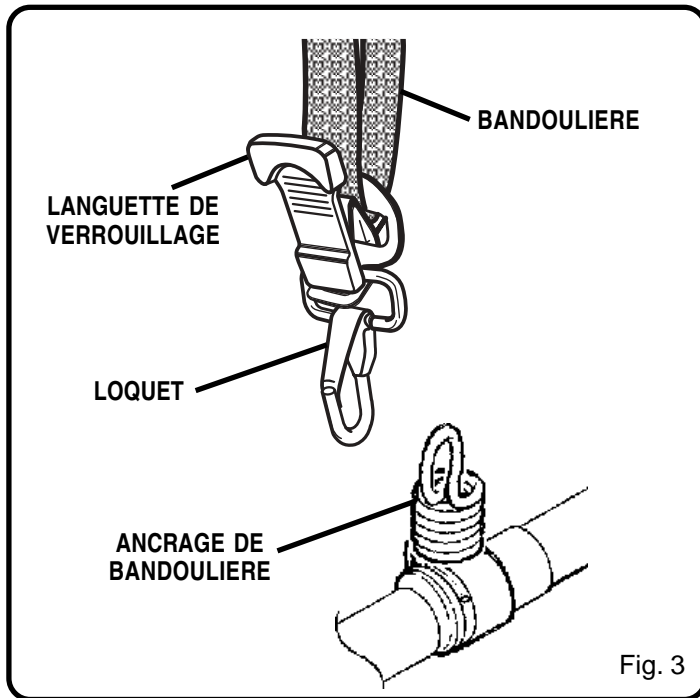

PROTECTION D'ÉCHAPPEMENT

Voir la figure 4.

1. Retirer la protection d'échappement et les deux vis du kit de l'utilisateur.
2. Installer la protection d'échappement sur le carter arrière.

REMARQUE : S'assurer que l'extrémité coudée de la protection d'échappement s'insère correctement dans l'ouverture du carter arrière.

3. Installer les deux vis et les serrer fermement à l'aide de la clé Torx fournie.

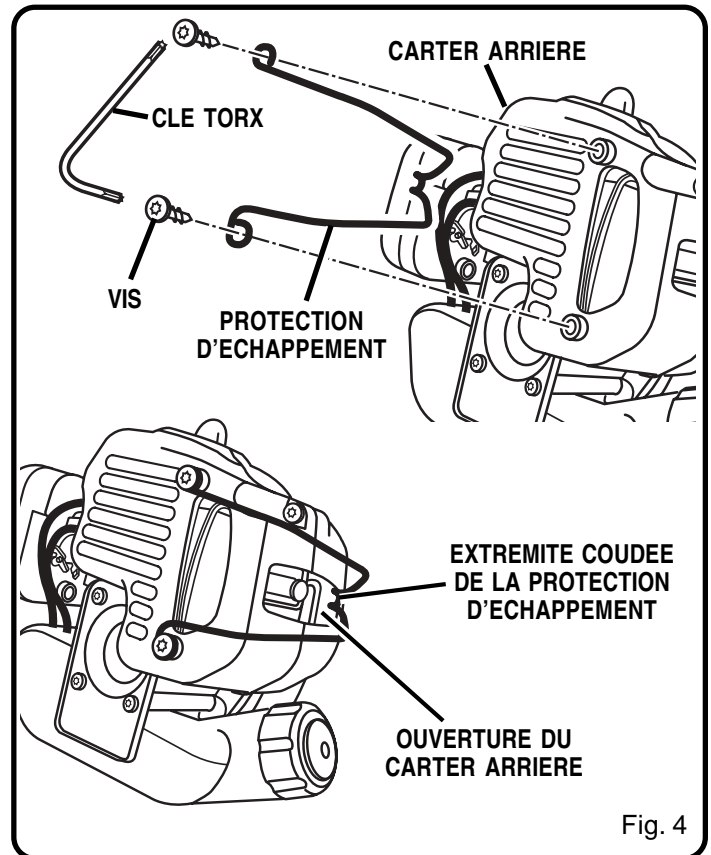

UTILISATION DU DEFLECTEUR D'HERBE ET DE LA GARDE DE LAME

REMARQUE : Lors de la conversion de taille-bordures en débroussailleuse et vice-versa, veiller à utiliser la garde de lame ou le déflecteur correct. Voir la figure 5.

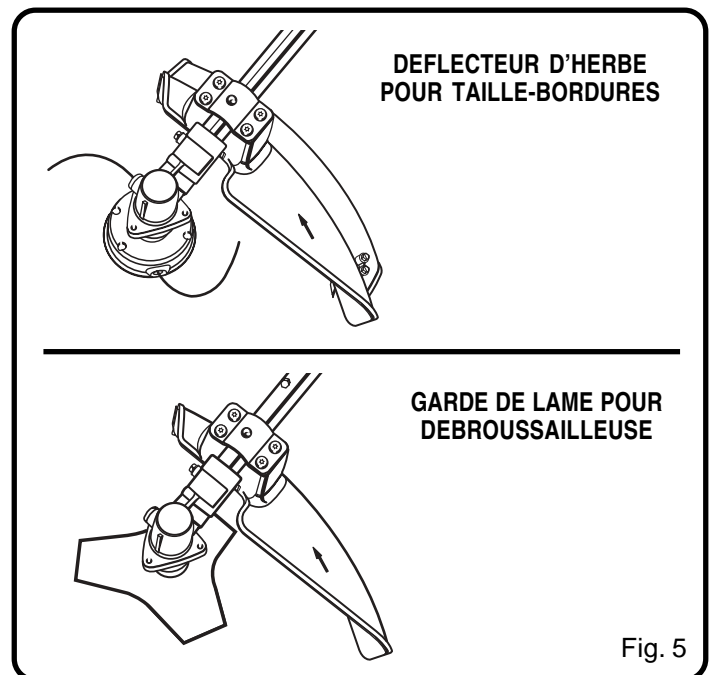

ASSEMBLAGE

GARDE DE LAME

Voir la figure 6.

1. Installer la garde de lame sur le support de montage, au moyen des quatre vis (10-24 x 3/4 po) insérées par le dessus du support, au travers de la garde et dans les filetages des plaques du support.
2. Serrer fermement les quatre vis à l'aide de la clé Torx fournie.

REMARQUE : Lorsque la tête de coupe à ligne nylon est utilisée, la protection de ligne doit être montée sur la garde de lame.

DEFLECTEUR D'HERBE

Voir la figure 6.

1. Installer le déflecteur d'herbe sur la garde de lame en engageant ses trois languettes dans les trois encoches correspondantes.
2. Encliqueter la garde de lame et le déflecteur d'herbe pour les assujettir.



AVERTISSEMENT :

Toujours arrêter le moteur et débrancher le fil de la bougie avant toute opération telle que le changement d'accessoire de coupe pour réduire les risques de blessures graves.

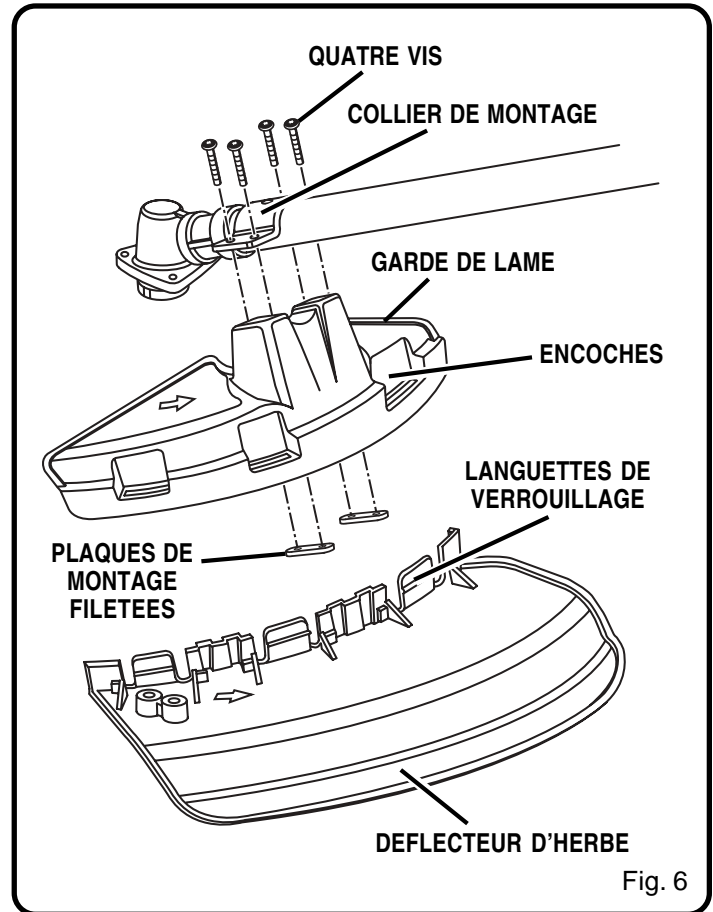

Fig. 6

CONVERSION DE TAILLE-BORDURES EN DEBROUSSAILLEUSE

RETRAIT DE LA TÊTE A LIGNE

Voir la figure 7.

1. Aligner la fente de la rondelle à collerette supérieure sur la fente du carter d'engrenages. Insérer l'axe de blocage dans la fente de la rondelle à collerette supérieure et le trou du carter d'engrenages. Tourner la retenue de bobine vers la droite pour la retirer. Retirer la bobine et la tête à ligne du coupleur d'entraînement.
2. Insérer l'axe de blocage dans la rondelle à collerette supérieure et le carter d'engrenages. Retirer le coupleur d'entraînement en le tournant vers la droite à l'aide de la clé de 16 mm fournie.
3. Retirer la rondelle à collerette supérieure de l'arbre moteur et la conserver en vue de l'installation de la lame.
4. Retirer le déflecteur d'herbe en appuyant sur les trois languettes de verrouillage et en le tirant pour le séparer de la garde de lame.

REMARQUE : Ranger les pièces de la tête à ligne ensemble en vue d'une utilisation ultérieure.

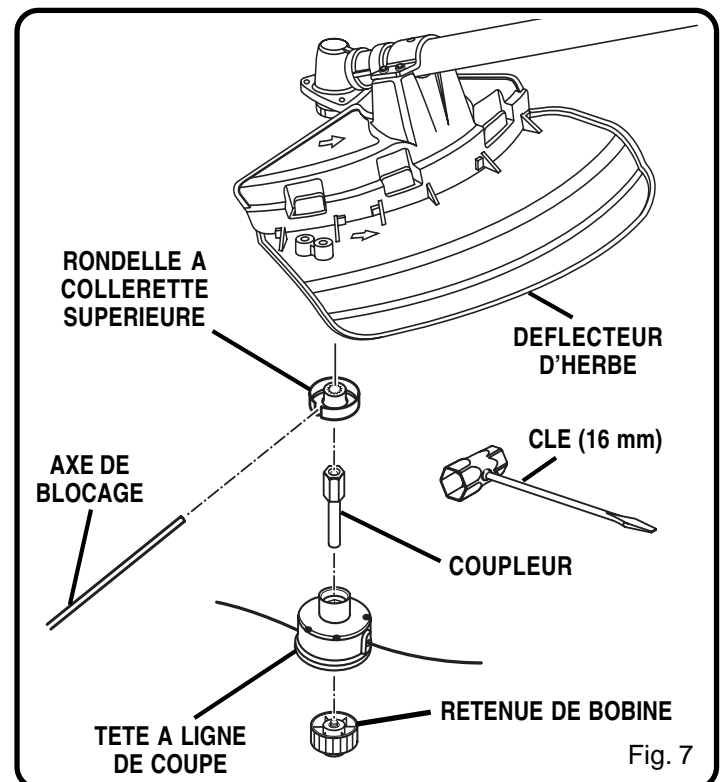

Fig. 7

ASSEMBLAGE

INSTALLATION DE LA LAME

Voir la figure 8.

1. Installer la rondelle à collerette supérieure sur l'arbre moteur, côté concave dirigé vers la garde de lame.
2. Centrer la lame sur la bride supérieure en veillant à ce qu'elle soit bien à plat. Installer la rondelle bombée, partie convexe en direction opposée à la lame. Installer l'écrou de lame. La lame tourne vers la gauche, en regardant du point de vue de l'opérateur.
3. Insérer l'axe de blocage dans la fente de la rondelle à collerette supérieure et le trou du carter d'engrenages. A l'aide de la clé de 13 mm fournie, tourner l'écrou de lame vers la gauche.
4. Serrer l'écrou fermement.

CONVERSION DE DEBROUSSAILLEUSE EN TAILLE-BORDURES

RETRAIT DE LA LAME

Voir la figure 8.

1. Insérer l'axe de blocage dans fente de la rondelle à collerette supérieure et le carter d'engrenages. Tourner l'écrou de lame vers la droite pour le retirer.
2. Retirer la rondelle bombée et la lame.
3. Retirer la rondelle à collerette supérieure de l'arbre moteur et la conserver en vue de l'installation de la tête de coupe à ligne nylon.
4. Installer le déflecteur d'herbe sur la garde de lame en engageant ses trois languettes dans les trois encoches correspondantes.
5. Encliqueter la garde de lame et le déflecteur d'herbe pour les assujettir.

REMARQUE : Ranger les pièces de débroussailleuse ensemble, en vue d'une utilisation ultérieure.

INSTALLATION DE LA TETE A LIGNE

Voir la figure 7.

1. Installer la rondelle à collerette supérieure sur l'arbre moteur, côté concave dirigé vers le carter d'engrenages.
2. Insérer l'axe de blocage dans la fente de la rondelle à collerette supérieure et le trou du carter d'engrenages. A l'aide de la clé de 16 mm fournie, visser le coupleur d'entraînement en le tournant vers la gauche. Serrer fermement.
3. Installer la tête de coupe sur le coupleur d'entraînement.
4. Insérer l'axe de blocage dans la fente de la rondelle à collerette supérieure et le trou du carter d'engrenages. Installer la retenue de bobine et la tourner vers la gauche pour la serrer fermement.

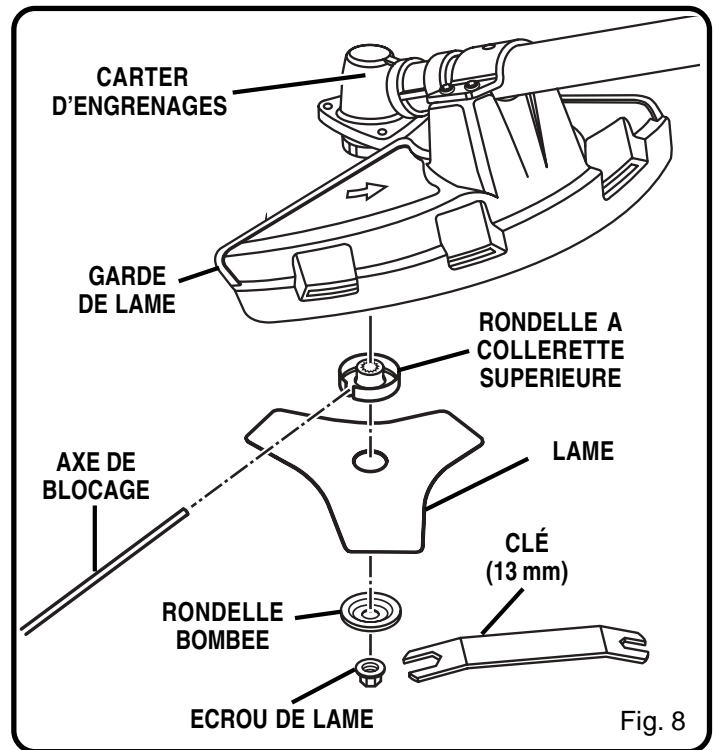

Fig. 8

UTILISATION

CARBURANT ET APPROVISIONNEMENT

SECURITE DE MANIPULATION DU CARBURANT

- Le carburant étant extrêmement inflammable, il doit toujours être manipulé avec précaution.
- Toujours mélanger le carburant à l'extérieur, loin de toute flamme ou source d'étincelles. Ne pas inhaler les vapeurs.
- Ne pas laisser l'essence ou l'huile entrer en contact avec la peau.
- Garder l'huile et l'essence à l'écart des yeux. En cas d'éclaboussure d'huile ou d'essence dans les yeux, rincer immédiatement avec de l'eau propre. Si l'irritation persiste consulter immédiatement un médecin.
- Nettoyer immédiatement tout carburant répandu.

MELANGE DU CARBURANT

- Cet outil utilise un moteur deux temps qui nécessite le mélange d'essence et d'huile 2 temps. Mélanger de l'essence sans plomb et de l'huile moteur 2 temps dans un récipient propre homologué pour l'essence.
- Le moteur est certifié pour fonctionner avec de l'essence sans plomb pour automobiles, avec un indice d'octane de 87 ([R + M] / 2) ou plus.
- Ne pas utiliser de mélanges tout préparés des stations service tels que ceux utilisés dans les motos, vélomoteurs, etc.
- Utiliser une huile 2 temps automélangeuse de haute qualité pour moteurs refroidis par air. Ne pas utiliser d'huile automobile ou pour moteurs hors-bord 2 temps.
- Ajouter 2 % d'huile à l'essence. Ceci permet d'obtenir un mélange à 50/1.
- Mélanger le carburant soigneusement avant chaque approvisionnement.
- Mélanger en petites quantités. Ne pas mélanger plus de carburant qu'il ne sera utilisé dans une période de 30 jours. Il est recommandé d'utiliser une huile 2 temps contenant un stabilisateur de carburant.



REPLISSAGE DU RESERVOIR



1. Nettoyer le pourtour du bouchon de remplissage pour éviter la contamination du carburant.
2. Desserrer le bouchon du réservoir lentement pour relâcher la pression et éviter que le carburant s'échappe.
3. Verser le mélange dans le réservoir avec précaution. Éviter de répandre du carburant.

4. Avant de remettre le bouchon en place, nettoyer et inspecter son joint.
5. Remettre immédiatement le bouchon en place et le serrer à la main. Essuyer tout carburant répandu. S'éloigner de 9 m du point d'approvisionnement avant de lancer le moteur.

REMARQUE : Il est normal qu'un moteur neuf dégage de la fumée pendant et après la première utilisation.

AVERTISSEMENT :

Toujours arrêter le moteur avant de faire le plein de carburant. Ne jamais remplir le réservoir d'une machine lorsque le moteur tourne ou est chaud. S'éloigner d'au moins 9 m du point d'approvisionnement avant de lancer le moteur. Ne pas fumer !

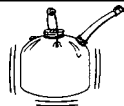
	+		=	
1 litre	+	20 ml	=	} 50/1
2 litres	+	40 ml	=	
3 litres	+	60 ml	=	
4 litres	+	80 ml	=	
5 litres	+	100 ml	=	

UTILISATION DU TAILLE-BORDURES

Tenir le taille-bordures avec la main droite sur la poignée à gâchette et la main gauche sur la poignée gauche. Tenir fermement les deux poignées pendant le fonctionnement. Le taille-bordures doit être tenu dans une position confortable, la poignée arrière se trouvant à peu près à hauteur de la hanche. Voir *la figure 9*.

Toujours utiliser le taille-bordures à plein régime. Couper les herbes hautes du haut en bas. Ceci empêchera l'herbe de s'enrouler sur le tube de l'arbre moteur et la tête de coupe, ce qui pourrait causer des dommages dus à une surchauffe. Si l'herbe s'enroule sur la tête de coupe, arrêter le moteur, débrancher le fil de bougie et enlever l'herbe. Le travail prolongé à mi-régime causerait l'écoulement d'huile par l'échappement.

UTILISATION

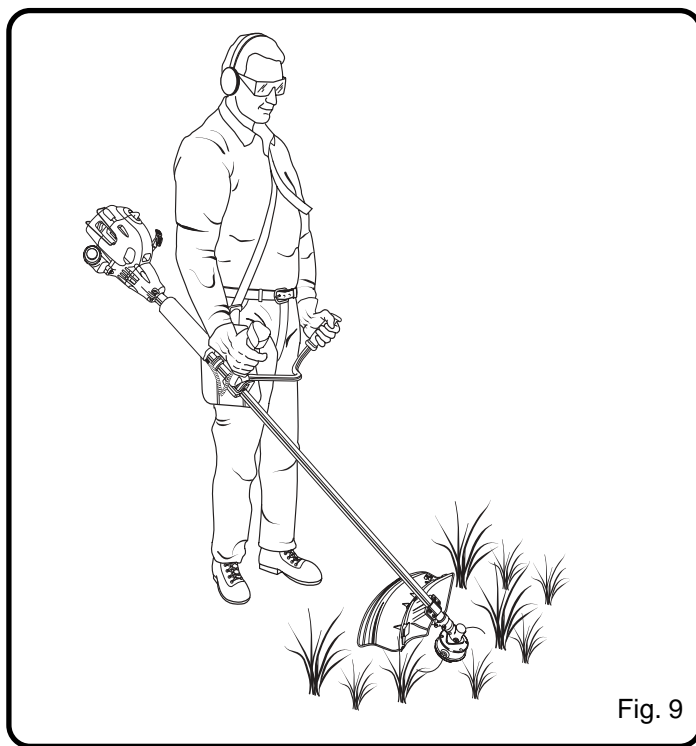

Fig. 9

AVANCE DE LA LIGNE DE COUPE

AVANCE DE LA LIGNE DE COUPE AVEC LE SYSTEME JA CHOC EZ LINE™

L'avance de la ligne est obtenue en tapant la tête de coupe sur le gazon, le moteur tournant à plein régime.

1. Faire tourner le moteur à plein régime.
2. Taper la tête de coupe sur le sol pour faire avancer la ligne. La ligne avance chaque fois que la tête de coupe est frappée sur le sol.
3. Plusieurs frappes peuvent être nécessaires pour que la ligne parvienne à la lame coupe ligne
4. Continuer le travail.

REMARQUE : Si la ligne devient trop courte, il peut ne pas être possible de la faire avancer en tapant la tête de coupe sur le sol. Dans ce cas, **ARRETER LE MOTEUR** et tirer la ligne à la main.

AVANCE MANUELLE DE LA LIGNE DE COUPE

Appuyer sur la retenue de bobine et tirer sur la ligne pour sortir la longueur désirée.

CONSEILS DE COUPE

Voir la figure 10.

- Pour une efficacité maximum, garder le taille-bordures incliné vers la zone de coupe.
- Ne pas travailler dans des endroits dangereux.
- Couper avec l'extrémité de la ligne ; ne pas forcer la tête de coupe dans l'herbe non coupée.
- Les palissades en métal et en bois accélèrent l'usure de la ligne et peuvent la faire casser. Les murs en pierre et brique, trottoirs et pièces de bois peuvent user la ligne rapidement.
- Eviter les arbres et buissons. L'écorce des arbres, les moulures en bois, le lambrissage et les piquets de palissades peuvent être endommagés par la ligne.

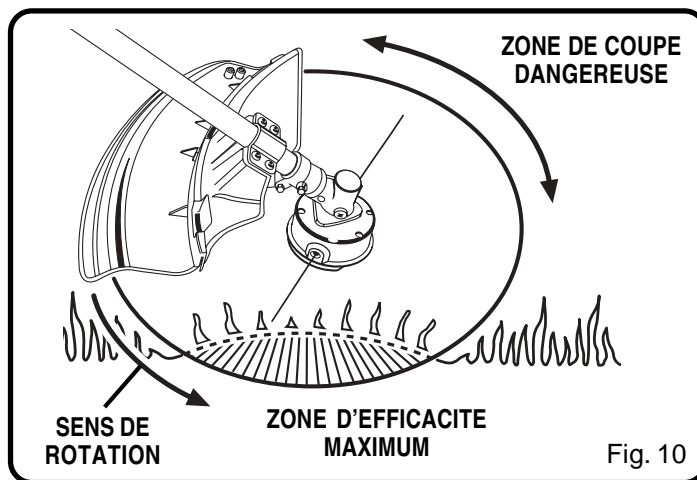

Fig. 10

LAME DE SECTIONNEMENT DE LIGNE DE COUPS DU DEFLECTEUR D'HERBE

Voir la figure 11.

Ce taille-bordures est équipé d'une lame de sectionnement de ligne montée sur le déflecteur d'herbe. Pour obtenir une coupe optimale, faire avancer la ligne jusqu'à ce qu'elle soit coupée à la longueur correcte par la lame de sectionnement. La ligne doit être avancée chaque fois que le moteur tourne à une vitesse supérieure à la normale. Ceci maintiendra une efficacité maximum et gardera la ligne assez longue pour avancer correctement.

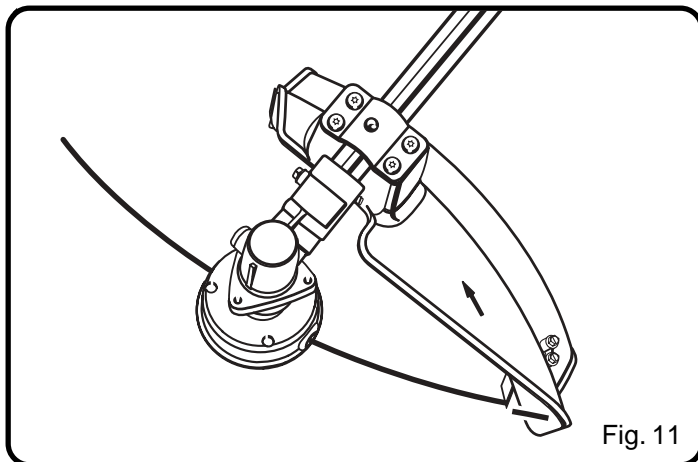

Fig. 11

UTILISATION

UTILISATION DE LA DEBROUSSAILLEUSE

Tenir la débroussailleuse avec la main droite sur la poignée à gâchette et la main gauche sur la poignée gauche. Tenir fermement les deux poignées pendant le fonctionnement. La débroussailleuse doit être tenue dans une position confortable, la poignée à gâchette trouvant à peu près à hauteur de la hanche. Se tenir bien campé et en équilibre sur les deux pieds. Se tenir de façon à ne pas risquer d'être déséquilibré par un rebond de la lame.

Ajuster la bandoulière de façon à obtenir une position de travail confortable et réduire les risques de contact avec la lame.

Voir la figure 12.



Lorsqu'il est équipé d'une lame, utiliser cet outil avec la plus extrême prudence. Un ricochet de lame peut se produire lorsque celle-ci entre en contact avec un objet qu'elle ne peut pas couper. Ce contact peut causer un bref blocage de la lame, qui fait « ricocher » l'outil en direction opposée de l'objet heurté. Cette réaction peut être assez violente pour faire perdre le contrôle de l'outil. Un ricochet peut se produire à tout instant si la lame est bloquée, stoppe ou se coince. Ce problème est plus susceptible de se produire dans les endroits où il n'est pas possible de voir le matériau coupé. Pour faciliter la coupe et assurer la sécurité travailler avec un mouvement de droite à gauche. Si la lame heurte un obstacle imprévu ou du bois, ceci peut réduire la force du ricochet. Voir la figure 13.

TAILLER AVEC UN MOUVEMENT LATERAL, EN PARTANT DE LA DROITE. AINSI, L'HERBE EST COUPEE CONTRE LE COTE GAUCHE DE LA GARDE DE LAME.

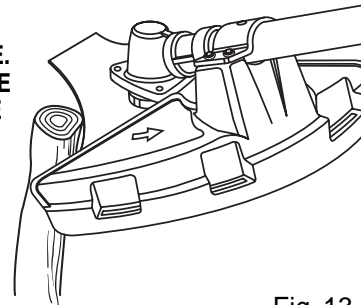

Fig. 13

LAME TRI-ARC

La lame Tri-Arc est conçue pour couper des herbes et plantes pulpeuses seulement. Lorsqu'elle est émoussée, elle peut être retournée, ce qui double sa vie utile. Ne pas affûter la lame TRI-ARC.

Utiliser exclusivement une lame TRI-ARC, réf. 984227001, en vente chez tous les détaillants.

TECHNIQUES DE COUPE - LAME



AVERTISSEMENT :

Lorsqu'une lame est utilisée, il est impératif de faire preuve de la plus extrême prudence pour assurer la sécurité. Lire les instructions de sécurité de la lame, au chapitre « Règles de sécurité particulières à l'utilisation de la débroussailleuse et de la lame » plus haut dans ce manuel.

- Pendant le travail, toujours tenir la débroussailleuse à deux mains. Tenir fermement les deux poignées.
- Maintenir la prise et se tenir bien en équilibre sur les deux pieds. Se tenir de façon à ne pas risquer d'être déséquilibré par un rebond de la lame.
- Inspecter la zone de travail et la débarrasser d'objets cachés tels que morceaux de verre, cailloux, béton, grillage, palissades en bois, en métal, etc.
- Ne jamais utiliser une lame près de trottoirs, palissades, poteaux, bâtiments ou autres objets fixes.
- Ne jamais continuer d'utiliser une lame après avoir heurté un objet dur, sans vérifier qu'elle n'a pas été endommagée. Ne plus utiliser la lame si elle est endommagée.
- L'outil doit être utilisé comme une faux, avec un large mouvement de balayage de droite à gauche.

UTILISATION

DEMARRAGE ET ARRET

Voir les figures 14 et 15.

REMARQUE : Cet outil est équipé d'un volet de départ automatique. Les instructions de démarrage de cet outil sont différentes de celles des outils à volet de départ manuel. Veiller à lire et respecter les instructions de démarrage ci-dessous.



AVERTISSEMENT :

Ne jamais lancer ou faire tourner le moteur dans un endroit clos ou mal aéré. Les gaz d'échappement peuvent être mortels.

DEMARRAGE DU MOTEUR FROID :

1. Poser le taille-bordures sur un sol nu et plat.
2. Appuyer sur la poire d'amorçage 8 à 10 fois.

REMARQUE : Ne pas appuyer sur la gâchette d'accélérateur avant que le moteur démarre. Ceci empêcherait le démarrage.

3. Mettre le levier en position « **DEMARRAGE A FROID** ». Voir la figure 15.
4. Tirer sur le cordon du lanceur jusqu'à ce que le moteur démarre.
5. Laisser le moteur se réchauffer pendant 4 à 10 secondes.

6. Appuyer sur le verrouillage de la gâchette et relâcher la gâchette. Ceci permet au volet de départ de se mettre automatiquement en position « **DEMARRAGE A CHAUD** ». L'outil est maintenant prêt à l'emploi.

REMARQUE : Le levier du volet de départ se met automatiquement en position de « **DEMARRAGE A CHAUD** » une fois que la gâchette a été actionnée pour la première fois.

DEMARRAGE DU MOTEUR CHAUD :

1. Poser le taille-bordures sur un sol nu et plat.
2. Le levier de départ devrait déjà se trouver en position « **DEMARRAGE A FROID** ». S'il ne l'est pas, appuyer sur la gâchette d'accélérateur et la relâcher. Tirer sur le cordon du lanceur jusqu'à ce que le moteur démarre.

ARRET DU MOTEUR :

Pour arrêter le moteur, mettre le commutateur en position « **O** ».

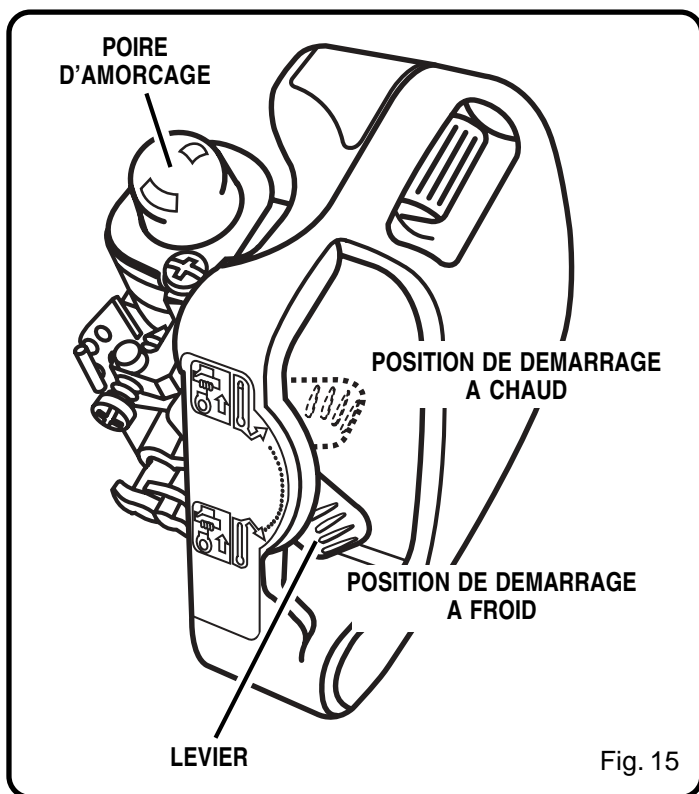
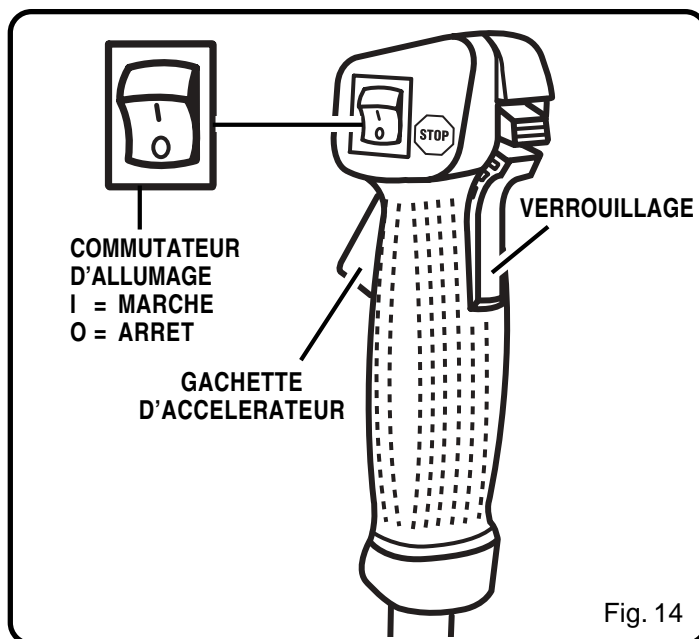



AVERTISSEMENT :

Utiliser exclusivement des pièces, accessoires et outils d'origine. Toute dérogation peut entraîner un mauvais fonctionnement, des blessures et l'annulation de la garantie.

- Les réglages et réparations décrits ci-dessous peuvent bien souvent être effectués par l'utilisateur. Les autres réparations doivent être confiées à un centre de réparations agréé.
- Un manque d'entretien peut causer un calaminage excessif et l'écoulement d'un résidu noir huileux par l'échappement.
- S'assurer que tous les dispositifs de protection, sangles, déflecteurs et poignées sont correctement installés et solidement assujettis pour éviter les risques de blessures.

REPLACEMENT DE LA BOBINE

AVANCE DE LA LIGNE DE COUPE A CHOC EZ LINE™

NOUVELLE BOBINE PRE-ENROULEE

Voir les figures 16 et 17.

Si seule la ligne est remplacée, voir « Remplacement de la ligne », plus loin dans ce manuel.

Utiliser exclusivement une ligne monofilament de 2,4 mm. Pour une efficacité maximum, utiliser exclusivement une ligne du fabricant.

1. Arrêter le moteur et débrancher le fil de la bougie. Maintenir la tête de coupe et retirer la retenue de bobine. Tourner vers la droite.
2. Retirer la bobine vide de la tête de coupe. Laisser le ressort fixé sur la bobine.
3. Lors de l'installation d'une nouvelle bobine, s'assurer que les deux lignes sont engagées dans les deux fentes diamétralement opposées. Veiller à ce que les deux lignes soient sorties d'au moins 152 mm au-delà de chaque fente.
4. Passer les lignes dans les oeillets de la tête de coupe. Enfoncer la bobine dans la tête de coupe avec précaution (au besoin tirer délicatement sur la ligne pour les faire passer à l'extérieur). Une fois la bobine en place dans la tête de coupe, saisir les lignes et les tirer d'un coup sec pour les sortir des fentes de la bobine.
5. Appuyer sur la bobine et la tourner vers la gauche, jusqu'à ce qu'elle se bloque. Maintenir la bobine enfoncée et la tourner légèrement vers la droite. Lâcher la bobine. Elle doit être verrouillée dans la tête de coupe. Si elle ne l'est pas, la maintenir enfoncée et la tourner jusqu'à ce qu'elle se verrouille.

6. S'assurer que la tête de coupe et la retenue de bobine sont engagées sur l'arbre moteur en tournant la retenue vers la gauche pour la serrer.
7. Tirer de nouveau sur les lignes pour mettre la bobine en position de coupe. Appuyer sur la retenue de bobine tout en tirant sur la ou les lignes pour les avancer manuellement et vérifier le montage de la tête de coupe.

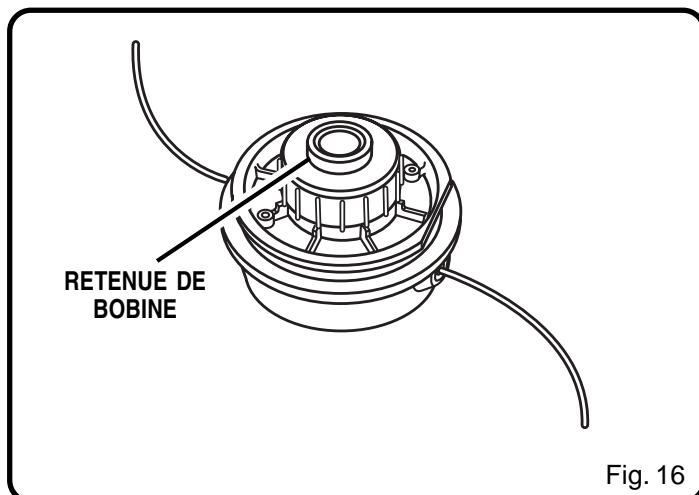

Fig. 16

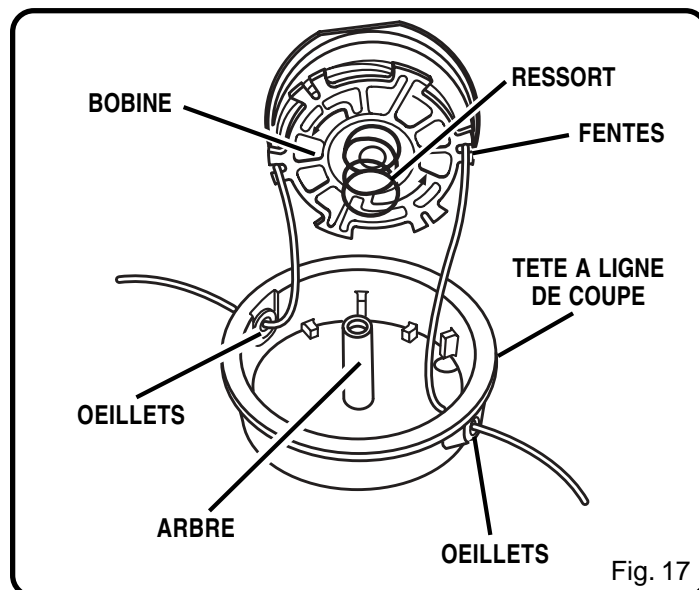

Fig. 17

ENTRETIEN

REPLACEMENT DE LIGNE

Voir les figures 18, 19, 20 et 21.

1. Arrêter le moteur et débrancher le fil de la bougie.
Maintenir la tête de coupe et retirer la retenue de bobine.
Tourner vers la droite.
2. Retirer la bobine de la tête de coupe.
REMARQUE : Laisser le ressort fixé sur la bobine.
Retirer la ligne restant éventuellement sur la bobine.
3. Couper deux morceaux de ligne d'environ 2,7 m de long.
4. Insérer la première ligne dans le trou d'ancrage de la partie supérieure de la bobine. Enrouler la ligne sur la partie supérieure de la bobine en tournant vers la gauche, comme indiqué par les flèches de la bobine. Engager la ligne dans la fente du flasque supérieur en la laissant dépasser d'environ 152 mm au-delà de la fente.
Ne pas enrouler une longueur de ligne excessive.
Une fois la ligne enroulée, elle doit se trouver à au moins 6 mm du bord extérieur de la bobine.
5. Répéter l'opération ci-dessus en enroulant la seconde ligne sur la partie inférieure de la bobine.
Ne pas enrouler une longueur de ligne excessive.
6. Remettre la bobine et sa retenue en place.
Voir « Remplacement de la bobine » plus haut dans ce manuel.

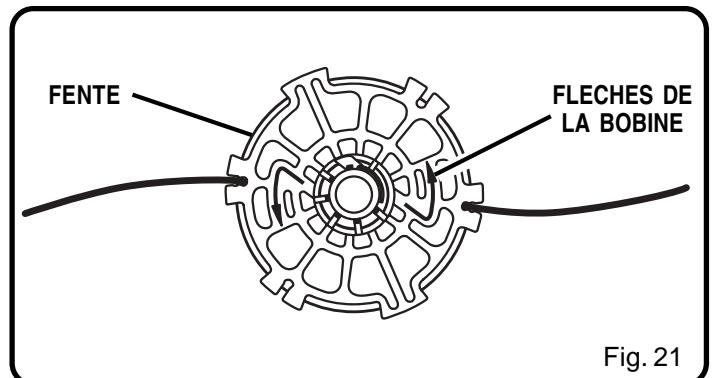
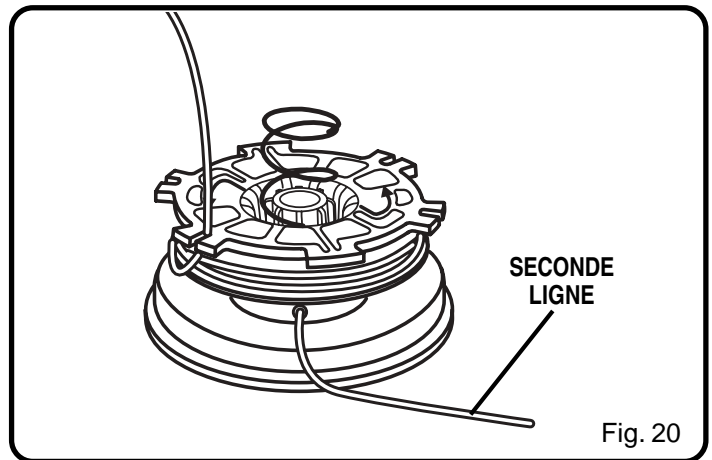
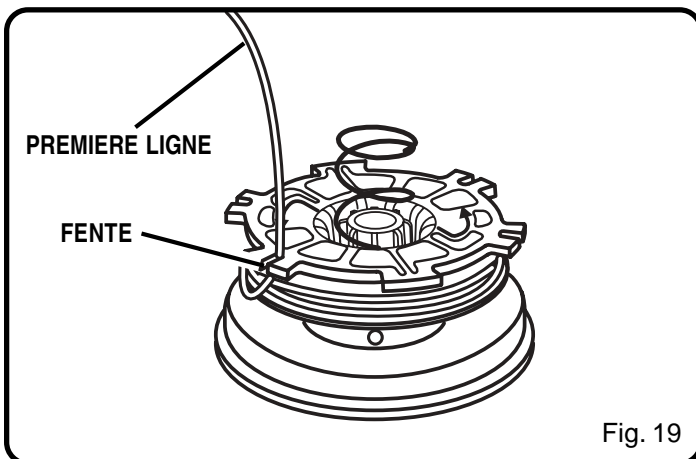
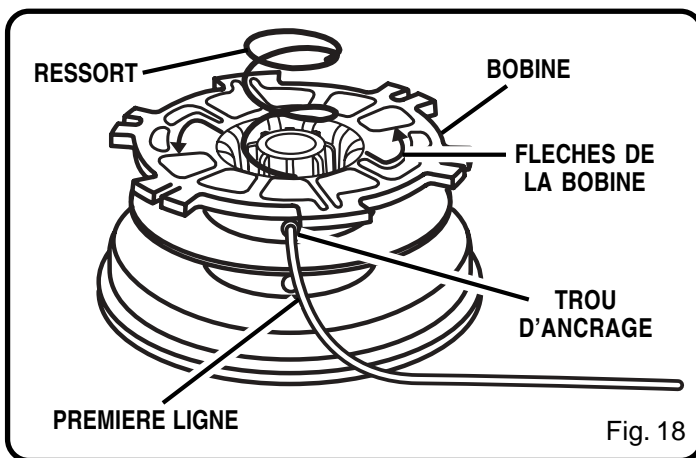

PROTECTION DE LAME

Voir la figure 22.

Toujours installer la protection de lame lorsque l'outil n'est pas en usage. Les bords de la protection sont pourvus de clips qui s'encliquettent sur la lame et la maintient en place. Toujours porter des gants et faire preuve de la plus grande prudence lors de la manipulation de la lame.

REMARQUE : Toujours retirer la protection de lame avant d'utiliser l'outil. Si cette précaution n'est pas prise, la protection peut être projetée lorsque la lame commence à tourner.

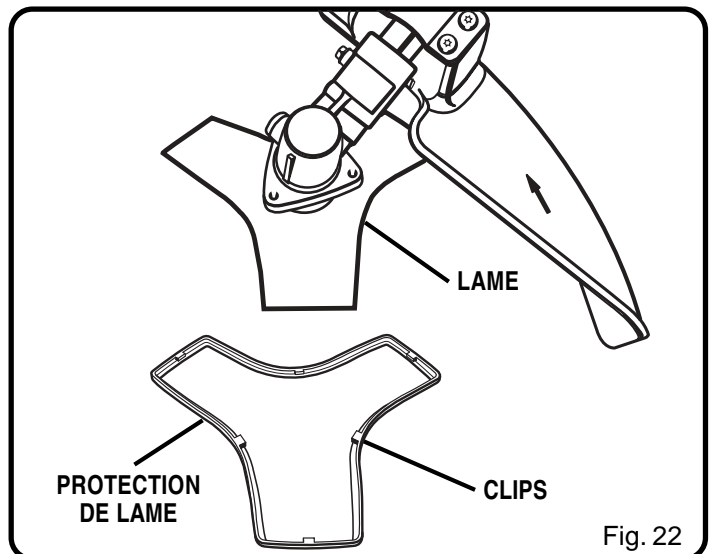

NETTOYAGE DE L'ORIFICE D'ÉCHAPPEMENT ET DU SILENCIEUX

Selon le type de carburant utilisé, le type et la quantité d'huile utilisée et/ou les conditions d'utilisation, l'orifice d'échappement et le silencieux peuvent être obstrués par de la calamine. Si un outil motorisé semble avoir perdu de la puissance, le moteur doit être décalaminé par un technicien qualifié pour restaurer le fonctionnement normal.

PARE-ÉTINCELLES

Le pare-étincelles doit être nettoyé ou remplacé toutes les 25 heures de fonctionnement ou tous les ans pour assurer le fonctionnement correct de l'outil. L'emplacement du pare-étincelles diffère suivant le modèle. Contacter le concessionnaire le plus proche pour connaître l'emplacement du pare-étincelles sur le modèle utilisé.

Nettoyage :

- Retirer le pare-étincelles du silencieux.
- Si le pare-étincelles est en fibre de verre, le jeter et le remplacer.
- Si le pare-étincelles est en métal, le nettoyer comme suit :
 1. Vaporiser le pare-étincelles avec un produit de décalaminage de bonne qualité.
 2. Le nettoyer délicatement avec une brosse métallique.
 3. Installer le pare-étincelles neuf ou nettoyé et remettre toutes les pièces en place avant d'utiliser l'outil de nouveau.

REPLACEMENT ET NETTOYAGE DU FILTRE A AIR

Voir les figures 23 et 24.

Pour assurer un fonctionnement correct et une longue vie utile, garder le filtre à air propre.

1. Retirer le couvercle du filtre à air en appuyant sur le loquet avec le pouce et en tirant délicatement sur le couvercle.
2. Retirer le filtre et le nettoyer dans de l'eau savonneuse tiède. Le rincer et le laisser sécher complètement. Pour obtenir un fonctionnement optimal, le remplacer annuellement.
3. Remettre le filtre en place.
4. Remettre le couvercle du filtre à air en place en insérant ses languettes dans les fentes de la base du filtre et appuyer sur le couvercle de manière à l'encliqueter correctement.

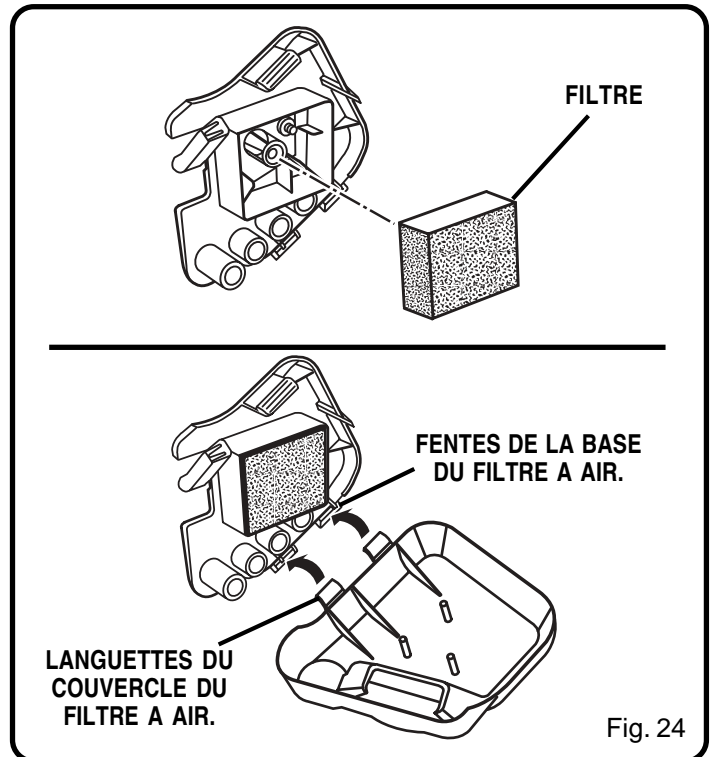
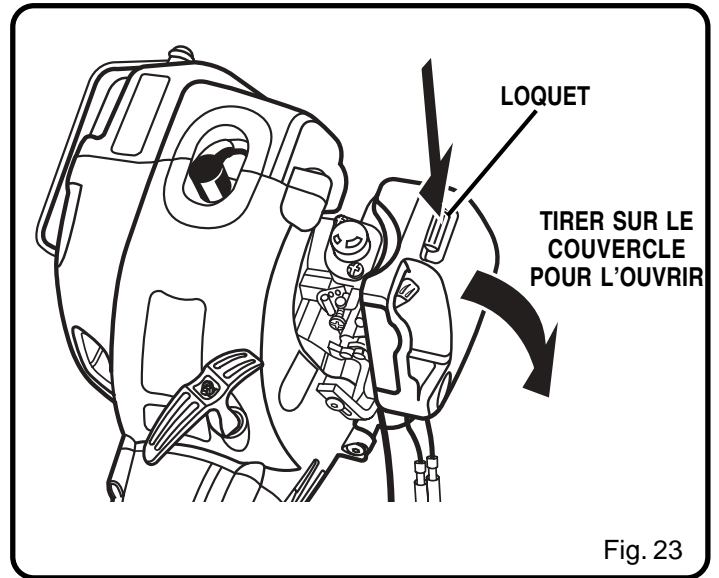

BOUCHON DU RESERVOIR DE CARBURANT



AVERTISSEMENT :

Un bouchon de carburant qui fuit pose un risque d'incendie et doit être remplacé immédiatement.

Le bouchon du réservoir de carburant contient un filtre et un clapet antiretour non réparables. Un filtre à carburant colmaté nuit au bon fonctionnement du moteur. Si le fonctionnement du moteur s'améliore lorsque le bouchon est desserré, le clapet antiretour peut être défectueux ou le filtre colmaté. Si nécessaire, remplacer le bouchon de carburant.

BOUGIE

Ce moteur utilise une bougie Champion RCJ-6Y avec un écartement d'électrode de 0,63 mm. Elle doit être remplacée annuellement par une bougie identique.

REMISAGE (1 MOIS OU PLUS)

1. Vider complètement le réservoir de carburant dans un bidon ou jerrycan approuvé pour l'essence. Laisser le moteur tourner jusqu'à ce qu'il cale.
2. Nettoyer soigneusement le taille-bordures. Le remiser dans un endroit bien aéré, inaccessible aux enfants. Le tenir à l'écart de produits corrosifs, tels que les produits chimiques de jardinage et le sel de dégivrage.
3. Installer la protection de lame avant de remiser l'outil ou de le transporter.
4. Se conformer à toutes les réglementations ISO et locales concernant la sécurité de manipulation et d'entreposage de l'essence. L'excédent de carburant peut être utilisé pour d'autres machines à moteur 2 temps.

DEPANNAGE

SI LES PRESENTES SOLUTIONS NE RESOLVENT PAS LE PROBLEME, CONTACTER LE CENTRE DE REPARATIONS AGREE.

PROBLEME	CAUSE POSSIBLE	SOLUTION
Le moteur ne démarre pas :	<ol style="list-style-type: none"> 1. Pas d'étincelle. 2. Pas de carburant. 3. Moteur noyé. 4. Le cordon du lanceur est plus difficile à tirer que lorsque l'outil était neuf. 	<ol style="list-style-type: none"> 1. Vérifier la bougie. Retirer la bougie. Remettre le capuchon sur la bougie et poser cette dernière sur le cylindre métallique. Tirer le cordon du lanceur et regarder si une étincelle se produit à l'électrode de la bougie. En l'absence d'étincelle, répéter l'opération avec une bougie neuve. 2. Actionner la poire d'amorçage jusqu'à ce qu'elle soit remplie de carburant. Si elle ne se remplit pas, le système d'alimentation en carburant est obstrué. Contacter un centre de réparations. Si la poire se remplit, il se peut que le moteur soit noyé (voir le paragraphe suivant). 3. Retirer la bougie et retourner le taille-bordures, de façon à ce que le trou de bougie soit dirigé vers le sol. S'assurer que le levier du volet de départ est en position de « DEMARRAGE A CHAUD » et tirer le cordon du lanceur 10 à 14 fois. Ceci chasse l'excédent de carburant du moteur. Nettoyer la bougie et la remettre en place. La gâchette d'accélérateur étant serrée à fond et le levier du volet de départ en position « DEMARRAGE A CHAUD », tirer le cordon du lanceur trois fois. Si le moteur ne démarre pas, mettre le levier du volet de départ en position « DEMARRAGE A FROID » et suivre les instructions de démarrage normal de la section « DEMARRAGE ET ARRET ». Si le moteur ne démarre toujours pas, installer une bougie neuve et répéter l'opération. 4. Contacter un centre de réparations.
Le levier du volet de départ ne peut pas être mis en position « DEMARRAGE A FROID » :	Gâchette d'accélérateur serrée.	Lâcher la gâchette. Voir « Démarrage et arrêt » plus haut dans ce manuel.
Le moteur démarre, mais n'accélère pas :	Le carburateur nécessite un réglage.	* Tourner le pointeau « L » (bas régime) de 1/16 de tour vers la gauche. Si le pointeau « L » ne peut pas être tourné vers la gauche, ne pas forcer les capuchons limiteurs en plastique. Contacter un centre de réparations. <i>Voir la figure 25.</i>
Le moteur ne parvient pas au régime maximum et dégage trop de fumée :	<ol style="list-style-type: none"> 1. Vérifier le mélange de carburant. 2. Filtre à air encrassé. 3. Le carburateur nécessite un réglage. 	<ol style="list-style-type: none"> 1. Utiliser un mélange de carburant et d'huile 2 temps correct et frais. 2. Nettoyer le filtre à air. Voir la section « Remplacement et nettoyage du filtre à air », plus haut dans ce manuel. 3. Tourner le pointeau « H » (haut régime) de 1/16 à 1/8 de tour vers la droite. <i>Voir la figure 25.</i>
Le moteur démarre, tourne et accélère correctement, mais ne tient pas le ralenti :	Le carburateur nécessite un réglage.	Tourner la vis de ralenti vers la droite, pour augmenter le régime de ralenti. <i>Voir la figure 25.</i>
La lame continue de tourner lorsque le moteur est au ralenti :	Le carburateur nécessite un réglage.	Tourner la vis de ralenti vers la gauche, pour réduire le régime de ralenti. <i>Voir la figure 25.</i> Si, une fois le réglage effectué, la lame continue de tourner, confier l'outil à un centre de réparations agréé.

DEPANNAGE

SI LES PRESENTES SOLUTIONS NE RESOLVENT PAS LE PROBLEME, CONTACTER LE CENTRE DE REPARATIONS AGREE.

PROBLEME	CAUSE POSSIBLE	SOLUTION
La ligne n'avance pas :	<ol style="list-style-type: none"> 1. Ligne soudée sur elle-même. 2. Pas assez de ligne sur la bobine. 3. Ligne trop courte. 4. Ligne emmêlée sur la bobine. 5. Régime moteur insuffisant. 	<ol style="list-style-type: none"> 1. Lubrifier avec un produit au silicone. 2. Installer une nouvelle ligne. Voir « Remplacement de la ligne », plus haut dans ce manuel. 3. Tirer les lignes en appuyant sur la bobine et en la relâchant alternativement. 4. Retirer la ligne du de la bobine et la rebobiner. Voir « Remplacement de la ligne », plus haut dans ce manuel. 5. Faire avancer la ligne, le moteur tournant à plein régime.
L'herbe s'enroule sur le tube de l'arbre moteur et la tête de coupe :	<ol style="list-style-type: none"> 1. Coupe de hautes herbes au ras du sol. 2. Utilisation du taille-bordures à régime partiel. 	<ol style="list-style-type: none"> 1. Couper les herbes hautes du haut en bas. 2. Utiliser le taille-bordures à plein régime.
La retenue de bobine est difficile à tourner :	Filetage des vis encrassé ou endommagé.	Nettoyer les filetages et les graisser – Si cela ne donne aucune amélioration . remplacer la retenue de bobine.
De l'huile s'écoule de l'échappement :	<ol style="list-style-type: none"> 1. Utilisation du taille-bordures à régime partiel. 2. Vérifier le mélange huile/ carburant. 3. Filtre à air encrassé. 4. Le carburateur nécessite un réglage. 	<ol style="list-style-type: none"> 1. Utiliser le taille-bordures à plein régime. 2. Utiliser un mélange de carburant et d'huile 2 temps correct et frais. 3. Nettoyer selon les instructions de la section Entretien. 4. Tourner le pointeau « H » (haut régime) de 1/16 à 1/8 de tour vers la droite. Voir la figure 25.

REMARQUE : Les pointeaux du carburateur sont dotés de capuchons en plastique empêchant la rotation vers la gauche pour préserver le réglage d'usine. Si l'outil présente des problèmes de fonctionnement spécifiques, pour lesquels la section Dépannage recommande de régler le pointeau en le tournant vers la gauche et qu'aucun réglage n'a été effectué depuis la date d'achat original, le confier à un centre de réparations agréé. Dans la plupart des cas, le réglage nécessaire est un travail de routine pour un technicien formé en usine.

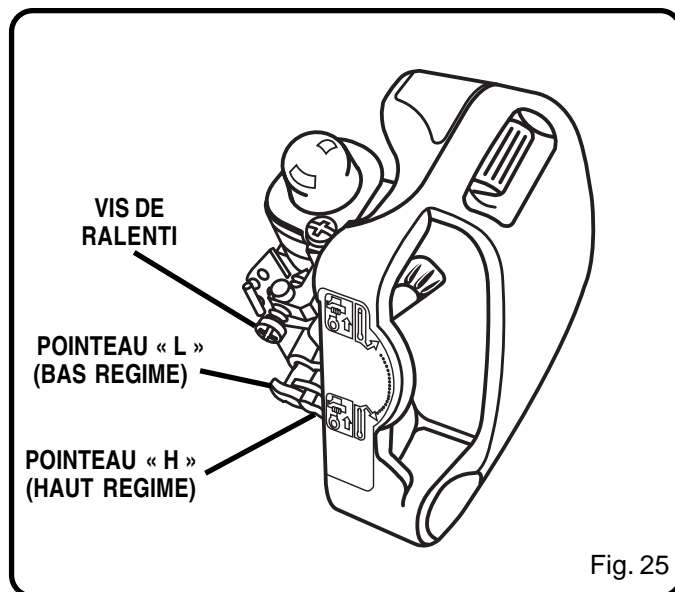

Fig. 25

GARANTIE

ENONCÉ DE LA GARANTIE

(RTSA / RTUK / RTG)

Tous les produits Ryobi sont garantis contre les vices de matériaux ou de fabrication pour une période de vingt-quatre (24) mois, entrant en vigueur à la date de facturation originale ou d'avis de livraison.

Les défauts causés par l'usure normale, un manque d'entretien, un entretien incorrect ou la surcharge de l'outil, ainsi que les articles consommables, tels que batteries, ampoules, lames, forets, etc., sont exclus de la garantie.

En cas de problème de fonctionnement au cours de la période de garantie, retirer le produit assemblé au concessionnaire ou centre de réparations Ryobi agréé le plus proche.

Les droits statutaires du propriétaire s'appliquant au produit défectueux ne sont pas affectés par la présente garantie.

Ryobi Technologies GmbH, Itterpark , D-40724 Hilden, Allemagne

Ryobi Technologies, Customer Services ,Anvil House, Tuns Lane, Henley-on-Thames, RG9 1SA, R-U

Ryobi Technologies, BP 50012 - 95945 Roissy CDG Cedex – FRANCE

Ryobi Technologies Australia PTY Limited, 359-361 Horsley Road, Milperra, NSW 2214 Australie

DIRECTIVE DE SECURITE

TABLEAU DE NIVEAU / PRESSION ACOUSTIQUE ET VIBRATIONS DES POIGNEES DES TAILLE-BORDURES / DEBROUSSAILLEUSES

Informations concernant les émissions de bruit conformément à la directive européenne de sécurité des machines 98/37/EC.

L'équipement individuel ci-dessus a été utilisé dans des conditions identiques à celles du travail normal.

Le niveau de pression acoustique pondérée en A (PaA) au niveau de l'oreille de l'opérateur et le niveau acoustique pondéré en A (NPA) ont été mesurés conformément à la directive 79/113/EEC. Le port d'une protection auditive est recommandé lorsque le niveau est de plus de 85 dBA.

Les vibrations aux poignées ont été mesurées conformément à ISO 7916. Lire la section relative aux mesures de sécurité de ce manuel.

MODELE	NO. DE MODELE	PRESSION ACOUSTIQUE NpA (dBA)	NIVEAU ACOUSTIQUE PAA (dBpA)	VIBRATIONS m/s ²
PBC3046B	RY70107	99	112	6,0

DECLARATION DE CONFORMITE CE

Conformément à la directive pour machinerie 98/37/EC et à la directive de compatibilité électromagnétique 89/336/EEC - Nous, soussignés

Ryobi Technologies Inc., 1428 Pearman Dairy Road, Anderson, SC 29625, USA

déclarons, à notre entière responsabilité, que le produit : PBC3046B (RY70107) - auquel le présent certificat s'applique, est conforme aux exigences fondamentales d'hygiène et de sécurité de la directive 98/37/EC, ainsi que ses amendements et, le cas échéant, à d'autres directives telles que la directive de compatibilité électromagnétique 89/336/EEC et la directive d'utilisation à l'extérieur 2000/14/EC.

Pour confirmer la conformité aux exigences d'hygiène et de sécurité énoncées dans les directives CEE, les normes et/ou spécifications techniques américaines et/ou européennes ci-dessous ont été consultées : EN ISO 14982:1998, ISO 7916 & 7917, EN ISO 11806:1997, ISO 7918-1995, ISO 8380-1993, ISO 8893-1989, ISO 10884-1995, EN 292-1:1991, EN 292-2-1991, EN 292-2:1991/A1:1995, EN 563-1994, EN 27917-1991, ISO 7112-1982, ISO 7113-1991

Wayne Hill
Directeur de la conformité environnementale

Ryobi Technologies Inc.
1428 Pearman Dairy Road
Anderson, SC 29625, USA



Le 21 décembre 2002



MANUEL D'UTILISATION
Taille-bordures / débroussailleuse
PBC3046B
RY70107

Ryobi Technologies GmbH

Itterpark 7
D-40724 Hilden
Allemagne
Tél. : +49 (0)2103 / 29 58 0
Fax : +49 (0)2103 / 29 58 29
info@ryobi-rtg.de

Ryobi Technologies

Service après-vente
Anvil House
Tuns Lane
Henley-on-Thames
RG9 1SA
R-U

Ryobi Technologies

BP 50012 - 95945 Roissy CDG Cedex – FRANCE

Ryobi Technologies Australia PTY Limited

359-361 Horsley Road, Milperra, NSW 2214 Australia