

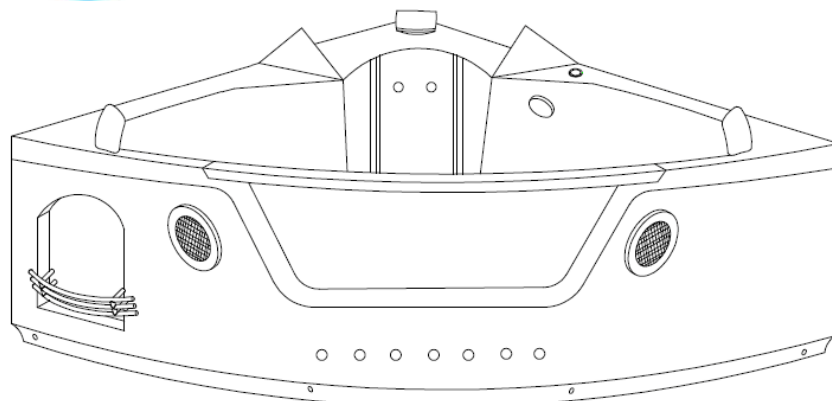

Manuel d'utilisation



AQUASHELL

1570 x 1570 x 660 mm

Ref. 15517

Préparation

- Nous vous remercions d'avoir fait l'achat de cette baignoire balnéo AQUASHELL. Nous espérons que ce produit vous donnera entière satisfaction.

Avant l'installation et l'utilisation de votre baignoire balnéo, assurez vous de bien prendre connaissance de l'ensemble de ce manuel d'utilisation qui vous aidera à profiter pleinement et en toute sécurité de votre baignoire.

Pour toute information complémentaire, n'hésitez pas à contacter notre service client.

Mise en garde

1. Il est fortement déconseillé aux personnes souffrant d'insuffisance cardiaque, d'hypertension ou de diabète d'utiliser la baignoire balnéo à des températures élevées.
2. Les enfants doivent rester sous la surveillance d'un adulte pendant toute la durée du bain.
3. La température idéale de l'eau doit être comprise entre 30°C et 38°C. Elle doit rester en toutes circonstances inférieure à 45°.
4. Evitez de prendre un bain juste après avoir fait du sport ou avoir bu de l'alcool.
5. Il est déconseillé de rester trop longtemps dans un bain chaud. Temps recommandé < 30 mn.

Conseils lors de la première utilisation

Placer la baignoire dans sa position finale sans la fixer définitivement.

Effectuez les branchements comme indiqué, contrôlez le resserrement des différents tuyaux, procédez au remplissage à l'aide du robinet central. Recouvrir le niveau des buses dorsales.

Mettre en fonction le système balnéo en activant les différentes pompes. Laissez fonctionner 30mn. Testez les fonctions annexes. Assurez vous qu'il n'y a aucune fuite autour de la baignoire et fixez définitivement.

Matériel d'installation recommandé

- Silicone sanitaire
- Tournevis cruciforme
- Tournevis plat
- Clé à molette
- Perceuse
- Jointe mousse Hydrofuge
- Mètre
- Crayon
- Eponge
- Niveau
- Produits de nettoyage liquides non corrosifs (non récurant ni abrasifs, pas de solvants, alcool déconseillé)

Les règles et les normes de sécurité

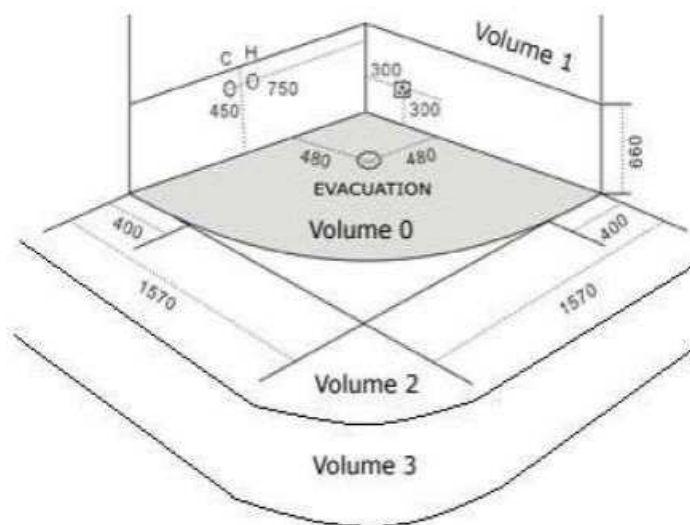

volume 0

C'est la zone déterminée par l'emplacement de votre baignoire. Interdiction d'y installer le moindre appareil électrique, ni d'y utiliser un sèche-cheveux ou un rasoir... Hauteur : Base de la baignoire

volume 1

Ce volume correspond à la zone qui va jusqu'à 2,25 mètres au dessus du fond de la baignoire. Seul votre chauffe-eau y est autorisé à condition qu'il soit protégé contre les projections d'eau. Les interrupteurs, prises ou éclairage sont interdits dans ce volume.

Aucun appareil électrique (sèche-cheveux, rasoir...) ne doit être accessible.
Hauteur : 2,25 m

volume 2

Cette zone est autorisée uniquement pour les appareils de chauffage et d'éclairage de classe II, c'est-à-dire :

- à double isolation
- protégés contre les projections d'eau
- portant la marque NF.

Les luminaires doivent être à une distance d'au moins 0,60 mètre de la baignoire. Hauteur : 3 m

volume 3

C'est ici que vous pouvez placer les interrupteurs et les appareils de classe I (lave-linge, sèche-linge) portant la marque NF.

Veillez à ce qu'ils :

- soient reliés à une prise de terre,
- ou portent le symbole de la double isolation
- ou soient alimentés par un transformateur de séparation et protégés contre les chutes verticales de gouttes d'eau. Hauteur : 2,25 m

Les salles d'eau doivent être protégées par un disjoncteur différentiel à haute sensibilité et une mise à la terre de tous les éléments métalliques par la liaison entre eux.

L'installation

Déballer le colis avec précaution, retirer le film de protection.

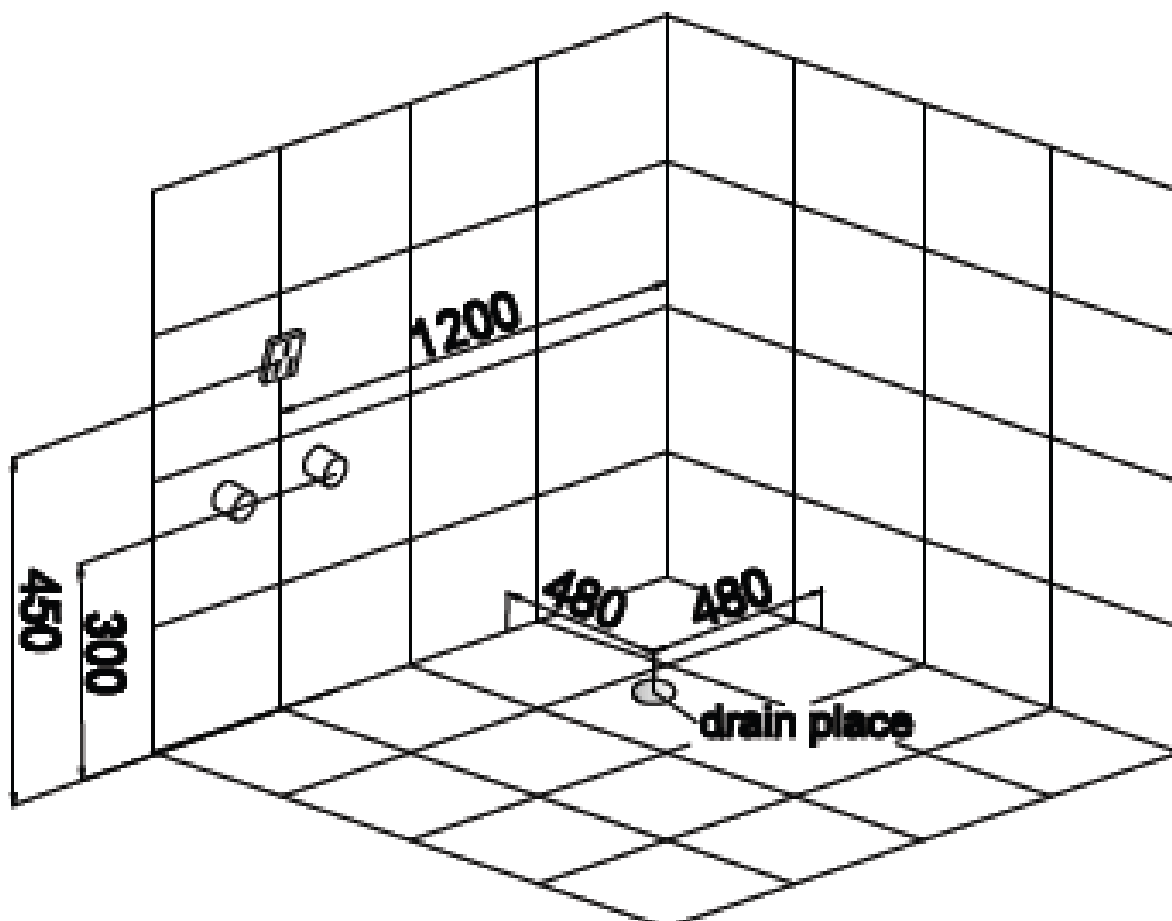

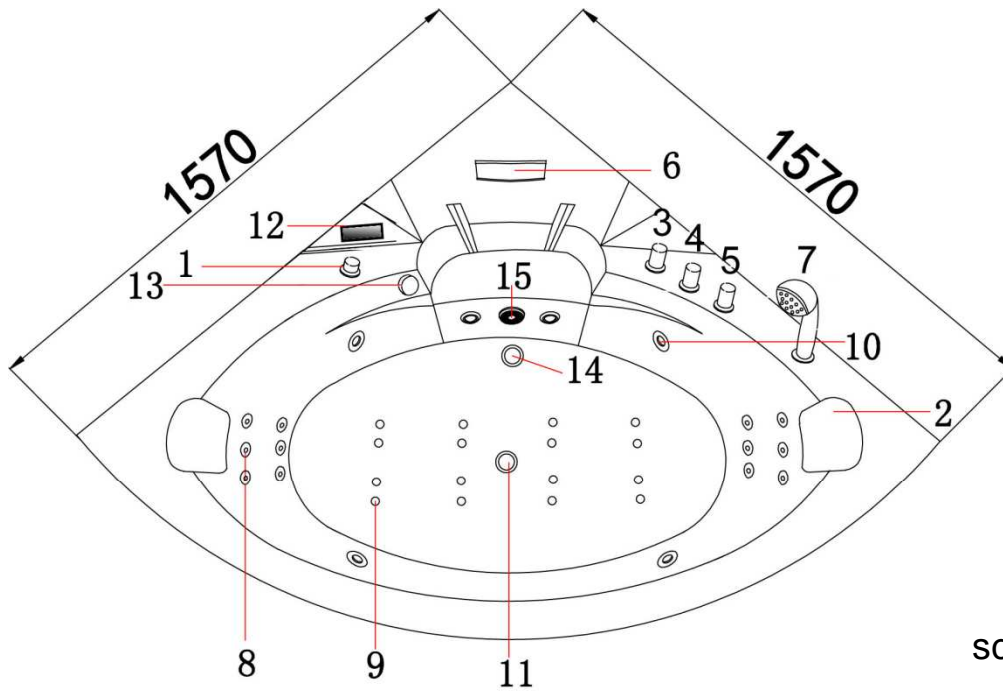

(dessin schématique)

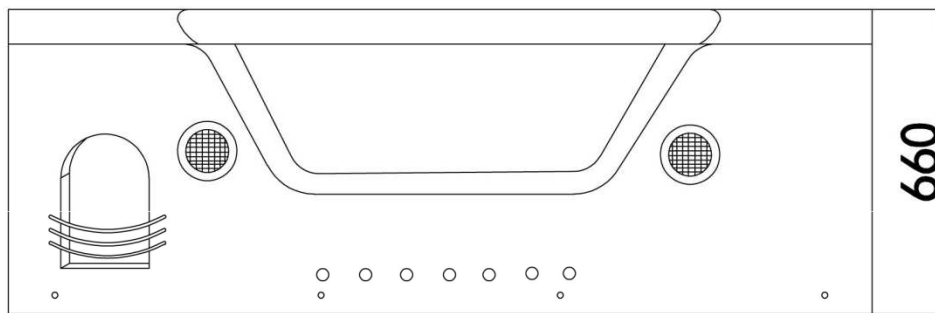

No	Description	Qté	No	Description	Qté
1	Pression des jets	1	9	Jets à bulles	16
2	Appui tête	2	10	Jets ajustables	4
3	Robinet d'eau chaude	1	11	Lumière Chroma	3
4	Cascade / pommeau	1	12	Panneau de contrôle	1
5	Robinet d'eau froide	1	13	Vider la baignoire	1
6	Robinet cascade	1	14	Evacuation de l'eau	1
7	Paume de douche	1	15	Aspiration d'eau	1
8	Jet d'eau	12			

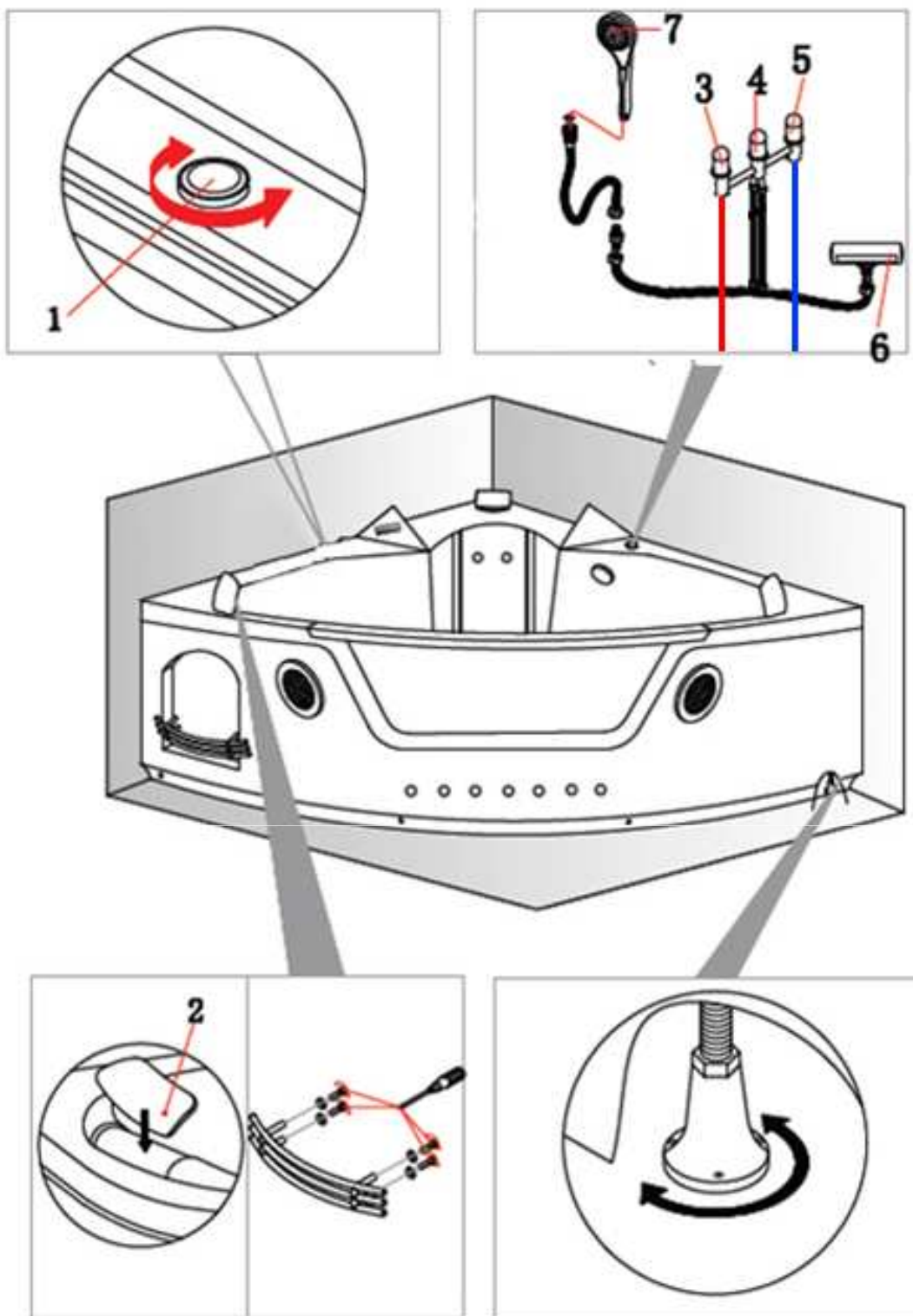

Installer les raccords des différentes parties suivant le schéma ci-dessus.

Ajuster les pieds réglables pour une mise à niveau. Raccorder les flexibles d'eau chaude et d'eau froide à la robinetterie.

Brancher le transformateur et **raccorder à la terre**.

Raccorder le système d'évacuation à la sortie du vidage.

Placer la baignoire dans sa position finale.

Panneau de contrôle et transformateur :



Arrêt/démarrage



Navigation



Confirmation



Changement de fonction

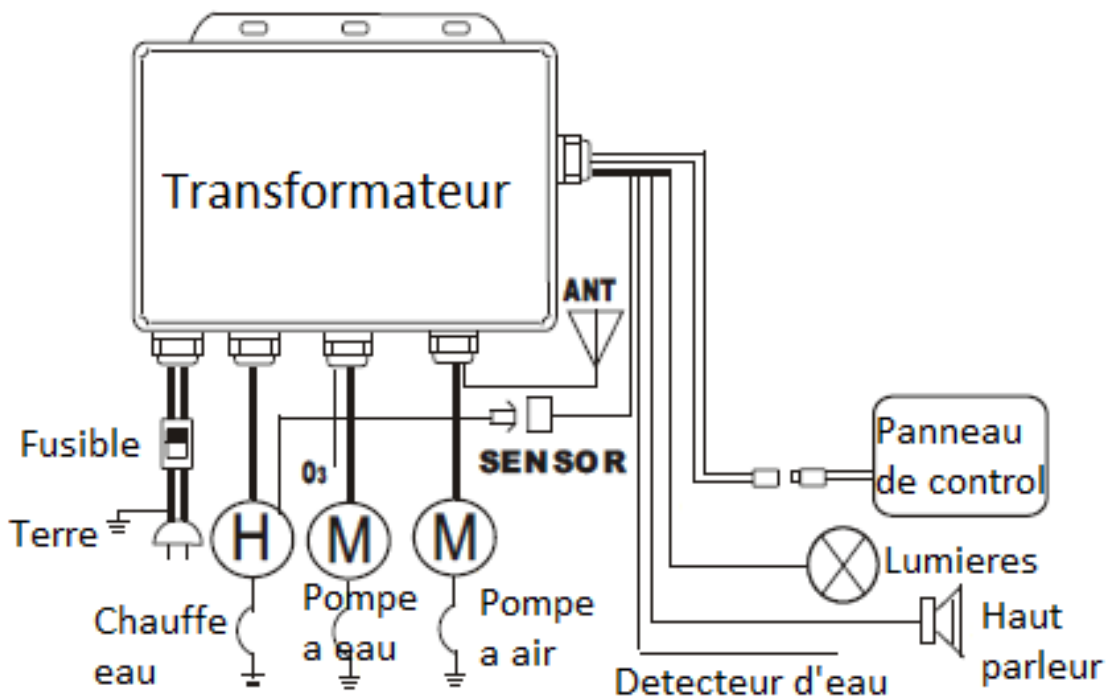
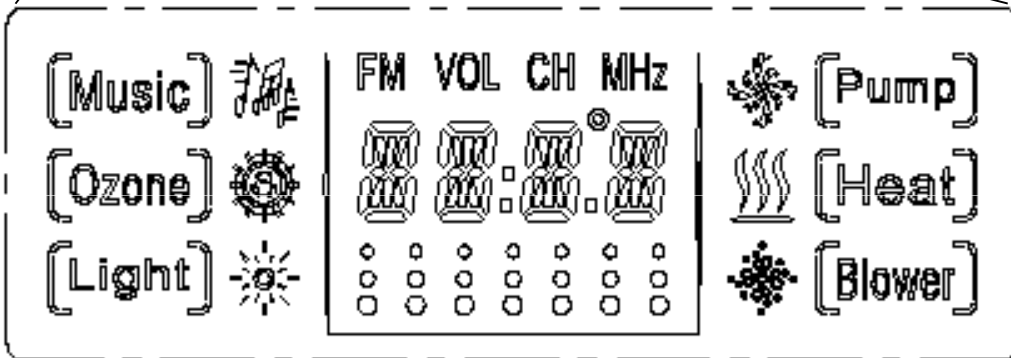
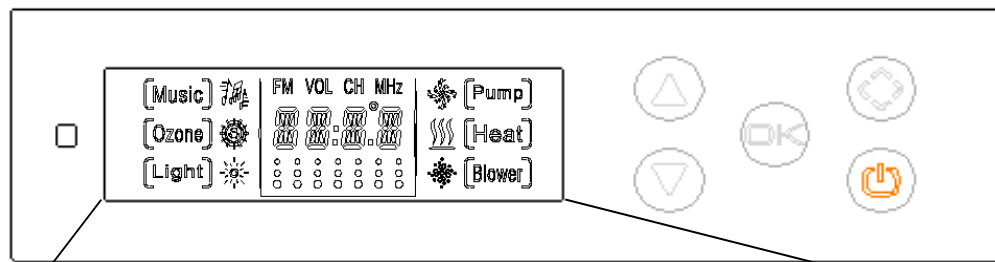

Télécommande:

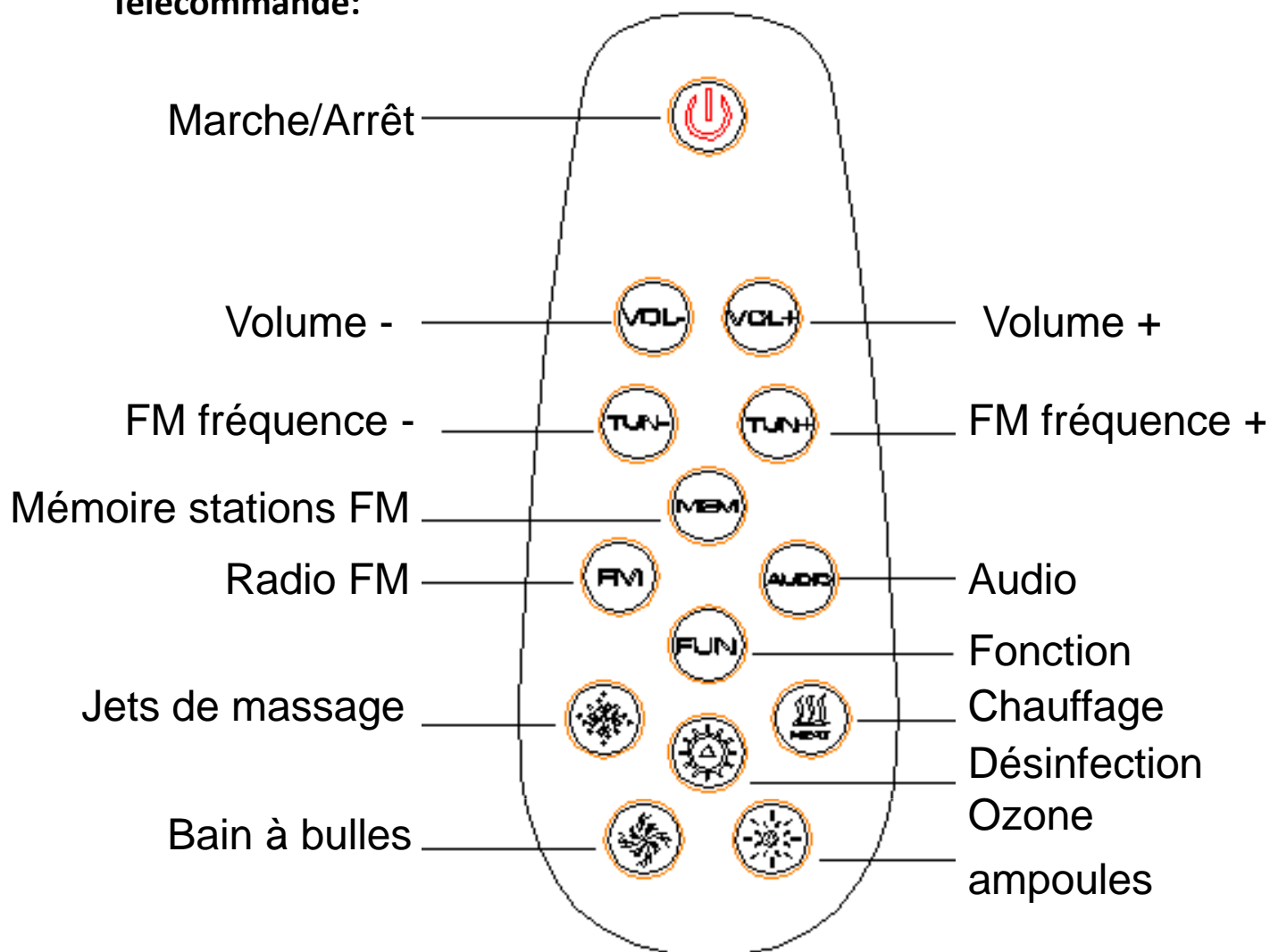

Mémorisation des stations FM avec la télécommande

Se mettre sur la fréquence à mémoriser, appuyer sur le bouton "MEM" jusqu'à ce que "CH" clignote sur l'écran, appuyez ensuite sur "MEM" pour choisir la position de la sauvegarde (de 1 à 18, 18 stations mémorisées au maximum), appuyez ensuite sur "MEM" pendant 2 secondes.

La station est sauvegardée et le numéro de sauvegarde apparaît sur l'écran.



Le panneau de contrôle

Le panneau de contrôle fonctionne avec des interrupteurs sensitifs (tactiles). Un son bref signale la prise en compte de la pression.

Mise en marche

Appuyez sur le bouton “  ” pour allumer le panneau de contrôle, le voyant s’allume. Appuyez à nouveau pour le même bouton pour désactiver toutes les fonctions.

Spots lumineux

Le tableau de contrôle allumé, appuyez sur “  ,  ” et choisissez la fonction “LIGHT”. Appuyez sur le bouton “OK” pour allumer les spots. Sur l’écran du panneau de contrôle, l’icône  clignote.

Appuyez à nouveau sur le bouton “OK” pour éteindre les spots, l’icône  s’arrête de clignoter.

Les spots disposent de 11 modes différents, permettant de créer 11 atmosphères différentes :

Modes statiques (par spot) :

- Mode #1 : 5 ampoules bleus
- Mode #2 : 5 ampoules vertes
- Mode #3 : 6 ampoules rouges
- Mode #4 : 10 ampoules bleues et vertes
- Mode #5 : 11 ampoules bleues et rouges
- Mode #6 : 11 ampoules vertes et rouges
- Mode #7 : 16 ampoules bleues, vertes et rouges

Modes clignotants (par spot) :

Mode #8 : Modes #1 à #7 à la suite, tempo lent

Mode #9 : Modes #1 à #7 à la suite, tempo rapide

Mode #10 : 16 ampoules bleues, vertes et rouges clignotantes

Mode #11 : ampoules rouges allumées, ampoules bleues et vertes clignotantes



Pour changer de mode, choisissez la fonction " LIGHT " et appuyez sur le bouton " OK " pour allumer les spots. Appuyez de nouveau sur le bouton " OK " pour éteindre les spots. Attendez 3 secondes et rallumez les spots en appuyant sur le bouton "OK ". Les spots se rallument sur le mode suivant.

Si vous rallumez les spots moins de 3 secondes après, les spots se rallument sur le même mode.

Verrouillage



En l'absence d'opérations pendant 1 minute, le panneau de contrôle se verrouille automatiquement. Pour déverrouiller, appuyer sur n'importe quelle touche pendant 3 secondes.

Ozone (système de nettoyage désinfectant)

Le tableau de contrôle allumé, appuyez sur "  、  " et choisissez la fonction OZONE . Appuyez sur " OK " pour allumer l'ozone, l'icône clignote lorsque la fonction est en cours de fonctionnement. Appuyez sur "OK" à nouveau afin de stopper la fonction, l'icône s'arrête de clignoter.

La fonction Ozone fonctionne pour 10 minutes et se coupe ensuite automatiquement.



Bain bouillonnant (bulles)

Le tableau de contrôle allumé, appuyez sur “ 、 ” et choisissez la fonction BLOWER. Appuyez sur “OK” pour allumer le bain bouillonnant, l’icône clignote lorsque la fonction est en cours de fonctionnement. Appuyez sur “OK” à nouveau afin de stopper la fonction, l’icône s’arrête de clignoter.

Jets massant



Votre baignoire balnéo dispose d’un système de sécurité qui bloque le démarrage des jets si le niveau d’eau est trop bas, ou diminue en dessous d’un certain niveau.

La baignoire doit être remplie au minimum 10 cm au dessus du plus élevés des jets.

Le tableau de contrôle allumé, appuyez sur “ 、 ” et choisissez la fonction “ PUMP ”. Appuyez sur “OK” pour allumer les jets massant, l’icône clignote lorsque la fonction est en cours de fonctionnement. Appuyez sur “OK” à nouveau afin de stopper la fonction, l’icône s’arrête de clignoter.

Chauffage

Cette fonction ne fonctionne uniquement avec les jets massant activés.





Le tableau de contrôle allumé, appuyez sur “ 、 ” et choisissez la fonction “ HEAT “. Appuyez sur “OK” pour allumer le chauffage, l’icône clignote lorsque la fonction est en cours de fonctionnement.

Appuyez sur “OK” à nouveau afin de stopper la fonction, l’icône s’arrête de clignoter.

Le chauffage se désactive automatiquement selon la température de l'eau de la baignoire. Si la température est inférieure à 37° (température par défaut) le chauffage fonctionne normalement si la température est supérieure à 37°, le chauffage se désactive.

Appuyez sur "OK" pour éteindre le chauffage.

Ajustement de la température d'allumage du chauffage par défaut



Lorsque le chauffage est allumé, appuyez sur le bouton "  " jusqu'à ce que la température clignote. Appuyez ensuite sur les boutons "  " ou "  " afin d'ajuster la température d'1° à chaque pression. Maintenez la pression plus de 2 secondes sur les boutons "  " ou "  " la température change d'un 1 degré par demi-seconde. Après 5 secondes d'inactivité, l'écran revient à l'affichage de la température.

Amplitude de température d'allumage du chauffage: 30°C--45°C.



En cas de défaut de fonctionnement de la sonde de température, l'écran affiche le code "E1" et un bip se fait entendre. Par sécurité, le chauffage ne s'allume pas si la sonde n'est pas fonctionnelle.



Radio FM

La plage de fréquence FM est 87.5MHz—108.0MHz.

Le tableau de contrôle allumé, appuyez sur “、” et choisissez la fonction MUSIC. Appuyez sur “OK” pour allumer la radio FM, l'écran affiche la fréquence et « FM ». Appuyez sur “OK” à nouveau afin de éteindre la radio.

La radio allumée, appuyez sur “” jusqu'à ce la fréquence et « FM » clignotent pour ajuster la fréquence.

Appuyez sur “” et “” pour balayer les fréquences (chaque pression =100KHz). Appuyez sur les boutons plus de 2 secondes pour balayer les fréquences plus rapidement, la radio va s'arrêter sur la station de radio suivante à signal clair.

La radio allumée, appuyez sur “” jusqu'à ce que “VOL” clignote sur l'écran, appuyez ensuite sur “” pour augmenter le volume, appuyez sur “” pour baisser le volume. Le volume va de 0 à 20.

Mémorisations des stations/écouter une fréquence mémorisée



Mémorisation des stations FM: Choisir la fréquence à mémoriser, appuyer sur le bouton “ ” jusqu’à ce que “CH” clignote sur l’écran. Appuyez ensuite sur “ ” or “ ” pour choisir la position de la sauvegarde (de 1 à 18,18 stations mémorisées au maximum) , appuyez ensuite sur “OK” la station est sauvegardée et le numéro de sauvegarde apparait sur l’écran.



Ecouter une fréquence mémorisée: La radio allumée, appuyer sur “ ” jusqu’à ce que “CH” clignote sur l’écran, appuyez ensuite sur “ ” or “ ” pour changer le numéro de la sauvegarde (1-18,18 sauvegardes au total).

Il est possible qu’une pression sur le bouton fonction “ ” ne permette pas de choisir la fonction désirée avec les boutons “ ”, “ ”. Attendez 5 secondes ou appuyez de nouveau sur le bouton “ ” les fonctions doivent être de nouveau disponible.

Entrée CD/multimédia

La baignoire dispose d'une entrée RCA male qui permet de brancher un lecteur de CD ou des lecteurs multimédia.

Le tableau de contrôle allumé, appuyez sur “  、  ” et choisissez la fonction CD. Appuyez sur “OK” jusqu'à ce que l'écran affiche « CD ». Appuyez sur “OK” à nouveau afin d'éteindre la fonction CD.

Appuyez sur “  ” jusqu'à ce que “VOL” clignote sur l'écran, appuyez ensuite sur “  ” pour augmenter le volume, appuyez sur “  ” pour baisser le volume. Le volume va de 0 à 20.

Nettoyage et entretien

Nettoyer avec des produits liquides non agressifs, non abrasifs avec un chiffon doux. Les finitions chromées ne nécessitent pas d'entretien intense.

S'il apparait des petites rayures à la surface de la baignoire, poncer la rayure avec un papier de verre extra fin (n°2000) et lustrer avec un chiffon doux pour la faire briller.

Si les tuyaux sont bouchés, les démonter et les nettoyer. Lorsque vous avez terminé d'utiliser la baignoire, la rincer et éteindre. De temps en temps effectuer un nettoyage complet; pour cela remplissez la baignoire avec de l'eau chaude à 40°C et 2g de lessive. Mettre en marche le programme de massage pendant 5mn, éteindre, rincer.

Guide de sécurité

L'alimentation électrique doit être branchée directement au compteur électrique. Les câbles électriques sont résistants à l'eau. Ne pas utiliser d'eau trop chaude et respecter la règle: eau froide d'abord, eau chaude ensuite.

Ne pas mettre en marche le système si le niveau d'eau n'a pas atteint la hauteur des jets. La baignoire est prévue pour une tension de 220 V, ne pas mettre en marche sur une alimentation différente.

Assurez vous que vous avez bien éteint le système après utilisation.

Bonne relaxation !

Annexe 1

La Chromothérapie

Ce sujet a fait l'objet de nombreuses études et le terme « chromothérapie » signifie bien que les couleurs ont la capacité d'influencer notre corps, nos pensées et notre esprit.

Selon notre humeur on peut provoquer par les couleurs des états d'apaisement ou au contraire d'excitation.

Pour vous aider voici un guide des couleurs:

Rouge : vertus stimulantes et énergisantes

Conseil: ces teintes accélèrent le rythme cardiaque et la circulation sanguine (à déconseiller aux personnes souffrant d'hypertension et aux asthmatiques).

Vert : harmonie et purification

Conseil : couleur très apaisante pour les yeux, efficace pour les personnes soumises continuellement à un éclairage artificiel.

Bleu: vertus calmantes et apaisantes

Conseil : excellent pour des moments de repos intense et de recueillement

Annexe 2

Votre baignoire a été testée en eau avant expédition pour s'assurer de son bon fonctionnement.

Si toutefois une fuite se déclare dans le futur, voici la procédure à suivre

Procédure SAV fuite

Identifier la source, videz alors votre baignoire

- Si l'origine de la fuite provient d'un injecteur, hydrojet, ou spot : il suffit de colmater le contour à l'aide de silicone (disponible en grandes surfaces et magasins de bricolage), laissez sécher 24h

Effectuez un nouveau test de remplissage.

- Si l'origine provient d'une pièce, merci de contacter notre service Après Vente pour un diagnostic complet par téléphone. En fonction de ce diagnostic vous serez informé de l'action suivante (remplacement de la pièce défectueuse, intervention d'un professionnel)