

Manuale d'uso, manutenzione e parti di ricambio
Use, maintenance and spare parts manual
Gebrauchsanweisung, Instandhaltungsrichtlinien und Ersatzteile
Manuel d'utilisation, entretien et pièces de rechange
Manual de uso, mantenimiento y repuestos

Parte 2
Part 2
Teil 2
Partie 2
Part 2

Manual de utilização, manutenção e partes sobresselentes
Handleiding voor gebruik, onderhoud en reservedelslste
Brugsanvisning, vedligeholdelse og reservedelslste

Parte 2
Deel 2
Del 2



CS 58

cod. 10830015-636

10830015-636_4097_8 170204

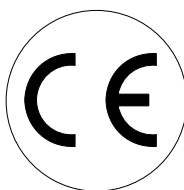

Dati tecnici Technical data Technische daten	Données techniques Datos tècnics	Dados tècnicos Technischegegevens Tekniske data	
Misure impiegabili mm Usable lengths mm Gebrauchliche Längen mm	Mesures utilisable mm Medidas que se pueden emplear mm	Medidas que se podem utilizar mm Te gebruiken engtes in mm Brugbare laengder i mm	12 ÷ 16
Capacità caricatore n° punti Magazine capacity No. of fasteners Magazinkapazität Nägel	Capacité chargeur n° de points Capacidad cargador n° puntos	Capacidade carregador n° pontos Capaciteit magazijn in aantal spijkers Kapacitet af magasin antal klemme	130
Pressione d'esercizio Working pressure Betriebsdruck	Pression de fonctionnement Presión de trabajo	Pressao de trabalho Werkdruk Arbejds tryk bar	3.5 ÷ 6 bar 50 ÷ 90 psi
Consumo aria litri/colpo Air consumption litres/shot Luftverbrauch Liter/Schlag	Consommation air litre/coup Consumo aire-litros/golpe	Consumo ar litro/golpe Luchtverbruik liter/schot Luftforbrug liter/skud	0,1
Peso kg Weight kg Gewicht kg	Poids kg Peso kg	Peso kg Gewicht in kg Vaegt kg	0,70
Dimensioni (AxBxH) mm Dimensions mm Größe mm	Dimension mm Dimensiones mm	Dimencoes mm Afmetingen in mm Dimensioner mm	234x40x147
ISO 11201 Pressione sonora in pos. operatore Sound pressure at the workstation Lärmintensität am Arbeitsplatz	ISO 11201 Pression acoustique près de l'opérateur Presión sonora en posición encargado	ISO 11201 Intensidade sonora perto do operador Geluidssterkte op de werkplek Lydstyrke på operatorposten	76,7 dB(A)
ISO 3744 Potenza sonora emessa Emitted sound power Ausgestrahlte Lärmintensität	ISO 3744 Puissance acoustique émise Potencia sonora emitida	ISO 3744 Potência sonora emitida Uitgestraalde geluidssterkte Udsendt lydstryke	82,2 dB(A)
ISO 5349-86 Valore medio ponderato di vibrazione sull'impugnatura max.33 colpi Weighted mean value of vibration on the grip max.33 shots Mitteler Vibrationswert, am Griff gemessen max.33 Schläge	ISO 5349-86 Valeur moyenne pondérée de vibration mesurée sur la poignée max.33 coups Valor medio ponderado de vibracion medida en la empuadura max.33 golpes	ISO 5349-86 Valor medio ponderado de vibracao medida no punho max.33 golpes Gewogen gemiddelde vibratiewaarde max.33 schot Middelvaerdi af vibrationer pa handtaget max.33 skud	<2,5 m/s²

Tipo di punto
Type of fastener
Befestigungselement
Type d'agrafe
Tipo de punto
Tipo de ponto
Type nietjes
Tilspændingstype

4097

0,65x0,95

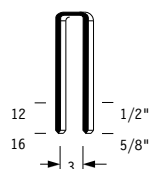

Gauge: 21
Crown: .170 (3/16")

Parti di ricambio - Spare parts - Ersatzteile - Pièces de rechange - Piezas de repuesto
 - Partes sobresselentes - Tabel te raadplegen - Reservedele

Cod.	Descrizione	Description
00.04	O-Ring	O-Ring
00.06	O-Ring	O-Ring
00.10.2	O-Ring	O-Ring
00.22	O-Ring	O-Ring
00.26	O-Ring	O-Ring
00.48	O-Ring	O-Ring
01.09	O-Ring	O-Ring
01.13.1	Guarnizione	Gasket
01.19	O-Ring	O-Ring
04.08	Vite	Screw
04.25	Vite	Screw
07.30	Chiave esagonale	Hex. Bar wrench
09.02	Anello elastico	Elastic ring
22.11.5	Testa (specificare il colore)	Head (to specify the colour)
25.10	Deflettore	Exhaust deflector
26.10	Cilindro	Cylinder
32.03	Ammortizzatore	Bumper
41.12	Pistone valvola	Valve
44.01.1	Ammortizzatore	Bumper
45.12	Anello valvola	Ring
54.11	Pulsante	Trigger valve
70.11	Supporto	Support
72.12	Fermo carrello	Slider stop
76.11	Perno	Pin
76.14	Perno	Pin
76.43	Perno	Pin
80.05	Grilletto chiusura	Trigger
81.13.1	Grilletto comando	Trigger
86.42	Vite deflettore	Deflector screw
90.07	Molla	Spring
91.01X	Molla	Spring
91.04	Molla	Spring
10.10.03.5	Corpo (specificare il colore)	Body (to specify the colour)
20.10.47	Battente	Driver
30.10.47	Rondella	Washer
60.10.47	Carrello	Slider
70.10.47	Spingipunto	Pusher
90.10.47	Testina	Nose plate

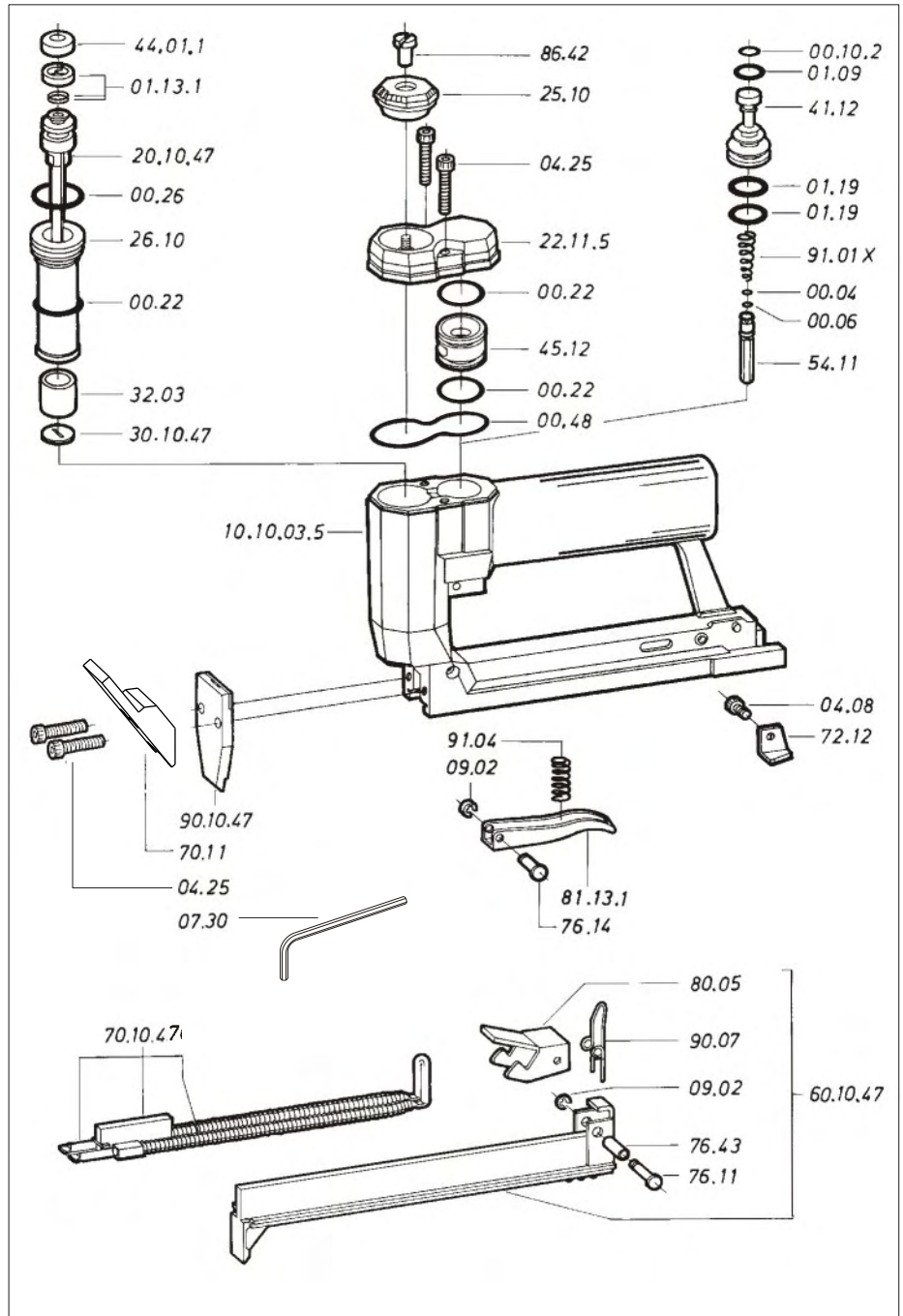

Guarnizioni - O-Rings - Dichtungen - Joints - Empaquetadura de anillo -

- Kit de o-rings - O-ringen - Pakninger

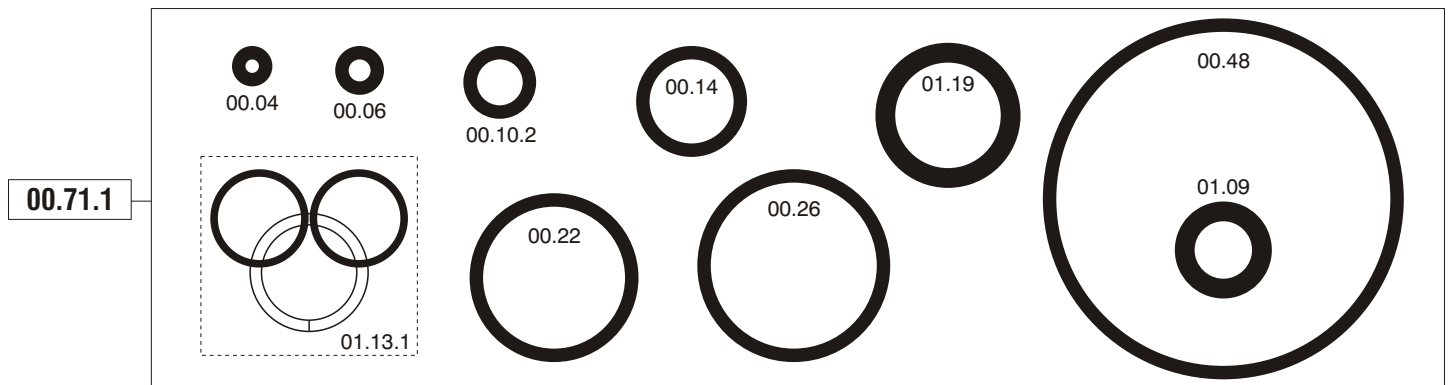

10830015-636_4097-636_8 170204

4097

cod. 10830015-636

Indice di modifica
Upgrade number

8

6119408

INSTRUCTIONS FOR AIR OPERATED FLEXI-POINTS GUNS

CS 6-15 & CS 6-15 RAFALE

Dear Customer,

Thank you for your trust in our products. Your Cassese flexi-gun is conceived to serve you for years with a minimum maintenance.

To get the best of your new Cassese flexi-point gun, please read this instructions sheet carefully.

IMPORTANT

Health and Safety Recommendations :

1. **Use** dry and clean compressed air at a pre-set pressure of maxi 4 - 6 bar maximum.
Don't use cylinders containing compressed gases such as hydrogen, oxygen, etc...
2. Disconnect the gun from the air supply before any intervention but the simple use of it.
3. It is recommended that you wear safety glasses.
4. Use only genuine parts and supplies approved by Cassese.
5. Never point the gun at any other person or part of your body. Fire the trigger only when fixing the flexible points into a frame.
6. Avoid to fire the gun when empty.

WARRANTY

Cassese guarantees their products 1 year from purchase date against any manufacturing fault. The warranty does not cover parts wearing by normal use and those damaged by use not in respect with the terms of these instructions.

IMPORTANT :

Use only genuine Cassese flexi-points with your Cassese flexi-gun. The internal parts of your gun (nosepieces, hammer, magazine...) are manufactured basing on the Cassese flexipoints specifications.

The use of any other make of flexible staples but Cassese flexi-points may damage your Cassese guns and cancels the warranty.

INSPECTION OF CONTENTS

Cassese CS 6-15 and CS 6-15 RAFALE (rapid fire version for mass production) come fully assembled.

The packaging must contain the following items :

1. The flexi-point gun
 2. One Allen key 3mm for all the screws of the gun
 3. The instructions sheet and parts drawings
- + For the **CS 6-15 RAFALE** model only : one roller nosepiece kit to be fixed at any side of the front part of the gun depending on your sens of use, from right to left or the opposite. This roller nosepiece insures you a perfect and constant fixing angle for the flexies.

SET UP & USE

- Make sure that there is no flexipoints in the gun and connect it to the air supply (4-6 bars maxi using a pressure regulator if necessary).
- Load it with one strip of Cassese flexipoints : the best way is to keep the gun in the left hand with the magazine side up. Unbolt the magazine with right hand by pressing the button against the magazine and pull. In this position, load the flexipoints with arrow end upside.
- Due to very tight production specifications, Cassese flexi-points can be used in either side, there is no sens of loading to respect.

For your information, Cassese flexipoints exist in two finish (gold or black) and they are thicker than most other makes (0.35mm - 0.014") enabling you to use them on bigger frames and preventing the frame's back from getting loose during stocking or transportation.

Don't throw or misplace this instruction sheet. Keep it with the packaging. When ordering any spare part, please give the Cassese model name and the part's reference in the drawings.

MANUEL D'INSTRUCTIONS PISTOLET PNEUMATIQUE

A POINTES FLEXIBLES CS 6-15 & CS 6-15 RAFALE

Cher Client,

Nous vous remercions pour la confiance que vous nous accordez. Le pistolet à pointes flexibles Cassese est conçu pour une utilisation de plusieurs années avec un minimum d'entretien.

Veuillez consulter le manuel d'instructions afin d'utiliser votre pistolet dans des conditions optimum.

IMPORTANT

Consignes d'hygiène et de sécurité :

1. Utiliser de l'air comprimé sec et propre à une pression maximum de 4 - 6 bar
Ne pas utiliser des bouteilles de gaz contenant de l'oxygène, hydrogène...
2. Débrancher le pistolet avant toute intervention
3. Il est recommandé de porter des lunettes de sécurité
4. N'utiliser que des pièces détachées Cassese
5. Ne pas diriger le pistolet sur soi-même ou une autre personne. Tirer sur la gâchette au moment de fixer les pointes flexibles dans le cadre
6. Eviter d'utiliser le pistolet à vide

GARANTIE

Les produits Cassese sont garantis un an contre tout défaut de fabrication. La garantie ne prend pas en compte l'usage anormal du matériel et tout dommage occasionné par un non respect de ces instructions.

IMPORTANT :

N'utiliser que les pointes flexibles Cassese sur votre pistolet CS 6-15. Les pièces internes de votre pistolet (front, marteau, chargeur) sont fabriquées en fonction des spécifications des pointes flexibles Cassese.

L'utilisation de tout autre marque de pointes flexibles, à l'exception de Cassese, peut endommager votre pistolet et annule la garantie.

VERIFICATION DE LA BOITE

Les pistolets Cassese CS 6-15 et CS 6-15 RAFALE (version automatique pour une production industrielle) sont vendus complètement assemblés.

La boîte doit contenir les pièces suivantes :

- le pistolet pneumatique
- 1 clé Alen 3mm pour toutes les vis
- le manuel d'instruction et la vue éclatée

+ pour le CS 6-15 RAFALE : 1 kit roulette qui doit être fixé sur un côté du pistolet en fonction du sens de l'utilisation, de droite à gauche et inversement. Ce kit roulette vous assure un angle de fixation constant et parfait.

MONTAGE ET UTILISATION

- Vérifier que le chargeur du pistolet est vide et brancher le sur le compresseur (pression 4-6 bar maximum avec un régulateur de pression éventuellement)
- Remplir le chargeur de pointes : le meilleur moyen est de positionner le chargeur vers le haut et garder le pistolet dans la main gauche. Déverrouiller le chargeur avec la main droite en pressant le bouton sur le chargeur et tirer. Dans cette position, insérer les pointes flexibles, pointes vers le haut.
- En raison de spécifications de production très serrées, les pointes Cassese peuvent être utilisées des deux côtés, il n'y aucun sens de chargement à respecter.

Pour votre information, les pointes Cassese existent en 2 couleurs (dorée ou noire) et elles sont plus épaisses que la plupart des pointes concurrentes (0.35 mm - 0,014") vous permettant de les utiliser sur des cadres plus grands en garantissant une bonne tenue du fond pendant les transports.

Ne jetez pas ou ne perdez pas cette notice d'instruction. Gardez la avec son emballage. Lorsque vous commanderez des pièces détachées, veuillez nous communiquer le nom du pistolet et la référence exacte figurant sur la vue éclatée.

Cassese.

CS 6-15 A

Données Techniques

Pression d'utilisation : 4 - 6 bar
 Consommation moyenne d'air : 0,09 litres
 Hauteur de la pointe : 15 mm
 Capacité maxi du chargeur : 350 pointes

- kit o-ring 00.71.1

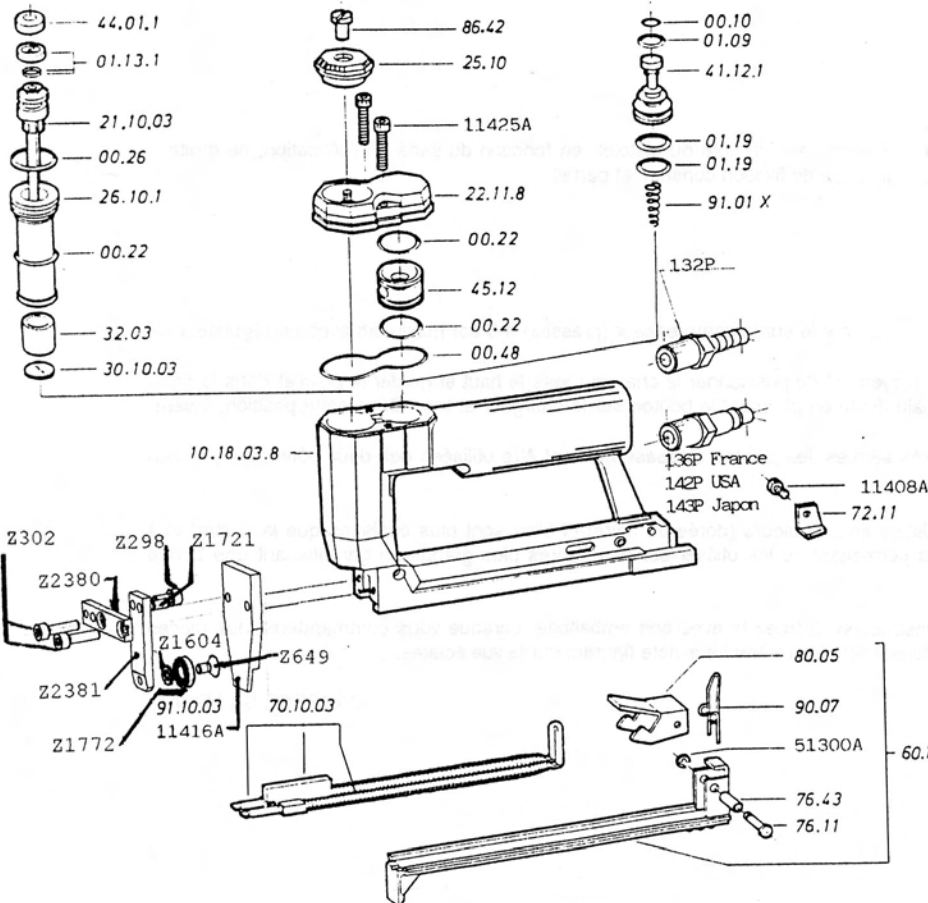
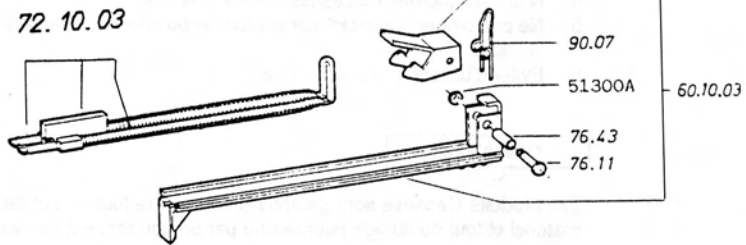
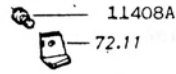
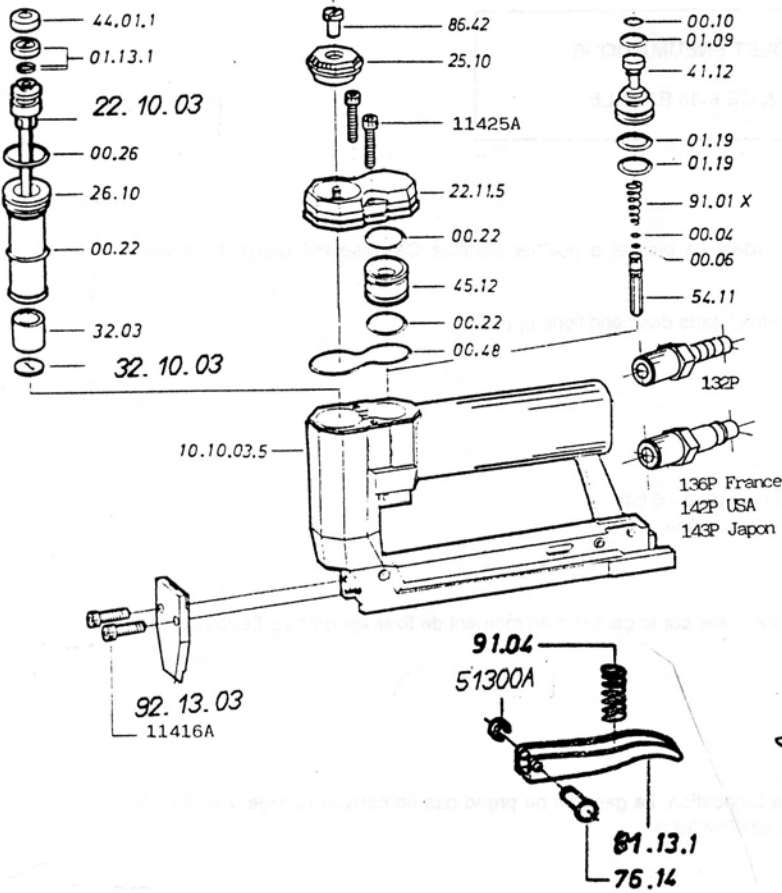
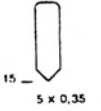

Cassese.

CS 6-15 RAFALE

Données Techniques

Pression d'utilisation : 4 - 6 bar
 Consommation moyenne d'air : 0,09 litres
 Hauteur de la pointe : 15 mm
 Capacité maxi du chargeur : 350 pointes

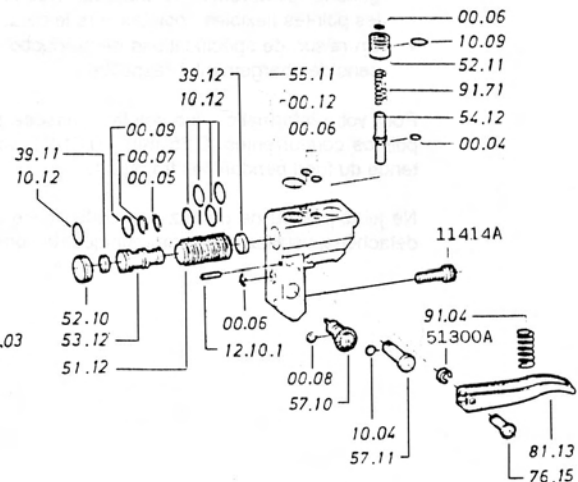
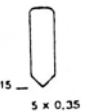



*Use, maintenance and spare parts manual
Manuel d'utilisation, manutention et pièces de rechange
Manual de uso, mantenimiento y repuestos*

MODEL : CS6.25



SOCIETE CASSESE

Zone industrielle

77390 VERNEUIL L'ETANG

National: 01 64 42 49 50

Fax: 01 64.42.58.92

International : 01 64 42 49 71/73/74

Fax: 01 64.42.58.94

IMPORTANT

KEEP IN A SAFE PLACE !

Read this manual carefully before using the stapler. All safety rules contained must be strictly observed.

IMPORTANT

NE PAS DETRUIRE

Lire attentivement ce manuel avant d'utiliser le pistolet et respecter rigoureusement les normes de sécurité qu'il contient.

i IMPORTANTE.!

i NO DESTRUIR!

Lea atentamente este manual antes de usar la máquina clavadora y respete escrupulosamente las normas de seguridad contenidas en él.

Technical data - Données techniques - Datos técnicos

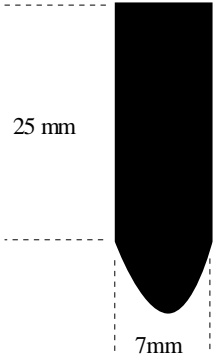
		CS 6.25	
<i>Model</i> Modèle Modelo			
<i>Usable lengths mm (inches)</i> Mesures utilisables mm <i>Medidas que se pueden ampear</i>	25 (1")	<i>Flexi-Points type</i> Type de pointes <i>Modelo de punto</i>	
<i>N° offlexi-points loadable</i> Capacité de chargement <i>Capacidad cargador puntos</i>	231		
<i>Working pressure</i> Pression de fonctionnement <i>Presión de trabajo</i>	4/6 bar 60/90 psi	TYPE 25 (Jumbo - flex)	
<i>Air consumption l/shot</i> Consommation air l/coup <i>Consumo aire l/golpe</i>	0,13		
<i>Weight kg</i> Poids kg <i>Peso kg</i>	0,940		
<i>Dimensions mm</i> Dimensions mm <i>Dimensiones mm</i>	216x43x165		
<i>Noise surface pressure</i> Pression sonore superficial <i>Presión sonora superficial</i>	85,8 dB(A)		
<i>Noise levels ISO 3746</i> Niveau sonore ISO 3746 <i>Nivels sonori ISO 3746</i>		Width : 9/32 "	
<i>Noise intensity</i> Puissance sonore émise <i>Potencia sonora emitida</i>	100dB(A)	Lenght: 1"	
<i>Weighted mean value of vibration on the grip</i> Valeur moyenne pondérée de vibration sur la poignée <i>l alor medio ponderado de vibración en la empuñadura</i>	Less than 2.5 m/s ² Inférieur à 2.5 m/s ² Inferiora 2.5 m/s ²	Thickness : 0,0270,5 mm	

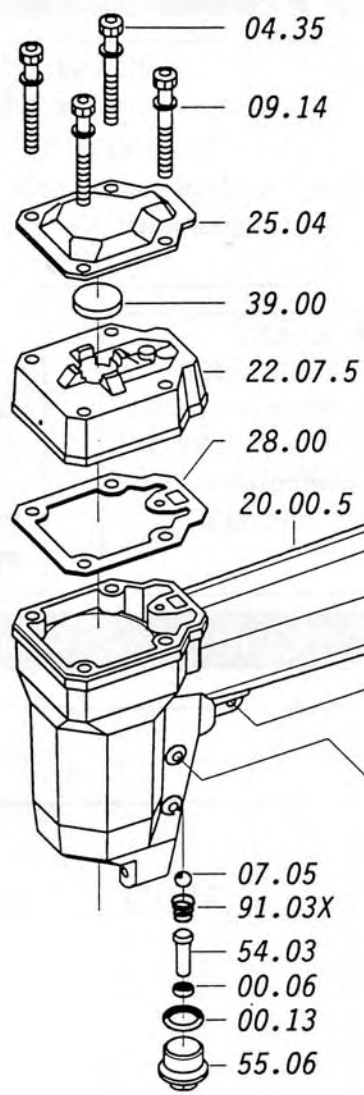
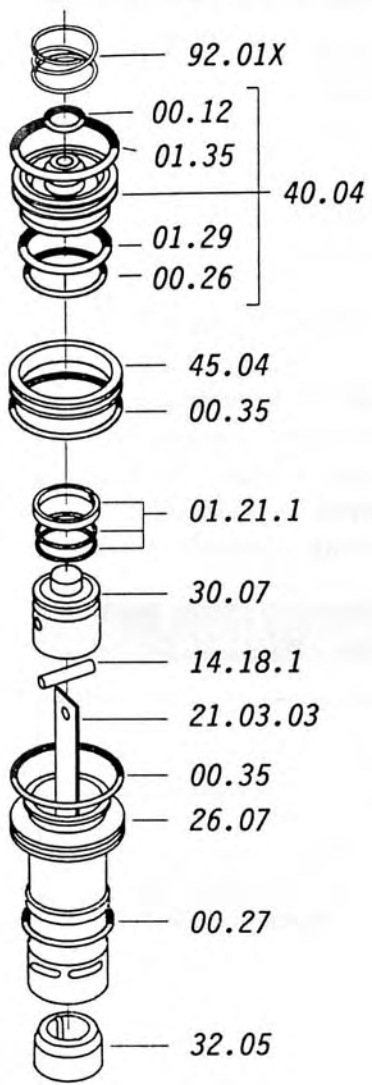

SERIAL NUMBER
MATRICULE
MATRICULA

4000000

UPGRADE NUMBER
NIVEAU DE MODIFICATION
INDICADOR DE MODIFICA

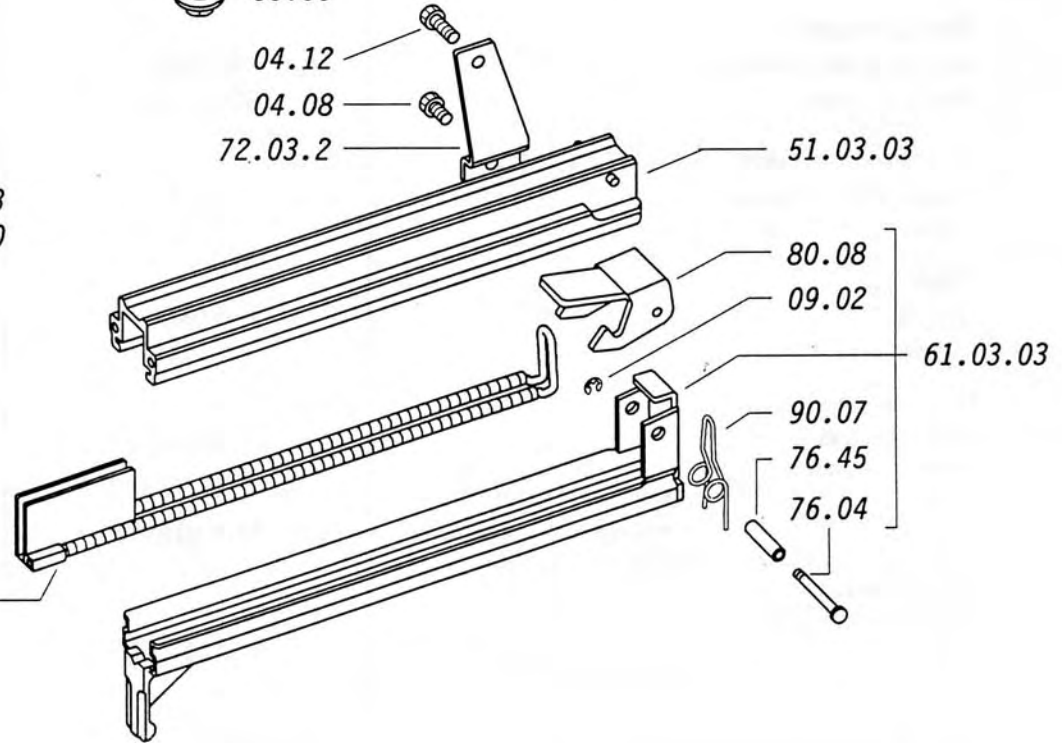
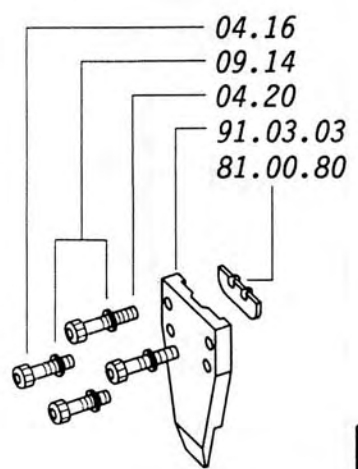
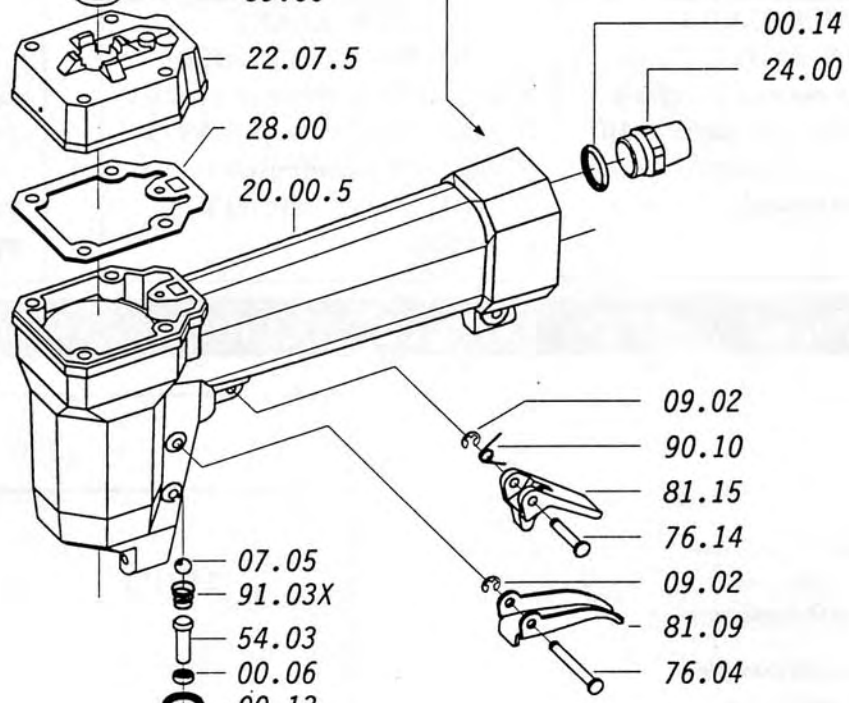

Manuale d'uso, manutenzione e parti di ricambio	Part	e 2
Use, maintenance and spare parts manual	Par	t 2
Gebrauchsanweisung, Instandhaltungsrichtlinien und Ersatzteile	Teil	2
Manuel d'utilisation, entretien et pièces de rechange	Parti	e 2
Manual de uso, mantenimiento y repuestos	Par	t 2
Εγχειρίδιο χρήσης, συντηρησης και ανταλλακτικών	2° Μερὸς	
Manual de utilização, manutenção e partes sobresselentes	Part	e 2
Handleiding voor gebruik, onderhoud en reservedelslste	Dee	l 2
Brugsanvisning, vedligeholdelse og reservedelslste	De	l 2



CS 80

cod.11460015-636

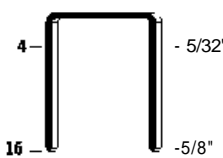

11460015-636 CS80 6 260406

Dati tecnici Technical data Technische daten	Données techniques Datos técnicos Τεχνικά χαρακτηριστικά	Dados técnicos Technische gegevens Tekniske data		Tipo di punto Type of fastener Befestigungselement Type d'agrafe Tipo de punto
Misure impiegabili mm Usable lengths mm Gebrauchliche Längen mm	Mesures utilisables mm Medidas que se pueden emplear mm Διαστάσεις σε μμ	Medidas que se podem utilizar mm Te gebruiken engtes in mm Brugbare laengder i mm	4 - r1 G	
Capacità caricatore n° punti Magazine capacity No. of fasteners Magazinkapazität Nage	Capacité chargeur n° de points Capacidad cargador n° puntos Δυνατότητα γεμιστέρα, σπνδτερες	Capacidade carregador n° pontos Capaciteit magazijn in aantal spijkers Kapacitet af magasin antal klemme	145	
Pressione d'esercizio Working pressure Betriebsdruck	Pression de fonctionnement Presión de trabajo Πίεση λειτουργίας ατμ.	Pressão de trabalho Werkdruk Arbejds tryk bar	4 * 6 bar 60 * 90 psi	Tipo de ponto Type nietjes Tilspendingstype
Consuma aria litri/colpa Air consumption litres/shot Luftverbrauch Liter/Schlag	Consumation air litre/coup Consumo aire-litros/golpe Καταναλοση αερα λ/ξτπημα	Consumo ar litro/golpe Luchtverbruik liter/schot Luftforbrug liter/skud	0,13	80
Peso kg Weight kg Gewicht kg	Poids kg Peso kg Βαρος κγ	Peso kg Gewicht in kg Vaegt kg	0,90	0,65x0,95
Dimensioni (AxBxH) mm Dimensions mm Große mm	Dimension mm Dimensiones mm Δυνατότητα γεμιστέρα, σπνδτερες	Dimensoes mm Afmetingen in mm Dimensioner mm	216x43x148	
ISO 11201 Pressione sonora in pos. operatore Sound pressure at the workstation Lärmintensität am Arbeitsplatz	ISO 11201 ISO1120 Pression acoustique près de l'opérateur Presión sonora en posición encargado Ακουστική πίεση στη θέση χειριστου	1 Intensidade sonora perto do operador Geluidssterkte op de werkplek Lydstryke på operatorposten	84,3 dB(A)	Crown: 1/2" Thickness: 0.025" Width: 0.037" Gauge: 21
ISO 3744 Emitted sound power Ausgestrahlte Lärmintensität	ISO 3744 Puissance acoustique émise Potencia sonora emitida Ακουστική ισχυ	ISO 3744 Potencia sonora emitida Udsendt lydstryke	93,7 dB(A)	
ISO 5349-86 Valora medio pondarato di vibrazione sull'impugnatura max.33 colpi Weighted mean value of vibration on the grip max.33 shots Mitteler Vibrationswert, am Griff gemessen max.33 Schläge	ISO 5349-86 Valeur moyenne pondérée de vibration mesurée sur la poignée max.33 coups Valor medio ponderado de vibracion medida en la empuñadura max.33 golph Μεσοσ ορος μετρησης κραδασμων στη χειρολαβη μαξ.33 ξτπημα	ISO 5349-86 Valor medio ponderado de vibracao medida no punho max.33 golpes Gewogen gemiddelde vibratiewaarde max.33 schot Middelvaerdi af vibrationer ps handtaget max.33 skud	< 2,5 m/s ^E	

Parti di ricambio - Spare parts - Ersatzteile - Pièces de rechange - Piezas de repuesto
Ανταλλακτικά - Partes sobresselentes - Tabel te raadplegen - Reservedele

Corpo	Descrizione	Description
00.06	O-Ring	O-Ring
00.12	O-Ring	O-Ring
00.13	O-Ring	O-Ring
00.14	O-Ring	O-Ring
00.26	O-Ring	O-Ring
00.27	O-Ring	O-Ring
00.35	O-Ring	O-Ring
01.21.1	Guarnizione	Gasket
01.21.3	Guarnizione	Gasket
01.29	O-Ring	O-Ring
01.33	O-Ring	O-Ring
04.08	Vite	Screw
04.12	Vite	Screw
04.16	Vite	Screw
04.20	Vite	Screw
04.35	Vite	Screw
07.05	Sfera	Bail
07.30	Chiave esagonale	Hex. bar wrench
09.02	Anello elastico	Elastic ring
09.14	Rondella	Washer
14.18.1	Spina	Pin
20.00.5	Corpo (specificare il colore)	Body (to specify the colour)
22.07.5	Testa (specificare il colore)	Head (to specify the colour)
24.00	Silenziatore	Silencer
25.04	Deflettore	Exhaust deflector
26.07	Cilindro	Cylinder
28.00	Guarnizione	Gasket
30.07.3	Pistone	Piston
32.05	Ammortizzatore	Bumper
39.00	Guarnizione scarico	Exhaust gasket
40.04.2	Valvola completa	Valve ass'y
45.04	Anello valvola	Ring
54.03	Puisante	Trigger valve
55.06	Raccordo	Bush
72.03.3	Reggicaricatore	Support
76.04	Perno	Pin
76.14	Perno	Pin
76.45	Perno molla	Pin
80.08	Grilletto chiusura	Trigger
81.09	Grilletto comando	Trigger
81.15	Controgrilletto	Safety
90.07	Molla	Spring
90.10	Molla	Spring
91.03X	Molla	Spring
92.01X	Molla	Spring
93.02	Molla	Spring
22.00.80	Battente	Driver
53.00.80	Caricatore	Magazine
62.00.80	Carrello	Slider
70.00.80	Spingipunto	Pusher
81.00.80	Controtestina	Nose
91.00.80	Testina	Nose plate
D01	Bocchetta olio	Oiler

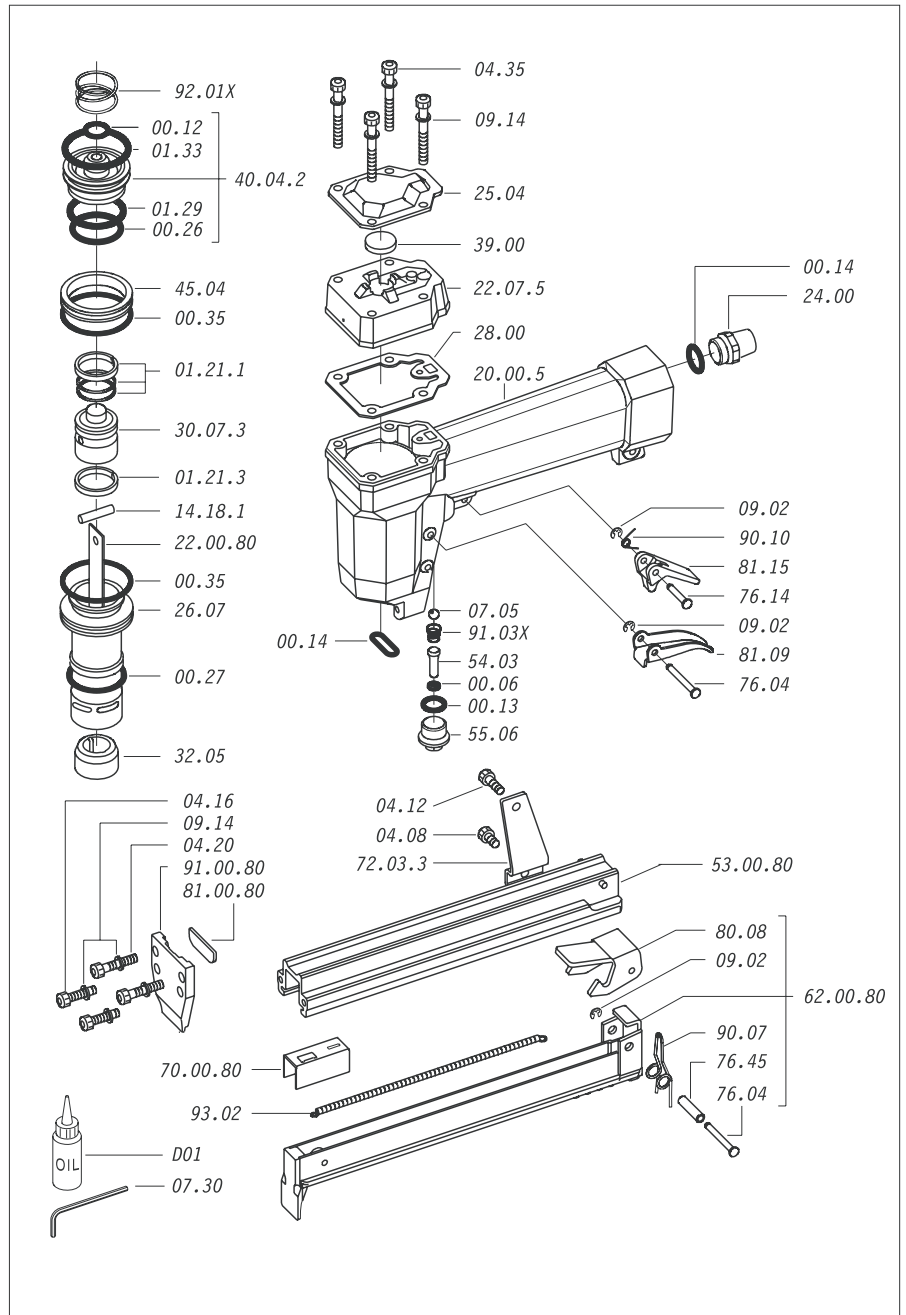

Guarnizioni - O-Rings - Dichtungen - Joints - Empaquetadura de anillo - Λαστιχάκια - Kit de o-rings - O-ringen - Pakninger

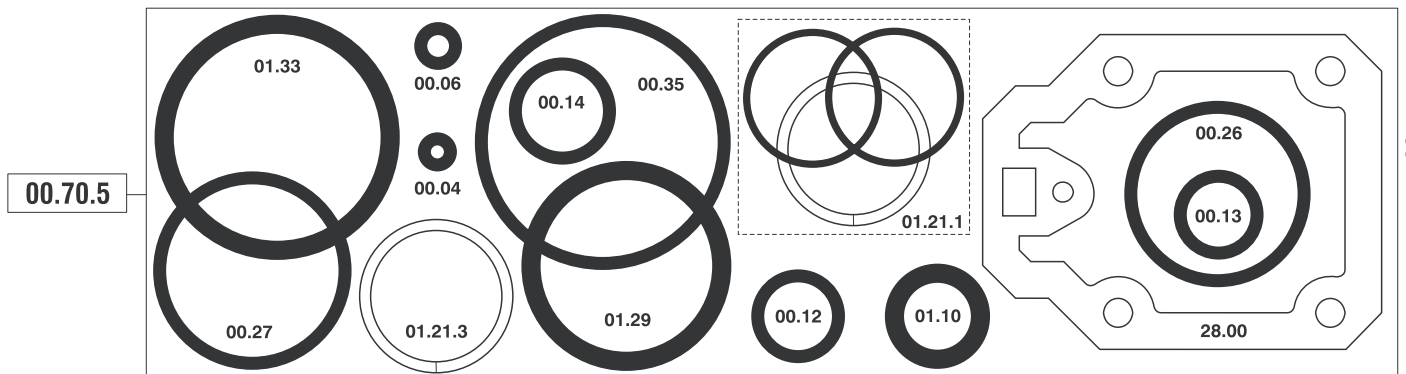

CS 80

cod. 11460015-636

Indice di modifica
Upgrade number

6

11460015-636_CS80_6_260405