

INTEX® MANUEL D'UTILISATION

Gonfleur électrique intégré Fast-Fill™ avec télécommande

Modèle 620RL

220 – 240 V~ 50 Hz 110 W

REGLES DE SECURITES

LISEZ ET SUIVEZ ATTENTIVEMENT TOUTES LES INSTRUCTION AVANT UNILISATION

ATTENTION

- Surveillez les enfants autour du lit. Surveillez constamment les enfants lorsque ils utilisent le matelas.
- Stockez le sac de rangement du matelas hors de portee des enfants et des bebes afin d'eviter tout risque d'etouffement. Le sac de rangement n'est pas un jouet. Lorsque vous n'utilisez pas le sac, pliez-le et rangez-le hors de portee des enfants.
- Ne vous mettez pas debout sur le matelas, ne sautez pas dessus et ne l'utilisez pas comme trampoline.
- A ne pas utiliser dans ou à côté de l'eau. Ce matelas n'est pas une embarcation.
- N'installez pas le matelas a cote d'escaliers, de portes ou de terrains accidentes.
- Installez votre airbed sur une surface plane, lisse, de niveau et degagee de tout objet pointu qui pourrait percer le matelas.
- Ne laissez pas les animaux pres du matelas. Leurs griffes pourraient percer le matelas.
- Evitez de dormir tout au bord du matelas afin d'eviter tout risque de retournement.
- Ne pas faire fonctionner plus de 5 minutes d'affilee, Attendez 15 minutes avant de vous en resservir.
- Debranchez l'appareil lorsque il n'est pas utilise.
- N'essayez pas de boucher ou d'insérer des objets dans le passage d'air.
- Si le cordon d'alimentation est endommagé, il doit être remplacé par le fabricant, un service apres vente agree ou une personne qualifiée afin d'eviter tout risque d'electrocution.
- Risque d'electrocution : n'utilisez pas cet appareil dans un milieu humide. Rangez-le a l'interieur.
- **Cet appareil n'est pas prévu pour l'utilisation par des personnes (y compris les enfants) ayant des capacités physiques, sensorielles ou mentales réduites ou ayant un manque d'expérience ou de connaissances sauf si ces personnes sont surveillées ou ont reçu des instructions concernant l'utilisation de cet appareil par quelqu'un de responsable de leur sécurité.**
- **Les enfants doivent être sous surveillance pour les empêcher de jouer avec l'appareil.**

**SUIVEZ CES INSTRUCTIONS ET REGLES DE SECURITE AFIN D'EVITER TOUT DEGAT
MATERIEL, ELECTROCUTION, INCENDIE OU TOUT AUTRE BLESSURE.**

INSTRUCTIONS

Général

- Le gonfleur ne nécessite aucun entretien particulier.
- Placez le matelas de telle façon à ce que la prise soit accessible.

CONSERVEZ CES INSTRUCTIONS

DETAIL DES PIÈCES

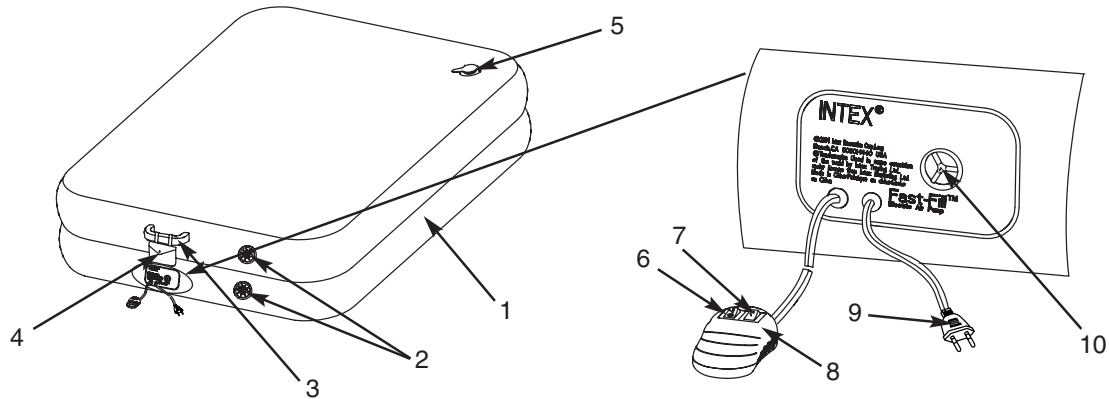

Description des pièces :

- | | |
|------------------------------------------------------------|------------------------------------|
| 1. MATELAS | 6. BOUTON DE GONFLAGE |
| 2. VALVE "2 EN 1" | 7. BOUTON D'AJUSTEMENT DU GONFLAGE |
| 3. POIGNÉE | 8. TÉLÉCOMMANDE |
| 4. BOÎTIER DE RANGEMENT DU CORDON
ET DE LA TÉLÉCOMMANDE | 9. CORDON D'ALIMENTATION |
| 5. VALVE D'EVACUATION D'AIR DE LA MOUSSE | 10. PASSAGE D'AIR |

NOTE : Ce croquis est une simple représentation du produit. Il n'est pas à l'échelle réelle.

GONFLAGE

1. Assurez-vous que la valve "2 en 1" soit correctement fermée. Voir fig (1).
2. Branchez le cordon d'alimentation. Voir fig (2).

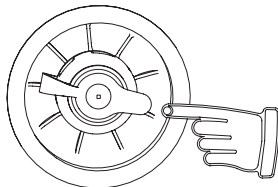

FIG (1)

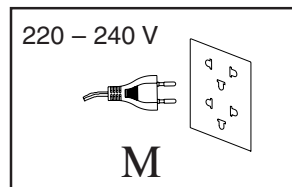
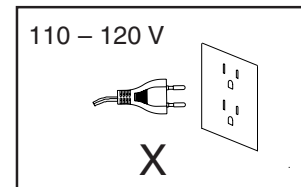

FIG (2)



3. Ouvrez la valve d'évacuation d'air située au coin du lit d'appoint Airbed. Voir fig (3).

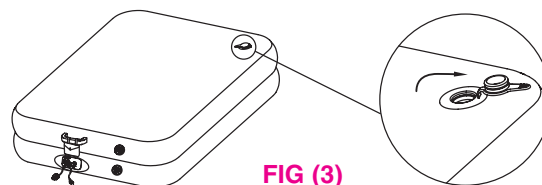

FIG (3)

4. Positionnez l'interrupteur sur la position "I". Voir fig (4).
5. Lorsque le matelas est gonflé à votre convenance, positionnez l'interrupteur sur la position "O" pour l'éteindre. Voir fig (5).

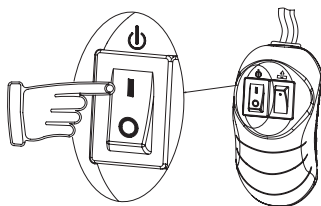

FIG (4)

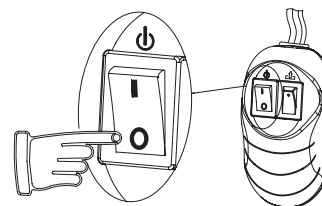

FIG (5)

CONSERVEZ CES INSTRUCTIONS

6. Ajuster la mousse en appuyant légèrement sur le lit d'appoint Airbed.

NOTE : Laissez la valve d'évacuation d'air ouverte pour permettre à la mousse de reprendre sa forme, cela peut prendre jusqu'à 5 minutes.

7. Fermez la valve d'évacuation d'air. Voir fig (6).

8. Etendez-vous sur le matelas pour tester la fermeté.

9. Si le matelas est trop ferme, ajustez le gonflage en appuyant sur le bouton d'ajustement et en le maintenant, l'air s'échappera alors à travers le passage d'air. Voir fig (7). Relâchez le bouton une fois la fermeté désirée obtenue. Si le matelas n'est pas assez ferme, répétez les étapes de #4, #5, #8 et #9 si nécessaire.

IMPORTANT : Ne maintenez pas le bouton d'ajustement appuyé pendant plus de 30 secondes consécutives afin d'éviter une surchauffe. Attendez 10 minutes afin de l'utiliser à nouveau pour permettre un refroidissement.

10. Débranchez le cordon d'alimentation, et placez-le ainsi que la télécommande dans le boîtier de rangement. Voir fig (8).

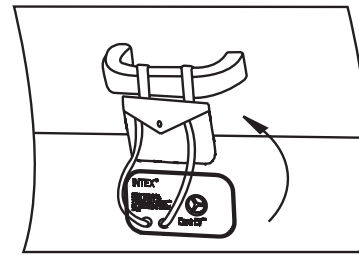
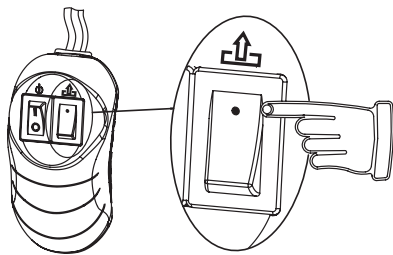
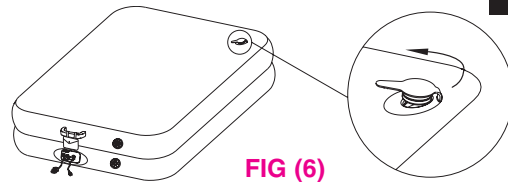

IMPORTANT

Pour le bon gonflage de votre matelas lit d'appoint Airbed.

La température ambiante a un effet sur la pression interne de votre airbed. Avec une température fraîche, l'air se "rétractera" et votre airbed paraîtra plus mou : regonflez-le. Au contraire, s'il fait chaud, l'air se dilatera et votre airbed paraîtra plus dur et peut exploser : laissez de l'air s'échapper. N'exposez pas votre airbed à des températures extrêmes (chaudes ou froides).

En aucun cas, Intex, ses agents ou ses employés ne peuvent être tenus responsables pour des problèmes (comme des trous) résultant de négligences, d'usures, d'accrocs, d'abus, ou de causes extérieures.

DEGONFLAGE

1. Dévissez le bouchon de la valve de dégonflage. Voir fig (9).
2. Ouvrez la valve d'évacuation d'air située au coin du lit d'appoint Airbed. Voir fig (3).
3. Avant d'enrouler le matelas en partant des pieds jusqu'à la tête où est situé le gonfleur, laissez le matelas avec la valve ouverte pendant un moment pour permettre l'évacuation de l'air restant. Voir fig (10). Assurez-vous de revisser le bouchon dans la valve "2 en 1". Voir fig (1).
4. Placez le cordon d'alimentation ainsi que la télécommande dans le boîtier de rangement.

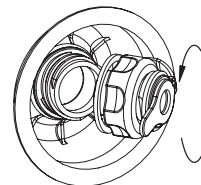

CONSERVEZ CES INSTRUCTIONS

OPTION DE GONFLAGE

1. Si aucune source de courant n'est disponible, vous pouvez alors utiliser un gonfleur classique manuel pour le gonflage par la valve "2 en 1".
2. Enlever le clapet de fermeture de la valve "2 en 1" et insérez le tuyau du gonfleur. Voir fig (11).
3. Commencez à gonfler avec une pompe à pied ou à main, et gonflez jusqu'à obtention de la fermeté désirée.

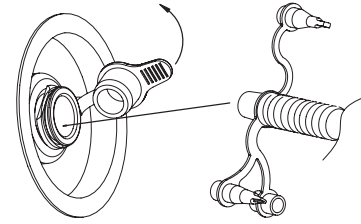

FIG (11)

IMPORTANT

Gonflez à l'air froid.

ENTRETIEN

1. Dégonflez le matelas en suivant les "INSTRUCTIONS DE DEGONFLAGE".
2. Assurez-vous que le matelas est propre et sec.
3. **Couchez le matelas avec la surface de couchage sur le haut et suivez les étapes de pliage 12 a 16.** Pliez le matelas avec précaution en évitant de faire des faux-plies qui pourraient l'endommager.

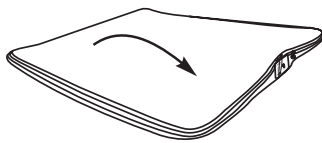

FIG (12)

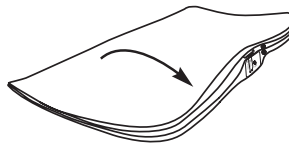

FIG (13)

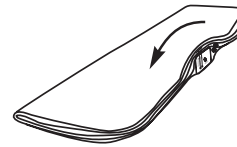

FIG (14)

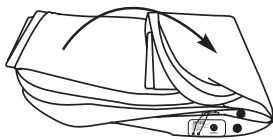

FIG (15)



FIG (16)

4. Rangez le matelas dans son sac puis stockez-le au sec.

INTEX®

©2007 Intex Marketing Ltd. - Intex Development Co. Ltd. - Intex Recreation Corp.
All rights reserved/Tous droits réservés/Todos los derechos reservados/Alle Rechte vorbehalten.
Printed in China/Imprimé en Chine/Impreso en China/Gedruckt in China.

®™ Trademarks used in some countries of the world under license from/®™ Marques utilisées dans certains pays sous licence de/Marcas registradas utilizadas en algunos países del mundo bajo licencia de/Warenzeichen verwendet in einigen Ländern der Welt in Lizenz von/Intex Marketing Ltd. to/à/a/an Intex Development Co. Ltd., 8th Floor, Dah Sing Financial Centre, 108 Gloucester Road, Wanchai, Hong Kong & Intex Recreation Corp., P.O. Box 1440, Long Beach, CA 90801 • Distributed in the European Union by/Distribué dans l'Union Européenne par/Distribuido en la unión Europea por/Vertrieb in der Europäischen Union durch/Intex Trading B.V., P.O. Box nr. 1075 – 4700 BB Roosendaal – The Netherlands

CONSERVEZ CES INSTRUCTIONS