

monotron

ANALOGUE RIBBON SYNTHESIZER

Owner's Manual
Manuel d'utilisation
Bedienungsanleitung
Manual de Usuario

KORG KORG INC. 
4015-2 Yanokuchi, Inagi-city, Tokyo 206-0812 Japan

© 2010 KORG INC.

Thank you for purchasing the Korg monotron Analogue Ribbon Synthesizer.

Merci d'avoir choisi le synthétiseur analogique à ruban monotron de Korg. Vielen Dank für Ihre Entscheidung zu einem monotron analogen Bandsynthesizer von Korg.

Gracias por adquirir el sintetizador de cinta analógico monotron de Korg.

Precautions

Location

Using the unit in the following locations can result in a malfunction.

- In direct sunlight
- Locations of extreme temperature or humidity
- Excessively dusty or dirty locations
- Locations of excessive vibration
- Close to magnetic fields

Power supply

Be sure to turn the power switch to OFF when the unit is not in use. Remove the battery in order to prevent it from leaking when the unit is not in use for extended periods.

Interference with other electrical devices

Radios and televisions placed nearby may experience reception interference. Operate this unit at a suitable distance from radios and televisions.

Handling

To avoid breakage, do not apply excessive force to the switches or controls.

Care

If the exterior becomes dirty, wipe it with a clean, dry cloth. Do not use liquid cleaners such as benzene or thinner, or cleaning compounds or flammable polishes.

Keep this manual

After reading this manual, please keep it for later reference.

Keeping foreign matter out of your equipment

Never set any container with liquid in it near this equipment. If liquid gets into the equipment, it could cause a breakdown, fire, or electrical shock. Be careful not to let metal objects get into the equipment.

Notice regarding disposal (EU only)



If this symbol is shown on the product, manual, battery, or package, you must dispose of it in the correct manner to avoid harm to human health or damage to the environment. Contact your local administrative body for details on the correct disposal method. If the battery contains heavy metals in excess of the regulated amount, a chemical symbol is displayed below the symbol on the battery or battery package.



IMPORTANT NOTICE TO CONSUMERS

This product has been manufactured according to strict specifications and voltage requirements that are applicable in the country in which it is intended that this product should be used. If you have purchased this product via the internet, through mail order, and/or via a telephone sale, you must verify that this product is intended to be used in the country in which you reside.

WARNING: Use of this product in any country other than that for which it is intended could be dangerous and could invalidate the manufacturer's or distributor's warranty.

Please also retain your receipt as proof of purchase otherwise your product may be disqualified from the manufacturer's or distributor's warranty.

Installing batteries / Installation des piles Einlegen der Batterien / Instalar las baterias

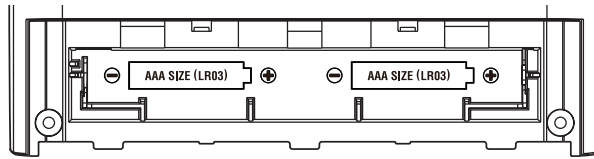

 If the battery power is low, the output sound will become unstable. Replace the batteries.

1. Slide open the battery case cover on the rear of the unit, remove the batteries, then insert new batteries in the correct polarity orientation. Re-install the battery case cover.

 Lorsque les piles commencent à faiblir, le signal de sortie devient instable. Remplacez les piles.

1. Ouvrez le couvercle du compartiment à piles à l'arrière du produit, retirez les piles puis insérez des piles neuves en respectant leur polarité. Réinstallez le couvercle du compartiment à piles.

 Bei einer geringen Batteriespannung ist die Tonausgabe instabil. Wechseln Sie die Batterien dann aus.

1. Schieben Sie den Batteriefachdeckel zur Geräterückseite und legen Sie unter Wahrung der Polarität zwei frische Batterien ein. Bringen Sie den Batteriefachdeckel wieder an.

 Si se están agotando las baterías, el sonido de salida será inestable. Sustituya las baterías.

1. Deslice y abra la tapa del compartimiento de las baterías de la parte posterior de la unidad, e inserte unas baterías nuevas con una orientación de la polaridad correcta. Vuelva a colocar la tapa del compartimiento de las baterías.

Précautions

Emplacement

L'utilisation de cet instrument dans les endroits suivants peut entraîner le mauvais fonctionnement.

- En plein soleil
- Endroits très chauds ou très humides
- Endroits sales ou fort poussiéreux
- Endroits soumis à de fortes vibrations
- A proximité de champs magnétiques

Alimentation

Lorsque vous n'utilisez pas l'appareil, n'oubliez pas de le mettre hors tension. Retirez les piles pour éviter toute fuite lorsque l'appareil ne sera pas utilisé pendant de longues périodes de temps.

Interférences avec d'autres appareils électriques

Les postes de radio et de télévision situés à proximité peuvent par conséquent souffrir d'interférences à la réception. Veuillez dès lors faire fonctionner cet appareil à une distance raisonnable de postes de radio et de télévision.

Maniement

Pour éviter de les endommager, manipulez les commandes et les boutons de cet instrument avec soin.

Entretien

Lorsque l'instrument se salit, nettoyez-le avec un chiffon propre et sec. Ne vous servez pas d'agents de nettoyage liquides tels que du benzène ou du diluant, voire des produits inflammables.

Conservez ce manuel

Après avoir lu ce manuel, veuillez le conserver soigneusement pour toute référence ultérieure.

Évitez toute intrusion d'objets ou de liquide

Ne placez jamais de récipient contenant du liquide près de l'instrument. Si le liquide se renverse ou coule, il risque de provoquer des dommages, un court-circuit ou une électrocution. Veuillez à ne pas laisser tomber des objets métalliques dans le boîtier (trombones, par ex.).

Note concernant les dispositions (Seulement EU)



Si ce symbole apparaît sur le produit, le manuel, les piles ou les packs de piles, cela signifie que vous devez le recycler d'une manière correcte afin de prévenir les dommages pour la santé humaine et les dommages potentiels pour l'environnement. Contactez votre administration locale pour de plus amples renseignements concernant la bonne méthode de recyclage. Si la pile contient des métaux lourds au-delà du seuil réglementé, un symbole chimique est affiché en dessous du symbole de la poubelle barrée d'une croix sur la pile ou le pack de piles.



REMARQUE IMPORTANTE POUR LES CLIENTS

Ce produit a été fabriqué suivant des spécifications sévères et des besoins en tension applicables dans le pays où ce produit doit être utilisé. Si vous avez acheté ce produit via l'internet, par vente par correspondance ou/et vente par téléphone, vous devez vérifier que ce produit est bien utilisable dans le pays où vous résidez. ATTENTION: L'utilisation de ce produit dans un pays autre que celui pour lequel il a été conçu peut être dangereuse et annulera la garantie du fabricant ou du distributeur. Conservez bien votre récépissé qui est la preuve de votre achat, faute de quoi votre produit ne risque de ne plus être couvert par la garantie du fabricant ou du distributeur.

Vorsichtsmaßnahmen

Aufstellungsort

Vermeiden Sie das Aufstellen des Geräts an Orten, an denen

- es direkter Sonneneinstrahlung ausgesetzt ist;
- hohe Feuchtigkeit oder Extremtemperaturen auftreten können;
- Staub oder Schmutz in großen Mengen vorhanden sind;
- das Gerät Erschütterungen ausgesetzt sein kann.
- in der Nähe eines Magnetfeldes.

Stromversorgung

Stellen Sie den Netzschalter auf OFF, wenn das Gerät nicht benutzt wird. Wenn Sie das Gerät über einen längeren Zeitraum nicht benutzen, nehmen Sie die Batterien heraus, damit sie nicht auslaufen.

Störeinflüsse auf andere Elektrogeräte

Dieser kann bei in der Nähe aufgestellten Rund-funkempfängern oder Fernsehgeräten Empfangsstörungen hervorrufen. Betreiben Sie solche Geräte nur in einem geeigneten Abstand von diesem Erzeugnis.

Bedienung

Vermeiden Sie bei der Bedienung von Schaltern und Reglern unangemessenen Kraftaufwand.

Reinigung

Bei auftretender Verschmutzung können Sie das Gehäuse mit einem trockenen, sauberen Tuch abwischen. Verwenden Sie keinerlei Flüssigreiniger wie beispielsweise Reinigungsbenzin, Verdünnungs- oder Spülmittel. Verwenden Sie niemals brennbare Reiniger.

Bedienungsanleitung

Bewahren Sie diese Bedienungsanleitung gut auf, falls Sie sie später noch einmal benötigen.

Flüssigkeiten und Fremdkörper

Stellen Sie niemals Behältnisse mit Flüssigkeiten in der Nähe des Geräts auf. Wenn Flüssigkeit in das Gerät gelangt, können Beschädigung des Geräts, Feuer oder ein elek-trischer Schlag die Folge sein. Beachten Sie, daß keinerlei Fremdkörper in das Gerät gelangen.

Hinweis zur Entsorgung (Nur EU)



Wenn Sie das Symbol mit der „durchgekreuzten Mülltonne“ auf Ihrem Produkt, der dazugehörigen Bedienungsanleitung, der Batterie oder der Verpackung sehen, müssen Sie das Produkt in der vorgeschriebenen Art und Weise entsorgen um Schäden an der menschlichen Gesundheit und der Umwelt zu vermeiden. Batterien oder Akkus, die Schadstoffe enthalten, sind auch mit dem Symbol einer durchgekreuzten Mülltonne gekennzeichnet. In der Nähe zum Mülltonnensymbol befindet sich die chemische Bezeichnung des Schadstoffes.



WICHTIGER HINWEIS FÜR KUNDEN

Dieses Produkt wurde unter strenger Beachtung von Spezifikationen und Spannungsanforderungen hergestellt, die im Bestimmungsland gelten. Wenn Sie dieses Produkt über das Internet, per Postversand und/oder mit telefonischer Bestellung gekauft haben, müssen Sie bestätigen, dass dieses Produkt für Ihr Wohngebiet ausgelegt ist.

WARNING: Verwendung dieses Produkts in einem anderen Land als dem, für das es bestimmt ist, verwendet wird, kann gefährlich sein und die Garantie des Herstellers oder Importeurs hinfällig lassen werden. Bitte bewahren Sie diese Quittung als Kaufbeleg auf, da andernfalls das Produkt von der Garantie des Herstellers oder Importeurs ausgeschlossen werden kann.

Precauciones

Ubicación

El uso de la unidad en las siguientes ubicaciones puede dar como resultado un mal funcionamiento:

- Expuesto a la luz directa del sol
- Zonas de extremada temperatura o humedad
- Zonas con exceso de suciedad o polvo
- Zonas con excesiva vibración
- Cercano a campos magnéticos

Fuente de alimentación

Apague la unidad cuando no la use la batería. Retire las baterías si no va a usar la unidad durante un tiempo largo.

Interferencias con otros aparatos

Las radios y televisores situados cerca pueden experimentar interferencias en la recepción. Opere este dispositivo a una distancia prudencial de radios y televisores.

Manejo

Para evitar una rotura, no aplique excesiva fuerza a los conmutadores o controles.

Cuidado

Si exterior se ensucia, límpiase con un trapo seco. No use líquidos limpiadores como disolvente, ni compuestos inflamables.

Guarde este manual

Después de leer este manual, guárdelo para futuras consultas.

Mantenga los elementos externos alejados del equipo

Nunca coloque ningún recipiente con líquido cerca de este equipo, podría causar un cortocircuito, fuero o descarga eléctrica. Cuide de que no caiga ningún objeto metálico dentro del equipo.

Nota respecto a residuos y deshechos (solo UE)



Si aparece el símbolo del cubo de basura tachado sobre un producto, su manual de usuario, la batería, o el embalaje de cualquiera de éstos, significa que cuando tire dichos artículos a la basura, ha de hacerlo en acuerdo con la normativa vigente de la Unión Europea para prevenir daños a la salud pública y al medioambiente. Le rogamos que se ponga en contacto con su oficina o ministerio de medioambiente para más detalles. Si la batería contiene metales pesados por encima del límite permitido, habrá un símbolo de un material químico, debajo del símbolo del cubo de basura tachado.



NOTA IMPORTANTE PARA EL CONSUMIDOR

Este producto ha sido fabricado de acuerdo a estrictas especificaciones y requerimientos de voltaje aplicables en el país para el cual está destinado. Si ha comprado este producto por internet, a través de correo, y/o venta telefónica, debe usted verificar que el uso de este producto está destinado al país en el cual reside. AVISO: El uso de este producto en un país distinto al cual está destinado podría resultar peligroso y podría invalidar la garantía del fabricante o distribuidor. Por favor guarde su recibo como prueba de compra ya que de otro modo el producto puede verse privado de la garantía del fabricante o distribuidor.

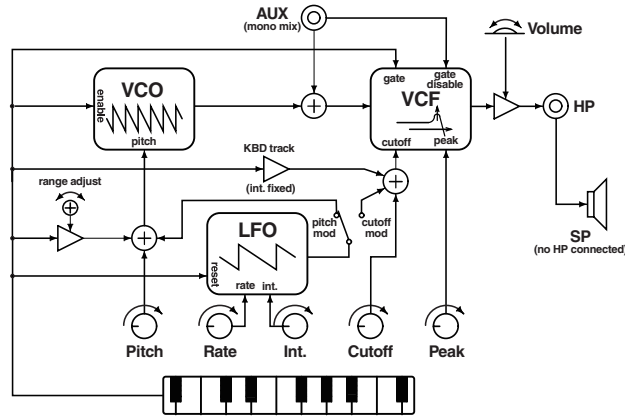
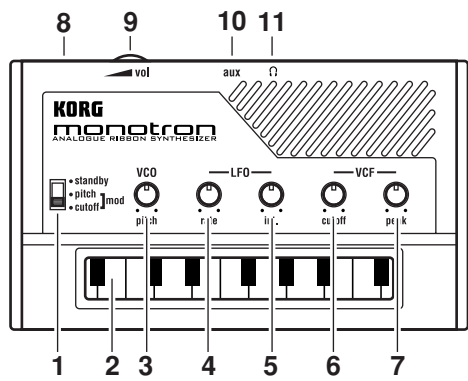

Please Read Before Using The Unit

note This unit is an analog synthesizer. Depending on the ambient temperature, the range of the ribbon keyboard may be subject to change. To set your preferred range, adjust the “Range” adjustment trim knob on the rear panel using a Phillips screwdriver (#0). Rotate the knob clockwise to widen the ribbon range, and counter-clockwise to narrow the range.

note Depending on the temperature, the LFO rate may be subject to change.

note The unit will take about 30 seconds to warm up and stabilize after it is powered on.

note Stereo signals input to the aux jack will be mixed into monoaural.

Part Names and Functions

1. standby/pitch mod/cutoff mod switch

This switch functions as the power switch and a modulation select switch. Select from Standby, Pitch Modulation, or Cutoff Modulation.

2. Ribbon keyboard

Press with your fingers to play sounds.

3. VCO pitch knob

This knob enables you to set the basic oscillator pitch.

4. LFO rate knob

This knob enables you to set the LFO rate.

5. LFO int. knob

This knob enables you to set the intensity of the modulation effect.

6. VCF cutoff knob

This knob enables you to set the cutoff frequency of the filter.

7. VCF peak knob

Turn this knob clockwise to emphasise the cutoff frequency.

8. Range adjustment trim knob

This knob enables you to adjust the range of the ribbon keyboard.

9. vol control

This control enables you to adjust the volume level of the signal output to the speakers and the headphone jack.

10. aux jack

Connect a CD or MP3 player here. Adjust the output volume level on the connected device.

11. Headphone jack (stereo)

Connect headphones here. Adjust the headphone volume level using the vol control.

⚠ Do not connect a cable with a monoaural plug to the headphone jack.

Specifications

Operating temperature:	0 – +40°C / +32 – +104°F (non-condensing)
Connectors:	Headphone jack, AUX jack
Power:	AAA batteries x 2 (alkaline batteries recommended)
Battery life:	Approx. 8hours (with alkaline batteries)
Dimensions (WxDxH):	120 x 72 x 28mm / 4.72 x 2.83 x 1.10inches
Weight:	95g / 3.35oz. (excluding batteries)
Accessories:	Owner's Manual, AAA batteries x 2

* Specifications and appearance are subject to change without notice for improvement.

Veillez lire ce qui suit avant d'utiliser l'appareil

note Cet appareil est un synthétiseur analogique. Selon la température ambiante, la plage du clavier à ruban peut changer. Pour régler la plage, ajustez le dispositif de réglage “Range” situé sur le panneau arrière avec un tournevis cruciforme (n° 0). Tournez le dispositif dans le sens des aiguilles d’une montre pour étendre la plage du ruban ou dans l’autre sens pour la rétrécir.

note Selon la température ambiante, la vitesse du LFO peut changer.

note Après la mise sous tension, l'appareil a besoin de 30 secondes pour chauffer et se stabiliser.

note Les signaux stéréo arrivant à la prise aux sont mixés et transformés en signal mono.

Noms des éléments et fonctions

1. Commutateur standby/pitch mod/cutoff mod

Ce commutateur sert d'interrupteur d'alimentation et de sélecteur de modulation. Vous avez le choix entre l'interrupteur (“standby”), la modulation de hauteur (“pitch mod”) et la modulation de la fréquence de coupure (“cutoff mod”).

2. Clavier à ruban

Appuyez sur le clavier pour produire des sons.

3. Commande VCO pitch

Cette commande permet de régler la hauteur de base de l'oscillateur.

4. Commande LFO rate

Cette commande permet de régler la vitesse du LFO.

5. Commande LFO int.

Cette commande permet de régler l'intensité de l'effet de modulation.

6. Commande VCF cutoff

Cette commande permet de régler la fréquence de coupure du filtre.

7. Commande VCF peak

Tournez cette commande vers la droite pour accentuer la fréquence de coupure.

8. Dispositif de réglage de la plage du clavier

Ce dispositif vous permet de régler la plage du clavier à ruban.

9. Commande vol

Cette commande permet de régler le niveau de sortie du signal envoyé aux haut-parleurs et à la prise casque.

10. Prise aux

Vous pouvez y brancher un lecteur CD ou MP3. Réglez le volume sur le dispositif branché.

11. Prise pour casque (stéréo)

Vous pouvez y brancher un casque. Réglez le volume du casque avec la commande vol.

⚠ Ne branchez pas de câble doté d'une fiche mono à la prise pour casque.

Fiche technique

Température de fonctionnement:	0~+40°C (sans condensation)
Prises:	Prise pour casque, Prise AUX
Alimentation:	Piles AAA x 2 (piles alcalines recommandées)
Autonomie des piles:	Environ 8 heures (avec des piles alcalines)
Dimensions (LxPxH):	120 x 72 x 28mm
Poids:	95g (sans piles)
Accessoires:	Manuel d'utilisation, Piles AAA x 2

* Les caractéristiques et l'aspect du produit sont susceptibles d'être modifiés sans avis préalable en vue d'une amélioration.

Bitte vor der Verwendung des Geräts durchlesen

note Dieses Gerät ist ein analoger Synthesizer. Bei bestimmten Umgebungstemperaturen ändert sich eventuell der Tonumfang der Bandtastatur. Bei Bedarf müssen Sie den Tonumfang dann ändern, indem Sie mit einem Kreuzkopfschraubenzieher (Nr. 0) an der „Range“-Schraube drehen. Drehen Sie sie im Uhrzeigersinn, um den Tonumfang des Bandes zu vergrößern bzw. gegen den Uhrzeigersinn, um ihn zu verringern.

note Die Umgebungstemperatur könnte die LFO-Geschwindigkeit beeinflussen.

note Nach dem Einschalten benötigt das Gerät ca. 30 Sekunden, um warm zu werden und sich zu stabilisieren.

note An die aux-Buchse angelegten Stereo-Signale werden zu einem Monosignal kombiniert.

Bedienelemente und Funktionen

1. standby/pitch mod/cutoff mod-Schalter

Mit diesem Schalter können Sie das Gerät einerseits ein-/ausschalten und andererseits die Modulationsquelle wählen. Hier gibt es folgende Möglichkeiten: „Standby“, „Pitch Mod“ und „Cutoff Mod“.

2. Bandtastatur

Drücken Sie hier, um Noten zu spielen.

3. VCO pitch-Regler

Hiermit wird die Oszillatortonhöhe eingestellt.

4. LFO rate-Regler

Hiermit wird die LFO-Geschwindigkeit eingestellt.

5. LFO int.-Regler

Mit diesem Regler kann die Modulationsintensität eingestellt werden.

6. VCF cutoff-Regler

Mit diesem Regler wird die Filterfrequenz eingestellt.

7. VCF peak-Regler

Drehen Sie den Regler im Uhrzeigersinn, um die Filterfrequenz hervorzuheben.

8. Einstellschraube für den Tonumfang

Mit dieser Schraube kann der Tonumfang der Bandtastatur geändert werden.

9. vol-Regler

Mit diesem Regler kann die Lautstärke der Lautsprecher und des Kopfhörersignals eingestellt werden.

10. aux-Buchse

Hier kann ein CD- oder MP3-Player angeschlossen werden. Dessen Pegel muss auf dem externen Gerät eingestellt werden.

11. Kopfhörerbuchse (stereo)

Hier kann ein Kopfhörer angeschlossen werden. Die Lautstärke im Kopfhörer muss mit dem vol-Regler eingestellt werden.

⚠ Schließen Sie niemals einen Mono-Stecker an die Kopfhörerbuchse an.

Technische Daten

Betriebstemperatur:	0 – +40°C (ohne Kondensbildung)
Anschlüsse:	Kopfhörerbuchse, AUX-Buchse
Stromversorgung:	AAA-Batterien x2 (Alkalibatterien werden empfohlen)
Batterielaufzeit:	±8 Stunden (bei Alkalibatterien)
Abmessungen (BxTxH):	120 x 72 x 28mm
Gewicht:	95g (ohne Batterien)
Lieferumfang:	Bedienungsanleitung, AAA-Batterien x2

* Änderungen der technischen Daten und des Designs ohne vorherige Ankündigung vorbehalten.

Lea esta sección antes de utilizar el equipo

note Este equipo es un sintetizador analógico. Dependiendo de la temperatura ambiente, el rango del teclado de cinta puede estar sujeto a cambios. Para definir el rango preferido, ajuste el mando “Range” del panel posterior utilizando un destornillador Phillips (n° 0). Gire el mando en sentido horario para ampliar el rango de la cinta y en sentido antihorario para reducirlo.

note Dependiendo de la temperatura, la frecuencia LFO puede estar sujeta a cambios.

note El equipo tardará unos 30 segundos en calentarse y estabilizarse después de activarlo.

note Las señales estéreo recibidas en el jack aux se mezclarán en monoaural.

Nombres y funciones de las partes

1. Conmutador standby/pitch mod/cutoff mod

Este conmutador sirve para activar/desactivar el equipo y para seleccionar la modulación. Puede elegir entre en espera, modulación de tono o modulación de corte.

2. Teclado de cinta

Púselo con los dedos para tocar sonidos.

3. Mando VCO pitch

Este mando permite ajustar el tono básico del oscilador.

4. Mando LFO rate

Este mando permite ajustar la frecuencia LFO.

5. Mando LFO int.

Este mando permite ajustar la intensidad del efecto de modulación.

6. Mando VCF cutoff

Este mando permite ajustar la frecuencia de corte del filtro.

7. Mando VCF peak

Gire este mando en sentido horario para enfatizar la frecuencia de corte.

8. Mando de ajuste del rango

Este mando permite ajustar el rango del teclado de cinta.

9. Control vol

Este control permite ajustar el nivel de volumen de salida de la señal a los altavoces y al jack para auriculares.

10. Jack aux

Aquí puede conectar un reproductor de CD o MP3. Ajuste el nivel del volumen de salida en el dispositivo conectado.

11. Jack Headphone (estéreo)

Aquí puede conectar unos auriculares. Ajuste el nivel de volumen de los auriculares utilizando el control vol.

⚠ No conecte un cable con conector monoaural al jack para auriculares.

Especificaciones

Temperatura de funcionamiento:	0 – +40°C/+32 – +104°F (sin condensación)
Conectores:	Jack Headphone, jack AUX
Alimentación:	Pilas AAA x 2 (se recomiendan pilas alcalinas)
Duración de la pila:	8 horas aprox. (con pilas alcalinas)
Dimensiones (Anch.xProf.xAlt.):	120 x 72 x 28mm
Peso:	95g (sin las pilas)
Accesorios:	Manual del Usuario, Pilas AAA x 2

* Las especificaciones y el aspecto están sujetas a cambios sin previo aviso por mejora.