

FR Manuel d'utilisation



FAUTEUIL ELEVATEUR D'HYGIENE

SOFLEX

5601.00 (version hydraulique)

SOMMAIRE

TABLE DES MATIERES

PAGES

PLANS D'ENSEMBLE	2

LES DIMENSIONS FONCTIONNELLES	3

CARACTERISTIQUES TECHNIQUES	4

FONCTIONNEMENT	4

DOMAINE D'APPLICATION	5

UTILISATION DU FAUTEUIL ELEVATEUR	
MONTEE / DESCENTE	6
INCLINAISON DU SIEGE	6
REGLAGE DE L'APPUI-TETE	6
REGLAGE DE L'APPUI-PIEDS	7
ACCOUDOIRS DE SECURITE RABATTABLES	7
IMMOBILISATION DU FAUTEUIL ELEVATEUR	7

PROTOCOLE D'UTILISATION	
REGLES DE SECURITE	8
PRISE EN CHARGE ET TRANSFERT DU PATIENT	8
TOILETTE DU PATIENT	8
CHANGEMENT DE HAUTEUR	9
INCLINAISON DU SIEGE	9
UTILISATION DU BASSIN	9
UTILISATION DES W.C.	9

CONTROLE PERIODIQUE	10

ENTRETIEN / NETTOYAGE	11

CARNET DE BORD	12

PLANS D'ENSEMBLE

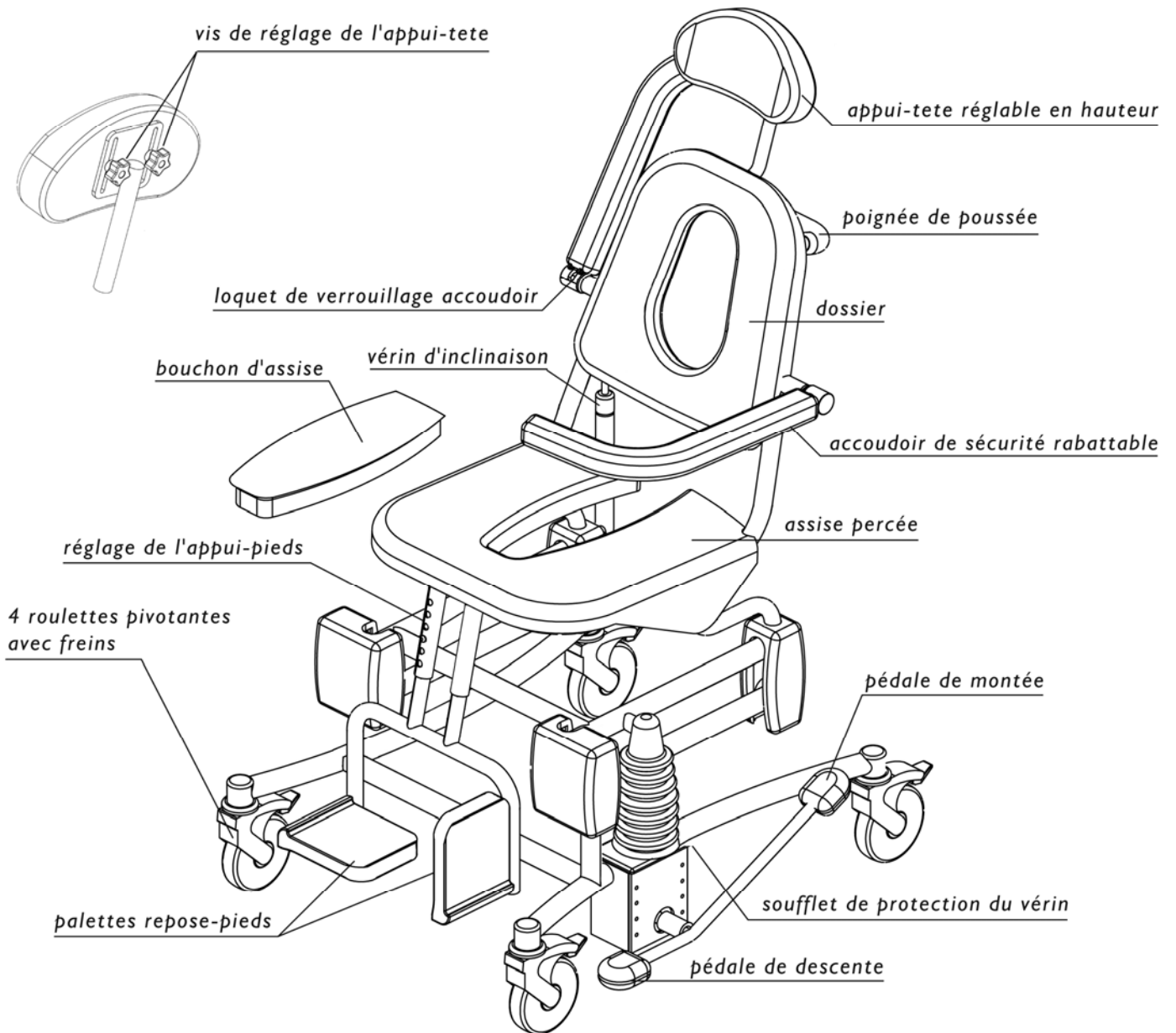

LES DIMENSIONS FONCTIONNELLES

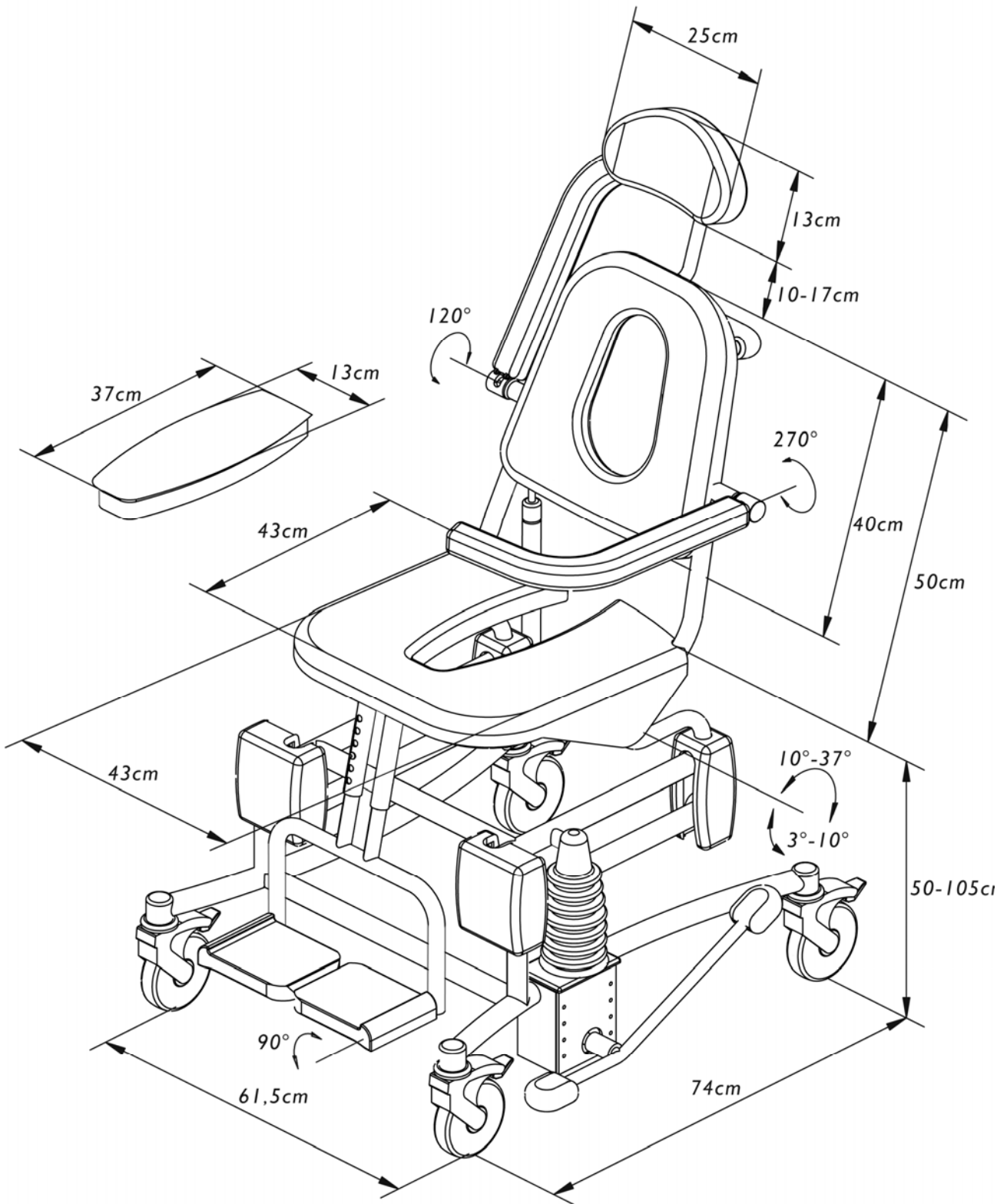

CARACTERISTIQUES TECHNIQUES

GÉNÉRALITÉS

- Structure tubulaire en acier, revêtement peinture Rilsan.
- Charnières et pièces mécaniques en acier inoxydable.
- Bouchon d'assise et rail de guidage pour bassin ou seau.
- Roulettes pivotantes à double blocage, diamètre 125mm.
- Poignée de poussée.
- Siège, dossier, accoudoirs, appui-tête, et appui pieds en polyuréthane.
- Hauteur variable par pompe hydraulique.
- Inclinaison du siège assistée par vérin à gaz.

CAPACITÉS - PERFORMANCES

- Personnes pesant jusqu'à : 135kg
- Poids total de la chaise : 35kg
- Hauteur minimale du siège: 50cm
- Hauteur variable : 55cm
- Inclinaison du siège : jusqu'à 37°
- Réglage en hauteur de l'appui-tête sur : 7cm
- Réglage en hauteur de l'appui pieds sur : 8cm

DIMENSIONS

- Surface au sol: 61,5cm x 74cm
- Angle d'inclinaison du siège lors du changement de hauteur : point le plus bas: 3°
point le plus haut: 10°
- Angle d'inclinaison du siège lors du basculement du siège : de 10° jusqu'à 37°
- Angle de débattement : 100°

CONFORMITÉ

- La chaise de douche **Soflex** est un produit apposé du marquage CE, conformément à la directive CE 93/42 du 14 juin 1993 relative aux équipements médicaux.

FONCTIONNEMENT

La chaise de douche **Soflex** est composée d'un châssis et d'un siège, qui offre le même confort et le même soutien qu'un siège normal.

Les fonctions de montée/descente et de réglage d'inclinaison du siège sont assurées par une pompe hydraulique et un vérin à gaz et font de la chaise **Soflex** un produit multifonctionnel.

La chaise de douche **Soflex** est livrée de série avec des accoudoirs de sécurité rabattables, un repose-pieds et un appui-tête réglables en hauteur.

DOMAINE D'APPLICATION

La chaise de douche élévatrice **Soflex** est destinée aux transferts et à la douche des patients. Elle permet de procéder aux soins et à la toilette des utilisateurs.

La chaise de douche élévatrice **Soflex** peut également être employée comme chaise de W.C. avec utilisation d'un bassin ou d'un seau, ou bien directement sur un bidet.

Toute utilisation de la chaise de douche **Soflex** doit être effectuée par des personnes habilités et qualifiées ayant préalablement pris connaissance du manuel d'utilisation ainsi que des avertissements suivants:

La chaise de douche **Soflex** a une capacité de charge maximale de 135 kg.
Ne pas dépasser cette charge maximale !

La chaise de douche **Soflex** est prévue pour une utilisation intérieur sur sol ferme, plat et ayant une inclinaison inférieure à 5 degrés.

! Nous dégageons toute responsabilité si la chaise de douche **Soflex** est utilisée, modifiée ou assemblée sans respecter les prescriptions du manuel d'utilisation.

UTILISATION DU FAUTEUIL ELEVATEUR

1) MONTÉE - DESCENTE

Utilisez la pédale de montée/descente :

Pour monter, appuyez lentement et régulièrement sur la partie longue de la pédale.

Pour descendre, appuyez sur la partie courte de la pédale. Le siège descend sous l'effet de l'apesanteur.

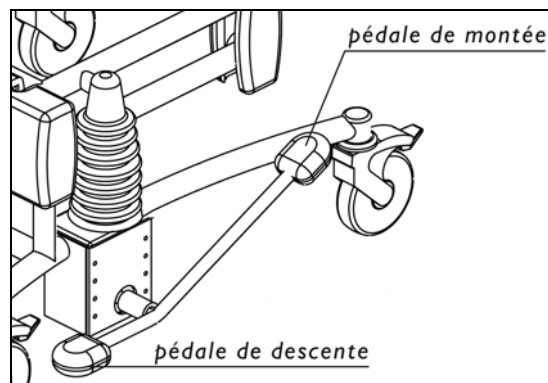

2) INCLINAISON DU SIEGE

Utilisez le bouton du vérin d'inclinaison.

Appuyez sur le bouton et aidez-vous de la poignée pour incliner le siège.

Relâchez le bouton lorsque vous jugez que l'angle d'inclinaison est suffisant.

Procédez de façon inverse pour relever le siège.

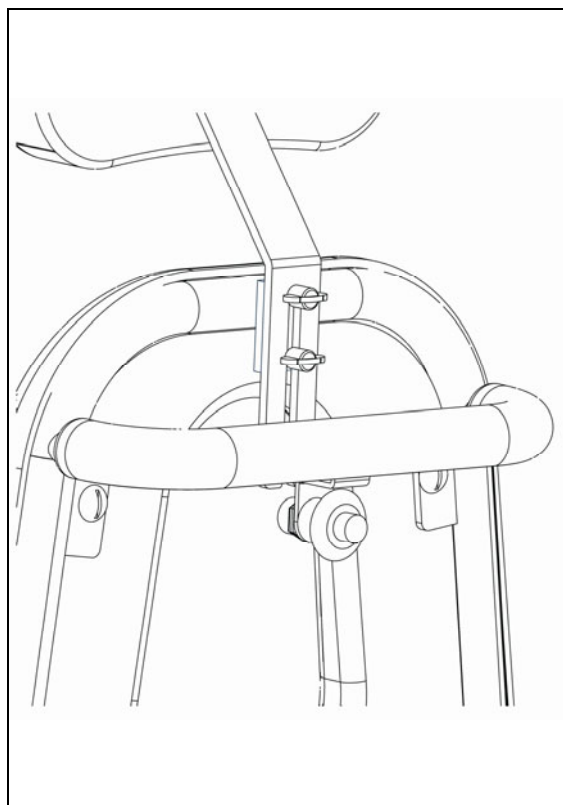

3) RÉGLAGE DE L'APPUI-TÊTE

Pour régler la hauteur de l'appui-tête, dévissez les 2 molettes de serrage. Ajustez la hauteur.

Le réglage en hauteur est possible sur 6cm. Resserrez les 2 molettes.

UTILISATION DU FAUTEUIL ELEVATEUR (SUITE)

4) RÉGLAGE DE L'APPUI PIEDS

Pour régler la hauteur de l'appui pieds, relevez le levier

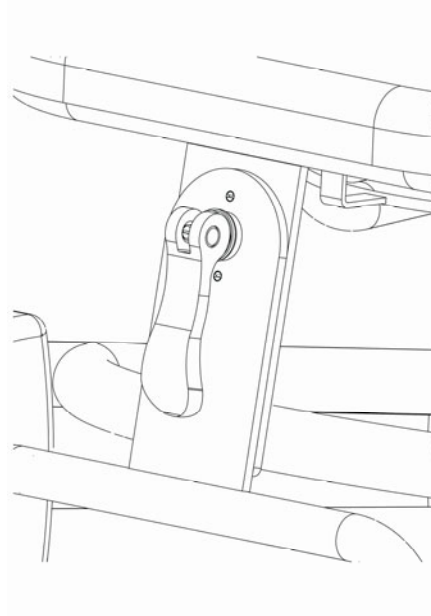

5) ACCOUDOIRS DE SÉCURITÉ RABATTABLES

Les 2 accoudoirs de sécurité peuvent pivoter sur eux-mêmes et se rabattre vers l'arrière.

Pour déverrouiller un accoudoir, appuyez sur le loquet de verrouillage situé sous l'accoudoir.

Lorsque le patient se trouve sur la chaise de douche, vérifiez que les 2 loquets de verrouillage soient bien enclenchés.

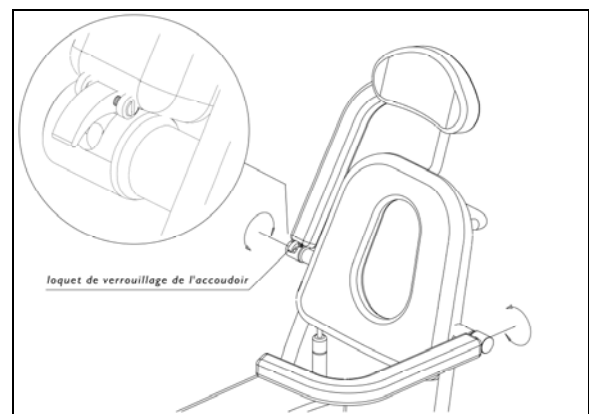

6) IMMOBILISATION DE LA CHAISE DE DOUCHE

Pour immobiliser la chaise de douche, actionnez les freins des 4 roulettes.

Pour cela, appuyez sur les leviers situés aux extrémités des roulettes.

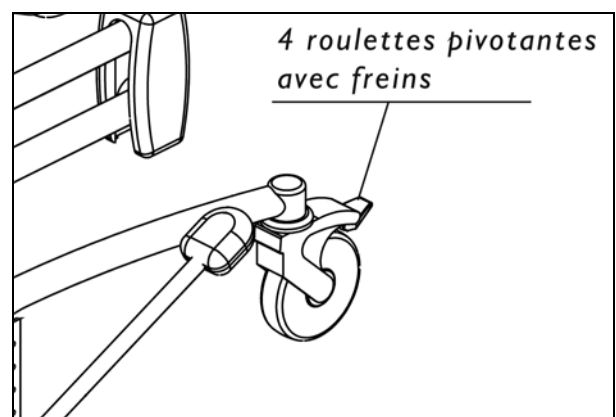

PROTOCOLE D'UTILISATION

1) REGLES DE SECURITE



- ☞ Veillez à ce que les freins soient enclenchés pendant les opérations de montée, descente ou d'inclinaison du siège.
- ☞ Assurez-vous que les accoudoirs de sécurité soient en bonne position pendant les opérations de transfert, de montée/descente ou d'inclinaison du siège.
- ☞ Ne roulez et ne manœuvrez la chaise qu'en position basse.
- ☞ Maintenez toujours la poignée de poussée pendant le basculement du siège.

2) PRISE EN CHARGE ET TRANSFERT DU PATIENT

- a) Réglez la hauteur du siège par rapport à la taille du patient.
- b) Placez les 2 accoudoirs de sécurité en position basse ou les rabattre vers l'arrière.
- c) Placez les deux repose pieds à la verticale.
- d) Vérifiez que le patient se tienne à un appui fixe comme par exemple un lit ou une poignée.
- e) Avancez la chaise de douche **Soflex** en direction du patient jusqu'à ce que la barre transversale de l'appui pieds touche ses mollets.
- f) Dans le cas où le patient aurait besoin de votre aide pour s'asseoir, commencez par enclencher les freins des 4 roulettes.
- g) Asseoir le patient sur la chaise.
- h) Placez les accoudoirs de sécurité en position horizontale et assurez-vous que ceux-ci soient bien verrouillés.
- i) Ajustez la hauteur du repose pieds si cela est nécessaire.
- j) Repliez les repose pieds vers le bas. Pour cela, commencez tout d'abord par lever une jambe, puis tourner le repose pieds en position horizontale. Recommencez cette opération pour l'autre jambe.
- k) Ajustez la hauteur de l'appui-tête pour le confort du patient.
- l) Le patient est alors prêt à être transféré vers la salle de bain ou les W.C.

☞ Lorsque le patient doit se lever, reprenez ces opérations en sens inverse.

3) TOILETTE DU PATIENT

- Placez la chaise de douche **Soflex** en position basse pour le lavage du buste et des cheveux.
- Placez la chaise de douche **Soflex** en position haute pour le lavage de la partie inférieure du corps et des jambes.
- Inclinez la chaise de douche **Soflex** pour permettre le lavage des parties du corps les moins accessibles.

PROTOCOLE D'UTILISATION (SUITE)

4) CHANGEMENT DE HAUTEUR

- a) Enclenchez les freins des 4 roulettes.
- b) Assurez-vous que les accoudoirs de sécurité soient en bonne position.
- c) Appuyez lentement et régulièrement sur la partie longue de la pédale.
- d) Procédez aux soins et à la toilette du patient.
- e) Pour descendre le siège en position basse, appuyez sur la partie courte de la pédale. Le siège descend sous l'effet de l'apesanteur.

5) INCLINAISON DU SIEGE

- a) Enclenchez les freins des 4 roulettes.
- b) Assurez-vous que les accoudoirs de sécurité soient en bonne position.
- c) Tirez le levier vers le haut et aidez-vous de la poignée pour incliner le siège.
- d) Relâchez le levier lorsque vous jugez que l'angle d'inclinaison est suffisant.
- e) Procédez aux soins et à la toilette du patient.
- f) Procédez de façon inverse pour relever le siège.

☞ Procédez de façon inverse pour relever le siège.

6) UTILISATION DU BASSIN

Si vous voulez utiliser la chaise de douche **Soflex** en tant que siège de W.C. :

- a) Retirez la partie centrale du siège avant que l'utilisateur ne s'assoit.
- b) Glissez le bassin ou le seau sous le siège par l'arrière.

7) UTILISATION DES W.C.

- a) Avant de placer la chaise au dessus des W.C. et de faire asseoir le patient, retirez la partie centrale du siège.
- b) Placez la chaise devant les W.C. et mettez le siège à hauteur voulue.
- c) Placez la chaise, à reculons, au dessus des W.C.
- d) Abaissez éventuellement le siège, jusqu'à ce qu'il soit à la bonne hauteur.

☞ La chaise de douche **Soflex** n'est pas adaptée à tous types de W.C.

CONTROLE PERIODIQUE

1) Il convient d'effectuer un contrôle périodique de la chaise de douche **Soflex** au moins une fois par an. Le contrôle périodique consiste à pratiquer un examen visuel (plus particulièrement de la structure qui soutient la charge dans la chaise de douche **Soflex** et des mécanismes de levage, ainsi que les systèmes d'attache, de freinage, de commande, de sécurité et des dispositifs de soutien des personnes), et tout essai de fonctionnement ou mesure d'entretien pouvant être exigé.

A chaque contrôle, il convient d'effectuer un essai de charge en sécurité sur au moins un cycle de levage à la charge maximale.

2) Il convient que le contrôle périodique soit effectué par une personne possédant les qualifications requises et connaissant bien le modèle, l'utilisation, et l'entretien de la chaise de douche **Soflex**. Il convient de spécifier l'étendue du contrôle périodique dans le manuel d'utilisation.

3) Il convient de consigner toute observation importante concernant la sécurité de la chaise de douche **Soflex**, de préférence dans le carnet de bord du manuel dont il convient de confier la mise à jour à la ou aux personne(s) responsable(s) de l'assistance / de l'entretien de la chaise de douche.

Il convient également de mentionner dans le carnet de bord la date des actions correctives, en réponse aux observations notées.

4) Il convient de noter dans le carnet de bord la date du contrôle de la chaise de douche **Soflex** et le résultat du contrôle, accompagnés de la signature du contrôleur.

Il convient d'identifier et de noter dans le carnet de bord les éléments de soutien de la personne qui sont détachables, et qui sont eux aussi contrôlés. Les notes devraient faire état du contexte d'utilisation (maison de retraite ou type d'instruction, etc...).

5) Si le contrôle périodique met à jour la présence de défauts, de pièces usagées, ou de tout type de détérioration, remettant en cause la sécurité de la chaise de douche **Soflex**, il convient d'en avertir immédiatement le propriétaire. Si le danger en matière de sécurité est immédiat, il convient que la chaise de douche soit immédiatement retiré du service. Il ne peut alors être utilisé qu'après l'élimination des défauts.

6) Il convient de noter dans le carnet de bord les défauts et les dommages déterminants pour la sécurité de la chaise de douche **Soflex**, survenus entre les contrôles et ayant déjà fait l'objet d'actions correctives.

7) Il convient que Reval soit informé en retour des défauts et détériorations importants, afin qu'il prenne les mesures nécessaires. Il convient de faire état de ce retour d'informations dans le carnet de bord.

ENTRETIEN

NETTOYAGE :

Il est conseillé de nettoyer la chaise de douche **Soflex** après chaque utilisation, à l'aide d'un chiffon humide ou de lingettes antimicrobiennes.

Contrôlez régulièrement si des cheveux ou de la poussière ne se sont pas glissés dans les roulettes et retirez-les si nécessaire.

Retirez les restes de savon.



☞ Ne pas utiliser de produits abrasifs ni de solvants (crèmes à récurer).

☞ Ne pas utiliser de produits à base d'alcool.

☞ Ne pas laver au jet (à grande eau).

CARNET DE BORD

Contrôleur (nom et signature)	Actions correctives / Motif d'intervention / date	Observations / Compte rendu	Essai de charge (135kg)	Éléments de soutien (vérin à gaz)	Etat de l'assise	Etat du dossier	Etat des accoudoirs	Date du contrôle



FRANCE :

Reval®

Z.A. Fief des Prises

Usseau 17220 Sainte Soulle

Tel: (33) 05.46.42.04.16

Fax: (33) 05.46.43.06.38

www.groupe-reval.com

UNITED KINGDOM :

Reval® Continuing Care Limited
Unit 17 Brynmenyn Busines Centre
St Theodore's Way - Brynmenyn
CF32 9TZ BRIDGEND - WALES

Tel: 01656 721 001

Fax: 01656 720 006

www.reval-group.com