

# SPORTSPOWER - SKYRING

## TRAMPOLINE DIAMETRE 3,35M AVEC ENCEINTE DE SECURITE

Montage, installation, soin, entretien et manuel d'utilisation

NUMÉRO DU SERVICE D'ASSISTANCE À LA CLIENTÈLE 33 (0)9 75 178 825

[www.sportspowerltd.net](http://www.sportspowerltd.net)

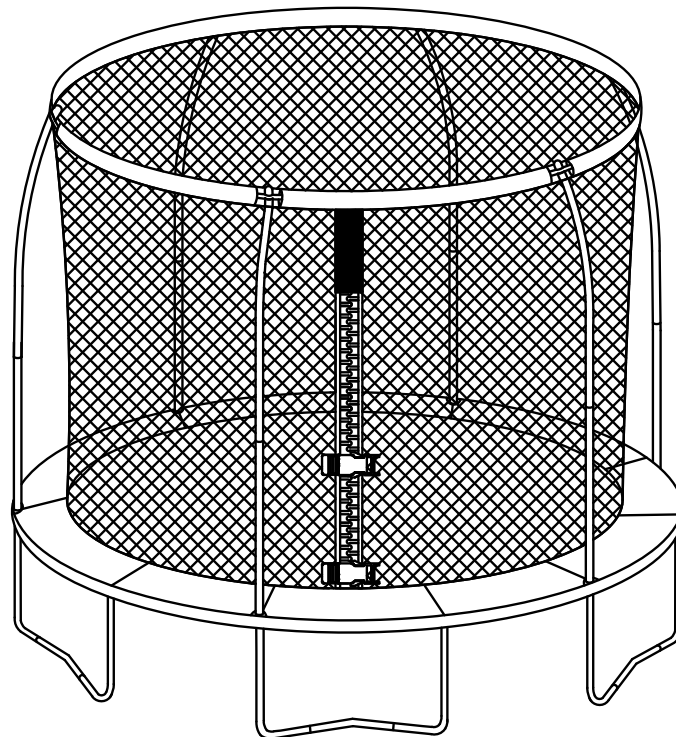

**N'AUTORISEZ  
PAS PLUS  
D'UNE SEULE  
PERSONNE À  
LA FOIS SUR LE  
TRAMPOLINE.**

**CE**



### AVERTISSEMENT

- LISEZ ATTENTIVEMENT L'INTÉGRALITÉ DES INSTRUCTIONS CONTENUES DANS LE PRÉSENT MANUEL AVANT DE MONTER ET D'UTILISER CE TRAMPOLINE
- ESTIMATION DU TEMPS DE MONTAGE : 2 HEURES, 2 ADULTES REQUIS
- DIMENSIONS DU PRODUIT MONTÉ: ENV. 335 X 272 CM
- LE POIDS MAXIMAL DE L'UTILISATEUR NE DOIT PAS DÉPASSER 220LB/100KG
- N'AUTORISEZ PAS LES ENFANTS À UTILISER CE PRODUIT SAUF SOUS LA SURVEILLANCE D'UN ADULTE
- METTEZ LE PRODUIT CORRECTEMENT À L'ABRI LORS DE GRANDS VENTS
- CONSERVEZ CE MANUEL AFIN DE POUVOIR VOUS Y RÉFÉRER ULTÉRIEUREMENT
- ADAPTÉ AUX ENFANTS ÂGÉS DE PLUS DE 6 ANS
- NE CONVIENT PAS AUX ENFANTS DE MOINS DE 3 ANS.  
RISQUES DE BLESSURE



### REMARQUE !

**LE TUBE EN MOUSSE PEUT SUBIR UNE DEFORMATION EN COURS DE TRANSPORT. IL S'AGIT D'UN PHENOMENE NORMAL ET IL DEVRAIT SE REDRESSER AVEC LE TEMPS.**

Merci d'avoir acquis un produit Sportspower ! Ce trampoline a été conçu et fabriqué avec des matériaux et un savoir-faire de qualité, afin de vous procurer du plaisir et de vous permettre de garder la forme en profitant de votre jardin.

Il est très important que les propriétaires et utilisateurs de ce trampoline possèdent une connaissance adéquate des techniques et règles relatives à son utilisation en toute sécurité. En particulier, les enfants doivent être surveillés en permanence par un adulte bien expérimenté lorsque ceux-ci utilisent le trampoline. Prenez des dispositions pour empêcher les enfants d'avoir accès au trampoline en cas d'absence de surveillance par un adulte. Il convient également d'en restreindre l'accès aux utilisateurs non autorisés sans votre consentement.

Pour réduire tous risques liés à des chutes hors du trampoline, le filet de l'enceinte de sécurité du trampoline doit être correctement installé et utilisé en permanence. L'enceinte de sécurité du trampoline doit être fermée en cours d'utilisation afin de prévenir une chute éventuelle de l'utilisateur hors du trampoline. Le filet de l'enceinte de sécurité de votre trampoline est en matériau résistant aux UV. L'exposition aux agressions climatiques (lumière du soleil, vent, humidité, animaux, etc.) fragilise le filet. Pour cette raison, l'état du filet doit être vérifié avant chaque utilisation tel qu'indiqué en détail ultérieurement dans le présent manuel d'utilisation.

Veillez également assurer une mise en place appropriée de ce produit afin d'éviter toutes blessures. La surface la mieux indiquée pour mettre en place votre produit : installez-le sur de la terre aplaniée ou du gazon, sans aucun objet susceptible de faire obstruction sous le produit ou autour de celui-ci. Le produit ne doit pas être utilisé en cas de grands vents, car le vent peut faire bouger le produit de manière inattendue. Le produit doit être correctement rangé ou entièrement démonté en cas de vents très violents. Si vous habitez une région où les vents soufflent suffisamment fort pour déplacer le produit, vous devriez consulter un entrepreneur local afin qu'il vous indique des moyens permettant de sécuriser le produit dans votre région.

Lisez attentivement l'intégralité des instructions contenues dans le présent manuel avant le montage ou l'utilisation de ce produit. Conservez ce manuel en lieu sûr afin de pouvoir vous y référer ultérieurement.

	PAGE
Présentation	1
Table des matières	2
PARTIE A : Consignes de sécurité importantes	3
Avertissement important concernant le filet et la protection de l'enceinte de sécurité	5
PARTIE B. Instructions de montage et d'installation	
1. Emplacement du trampoline	7
2. Liste des pièces utilisées pour le montage du trampoline	8
3. Liste des pièces utilisées pour le montage de l'enceinte de sécurité du trampoline	9
4. Montage du trampoline	10
5. Instructions relatives à l'installation des ressorts	12
6. Montage de la protection de l'armature	16
7. Démontage du trampoline	16
8. Montage de l'enceinte de sécurité du trampoline	17
9. Démontage de l'enceinte de sécurité du trampoline	24
PARTIE C. Instructions relatives au soin et entretien	25
1. Vérification régulière de l'état du trampoline	
2. Vérification régulière de l'état du filet de l'enceinte de sécurité du trampoline	
3. Déplacement du trampoline	
4. Mauvaises conditions météorologiques	
5. Temps venteux	
6. Restriction d'accès	
PARTIE D. Utilisation correcte du trampoline - Avertissements	26
1. Poids maximal de l'utilisateur	
2. Montée et descente	
3. Consommation d'alcool et de drogues	
4. Présence de plusieurs sauteurs sur le trampoline	
5. Heurts contre l'armature ou les ressorts	
6. Garde de contrôle	
7. Sauts périlleux (Retournées acrobatiques)	
8. Objets étrangers	
PARTIE E. Conseils pour réduire les risques d'accident	
1. Programme d'apprentissage et leçons	27
2. Sauts de base sur un trampoline	28
PARTIE F. Garantie du produit	30

# CONSIGNES DE SÉCURITÉ IMPORTANTES

**AVANT DE COMMENCER** : Étudiez toutes les étapes avant de commencer le montage et lisez toutes les mesures de précaution avant d'utiliser le trampoline. Il incombe au propriétaire et aux personnes en charge de la surveillance du trampoline d'informer tous les utilisateurs des pratiques spécifiées dans le présent manuel. Conservez ce manuel afin de pouvoir vous y référer ultérieurement.

**VEUILLEZ VÉRIFIER TOUTES LES PIÈCES AVANT DE COMMENCER LE MONTAGE. EN CAS DE PIÈCE MANQUANTE, VEUILLEZ COMPOSER LE NUMÉRO DU SERVICE D'ASSISTANCE À LA CLIENTÈLE 33 (0)9 75 178 825**



## AVERTISSEMENT

**Lisez ces documents avant le montage et l'utilisation de ce trampoline.**

**AVERTISSEMENT** : Pour réduire tous risques de blessures corporelles :

- Lisez et assimilez toutes les instructions et vérifiez l'état de l'équipement avant d'utiliser le trampoline. Il vous incombe de vous familiariser avec l'utilisation correcte de cet équipement et avec les risques inhérents à l'exécution de sauts sur un trampoline, notamment chutes sur la tête ou le cou, pincement, coincement ou dysfonctionnement de l'équipement. Il incombe au propriétaire de s'assurer que tous les utilisateurs du produit sont bien informés de l'utilisation correcte de l'équipement et de toutes les mesures de sécurité.
- Utilisez le trampoline uniquement sous la surveillance d'un adulte bien expérimenté. Surveillez attentivement les enfants lorsque ceux-ci utilisent le trampoline, ou lorsqu'il est utilisé par des personnes handicapées ou en présence de celles-ci.
- L'utilisation de trampolines d'une hauteur supérieure à 51 cm est déconseillée aux enfants âgés de moins de 6 ans.
- **NE l'utilisez PAS** si vous pesez plus de 100 kg.
- **N'autorisez PAS** plus d'une seule personne à la fois à sauter sur le trampoline. La présence de plusieurs sauteurs sur le trampoline augmente les risques de **BLESSURES GRAVES AU CRÂNE, AU COU ET AU DOS**.
- **NE VOUS ASSEYEZ PAS, NI NE VOUS APPUYEZ SUR LA PROTECTION QUI RECOUVRE LES RESSORTS LORSQUE LE TRAMPOLINE EST EN COURS D'UTILISATION**
- **N'exécutez PAS** des sauts périlleux ou des retournées acrobatiques. Cette pratique augmente considérablement vos risques d'atterrissage sur la tête ou le cou et peut provoquer des blessures graves, notamment la paralysie, voire la mort !
- **NE sautez PAS** sur le trampoline avec des planches à neige, planches à roulettes, patins à roulettes, bicyclettes ou tout autre équipement non homologué par le fabricant du trampoline.
- **NE sautez PAS** d'un mur ou d'un bâtiment pour atterrir sur le trampoline. Ne vous servez pas du trampoline comme tremplin pour sauter et atterrir sur d'autres objets.
- Ce produit est prévu exclusivement pour un usage non commercial à l'extérieur. **N'utilisez PAS** à l'intérieur. **N'utilisez PAS** le trampoline dans un contexte commercial, de location, professionnel ou d'exécution de cascades.
- **NE jouez PAS**, ni ne sautez sur le produit par mauvais temps (lors d'orages, de tornades et d'ouragans, ou par temps humide et venteux). Les vents violents risquent de soulever l'équipement et de provoquer des blessures graves. Mettez le trampoline à l'abri dans un lieu d'entreposage sûr et sec lors des conditions météorologiques extrêmes. Si vous habitez une région où les vents soufflent suffisamment fort pour déplacer le produit, vous devriez consulter un entrepreneur local afin qu'il vous indique des moyens permettant de sécuriser le produit dans votre région.

- **NE sautez PAS** sur le tapis du trampoline en chaussures de ville ou en chaussures de tennis. Les utilisateurs du trampoline ne doivent pas porter des objets tranchants ou pointus. En outre, ils ne doivent apporter aucun objet tranchant ou pointu sur le trampoline ou dans l'espace qui entoure le trampoline. Les objets tranchants ou pointus de tout genre doivent être retirés à leurs propriétaires et conservés à l'écart du trampoline en permanence. Retirez totalement boucles, bijoux et tous autres objets tranchants ou pointus.
- **N'autorisez AUCUNE** présence d'animaux de compagnie sur le tapis afin d'éviter d'endommager le tapis du trampoline.
- **N'autorisez AUCUN** animal de compagnie ni enfant à se mettre sous le tapis de sauts.
- **N'utilisez PAS** des pièces Sportspower non homologuées. Cela pourrait endommager l'intégrité du produit et invalider la garantie du fabricant.
- Prévoyez **TOUJOURS** une hauteur adéquate au-dessus du trampoline. Hauteur recommandée au-dessus du sol : 8 mètres. Veillez à ce que le trampoline soit situé à l'écart de câbles électriques, de branches d'arbre et d'autres structures susceptibles de présenter des risques.
- Assurez-vous **TOUJOURS** que le trampoline est installé sur un sol nivelé et présente tout autour un espace libre minimal de 2 m et une hauteur au-dessus de 8m et qu'aucun objet ne se trouve en dessous.
- Disposez **TOUJOURS** le trampoline sur une surface plane avant montage et utilisation. Ce trampoline est destiné à un USAGE À L'EXTERIEUR EXCLUSIVEMENT. La surface la mieux indiquée pour mettre en place votre produit : installez-le sur de la terre aplanie ou du gazon, sans aucun objet susceptible de faire obstruction sous le produit, au-dessus ni autour de celui-ci.
- Maintenez **TOUJOURS** un espace libre tout autour du trampoline. Installez le trampoline à l'écart de murs, de structures, de clôtures et de tout autre équipement de jeux. Éliminez tout objet susceptible de faire obstruction sous ou autour du trampoline, notamment branches ou troncs d'arbres, câbles électriques ou autres structures dangereuses éventuelles.
- Vérifiez **TOUJOURS** l'état du trampoline avant chaque utilisation afin de déceler toute usure éventuelle du tapis ou de l'enceinte de sécurité et de détecter toutes pièces desserrées ou manquantes. Assurez-vous que le rembourrage de l'armature est correctement et solidement en place. Remplacez tous composants défectueux immédiatement et/ou abstenez-vous d'utiliser l'équipement jusqu'à sa réparation.
- Gardez **TOUJOURS** le filet de l'enceinte de sécurité à l'abri de températures extrêmes. Les températures extrêmes risquent d'endommager le filet et de provoquer sa déchirure et également provoquer des blessures.
- Assurez-vous **TOUJOURS** que le filet de l'enceinte de sécurité du trampoline est installé et utilisé correctement en permanence. L'enceinte de sécurité du trampoline doit être fermée en cours d'utilisation afin de prévenir une chute éventuelle de l'utilisateur hors du trampoline.
- Grimpez **TOUJOURS** sur le trampoline et descendez-en pour monter ou pour descendre. **NE sautez PAS** sur le trampoline pour y accéder ou n'en descendez pas en sautant, car cela peut provoquer des blessures graves.
- Consultez **TOUJOURS** votre médecin avant de pratiquer toute sorte d'activités physiques.
- Le trampoline doit **TOUJOURS** être utilisé dans un endroit bien éclairé. Un éclairage artificiel peut s'avérer nécessaire.
- Rangez **TOUJOURS** correctement le trampoline et l'enceinte de sécurité lorsque vous ne les utilisez pas et mettez-les à l'abri de toute utilisation non autorisée. Le trampoline doit être démonté et rangé lors des conditions climatiques particulièrement rudes, notamment lorsque prévalent chaleur extrême et neige ou température de congélation. Les températures extrêmes risquent d'endommager et de déchirer le tapis et le filet et de provoquer des blessures.
- Utilisez **TOUJOURS** le trampoline en portant des habits confortables et des bas ou en étant pieds nus.
- **N'utilisez JAMAIS** le trampoline lorsque vous êtes sous l'effet de l'alcool ou de drogues.

## AVERTISSEMENT :

COMMENCEZ TOUJOURS VOS SAUTS AU CENTRE DU TAPIS DU TRAMPOLINE.

**LE NON-RESPECT DE CES AVERTISSEMENTS ET INSTRUCTIONS PEUT ENTRAÎNER DES BLESSURES GRAVES, VOIRE LA MORT.**

# ⚠ AVERTISSEMENT



PAS PLUS D'UNE SEULE PERSONNE À LA FOIS SUR LE TRAMPOLINE ! LA PRÉSENCE DE PLUSIEURS SAUTEURS AUGMENTE LES RISQUES DE BLESSURES GRAVES À LA TÊTE, AU COU, À LA JAMBE OU AU DOS



LA PARALYSIE, VOIRE LA MORT PEUT SURVENIR SI VOUS ATTERRISSÉZ SUR LA TÊTE OU LE COU ! DES SAUTS PÉRILLEUX (RETOURNÉES ACROBATIQUES) CAR CETTE PRATIQUE AUGMENTE VOS CHANCES D'ATTERRISSAGE SUR LA TÊTE OU LE COU !

## AVERTISSEMENT IMPORTANT CONCERNANT LE FILET DE L'ENCEINTE DE SÉCURITÉ ET LA PROTECTION DES RESSORTS



**IMPORTANT !**

**À LIRE !** Le non-respect de ces instructions visant à assurer un état de fonctionnement correct de votre trampoline peut entraîner des blessures graves, voire la mort. N'autorisez pas plus d'une seule personne à la fois sur le trampoline.

### 1. Entretien du filet et de la protection de l'enceinte de sécurité du trampoline

Le filet et la protection de l'enceinte de sécurité sont susceptibles de s'user tout comme les pneus d'une voiture. Il se produit une détérioration progressive du matériau, dont la vitesse dépend du degré d'exposition aux rayons UV, à la pollution atmosphérique et aux conditions météorologiques extérieures, notamment la pluie et le vent. Le filet et la protection doivent être correctement entretenus et contrôlés en respectant le calendrier d'entretien indiqué dans les présentes instructions. Lorsque le matériau présente des signes de faiblesse, vous devez immédiatement cesser d'utiliser le trampoline, le ranger correctement et en interdire l'accès à tous utilisateurs jusqu'au changement des pièces.

### 2. Exigences d'entretien du filet de l'enceinte de sécurité

Le filet de l'enceinte de sécurité de votre trampoline est en matériau résistant aux UV. Malgré cette qualité, le filet est exposé aux agressions climatiques, notamment la lumière du soleil, le vent, la pluie et les animaux. Le filet qui entoure le trampoline doit être vérifié avant chaque utilisation. Cette précaution inclut, mais sans pour autant s'y limiter, la vérification de l'état du filet afin de déceler fissures, usure excessive, fragilité, étirement, de tous les assemblages et de l'intégrité globale. Le filet doit être remplacé immédiatement s'il présente des signes d'usure, d'endommagement, d'étirement, de fissures, de desserrement, de fragilité ou de perte d'intégrité. Il convient de respecter le calendrier d'entretien suivant :

1 à 3 mois	3 à 6 mois	6 à 12 mois
Vérification complète de l'état du filet afin de déceler tous dommages causés par les UV avant chaque utilisation.	Vérification complète de l'état du filet, de l'accroche-filet et des sangles afin de déceler tous dommages causés par les UV avant chaque utilisation.	Vérification complète de l'état du filet, de l'accroche-filet, des sangles, des fermetures éclair, des liens et des cordes avant chaque utilisation. Remplacez-le au bout de 12 mois ou plus tôt

**Méthodes de vérification de l'état du filet du trampoline pour une utilisation en toute sécurité**

**Avant chaque utilisation du trampoline et de l'enceinte de sécurité, vérifiez toujours l'état du filet afin de déceler tous signes de dommages causés par les UV, de détérioration, de fragilité, de fissures et de déchirures.**

Étape 1 : Vérifiez l'état du filet de l'enceinte de sécurité avant CHAQUE utilisation afin de détecter toute usure en pinçant et en tirant une partie du filet entre les doigts et en tirant vers le bas. Veuillez vous référer au schéma ci-après.

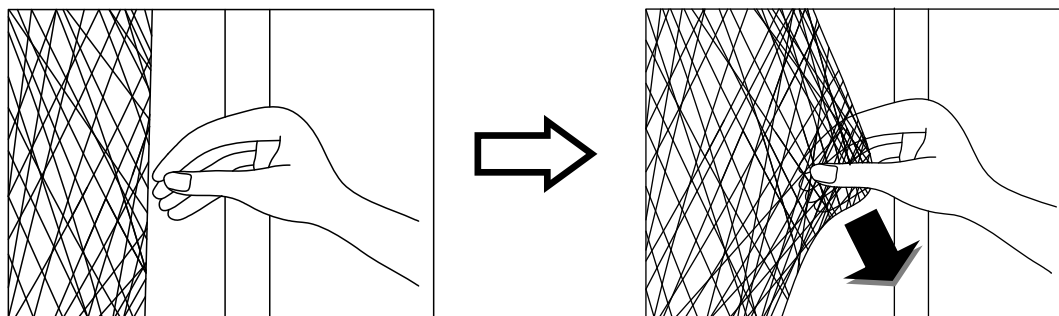

S'il produit un bruit de craquement ou de déchirement, alors le filet est dangereux et DOIT être démonté immédiatement. **CESSEZ D'UTILISER L'ENCEINTE DE SÉCURITÉ DU TRAMPOLINE SI VOUS DÉTECTEZ DES SIGNES D'USURE OU DES DÉCHIRURES SUR LE FILET.**

Étape 2 : Faites le tour du périmètre du trampoline pour vérifier visuellement l'absence de dégradation notable ou de tous autres dommages.

### 3. CONSEILS DE SÉCURITÉ RELATIFS AU FILET DU TRAMPOLINE

- Ne tentez pas de sauter par-dessus le filet ou de ramper sous celui-ci.
- Ne bondissez pas hors du filet intentionnellement.
- Ne vous accrochez pas au filet ; ne donnez des coups de pieds au filet ; ne découpez pas ni ne montez jamais sur celui-ci.
- Portez des vêtements non munis de cordons, de crochets, de boucles ou de tous autres accessoires susceptibles de s'accrocher au filet.
- Ne fixez sur le filet aucun accessoire non homologué par le fabricant ou ne faisant pas partie de la structure de l'enceinte de sécurité.
- Accédez à l'enceinte de sécurité ou quittez celle-ci uniquement en passant par la porte de l'enceinte de sécurité ou par l'ouverture du filet conçue à cette fin.
- Une enceinte de sécurité de trampoline installée sur un trampoline est érigée au-dessus du sol. La hauteur de l'enceinte de sécurité augmente les risques de chute lorsqu'un sauteur entre dans l'enceinte de sécurité ou quitte celle-ci. Les enfants en bas âge en particulier peuvent avoir du mal à entrer dans l'enceinte de sécurité ou à en sortir. Pour réduire tous risques de chutes, aidez les enfants en bas âge à entrer dans l'enceinte de sécurité et à en sortir.
- Entrez dans l'enceinte de sécurité du trampoline et quittez celle-ci uniquement en passant par l'ouverture de l'enceinte de sécurité (l'ouverture prévue sur les parois du filet). Le tapis du trampoline et les parois du filet de l'enceinte de sécurité constituent des pièces distinctes ; les sauteurs, en particulier les enfants en bas âge, ne doivent pas quitter l'enceinte de sécurité en passant entre le tapis et les parois du filet. Toute tentative pour quitter l'enceinte de sécurité de cette manière présente des risques d'étranglement liés à un coincement entre l'armature du trampoline et les parois du filet.
- Ne fixez sur le filet aucun accessoire non homologué par Sportspower ou ne faisant pas partie de l'enceinte de sécurité du trampoline.
- Veuillez ne pas vous accrocher à l'anneau supérieur, cette action peut provoquer des blessures.

### 4. Exigences d'entretien de la protection de l'armature du trampoline

Faites le tour de tout le périmètre du trampoline pour vérifier visuellement l'absence de dégradation notable, de déchirures, de desserrement, de perte d'élasticité ou de tous autres dommages au niveau de la protection.

**NOUS VOUS RECOMMANDONS DE REMPLACER LE FILET ET LA PROTECTION DE L'ARMATURE ET DE L'ENCEINTE TOUS LES ANS AU MAXIMUM DANS LES CONDITIONS NORMALES D'UTILISATION, MÊME S'IL NE PRÉSENTE AUCUN SIGNE VISIBLE D'ENDOMMAGEMENTS.**

**LE NON-RESPECT DE CES AVERTISSEMENTS ET INSTRUCTIONS PEUT ENTRAÎNER  
DES BLESSURES GRAVES, VOIRE LA MORT.**

# INSTRUCTIONS DE MONTAGE ET D'INSTALLATION

**AVANT DE COMMENCER** : Étudiez toutes les étapes avant de commencer le montage et lisez toutes les mesures de précaution avant d'utiliser le trampoline et l'enceinte de sécurité du trampoline. Pour monter ce produit, vous avez besoin uniquement de notre outil spécial d'installation de ressorts et des clés livrés avec ce produit. Pendant les périodes de non utilisation, ce trampoline et l'enceinte de sécurité du trampoline peuvent facilement être démontés et rangés.

Il faut au moins deux personnes pour monter le trampoline et l'enceinte de sécurité du trampoline. Le port de gants de protection est nécessaire pendant le montage afin d'éviter tout pincement par les ressorts. Le port de lunettes s'impose également afin d'éviter toutes blessures aux yeux.

## EMPLACEMENT DU TRAMPOLINE

Pour une utilisation du trampoline en toute sécurité, veuillez monter le trampoline dans un endroit qui remplit les conditions suivantes :

- Hauteur minimale recommandée au-dessus : 8 mètres.
- Le trampoline doit être placé sur une surface plane, du gazon de préférence.
- Enlevez tous objets présents sous le trampoline et susceptibles de faire obstruction et maintenez un espace libre autour du trampoline. Ne placez pas le trampoline à proximité de murs, de clôtures ou de tous autres équipements de jeux.
- Assurez-vous que le trampoline est installé dans un endroit bien éclairé.
- Le trampoline doit être placé dans un endroit dont l'accès peut être interdit à toute utilisation non autorisée, par exemple, par les enfants du voisinage sans votre consentement et surveillance.

Si vous ne respectez pas ces directives, vous augmentez les risques de blessures corporelles.



## AVERTISSEMENT



PAS PLUS D'UNE SEULE PERSONNE À LA FOIS SUR LE TRAMPOLINE ! LA PRÉSENCE DE PLUSIEURS SAUTEURS À LA FOIS AUGMENTE LES RISQUES DE BLESSURES GRAVES À LA TÊTE, AU COU, À LA JAMBE OU AU DOS.



LA PARALYSIE, VOIRE LA MORT, PEUT SURVENIR SI VOUS ATTERISSEZ SUR LA TÊTE OU LE COU ! N'EXÉCUTEZ PAS DES SAUTS PERILLEUX (RETOURNÉES ACROBATIQUES) CAR CETTE PRATIQUE AUGMENTE VOS











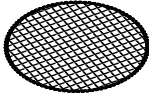
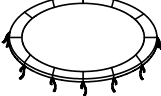
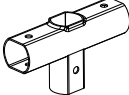
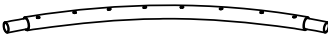

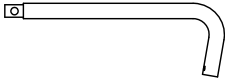



**LE NON-RESPECT DE CES AVERTISSEMENTS ET INSTRUCTIONS PEUT ENTRAÎNER DES BLESSURES GRAVES, VOIRE LA MORT.**

## AVANT DE PROCÉDER AU MONTAGE







Veuillez consulter la page suivante pour retrouver les descriptions et numéros des pièces. Les étapes de montage utilisent ces descriptions et numéros en guise de référence pour vous faciliter la tâche.

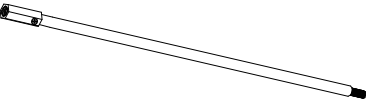

# LISTE DES PIÈCES UTILISÉES POUR LE MONTAGE DU TRAMPOLINE

Numéro des clés	Schéma	Description	Quantité
1		Tapis du trampoline, cousu avec des anneaux triangulaires	1
2		Protection de l'armature	1
3		Pièce en T avec embouchures	12
4		Rail supérieur	12
5		Base de patte	6
6A		Patte droite en forme de L	6
6B		Patte gauche en forme de L	6
7A		Vis longues (43 mm)	24
7B		Vis longues (38 mm)	6
8A		Vis (15 mm)	12
8B		Vis longues (20 mm)	6
9		Écrou	30
10		Rondelle à ressort	36
11		Grande rondelle en arc	12
12		Rondelle plate	66
13		Ressorts galvanisés	60
14		Plaque-étiquette des consignes de sécurité relatives au trampoline	1
15		Outil d'installation des ressorts	1
16		Clé hexagonale	1
17		Capuchon d'extrémité en plastique	6

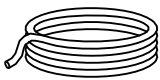
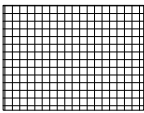
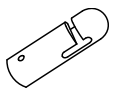
## LISTE DES PIÈCES UTILISÉES POUR LE MONTAGE DE L'ENCEINTE DE

Numéro des clés	Schéma	Description	Quantité
A		Tube supérieur avec mousse de l'armature	6
B		Tube inférieur avec mousse de l'armature et agrafe à ressort	6
C		Fil de câble	12
D		Clé	1
E		Visautoblocante	6
F		Cordon	7
G		Filet de l'enceinte de sécurité	1
H		Capuchon en plastique	6
I		Plaque-étiquette des consignes de sécurité de l'enceinte de sécurité du trampoline	1
J		Capuchon	6

**RAPPEL IMPORTANT ! UTILISEZ DES GANTS PENDANT LE MONTAGE AFIN D'ÉVITER TOUT PINCEMENT. LE MONTAGE DU TRAMPOLINE ET DE L'ENCEINTE DE SÉCURITÉ NÉCESSITE AU MOINS 2 PERSONNES.**

**PORTEZ TOUJOURS DES LUNETTES DE PROTECTION ET DES GANTS DE TRAVAIL AFIN DE VOUS PROTÉGER CONTRE TOUTES BLESSURES, CAR LE TRAMPOLINE ET L'ENCEINTE DE SÉCURITÉ SONT LOURDS.**

# SÉCURITÉ DU TRAMPOLINE

## ÉTAPE 1 : Agencement de l'armature

21 pièces en tube d'acier sont mises à disposition pour monter l'armature.

Disposez toutes les pièces tel qu'illustré dans la FIGURE 1.

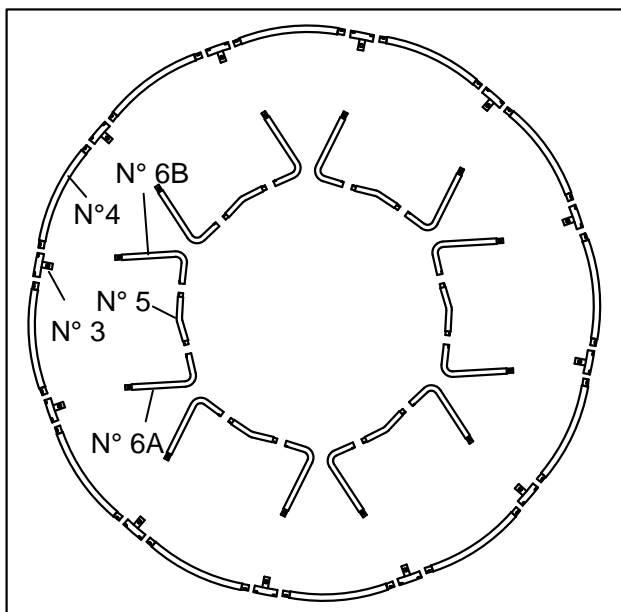

A. Disposez toutes les sections de l'armature en cercle tel qu'illustré. Veuillez prêter une attention particulière à l'ordre de cette étape du montage.

B. Vous devez disposer des pièces suivantes :

- ① Pièce en T avec embouchures (N° 3)
- ② Rail supérieur (N° 4)
- ③ Base de patte (N° 5)
- ④ Patte droite en forme de L (N° 6A)

FIGURE 1

## ÉTAPE 2 : Montage des supports

Faites glisser toutes les pattes en forme de L (N° 6 A et N° 6B) dans la base de patte (N° 5). Alignez l'orifice situé sur la patte en forme de L (N° 6 A et N° 6B) sur la base de patte (N° 5) ; serrez à l'aide des vis (15 mm) (N° 8A) et la grande rondelle en arc (N° 11), à l'aide de la clé hexagonale (N° 16) tel qu'illustré dans la FIGURE 2.

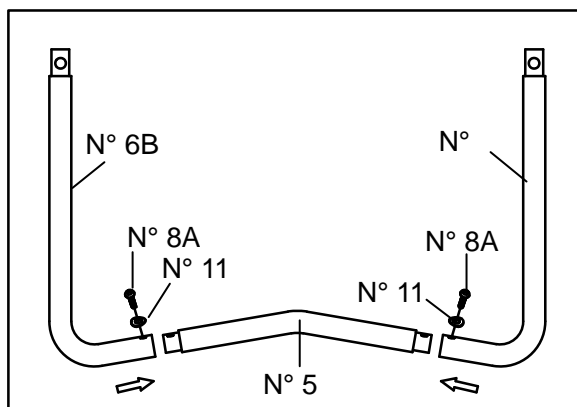

FIGURE 2



### IMPORTANT

**Veillez ne pas serrer les vis trop fermement à cette étape. Serrez-les juste suffisamment pour maintenir ensemble les tubes. Vous devez revenir à cette étape pour serrer toutes les vis après installation de l'armature du trampoline.**

### ÉTAPE 3 : Montage du rail supérieur

Pour raccorder les pièces, faites glisser une extrémité du rail supérieur (N° 4) dans la Pièce en forme de T avec embouchures (N° 3) ; serrez à l'aide des vis longues (N° 7A), une rondelle plate (N° 12), une rondelle à ressort (N° 10) et un écrou (N° 9) tel qu'illustré dans le SCHÉMA AGRANDI de la FIGURE 3.

Répétez la même procédure pour l'autre extrémité du rail supérieur (N° 4). C'est ce qu'on appelle « Armature principale avec embouchure ».

Deux personnes sont nécessaires à cette étape pour monter le trampoline. Une personne soulève une extrémité de l'armature pendant que l'autre insère la partie verticale des supports assemblés dans les embouchures de la Pièce en forme de T avec embouchures (N° 3). Insérez la partie verticale des supports assemblés dans les embouchures de la Pièce en forme de T avec embouchures (N° 3) pour tous les jeux de supports assemblés.

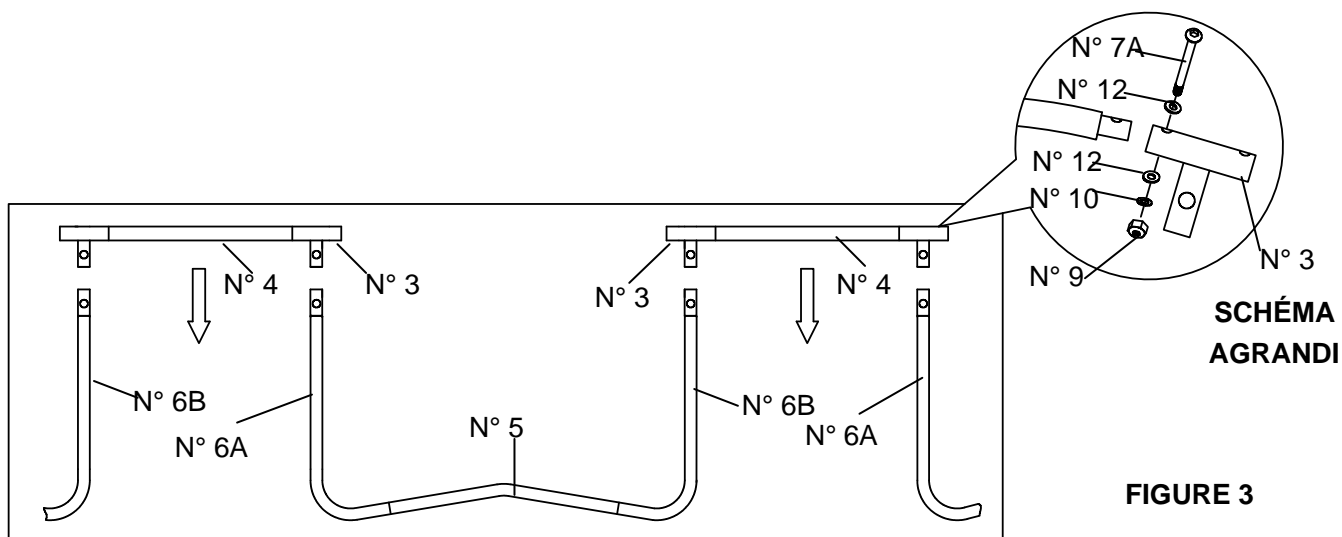

À présent, installez les autres rails supérieurs (N° 4) dans les espaces entre les pattes en forme de L (N° 6A et N° 6B) en les insérant dans les fentes tel qu'illustré dans la FIGURE 4.

Serrez les rails supérieurs (N° 4) à l'aide d'écrous longs (N° 7), d'une rondelle plate (N° 12), d'une rondelle à ressort (N° 10) et d'un écrou (N° 9) tel qu'illustré dans le schéma agrandi de la FIGURE 4.

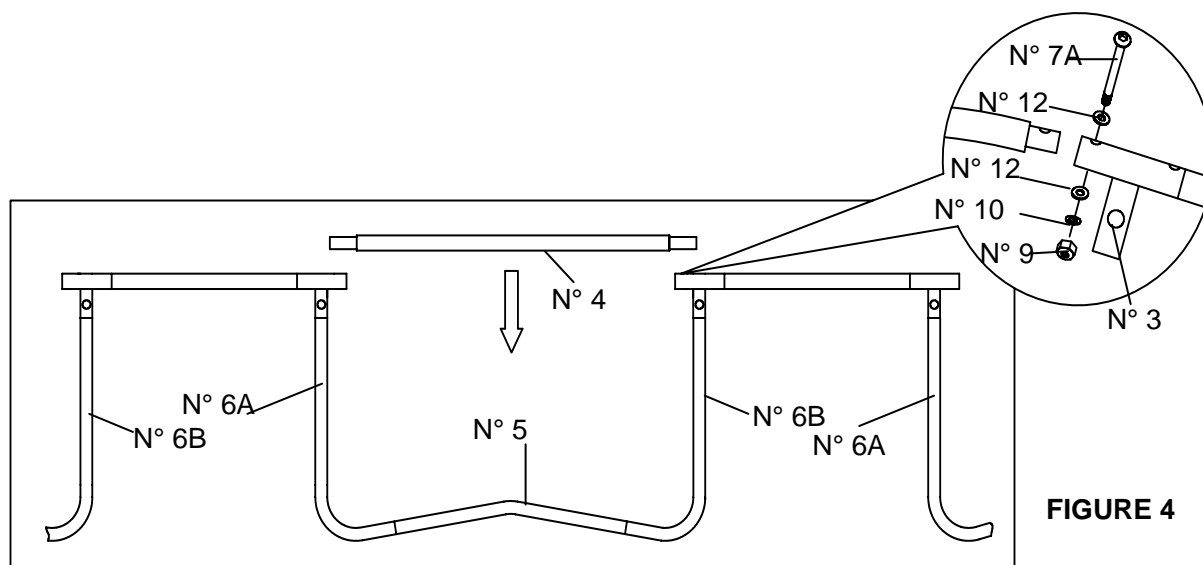

## ÉTAPE 4

Fixez le capuchon d'extrémité en plastique (N° 17) sur « 6A » avec la pièce en forme de T avec embouchures (N° 3), puis serrez à l'aide d'une vis longue (38 mm) (N° 7B), d'une rondelle plate (N° 12), d'une rondelle à ressort (N° 10) et d'un écrou (N° 9) tel qu'illustré dans la FIGURE 5.

### Remarque importante :

Serrez uniquement la pièce en forme de T avec le capuchon d'extrémité en plastique (N°17) sur le « 6A ». Vous monterez la pièce en forme de T sur le « 6B » lors du montage de l'enceinte de sécurité tel qu'illustré dans la FIGURE 13, à la page 17.

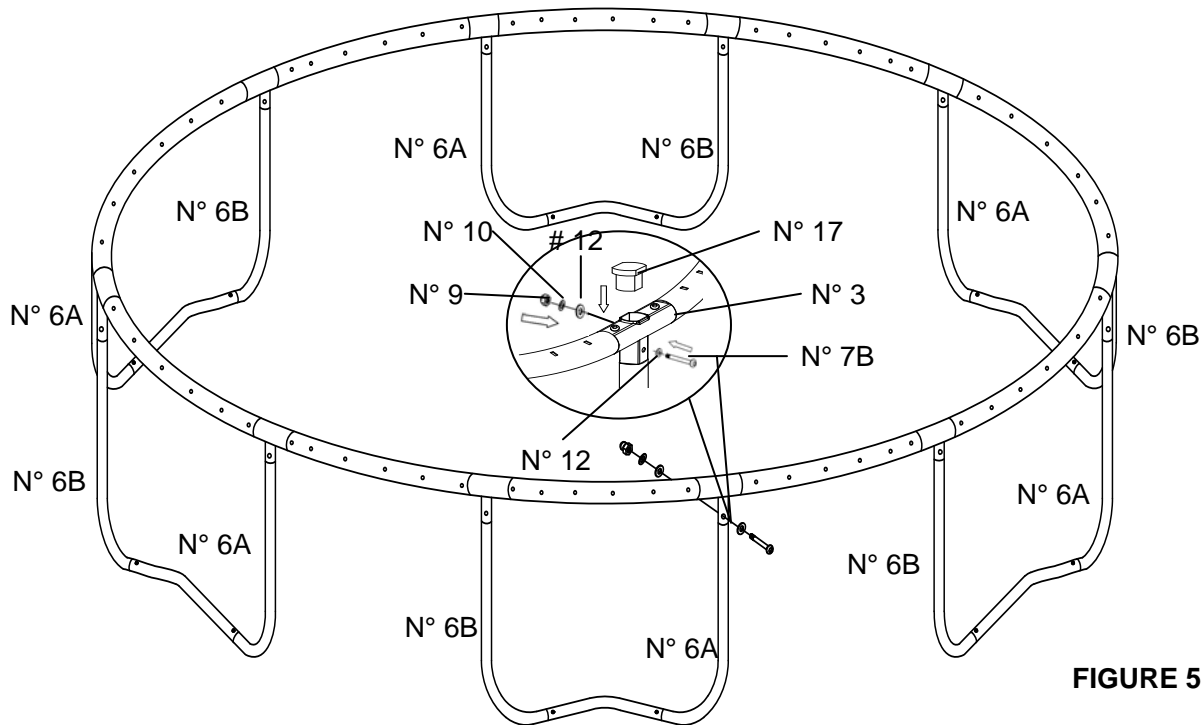

FIGURE 5

## ÉTAPE 5 : Fixation du tapis de saut sur l'armature

### ⚠ AVERTISSEMENT !

- Le non-respect des instructions peut endommager les ressorts ou entraîner la déformation/le déplacement de l'armature  
LES RESSORTS DOIVENT ÊTRE FIXÉS CONFORMÉMENT AUX INSTRUCTIONS CI-DESSOUS.
- Assurez-vous que tous les crochets des ressorts sont présentés face vers le bas
- Toutes les étiquettes d'avertissements doivent être orientées vers le haut
- Les crochets des ressorts doivent être enfoncés correctement dans les orifices de l'armature

- A. Disposez le tapis du trampoline (N° 1)  
à l'intérieur de l'armature avec les étiquettes d'avertissements orientées vers le haut.

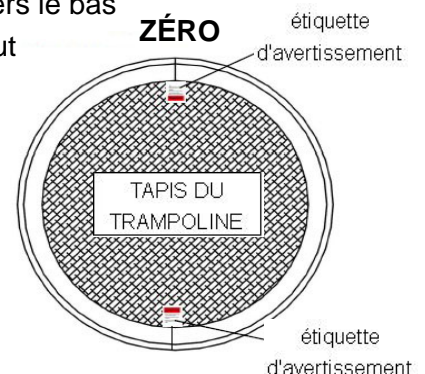

## INSTRUCTIONS RELATIVES À L'INSTALLATION DES RESSORTS VEILLEZ À NE PAS VOUS PINCER LES MAINS OU LES DOIGTS. UTILISEZ DES GANTS POUR PRÉVENIR TOUT PINCEMENT.

### GARDEZ LES RESSORTS SECS, CAR DES RESSORTS MOUILLÉS SONT TRÈS GLISSANTS !

1. Portez des gants de travail résistants pour protéger la main.
2. Utilisez l'outil spécial d'installation des ressorts fourni.
3. Choisissez un point arbitraire sur l'armature (appelez-le Point « ZÉRO »).
4. Tenez et alignez le ressort de sorte que le crochet du ressort s'aligne sur l'orifice qui se trouve sur le rail supérieur (N° 4).

5. Accrochez une extrémité du ressort (N° 13) dans l'anneau triangulaire qui se trouve sur le tapis (N° 1). En tenant l'outil d'installation des ressorts (N° 15) par-dessous, tirez l'autre extrémité du ressort vers le point « ZÉRO » et insérez le crochet dans l'orifice qui se trouve sur l'armature, tel qu'illustré dans la Figure 6. Tapez doucement sur le ressort pour vous assurer qu'il est solidement inséré dans l'orifice.

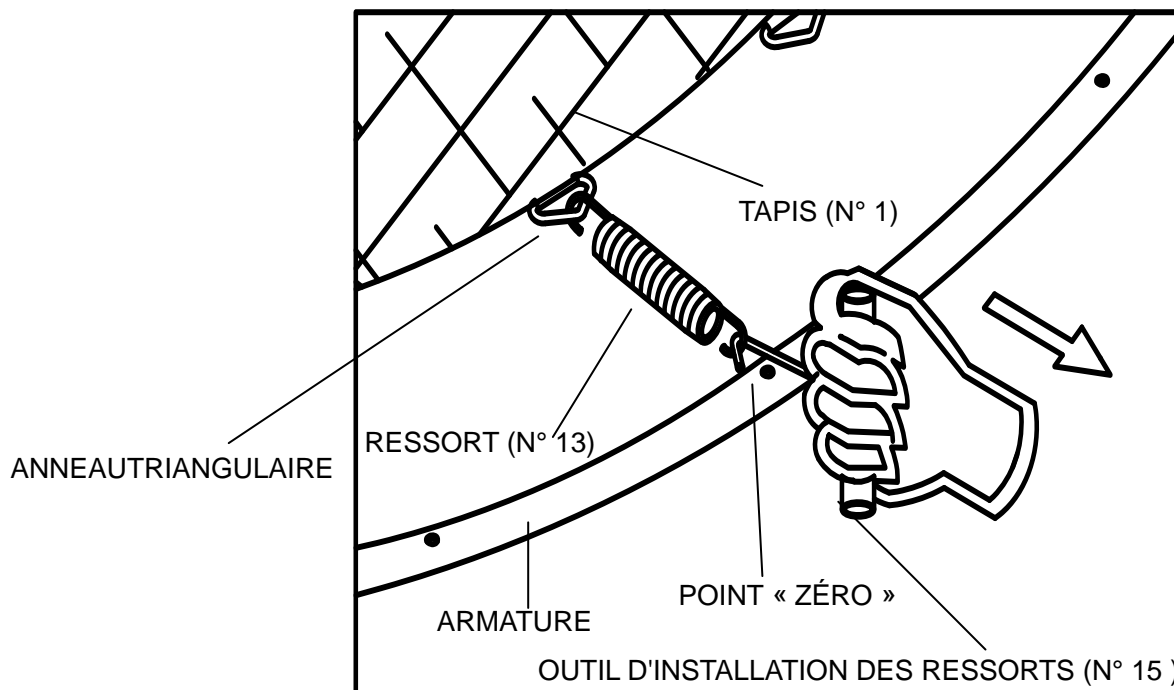

FIGURE 6

- B. Ensuite, en partant du point Zéro, comptez jusqu'à l'orifice 30 sur l'extrémité opposée du tapis, puis fixez un ressort de la même manière. Pour obtenir une distribution uniforme des tensions et faciliter le montage, les ressorts doivent toujours être installés sur les côtés opposés du tapis/de l'armature alternativement, c.-à-d. Zéro, puis 30, suivi de 15 et 45 tel qu'illustré dans la FIGURE 7.

**CONSEIL :** On trouve 60 anneaux triangulaires cousus sur le tapis et 60 orifices correspondants sur l'armature, dont aucun n'est numéroté ; par conséquent, veuillez respecter attentivement ces instructions afin d'effectuer une installation correcte. Si vous remarquez que vous avez mal compté un orifice ou un anneau triangulaire, retirez et ré-installez les ressorts au besoin tout en maintenant une distribution uniforme des tensions tel qu'expliqué ci-dessus.

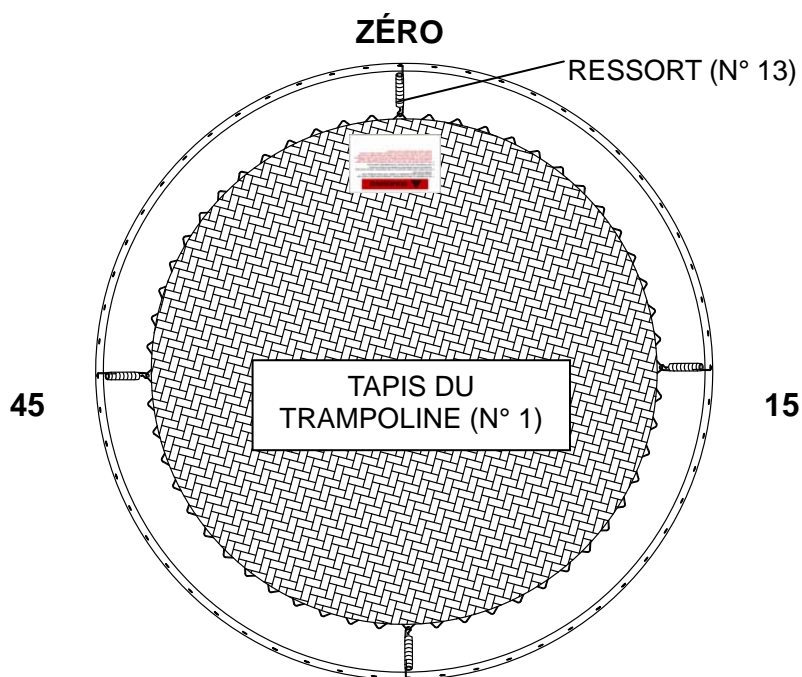

FIGURE 7

30

C. Continuez à fixer les ressorts de la même manière, en maintenant une distribution uniforme des tensions en fixant les ressorts sur les côtés opposés du tapis/de l'armature alternativement, c.-à-d. 7 puis 37, 22 puis 52, etc. tel qu'illustré dans la FIGURE 8.

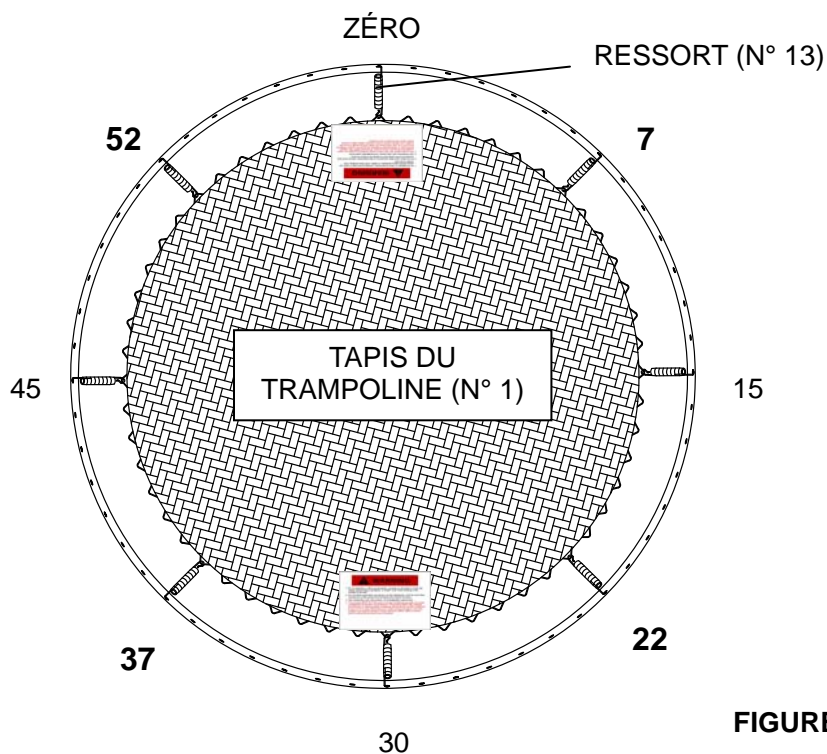
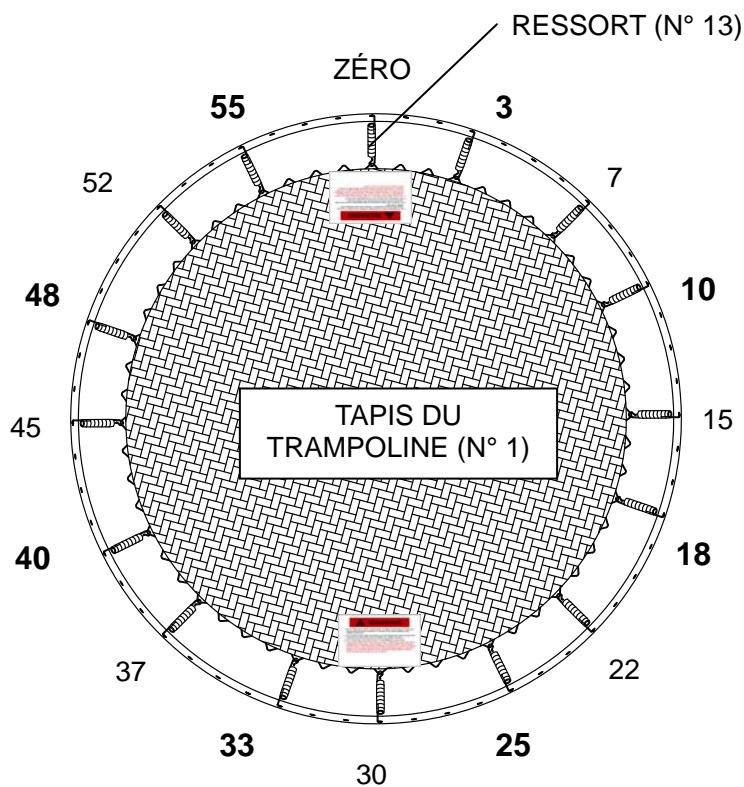

FIGURE 8

D. Continuez à fixer un ressort à chaque intervalle de 3 orifices, en maintenant une distribution uniforme des tensions en fixant les ressorts sur les côtés opposés du tapis/de l'armature alternativement, c.-à-d. 3 puis 33, 55 puis 25, etc. tel qu'illustré dans la FIGURE 9.



E. Enfin, fixez les 44 ressorts restants en installant à des intervalles uniformes d'orifices et sur les côtés opposés alternativement afin d'obtenir une distribution uniforme des tensions. L'installation complète du tapis du trampoline devrait ressembler à l'illustration de la FIGURE 10.

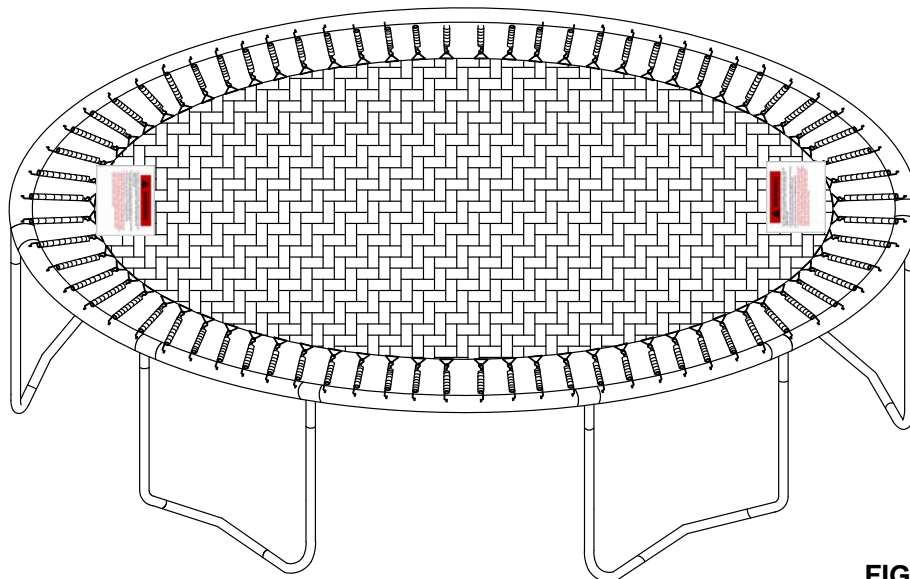

FIGURE 10

### ÉTAPE 6 : Fixation de la plaque-étiquette des consignes de sécurité du trampoline

À l'aide du collier d'attache, fixez la plaque-étiquette des consignes de sécurité du trampoline (N° 14) sur le trampoline. Le collier d'attache doit faire le tour du rail supérieur (N° 4) afin de s'assurer qu'il ne glisse et ne tombe pas du trampoline tel qu'illustré dans la FIGURE 11.

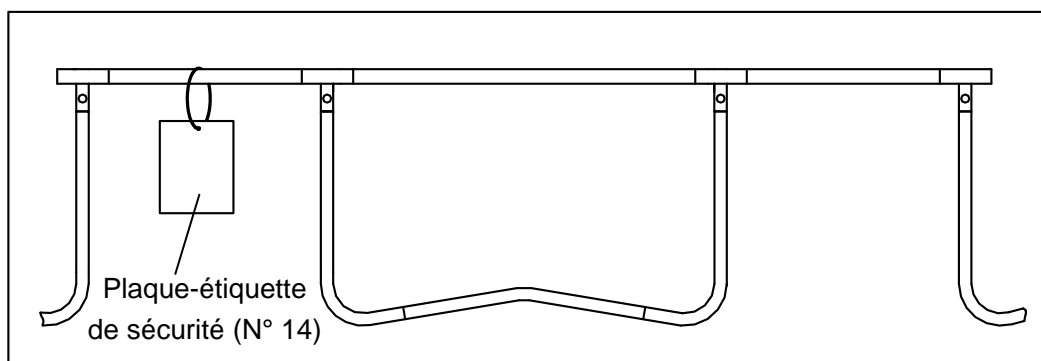

FIGURE 11



## MONTAGE DE LA PROTECTION DE L'ARMATURE

### **⚠ AVERTISSEMENT !!**

**N'utilisez jamais le trampoline sans fixer la protection de l'armature. Attachez correctement la protection de l'armature avant chaque utilisation !! Un montage incorrect de la protection de l'armature peut entraîner des blessures !!**

#### **ÉTAPE 7**

Posez la protection de l'armature (N°2) sur le trampoline de manière à recouvrir les ressorts et le rail supérieur.

Veuillez vous assurer que la protection de l'armature couvre toutes les parties métalliques.

Attachez les sangles élastiques sur l'armature tel qu'illustré dans la FIGURE 12 et assurez-vous que la protection de l'armature couvre l'armature.

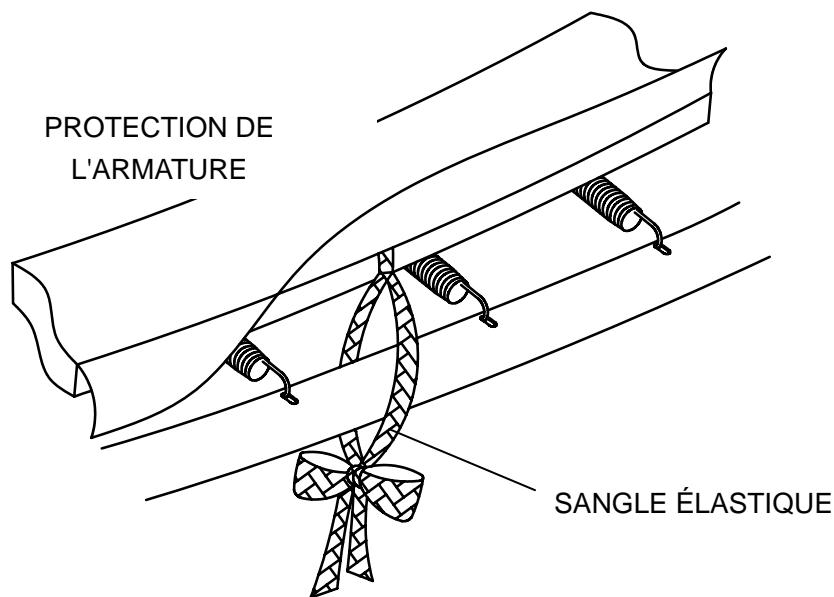

## DÉMONTAGE DU TRAMPOLINE

Pour démonter le trampoline, exécutez toutes les étapes dans l'ordre inverse. Ne tentez de démonter aucun composant de l'armature avant le retrait des ressorts et du tapis. Pendant le démontage, utilisez des gants pour protéger vos mains des pincements aux points de fixation.

Assurez-vous qu'en cas de déplacement du trampoline qu'il est positionné sur une surface nivelée avec des distances de dégagement correctes. Si vous devez démonter le trampoline, veuillez respecter les instructions de montage dans l'ordre inverse et veillez particulièrement à bien conserver toutes les pièces. Veuillez également conserver l'emballage d'origine à des fins de transport.

**N'UTILISEZ PAS LE TRAMPOLINE JUSQU'AU MONTAGE CORRECT DE L'ENCEINTE DE SÉCURITÉ ET SA FIXATION SUR LE TRAMPOLINE.**

## MONTAGE DE L'ENCEINTE DE SÉCURITÉ DU TRAMPOLINE

**AVANT DE COMMENCER :** Étudiez toutes les étapes avant de commencer le montage et lisez toutes les mesures de précaution avant d'utiliser le trampoline. Tous les outils nécessaires sont contenus dans cet emballage. **REMARQUE : LES TUBES DE MOUSSE PEUVENT SUBIR UNE CERTAINE DÉFORMATION PENDANT LE TRANSPORT. IL S'AGIT D'UN PHÉNOMÈNE NORMAL, ET ILS DEVRAIENT SE REDRESSER NATURELLEMENT AVEC LE TEMPS.**

**Il faut au moins deux personnes pour monter le l'enceinte de sécurité du trampoline. Le port de gants de protection est nécessaire pendant le montage afin d'éviter tout pincement . Le port de lunettes s'impose également afin d'éviter toutes blessures aux yeux.**

### ÉTAPE 8

Veillez demander à quelqu'un de vous aider à tenir le tube inférieur avec mousse de l'armature et l'agrafe à ressort (N° B). Soyez d'aplomb lors de l'exécution de cette étape. Faites glisser le tube inférieur avec mousse de l'armature et l'agrafe à ressort (N° B) avec la pièce en forme de T avec embouchures qui sont « 6B », tel qu'illustré ci-dessous, puis serrez à l'aide d'une vis longue (20 mm) (N° 8B), d'une rondelle à ressort (N° 10) et d'une rondelle plate (N° 12) tel qu'illustré dans la FIGURE 13.

Répétez cette étape pour tous les tubes inférieurs avec mousse de l'armature et l'agrafe à ressort (N° B).

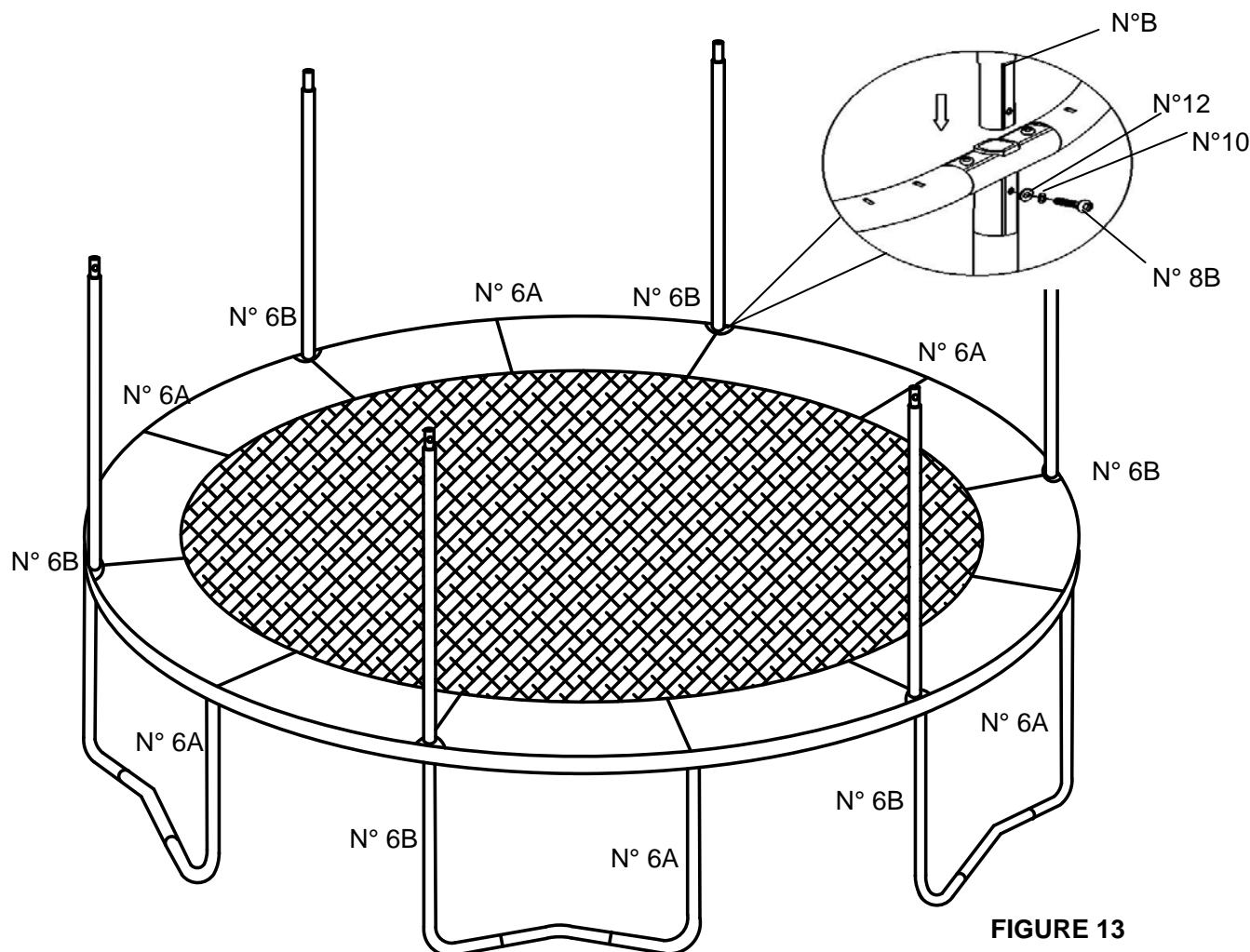

FIGURE 13

### ÉTAPE 9

Tube A : Tirez la mousse un tout petit peu vers le bas afin de repérer l'orifice qui se trouve sur le bord de l'extrémité courbe du tube supérieur avec mousse de l'armature (N° A).

Fixez le capuchon en plastique (N° H) sur le tube supérieur avec mousse de l'armature (N° A), serrez à l'aide de la vis autoblocante (N° E) et de la clé hexagonale (N° 16) tel qu'illustré dans la FIGURE 14. Ensuite, poussez la mousse vers l'arrière jusqu'à sa position initiale.

Répétez cette étape pour tous les autres tubes supérieurs de l'armature et les capuchons en plastique

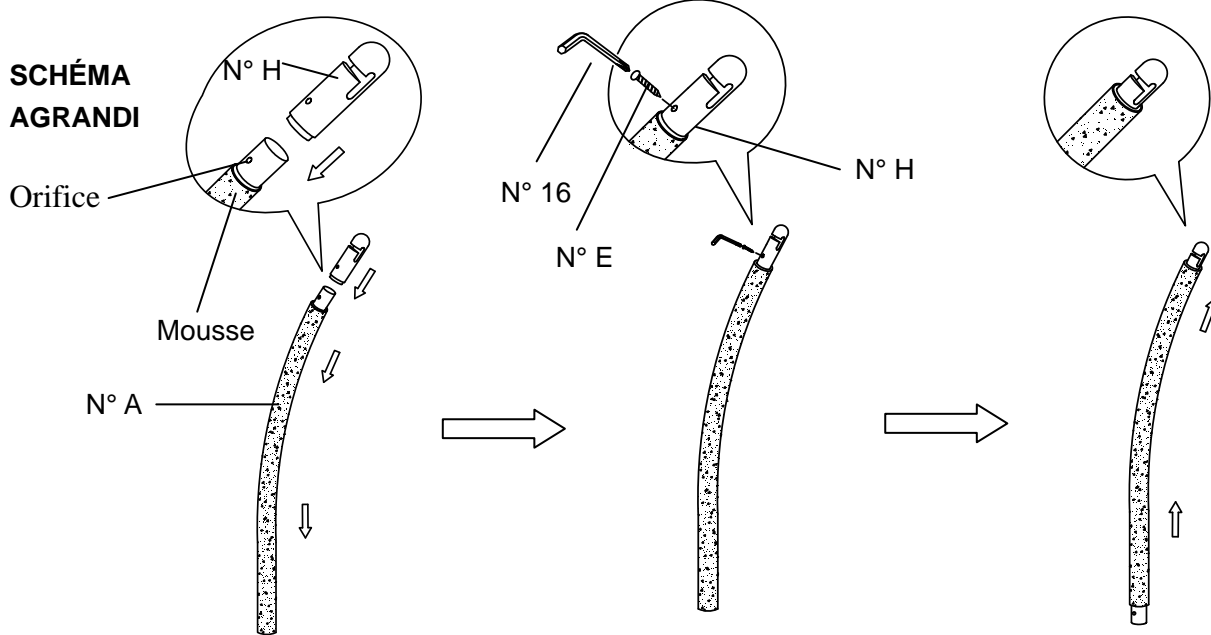

### ÉTAPE 10

Raccordez le fil à l'écrou du fil de câble (N° C) à l'aide de la clé (N° D) tel qu'illustré dans la FIGURE 15.

CONSEIL : Veuillez vous assurer que tous les fils de câble sont serrés solidement et complètement les uns aux autres.

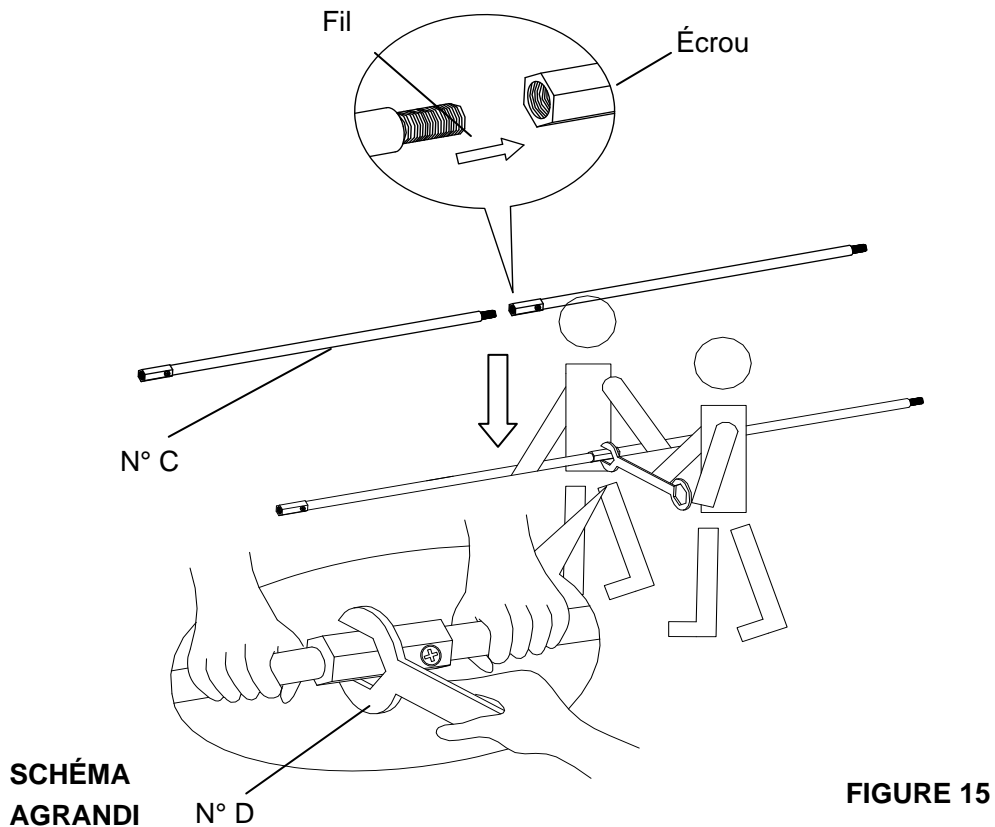

## ÉTAPE 11

**!** ATTENTION : DEUX ADULTES SONT NÉCESSAIRES.

### TRAMPOLINE AVEC 6 TUBES DE L'ENCEINTE DE SÉCURITÉ :

- Insérez le fil de câble assemblé (N° C) dans le manchon qui se trouve sur la partie supérieure du filet de l'enceinte de sécurité (N° G) tel qu'illustré dans la FIGURE 16.
- Raccordez les deux extrémités des fils de câble (N° C) ensemble en raccordant le fil à l'écrou à l'aide de la clé (N° D) après insertion de tous les fils de câble dans le MANCHON DE L'ENCEINTE DE SÉCURITÉ tel qu'illustré dans la FIGURE 17.

**Conseil :** Lorsque deux personnes exécutent l'étape 11-B, le montage est plus facile si vous pressez vers l'intérieur simultanément.

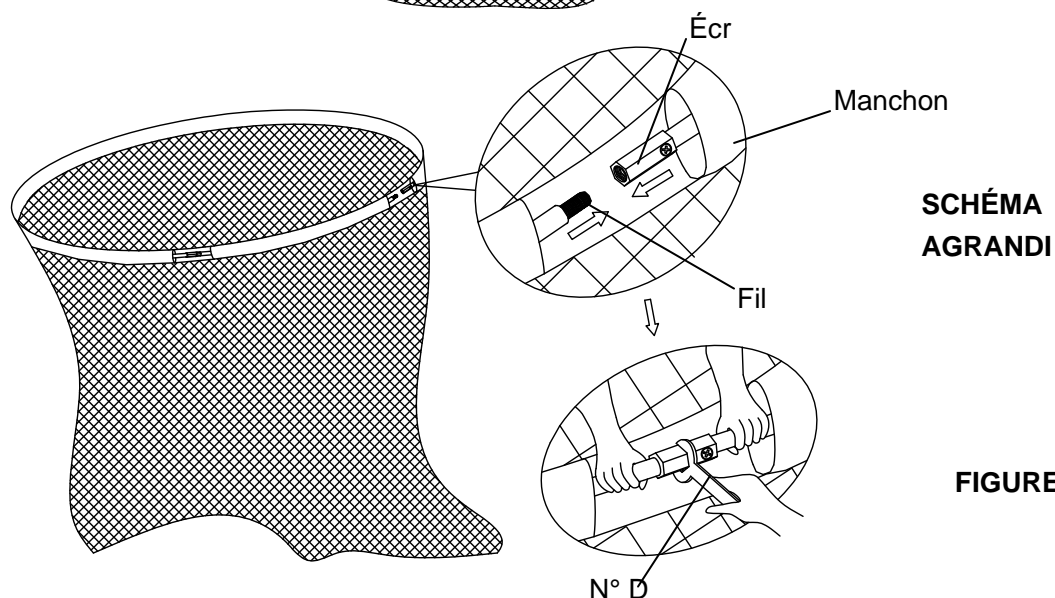
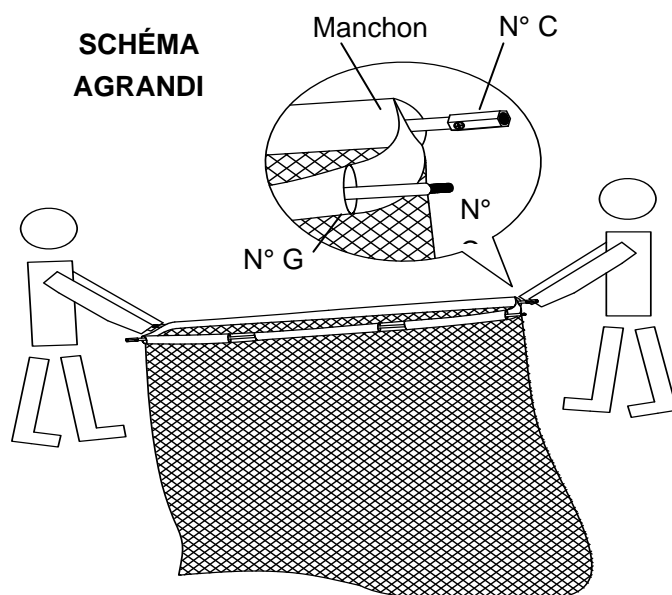

À présent, placez les fils de câble et le filet de l'enceinte de sécurité assemblés sur le tapis du trampoline pour l'exécution de l'étape suivante.

**!** ATTENTION

Aux fins de démontage plus facile et par souci de sécurité, veuillez vous assurer que toutes les sections des fils de câble sont solidement serrées ensemble à l'aide de la clé.

Si vous ne procédez pas ainsi, cela augmenterait les risques de blessures pendant le montage.

## ÉTAPE 12

**ATTENTION : DEUX ADULTES SONT NÉCESSAIRES**

Placez le fil de câble (N° C) avec le filet de l'enceinte de sécurité (N° G) sur le capuchon en plastique (N° H) monté sur le tube supérieur avec mousse de l'armature (N° A) pour former un « ANNEAU » tel qu'illustré dans la FIGURE 18. Veillez à ce que le fil de câble s'insère dans la fente correctement. Veillez répéter cette procédure pour tous les fils de câble et capuchons en plastique.

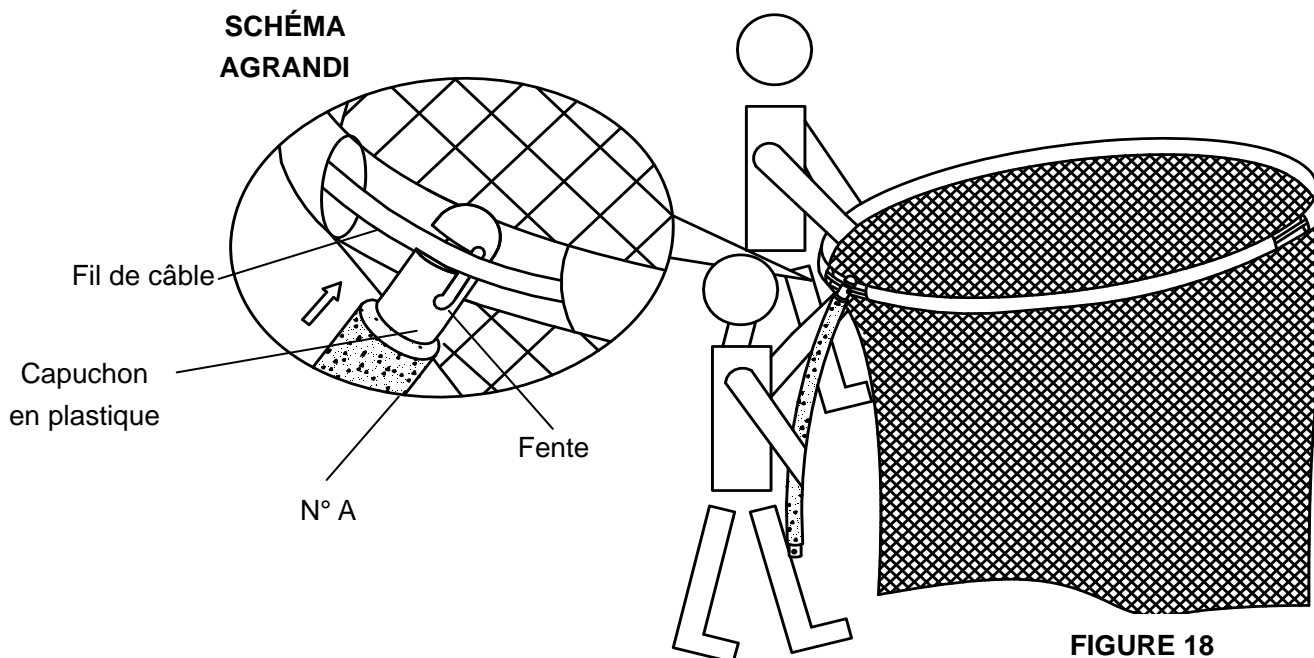

À présent, placez l'« ANNEAU » assemblé (avec N° A, N° C et N° G) sur le tapis du trampoline. Mettez le capuchon (N° J) sur le capuchon en plastique Cap (N° H) tel qu'illustré dans la FIGURE 19 pour utilisation ultérieure.

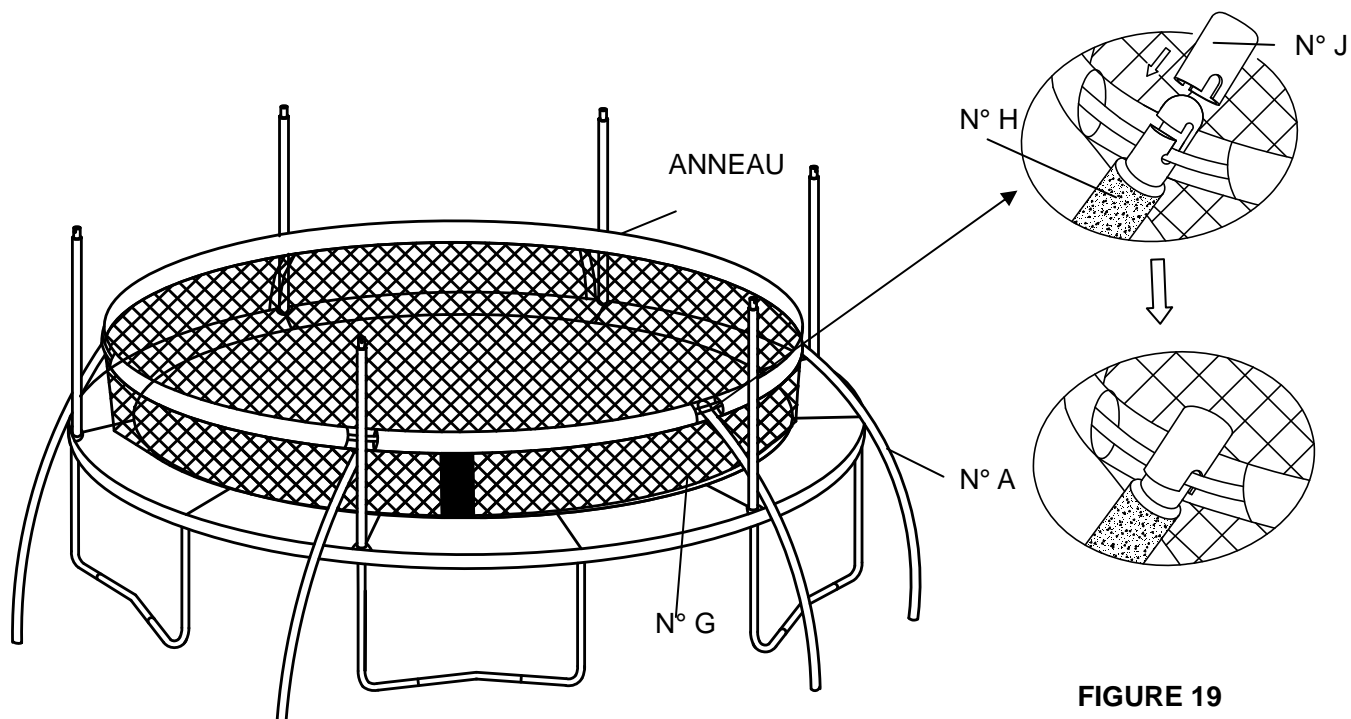

### ÉTAPE 13

Fixez l'« ANNEAU » assemblé (avec N° A, N° C et N° G) sur le tube inférieur avec mousse de l'armature et l'attache à ressort (N° B). Fixez le tube supérieur avec mousse de l'armature (N°A) sur le tube inférieur avec mousse de l'armature et l'attache à ressort (N° B) tel qu'illustré dans la FIGURE 20. Répétez cette étape pour tous les tubes supérieurs de l'armature et les tubes inférieurs de l'armature.



SCHÉMA  
AGRANDI

FIGURE 20

## ÉTAPE 14

Pour commencer, repérez les six (6) cordons jaunes attachés sur la partie inférieure du filet de l'enceinte de sécurité. Alignez chaque morceau de cordon sur un tube de l'armature de l'enceinte de sécurité, puis attachez-le solidement sur le tissu filet qui se trouve sur le tapis du trampoline, tel qu'illustré dans la Figure 21.

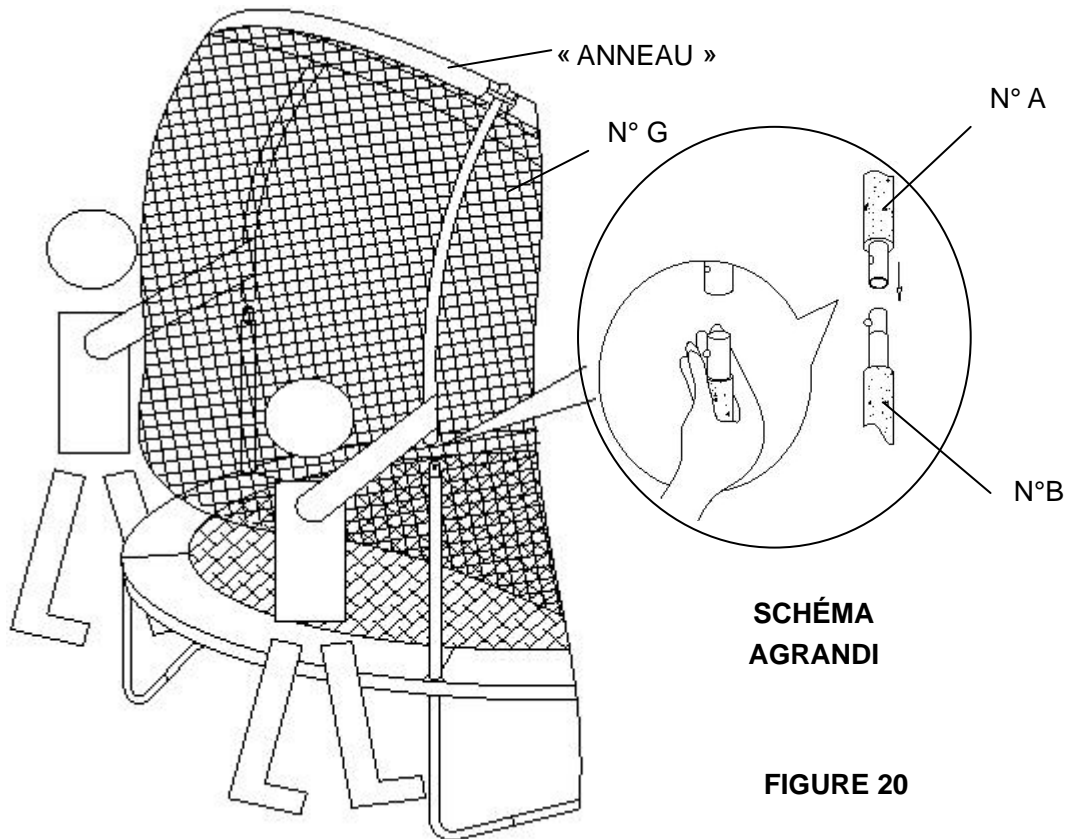
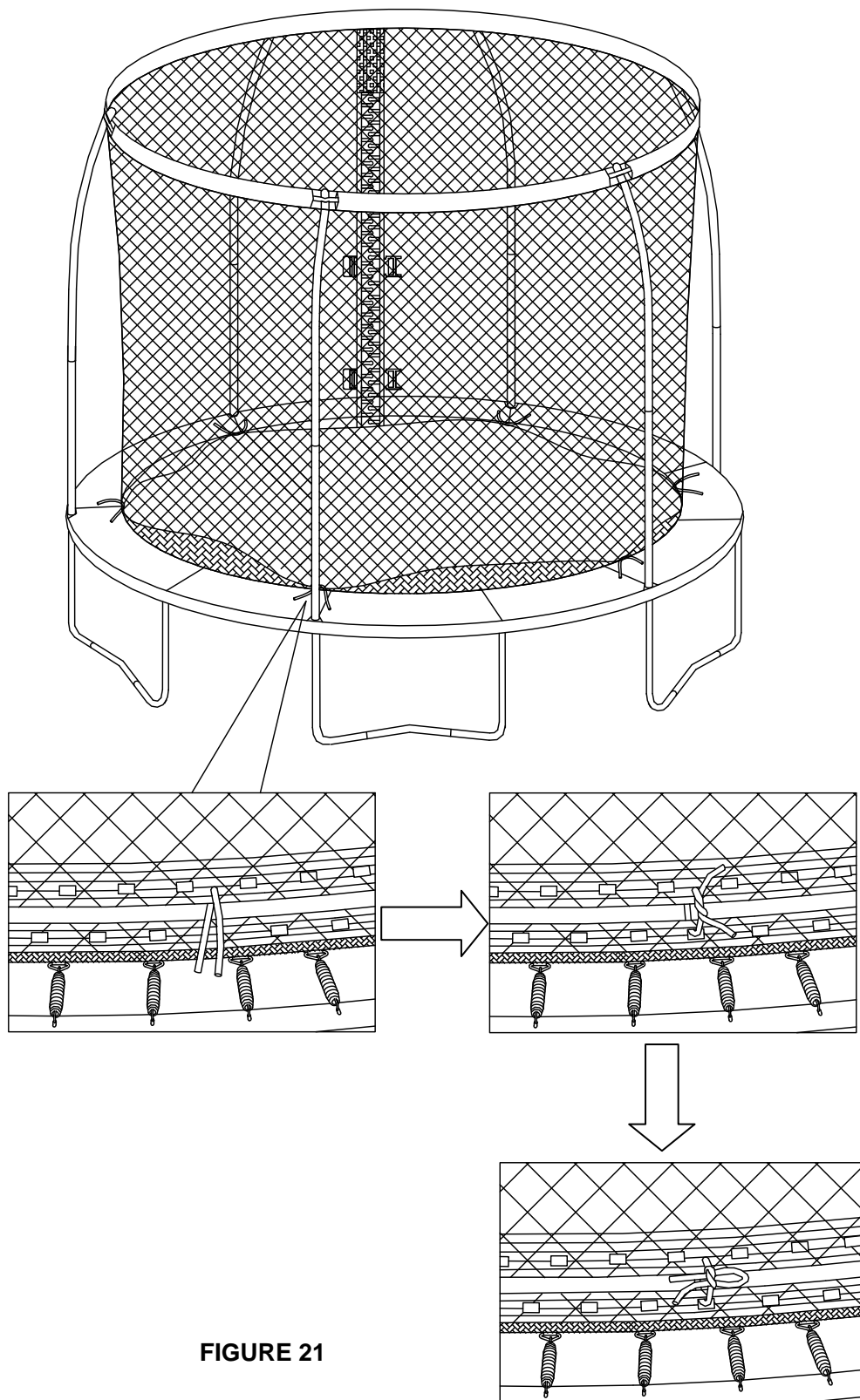
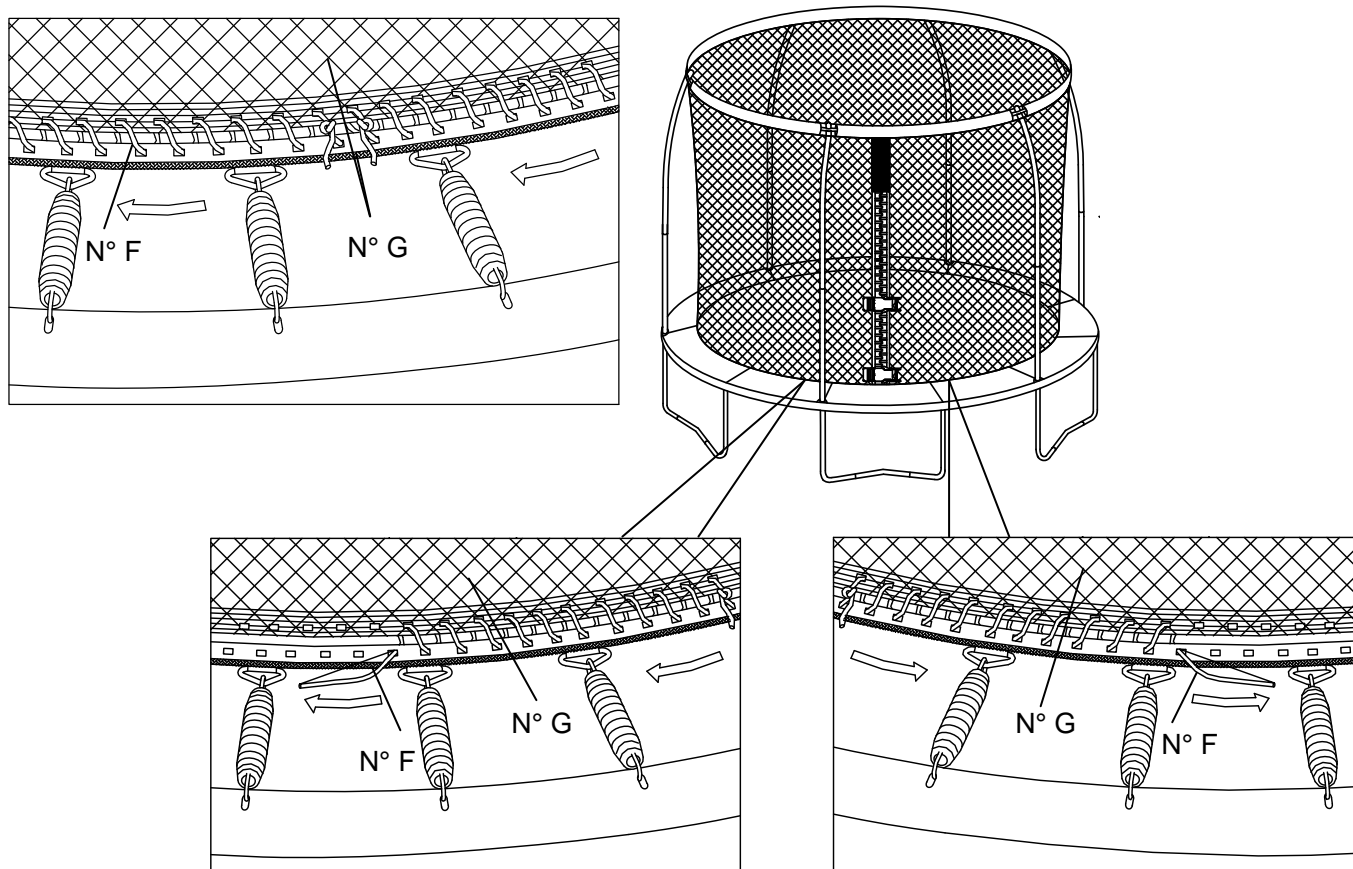

FIGURE 21

En partant de la fermeture éclair du filet de l'enceinte de sécurité, attachez l'extrémité du CORDON (N° F) au ruban du tapis du trampoline d'abord, ensuite tirez le CORDON (N° F) à travers l'orifice du tissu filet correspondant tel qu'illustré dans la Figure 22. Tirez le CORDON (N° F) à travers tout le ruban du tapis du trampoline, puis attachez l'extrémité du CORDON (N° F) ; attachez l'extrémité du CORDON (N° F) suivant à la même position, puis répétez la procédure ci-dessus pour tous les CORDONS (N° F) tel qu'illustré dans la FIGURE 22. Il est conseillé de faire attacher les cordons par deux personnes simultanément des deux côtés de la fermeture éclair du trampoline.



**FIGURE 22**



## ÉTAPE 15

Tirez la fermeture éclair du filet de l'enceinte de sécurité (N° G) qui se trouve à la porte du trampoline, puis enclenchez les deux boucles tel qu'illustré dans la FIGURE 23 (l'une peut être cachée sous le tapis du trampoline).

## ÉTAPE 16

Utilisez l'attache en plastique fournie pour fixer la plaque-étiquette des consignes de sécurité de l'enceinte de sécurité (N° I) sur le filet à proximité de la porte tel qu'illustré dans la FIGURE 23.

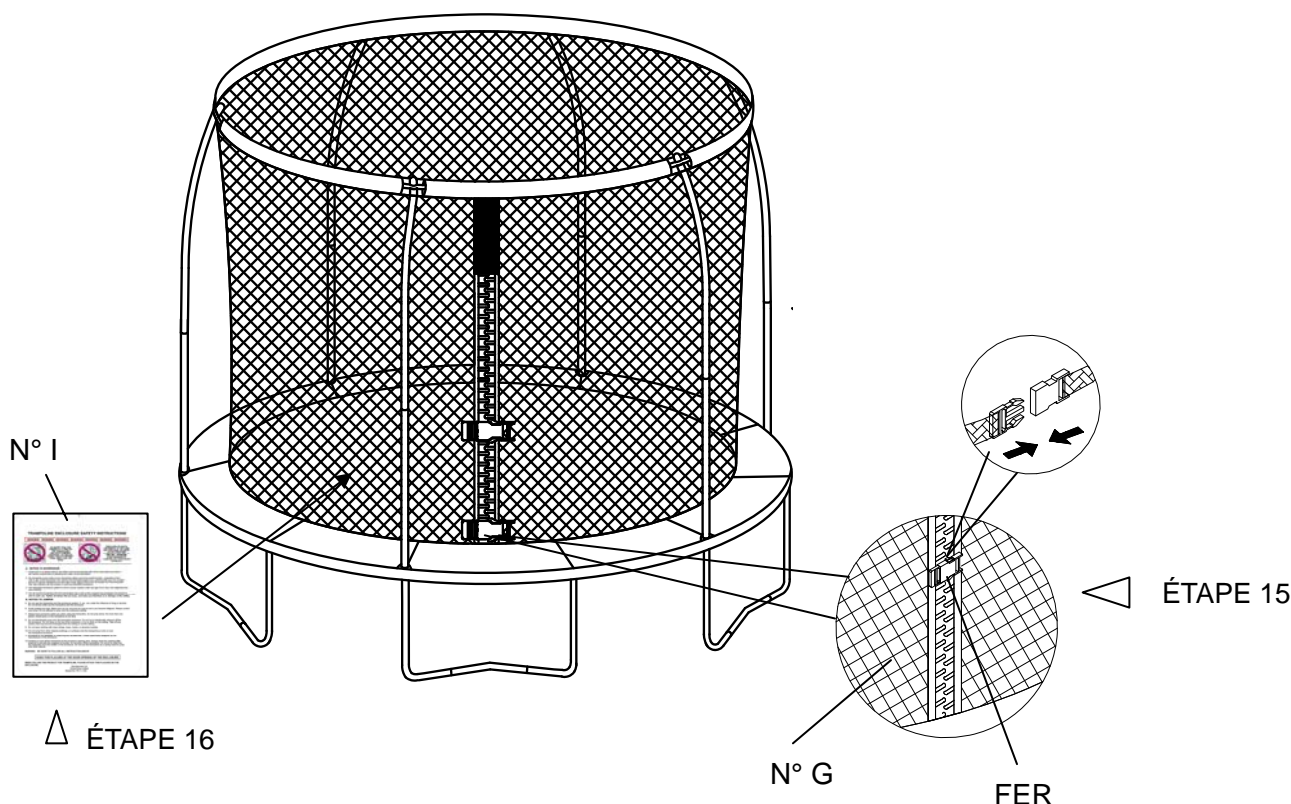

FIGURE 23

### IMPORTANT

Au terme du montage du trampoline, revenez sur tous les écrous et boulons et serrez-les tous correctement avant utilisation.

Lisez l'intégralité du manuel et assurez-vous que tous les sauteurs assimilent entièrement toutes les règles de sécurité imprimées dans le manuel et sur les divers panneaux d'avertissements. Apprenez à tous les sauteurs les sauts de base décrits dans le présent manuel.

**IL CONVIENT DE LIRE ATTENTIVEMENT LES INSTRUCTIONS RELATIVES AU SOIN, À L'ENTRETIEN ET À L'UTILISATION AVANT TOUTE UTILISATION DU TRAMPOLINE. À UTILISER SOUS LA SURVEILLANCE PERMANENTE D'UN ADULTE.**

## DÉMONTAGE DE L'ENCEINTE DE SÉCURITÉ DU TRAMPOLINE

Pour démonter le filet de l'enceinte de sécurité, suivez tout simplement les instructions ci-dessus dans l'ordre inverse.

**N'UTILISEZ PAS LE TRAMPOLINE LORSQUE L'ENCEINTE DE SÉCURITÉ EST RETIRÉE.**

# INSTRUCTIONS RELATIVES AU SOIN ET ENTRETIEN

## VÉRIFICATION RÉGULIÈRE DE L'ÉTAT DU TRAMPOLINE :

Vérifiez l'état du trampoline avant chaque utilisation et remplacez toutes pièces usées, défectueuses ou manquantes. Les états suivants peuvent présenter des dangers potentiels :

- Rembourrage de l'armature manquant, mal placé ou fixé peu solidement
- Perforations, éraillures, déchirures ou trous dans le tapis du trampoline ou dans le rembourrage de l'armature
- Dégradation de la couture ou du tissu du tapis ou du rembourrage de l'armature
- Ressorts rompus ou desserrés
- Armature tordue ou brisée
- Tapis du trampoline affaissé
- Protubérances pointues sur l'armature ou le système de suspension

**EN CAS DE DÉTECTION DE L'UN DES SIGNES ÉNUMÉRÉS CI-DESSUS OU DE TOUTES AUTRES INDICATIONS DE FAIBLESSE DANS L'INTÉGRITÉ DU TRAMPOLINE, LE TRAMPOLINE DOIT ÊTRE DÉMONTÉ OU MIS À L'ABRI DE TOUTE UTILISATION JUSQU'À LA RÉOLUTION DU OU DES ÉTATS.**

## VÉRIFICATION RÉGULIÈRE DE L'ÉTAT DU FILET DE L'ENCEINTE DE SÉCURITÉ DU TRAMPOLINE :

Le filet de l'enceinte de sécurité de votre trampoline est en matériau résistant aux UV. Malgré cette qualité, le filet est exposé aux agressions climatiques, notamment la lumière du soleil, le vent, la pluie et la faune. Pour ces raisons, l'état du filet doit être vérifié avant chaque utilisation. Pour de plus amples informations, veuillez consulter la Section « Avertissement important concernant le filet et la protection de l'enceinte de sécurité » contenue dans le présent manuel.

## DÉPLACEMENT DU TRAMPOLINE

- Deux ou trois personnes sont nécessaires pour déplacer le trampoline.
- Avant de soulever le trampoline, tous les points de fixation doivent être enveloppés et sécurisés à l'aide d'un ruban résistant aux intempéries, par ex. du ruban adhésif. Cette disposition permet de garder l'armature intacte pendant le déplacement et empêche les joints de fixation de se disloquer et de se séparer.
- Gardez le trampoline stable et parallèle au sol pendant le déplacement. Ne soulevez pas l'armature du sol à une hauteur supérieure à 5,08 cm. Le soulever trop haut peut provoquer la torsion de l'armature. Si cela se produit, remettez le trampoline au sol, appuyez sur la pièce tordue et la tension des ressorts devraient redresser l'armature.
- Le trampoline n'est pas conçu pour être déplacé. Si toutefois vous devez déplacer le trampoline pour une quelconque raison, vous devez utiliser du ruban adhésif ou du ruban industriel solide pour enrober tous les joints des pattes ensemble. Si vous négligez de le faire, cela peut entraîner le desserrement des supports des pattes et provoquer des blessures graves, voire la mort.

## MAUVAISES CONDITIONS MÉTÉOROLOGIQUES :

Veuillez porter une attention particulière aux conditions météorologiques lorsque vous utilisez le trampoline. Si le tapis du trampoline est mouillé, le sauteur risque de glisser et de se blesser. Par temps de vents violents, les sauteurs peuvent perdre le contrôle. Utilisez le trampoline uniquement lorsque le tapis de saut est propre et sec. Un tapis de saut mouillé est extrêmement glissant et empêche tout atterrissage stable.

Le trampoline doit être rangé dans les conditions climatiques particulièrement rudes, notamment lorsque prévalent chaleur extrême et neige ou température de congélation. Les températures extrêmes risquent d'endommager et de déchirer le tapis et le filet et de provoquer des blessures.

## TEMPS VENTEUX :

Le produit ne doit pas être utilisé en cas de grands vents, car le vent peut le faire bouger de manière inattendue. Le produit doit être correctement rangé ou entièrement démonté en cas de vents très violents. Si vous habitez une région où les vents soufflent suffisamment fort pour déplacer le produit, vous devriez consulter un entrepreneur local afin qu'il vous indique des moyens permettant de sécuriser le produit dans votre région.

## RESTRICTION D'ACCÈS :

Rangez toujours correctement le trampoline et l'enceinte de sécurité lorsque vous ne les utilisez pas et mettez-les à l'abri de toute utilisation non autorisée. Lorsque vous n'utilisez pas le trampoline, rangez toujours l'échelle d'accès en lieu sûr afin qu'aucun enfant ne puisse jouer sur le trampoline sans surveillance.

# INSTRUCTIONS RELATIVES À L'UTILISATION CORRECTE

## **POIDS MAXIMAL DE L'UTILISATEUR :**

Ce trampoline est conçu pour un poids maximal équivalant à 100 kg.

L'utilisation de trampolines d'une hauteur supérieure à 51 cm est déconseillée aux enfants âgés de moins de 6 ans.

## **MONTÉE ET DESCENTE :**

Faites très attention lorsque vous montez sur le trampoline ou en descendez. NE montez PAS sur le trampoline en vous agrippant à la protection de l'armature, en marchant sur les ressorts ou en sautant pour accéder au tapis du trampoline à partir d'une quelconque structure (c.-à-d. une véranda, un toit ou une échelle). Ce comportement augmente vos risques de blessures ! NE descendez PAS en sautant du trampoline pour atterrir sur le sol, quelle que soit la nature du sol. Si des enfants en bas âge jouent sur le trampoline, ceux-ci doivent être aidés lorsqu'ils montent.

## **CONSOMMATION D'ALCOOL ET DE DROGUES :**

Ne consommez NI alcool NI drogues lorsque vous utilisez ce trampoline ! Cette pratique augmente vos risques de blessures, car ces substances étrangères altèrent votre jugement, votre temps de réaction et votre coordination physique globale.

## **PRÉSENCE DE PLUSIEURS SAUTEURS À LA FOIS :**

Pas plus d'une seule personne à la fois ne doit sauter sur le trampoline. La présence de plusieurs sauteurs augmente les risques de blessures, notamment de chocs entre sauteurs ou celui qu'ils soient poussés hors du trampoline ou sur les ressorts. D'ordinaire, la personne la plus légère sur le trampoline se blesse. N'autorisez pas plus d'une seule personne à la fois sur le trampoline.

## **HEURTS CONTRE L'ARMATURE OU LES RESSORTS :**

Lorsque vous jouez sur le trampoline, RESTEZ au centre du tapis. Cette précaution réduit vos risques de blessures liées à un atterrissage sur l'armature ou les ressorts. Gardez toujours la protection de l'armature qui couvre l'armature du trampoline. NE sautez PAS et NE marchez PAS sur la protection de l'armature directement, car celui-ci n'est pas conçu pour supporter le poids d'une personne.

## **GARDE CONTRÔLE :**

NE tentez PAS d'exécuter des manœuvres difficiles, ni des mouvements fantaisistes qui risquent de vous faire perdre le contrôle de votre saut.

Si vous le faites, vous augmentez vos risques de blessures liées à un atterrissage sur l'armature ou les ressorts ou de chute hors du trampoline. Un saut contrôlé consiste à atterrir à l'endroit même de votre décollage. En cas de perte de contrôle lorsque vous sautez sur le trampoline, pliez les genoux rapidement lors de l'atterrissage et cela vous permet de reprendre le contrôle et de mettre un terme à votre saut.

## **SAUTS PÉRILLEUX (RETOURNÉES ACROBATIQUES)**

N'EXÉCUTEZ AUCUN saut périlleux de quelque type que ce soit (vers l'arrière ou vers l'avant) sur le trampoline. Cela risque de provoquer des blessures, notamment une brisure au cou ou au dos, voire la mort ou la paralysie.

## **OBJETS ÉTRANGERS :**

N'utilisez PAS le trampoline lorsque des personnes, animaux de compagnie ou objets se trouvent dessous. NE sautez PAS sur le trampoline avec des planches à neige, planches à roulettes, patins à roulettes, bicyclettes ou tout autre équipement non homologué par le fabricant. NE tenez AUCUN objet étranger en main et NE placez AUCUN objet sur le trampoline lorsque qu'un joueur y est présent. Veuillez prêter une attention particulière à toute présence de structures au-dessus lorsque vous jouez sur le trampoline. Les branches d'arbres, les fils électriques ou toutes autres structures situées au-dessus du trampoline augmentent vos risques de blessures.

## **IMPORTANT ! CONSERVEZ LE PRÉSENT MANUEL AFIN DE VOUS Y RÉFÉRER ULTÉRIEUREMENT :**

L'assemblage doit être effectué par un ou des adultes.

**AVERTISSEMENT !** Gardez toutes petites pièces hors de la portée des enfants âgés de moins de 36 mois en raison des risques d'étouffement.

# CONSEILS POUR RÉDUIRE LES RISQUES D'ACCIDENTS

## CONSIGNES DE SÉCURITÉ IMPORTANTES

**LE NON-RESPECT DE CES AVERTISSEMENTS ET INSTRUCTIONS PEUT ENTRAÎNER DES BLESSURES GRAVES, VOIRE LA MORT.**

**Tous les sauteurs doivent être surveillés, quel que soit leur niveau d'habileté ou leur âge.**

### Rôle des sauteurs dans la prévention des accidents

L'élément principal ici consiste à garder le contrôle de vos sauts. NE passez PAS à des manœuvres plus compliquées et plus difficiles jusqu'à la maîtrise du saut de base. Veuillez prendre le temps de lire et d'assimiler l'intégralité des mesures de sécurité et des avertissements avant toute utilisation du trampoline. Un saut contrôlé consiste à atterrir et à décoller au même endroit. Pour de plus amples conseils et instructions relatifs à la sécurité, veuillez contacter un moniteur breveté de trampoline.

### Rôle des personnes en charge de la surveillance ou du propriétaire dans la prévention des accidents

Les personnes en charge de la surveillance doivent assimiler et appliquer toutes les règles et directives de sécurité. Il incombe à la personne en charge de la surveillance de prodiguer des conseils et directives bien avisés à tous les sauteurs du trampoline. En cas d'absence de surveillance ou en cas de surveillance inadéquate, le trampoline doit être rangé en lieu sûr, démonté afin d'empêcher toute utilisation non autorisée ou couvert avec une bâche solide qui peut être verrouillée ou sécurisée avec une serrure ou des chaînes. Il incombe également à la personne en charge de la surveillance de s'assurer qu'un panneau de sécurité est placé sur le trampoline et que les sauteurs sont informés de ces mises en garde et instructions.

## PROGRAMME D'APPRENTISSAGE ET LEÇONS

### AVERTISSEMENT :

**COMMENCEZ TOUJOURS VOS SAUTS AU CENTRE DU TAPIS DU TRAMPOLINE.**

**INDIQUÉ PAR LE CERCLE BLANC**

**AVERTISSEMENT-LIMITER LE TEMPS D'UTILISATION EN CONTINUE.FAIRE DES ARRÊTS RÉGULIERS.NE PAS SAUTER LORSQUE FATIGUÉ.**

Les leçons suivantes sont suggérées pour vous permettre d'apprendre les étapes et sauts de base. Avant d'utiliser le trampoline, vous devez lire et assimiler toutes les consignes de sécurité. Une discussion et démonstration complètes du mécanisme corporel et des directives relatives au trampoline doivent également avoir lieu entre surveillant et élève.

#### **Leçon 1**

- A. Monter et descendre du trampoline : Démonstration et pratique des techniques adéquates
- B. Saut de base : Démonstration et pratique
- C. Freinage (arrêt des sauts) : Démonstration et pratique. Apprenez l'arrêt sur commande
- D. Mains et genoux : Démonstration et pratique. Accent mis sur les atterrissages à quatre points et sur l'alignement

#### **Leçon 2**

- A. Révision et pratique des techniques apprises précédemment
- B. Rebondissement sur les genoux : Démonstration et pratique. Apprenez l'atterrissage et rebondissement de base sur les genoux avant d'essayer le demi-tour à gauche ou à droite
- C. Saut assis : Démonstration et pratique. Apprenez les sauts de base exécutés assis, puis ajouter les sauts sur les genoux, les mains et encore sur les genoux

### Leçon 3

- A. Révision et pratique des techniques apprises précédemment
- B. Se laisser tomber à plat ventre : Pour éviter les brûlures dues au tapis et enseigner le rebondissement à plat ventre, tous les élèves doivent être priés d'adopter la position couchée (à plat ventre sur le sol) pendant que l'instructeur vérifie les postures erronées susceptibles de provoquer des blessures
- C. Commencez par un rebond sur les mains et les genoux, puis allongez le corps en position couchée, et sur le tapis, puis revenez au rebond sur les pieds
- D. Routine d'entraînement : Bond sur les mains et genoux, sur le ventre, sur les pieds, assis, sur les pieds, assis, sur les pieds

### Leçon 4

- A. Révision et pratique des techniques apprises précédemment
- B. Demi-tour
  - i. Commencez par la position de saut sur le ventre et en entrant en contact avec le tapis, poussez à droite ou à gauche avec les mains et tournez la tête et les épaules dans la même direction
  - ii. Pendant le demi-tour, gardez le dos parallèle au tapis et la tête relevée
  - iii. À la fin d'un demi-tour, atterrissez sur le ventre

Au terme de cette leçon, l'élève possède désormais le principe fondamental des sauts sur le trampoline. Les sauteurs devraient être encouragés à essayer de concevoir des routines mettant l'accent sur la bonne exécution des mouvements.

Un jeu qui peut être organisé afin d'encourager les élèves à essayer de concevoir des routines s'appelle « CHEVAL TRAMPOLINE ». Dans ce jeu, les joueurs comptent de 1 jusqu'à X. Le joueur n° 1 commence avec l'exécution d'une manœuvre. Le joueur n°2 doit exécuter la manœuvre du joueur n°1 et en ajouter une autre. Le joueur ne peut pas exécuter la routine correctement dans l'ordre correct. La première personne qui loupe une acrobatie se voit attribuer la lettre « B ». Le jeu se poursuit jusqu'à ce qu'un joueur accumule toutes les lettres du mot « CHEVAL ». Le dernier participant en lice est déclaré vainqueur ! Même en jouant à ce jeu, il est important d'exécuter les routines dont vous avez la maîtrise et non essayer des sauts difficiles ou de niveau d'habileté élevé que vous ne maîtrisez pas encore.

Il convient de contacter un moniteur breveté de trampoline afin de développer davantage vos aptitudes en matière d'exécution de sauts sur trampoline.

## SAUTS DE BASE SUR LE TRAMPOLINE

### LE SAUT DE BASE

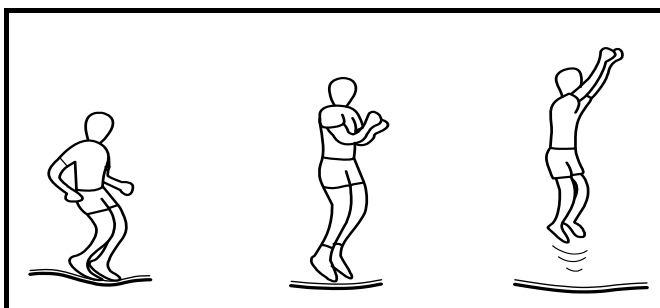

1. Partez d'une position debout, pieds écartés à la largeur des épaules et la tête droite et les yeux fixés sur la protection de l'armature.
2. Balancez les bras vers l'avant et vers le haut et accomplissez un mouvement circulaire.
3. Une fois en l'air, rapprochez les pieds et orienter les pointes de pied vers le sol.
4. Tenez les pieds écartés à la largeur des épaules au moment de l'atterrissage sur le tapis du trampoline.

## SAUT SUR LES GENOUX

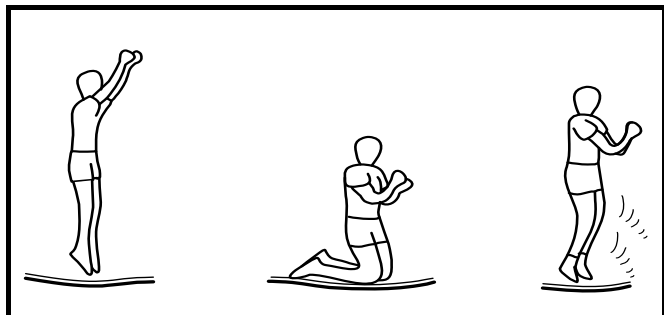

1. Commencez par le saut de base et maintenez-le bas.
2. Atterrissez sur les genoux, en conservant le dos droit, et le corps redressé et servez-vous des bras pour garder l'équilibre.
3. Sautez pour revenir à la position de saut de base en lançant les bras vers le haut.

## SAUT ASSIS

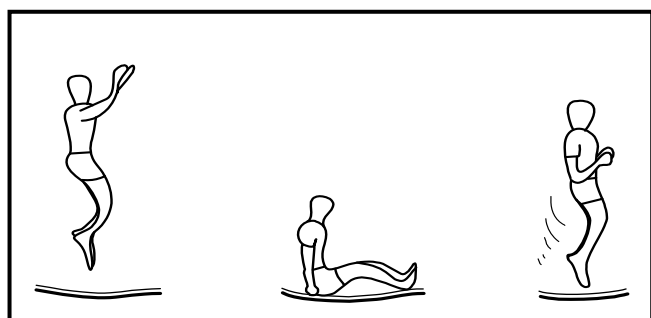

1. Atterrissez en position assise avec les jambes parallèles au tapis.
2. Placez vos mains sur le tapis à côté de vos hanches, ne bloquez pas votre coude.
3. Revenez en position debout en poussant avec vos mains.

## SAUT À 180 DEGRÉS

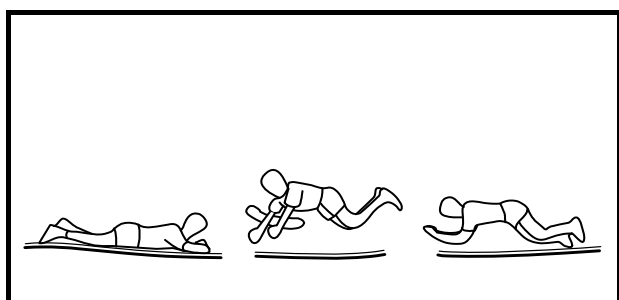

1. Commencez par la position de saut avant.
2. Poussez vers la gauche ou vers la droite avec vos mains et vos bras (en fonction du côté vers lequel vous souhaitez tourner).
3. Maintenez la tête et les épaules tournés vers la même direction et gardez le dos parallèle au tapis et la tête redressée.
4. Atterrissez en position couchée puis retournez à la position debout en poussant avec les mains et les bras.



### **AVERTISSEMENT :**

COMMENCEZ TOUJOURS VOS SAUTS AU CENTRE DU TAPIS DU TRAMPOLINE.  
INDIQUÉ PAR LE CERCLE BLANC

## **GARANTIE DU PRODUIT**

Toute la couverture de la garantie s'applique uniquement au premier acheteur du produit et ne peut être cédée ni transmise à un autre acheteur. La facture d'origine du magasin ou d'achat en ligne doit être conservée comme preuve d'achat pour que la présente garantie soit valide. Lesdits documents doivent être présentés en cas de réclamation au titre de la garantie.

Pendant la période de garantie, Sportspower réparera ou remplacera l'équipement défectueux ou toutes pièces de celui-ci couvertes par la garantie. Tous frais de manutention, de transport, de livraison et tous frais accessoires liés à la réparation de l'équipement seront à la charge de l'acheteur. Si le produit comporte un certain nombre d'accessoires, uniquement la pièce ou l'accessoire défectueux sera remplacé.

La garantie sera annulée si les anomalies ou dommages sont liés à l'utilisation de pièces de rechange non homologuées. Il faut obtenir toutes les pièces de rechange auprès des agents agréés de Sportspower.

Toutes décisions prises par Sportspower en rapport avec la réparation de l'équipement (y compris les réparations, remplacements ou problèmes liés au défaut de matériel et de fabrication) sont péremptoires et l'acheteur accepte d'être liés par lesdites décisions. Tout équipement défectueux ou toute pièce de celui-ci remplacée devient la propriété de Sportspower.

En cas de remplacement d'un produit ou d'un accessoire pendant la garantie, la garantie relative au remplacement expire à la date d'origine, c.-à-d. 90 jours à compter de la date d'achat initiale.

Cette garantie exclut tous défauts causés par une utilisation du produit non conforme aux instructions, par des dommages accidentels, par une mauvaise utilisation ou par une modification et altération effectuées par des personnes non autorisées.

Sont exclus de la garantie limitée accordée par Sportspower :

- (a) Les produits utilisés à des fins commerciales ou de location.
- (b) Perte ou dommage du produit dû à : (i) une utilisation abusive, à des réparations et/ou une altération effectuée par toutes personnes autres que le personnel autorisé de Sportspower ; (ii) à la négligence et/ou l'usage impropre (notamment des objets étrangers, des accidents, un rangement inadéquat, l'exposition au soleil/à l'humidité, une température excessive, le sable, la poussière, la saleté, toute autre forme de pollution ou toutes autres conditions environnementales et le non-respect des mesures de précautions ou des instructions d'utilisation correctes indiquées dans le manuel d'utilisation, notamment des installations incorrectes) ; (iii) à l'incendie, l'inondation, la foudre, les vents violents ou toutes autres catastrophes naturelles ; (vi) aux dommages dus au transport ou au transport inadéquat et (v) à une utilisation incorrecte (notamment l'utilisation par des mineurs, des personnes en surpoids ou par un nombre excessif d'utilisateurs autorisés tel qu'indiqué dans le manuel d'utilisation).
- (c) Défauts, dommages ou accidents dus au dysfonctionnement, raccordement à ou utilisation de pièces non fabriquées par Sportspower ou non homologuées. Dans ce cas, Sportspower se réserve le droit d'annuler immédiatement la couverture de garantie limitée.

Dans la mesure permise par la loi, les recours stipulés dans la garantie limitée constituent les seuls et uniques recours de l'acheteur.

**SPORTSPOWER NE SAURAIT ÊTRE TENU RESPONSABLE POUR TOUT DOMMAGE INDIRECT, ACCESSOIRE, PARTICULIER OU CONSÉCUTIF QUI POURRAIT SURVENIR DE OU EN RAPPORT AVEC L'UTILISATION OU LES PERFORMANCES DU PRODUIT OU POUR TOUS AUTRES DOMMAGES LIÉS À TOUTE PERTE FINANCIÈRE, TOUTE PERTE LIÉE À UNE PROPRIÉTÉ, TOUTE PERTE DE REVENU OU DE PROFITS, TOUTE PERTE DE JOUISSANCE OU D'UTILISATION, TOUS COÛTS DE DÉMÉNAGEMENT, D'INSTALLATION OU DE TOUS AUTRES DOMMAGES INDIRECTS. CERTAINS ÉTATS N'AUTORISENT PAS L'EXCLUSION NI LA LIMITATION DES DOMMAGES INDIRECTS OU ACCESSOIRES. PAR CONSÉQUENT, LA PRÉSENTE LIMITATION PEUT NE PAS S'APPLIQUER DANS VOTRE CAS.**

**LA PRÉSENTE GARANTIE PROLONGÉE EST ACCORDÉE EN LIEU ET PLACE DE TOUTES AUTRES GARANTIES ET TOUTE GARANTIE IMPLICITE DE QUALITÉ MARCHANDE ET D'ADÉQUATION À UNE UTILISATION PARTICULIÈRE SERA LIMITÉE DANS SON CHAMP D'APPLICATION ET SA DURÉE AUX CONDITIONS ÉNONCÉES AUX PRÉSENTES. CERTAINS ÉTATS NE PERMETTENT PAS DE LIMITER LA DURÉE DES GARANTIES IMPLICITES. PAR CONSÉQUENT, LA PRÉSENTE LIMITATION PEUT NE PAS S'APPLIQUER DANS VOTRE CAS. CETTE GARANTIE VOUS ACCORDE DES DROITS SPÉCIFIQUES RECONNUS PAR LA LOI.**