

Clip Sonic[®]
TECHNOLOGY

Manuel d'utilisation

Pèse-bagage électronique



Reference : DOM258
Version : 1.3
Language : Français

Manuel d'utilisation

Vous venez d'acquérir un produit de la marque CLIP SONIC et nous vous en remercions. Nous apportons un soin particulier au design, à l'ergonomie et à la simplicité d'usage de nos produits. Nous espérons que ce produit vous donnera entière satisfaction.

SPECIFICATIONS

1. Zéro / tare
2. Indication pile faible / surpoids
3. Hauteur des caractères sur l'écran LCD: 0,35 " (9 mm)
4. Capacité : 50 kg / 110 lb
5. Graduation : 50 g / 0,1 lb
6. Pile lithium : 1 x 3V (CR2032 incluse)

FONCTIONS DU BOUTON

On/Off, conversion unité de mesure, zéro/tare

PESEE

1. Passer la sangle à travers la poignée du bagage, et fixer le capot de la courroie sur la bague en forme de triangle.
2. Appuyer sur le bouton pour allumer le pèse-bagage avant de soulever le bagage. S'assurer qu'il n'y a pas de tension. 2 bips seront émis.
3. Lorsque l'écran affiche zéro, appuyez sur le bouton pour réinitialiser l'affichage LCD à zéro ou tare.
4. Soulevez doucement le pèse bagage. Assurez-vous que la balance est horizontale et équilibrée. L'écran LCD affiche le poids du bagage. Attendez que le poids affiché se stabilise, il clignotera 3 fois et sera verrouillé. 2 bips seront émis. La balance affichera le poids pendant 2 minutes et s'éteindra automatiquement.
5. Lorsque la lecture du poids est verrouillée, appuyez sur le bouton pour réinitialiser l'affichage LCD à zéro. Ensuite, vous pouvez démarrer une nouvelle pesée.
6. Appuyez sur le bouton pendant 3 secondes pour éteindre la balance.

POUR CONVERTIR UNITE DE MESURE

Appuyer sur le bouton à l'allumage de la balance pendant au moins 3 secondes pour afficher l'unité de mesure. Celle-ci clignote.

Appuyer brièvement sur le bouton pour sélectionner l'unité de mesure. Après 3 secondes sans appui sur la touché, l'unité de mesure se fixe et vous pouvez commencer la pesée.

INDICATEURS D'ERREUR

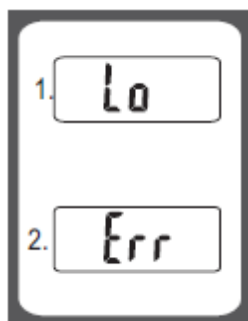

1. Lo = pile faible. Remplacer la pile.
2. Err = surpoids. Enlever le bagage trop lourd. Le poids maximum est indiqué sur la balance.

ALIMENTATION

La balance fonctionne avec une pile au lithium 1 x3V (CR2032). Lors de la première utilisation, ouvrir le couvercle des piles, et enlever le stop pile.

Pour remplacer la pile :

Il faut remplacer la pile quand l'écran affiche "LO". Ouvrir le couvercle des piles au dos du pèse bagage :

1. Tenez le pèse bagage d'une main. Utilisez le pouce et l'index de l'autre main pour retirer le compartiment de la pile de son emplacement.
2. Appuyez sur le coin A vers l'extérieur pour libérer la pile usée.
3. Pour introduire la pile neuve, insérez un côté de la pile sous les encoches de retenue B et C. Appuyez sur l'autre côté de la pile jusqu'à ce qu'elle s'enclenche sous le coin A. Assurez-vous que la pile soit insérée en respectant les indications de polarité.
4. Remontez le compartiment de la pile dans son emplacement sur l'appareil.

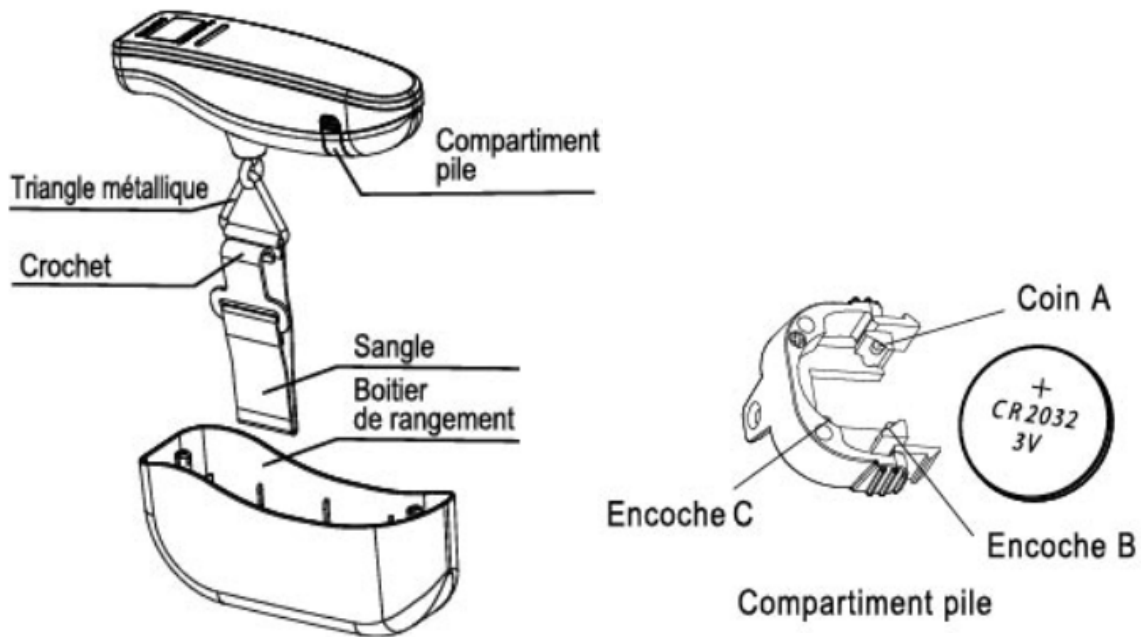

ENTRETIEN ET MAINTENANCE

1. Essuyez la balance avec un chiffon légèrement humide. NE PAS immerger la balance dans l'eau ou utiliser des produits de nettoyage chimiques / abrasif.
2. NE PAS tirer sur l'anneau triangle pendant longtemps. Pendant le voyage, gardez la balance éloignée d'objets à bouts pointus (tels que jouets, stylo, etc), pour éviter que la balance ne reste allumée trop souvent et ne consomme de l'énergie.
3. Pour vous assurer de la précision de pesée, NE PAS utiliser cette balance dans un champ magnétique important.
4. Gardez la balance hors de portée des bébés et des enfants pour éviter tout risque d'ingestion des piles et de petits composants.



Mise au rebut correcte de l'appareil
(Équipement électrique et électronique)

(Applicable dans l'Union européenne et dans les autres pays d'Europe qui ont adopté des systèmes de collecte séparés)

La directive Européenne 2012/19/EU sur les Déchets des Equipements Electriques et Electroniques (DEEE), exige que les appareils ménagers usagés ne soient pas jetés dans le flux normal des déchets ménagers.

Les appareils usagés doivent être collectés séparément afin d'optimiser le taux de récupération et le recyclage des matériaux qui les composent et réduire l'impact sur la santé humaine et l'environnement.

Le symbole de la poubelle barrée est apposé sur tous les produits pour rappeler les obligations de la collecte séparée.

Les consommateurs devront contacter les autorités locales ou leur revendeur concernant la démarche à suivre pour l'enlèvement de leur appareil.



Pour en savoir plus :

www.quefairedemesdechets.fr

CLIP SONIC

BP 61071

67452 Mundolsheim - FRANCE

- Photo non contractuelle
- Le fabricant se réserve le droit d'effectuer des modifications à la qualité de cet article sans avis préalable.