

## **Programme de prélèvement automatique** **Un moyen facile de payer sa facture –**

### **QU'EST-CE QUE LE PROGRAMME DE PRÉLÈVEMENT AUTOMATIQUE ?**

- Le Programme de prélèvement automatique de Bell ExpressVu est un moyen sécuritaire et fiable de payer votre facture mensuelle directement à partir de votre compte-chèques. Fini les chèques et les frais postaux. Même lorsque vous êtes à l'extérieur de la ville, votre compte Bell ExpressVu est automatiquement payé.

*Économisez temps et argent • Réduisez la paperasse  
Éliminez les paiements perdus ou en retard • Réduisez le nombre de vos chèques*

### **COMMENT LE PROGRAMME FONCTIONNE-T-IL ?**

- Chaque mois, vous recevrez par la poste une facture de Bell ExpressVu. Le montant de cette facture sera prélevé dans votre compte de chèques vingt (20) jours après la date de votre relevé. Si vous croyez que votre relevé contient des erreurs, appelez-nous immédiatement pour le faire vérifier et corriger, le cas échéant.

### **COMMENT M'INSCRIRE ?**

- Remplissez et signez la formule d'autorisation ci-jointe. N'oubliez pas d'inscrire votre numéro de compte Bell ExpressVu. Le numéro à 16 chiffres figure dans le coin supérieur droit de la partie détachable de votre compte. Assurez-vous d'inscrire ce numéro sur la formule.
- Joignez à la formule un chèque non signé portant la mention « Spécimen », indiquant le compte bancaire sur lequel vous voulez que les prélèvements automatiques soient effectués. C'est le moyen le plus facile de nous assurer que tous les renseignements concernant votre compte bancaire sont exacts. Cela évitera les erreurs qui pourraient retarder la mise en œuvre du programme. Dans le cas de prélèvements automatiques d'un compte d'épargne, veuillez obtenir un chèque de guichet auprès de votre institution financière.
- Retournez la formule dûment remplie et le chèque portant la mention « Spécimen » avec le paiement de votre compte, ou faites-les parvenir dans une enveloppe distincte à l'adresse figurant au bas de la formule d'autorisation de prélèvement automatique.
- Veuillez joindre un chèque pour le paiement de votre relevé Bell ExpressVu.

### **QUAND LE PROGRAMME COMMENCE-T-IL ?**

Veuillez continuer de payer votre facture selon la méthode habituelle jusqu'à ce qu'un message sur votre relevé vous avise de l'entrée en vigueur du programme de prélèvement automatique. Prévoyez un délai normal d'environ quatre (4) à six (6) semaines.

### **CONDITIONS**

- Le Programme de prélèvement automatique a pour but de faciliter la vie de nos clients. Bell ExpressVu n'exige aucuns frais pour ce service.
- Le client certifie que les renseignements fournis sont exacts et qu'il avisera Bell ExpressVu de tout changement.
- Le client certifie que des fonds suffisants se trouvent dans son compte bancaire pour les paiements.
- Si les fonds sont insuffisants, le client se verra imputer des frais pour non-provision et un supplément de retard.

- Les prélèvements autorisés ne seront effectués qu'auprès d'institutions financières canadiennes et en dollars canadiens. Les chèques associés à une marge de crédit ou à une carte de crédit ne sont pas admissibles.

### **ANNULATION**

- L'autorisation est résiliable en tout temps par le client ou par Bell ExpressVu et ce, au moyen d'un avis écrit. L'avis doit nous parvenir au moins 14 jours avant la date de la prochaine facture.
- Après la résiliation, le client est tenu de verser directement à Bell ExpressVu les sommes dues.
- La demande de résiliation sera traitée dans les 14 jours.

Bell ExpressVu est une marque de commerce de Bell Canada, utilisée sous licence. ExpressVu est une marque de commerce de Bell ExpressVu, société en commandite.

### **Programme de prélèvement automatique**

Par la présente, j'autorise Bell ExpressVu à prélever mensuellement dans mon compte bancaire le montant couvrant ma facture. Le retrait se fera environ vingt (20) jours après la date de facturation figurant sur mon relevé Bell ExpressVu. Je sais que Bell ExpressVu n'exige aucuns frais pour ce service mais que ma banque ou ma société de fiducie peuvent en exiger. Cette autorisation demeurera valide jusqu'à ce que j'envoie un avis d'annulation écrit à Bell ExpressVu, à l'attention du Service de facturation, au 115 Scarsdale Road, North York (Ontario) M3B 2R2, ou par télécopieur au (416) 382-5833, ou tant que Bell ExpressVu ne me préviendra pas par écrit. Je reconnais avoir pris connaissance des dispositions établies par Bell ExpressVu.

#### **RENSEIGNEMENTS PERSONNELS**

Votre Nom : \_\_\_\_\_  
VEUILLEZ INSCRIRE EN LETTRES MOULÉES VOTRE NOM TEL QU'IL FIGURE SUR VOTRE RELEVÉ

Numéro de téléphone : ( \_\_\_\_\_ ) \_\_\_\_\_

Compte Bell ExpressVu : **8455-** \_\_\_\_\_

Autre numéro de téléphone : ( \_\_\_\_\_ ) \_\_\_\_\_

Adresse : \_\_\_\_\_  
NUMÉRO ET NOM DE RUE APP. OU BOÎTE POSTALE

VILLE PROVINCE

CODE POSTAL

#### **RENSEIGNEMENTS BANCAIRES**

Nom de votre institution financière : \_\_\_\_\_ Numéro de compte : \_\_\_\_\_

Numéro de transit : \_\_\_\_\_ Numéro de téléphone : ( \_\_\_\_\_ ) \_\_\_\_\_

Adresse : \_\_\_\_\_  
NUMÉRO ET NOM DE RUE

VILLE PROVINCE CODE POSTAL

**VEUILLEZ JOINDRE À LA FORMULE UN CHÈQUE NON SIGNÉ PORTANT LA MENTION « SPÉCIMEN ».**

#### **SIGNATURES AUTORISÉES\***

Signature \_\_\_\_\_ Date \_\_\_\_\_  
NOM (LETTRES MOULÉES)

Signature \_\_\_\_\_ Date \_\_\_\_\_  
NOM (LETTRES MOULÉES)

\* S'il s'agit d'un compte conjoint, tous les titulaires doivent signer.



**Bell**

*ExpressVu*

INSTRUCTIONS  
D'INSTALLATION

# Table des matières



Consignes de sécurité.....	I-i
Installation et réglage.....	I-1
Introduction.....	I-1
Composantes de l'antenne parabolique.....	I-2
Résumé de l'installation.....	I-4
Avant de commencer l'installation.....	I-5
Discussion sur les sites de montage possibles.....	I-9
Pensez aux points clés suivants.....	I-9
Trouver le bon emplacement pour l'antenne parabolique.....	I-18
<i>Assemblage de l'antenne parabolique de 46 cm.....</i>	<i>I-21</i>
3.1A Pré-assemblage des pièces.....	I-21
3.1B Fixation de la monture à l'immeuble.....	I-22
3.1C Installation de l'antenne sur la monture.....	I-23
3.1D Câblage.....	I-23
<i>Assemblage de l'antenne parabolique de 60 cm.....</i>	<i>I-24</i>
3.2A Pré-assemblage des pièces.....	I-24
3.2B Fixation de la monture à l'immeuble.....	I-25
3.2C Installation de l'antenne sur la monture.....	I-26
3.2D Câblage.....	I-26
<i>Assemblage de l'antenne parabolique de 90 cm.....</i>	<i>I-27</i>
3.3A Pré-assemblage des pièces.....	I-27
3.3B Fixation de la monture à l'immeuble.....	I-28
3.3C Installation de l'antenne sur la monture.....	I-30
3.3D Câblage.....	I-30
<i>Assemblage de l'antenne parabolique de 120cm.....</i>	<i>I-31</i>
3.4A Pré-assemblage des pièces.....	I-31
3.4B Fixation de la monture à l'immeuble.....	I-32
3.4C Installation de l'antenne sur la monture.....	I-33
3.4D Câblage.....	I-33
Installation du récepteur.....	I-35
Mise à la terre et câblage de l'antenne parabolique.....	I-36
Alignement de l'antenne parabolique.....	I-38
Changement de langue.....	I-42
Aide.....	I-43
Tableau de référence des coordonnées du satellite.....	I-44
Rapporteur d'angle - Nimiq.....	I-47
Raccordement du récepteur à une prise téléphonique.....	I-48
Commande de votre programmation Bell ExpressVu.....	I-51
Programmation de la télécommande.....	I-52
Les fonctions de sécurité.....	I-53
Le câblage de votre système.....	I-55
Schémas de câblage.....	I-59
Commande de votre programmation.....	I-59

# Consignes de sécurité



Vous devez toujours suivre ces consignes pour vous prémunir contre les blessures et pour éviter d'endommager votre équipement.

- Lisez les instructions de sécurité et de fonctionnement avant d'activer le récepteur.
- Gardez toutes les instructions de sécurité et de fonctionnement pour vous y référer ultérieurement.
- Tenez compte des avertissements figurant sur le récepteur ainsi que des instructions sur la sécurité et le fonctionnement.
- Suivez les instructions d'installation et d'utilisation.
- Débranchez le récepteur de sa source d'alimentation électrique CA avant de le nettoyer. N'utilisez qu'un chiffon humide pour nettoyer l'extérieur du récepteur.
- Ne faites pas fonctionner le récepteur dans des endroits très humides. Ne l'exposez pas à l'eau ou à l'humidité.
- Ne placez pas le récepteur sur un chariot, un trépied, un support ou une table instable. Le récepteur pourrait tomber, causant des blessures graves, ou s'abîmer.
- Ne bloquez pas ou ne couvrez pas les fentes et ouvertures du récepteur. Elles servent à la ventilation et empêchent l'appareil de surchauffer. Ne mettez jamais le récepteur à proximité ou au-dessus d'un radiateur ou d'une source de chaleur. Ne placez pas le récepteur dans un endroit confiné tel qu'un meuble sans vous assurer au préalable que la ventilation y est suffisante.
- Ne placez pas le récepteur au-dessus ou en-dessous d'autres appareils électroniques.
- Ne faites fonctionner le récepteur qu'avec le type d'alimentation électrique indiqué sur l'étiquette. Débranchez le récepteur en tirant sur la prise d'alimentation et non sur le câble d'alimentation.
- Le récepteur est équipé d'une prise avec une masse. Cette prise est prévue pour une prise d'alimentation électrique comportant une masse. Si vous ne pouvez raccorder le câble d'alimentation à la prise, contactez un électricien pour qu'il change la prise. N'essayez pas de raccorder une prise à trois broches à une prise électrique qui n'est prévue que pour recevoir deux broches.
- Placez les câbles électriques de façon qu'on ne puisse marcher dessus et de façon qu'aucun objet à proximité ne les torde. Veillez surtout aux câbles à proximité des prises et à la sortie de l'appareil.
- Ne surchargez pas les prises murales ou les rallonges : ceci pourrait provoquer un incendie ou un choc électrique. N'insérez jamais d'objet quel qu'il soit dans les ouvertures de l'appareil, celui-ci pouvant entrer en contact avec des éléments à haute tension ou causer un court-circuit. Ceci pourrait causer un incendie ou un choc électrique.
- Nous recommandons de mettre à la terre les composantes extérieures du système d'antenne, conformément aux exigences locales, provinciales et fédérales.

- Nous recommandons fortement d'utiliser une prise équipée d'un limiteur de surtension ou d'une protection de terre. À titre de protection supplémentaire pendant les orages, ou si le récepteur est laissé seul et inutilisé pendant des périodes prolongées, débranchez-le de la prise murale et débranchez les câbles reliant le récepteur à l'antenne. Ceci protégera l'appareil contre les éclairs et les surtensions.
- Ne placez pas l'antenne à proximité de lignes de haute tension, ni près de lumières électriques ou de circuits électriques si elle risque de tomber sur ces lignes ou circuits électriques. Veillez tout particulièrement, en installant l'antenne, à ne pas toucher ces lignes ou circuits électriques : il y a danger de mort.
- N'essayez pas de réparer le récepteur vous-même : ceci annulerait la garantie et vous risqueriez de plus de vous électrocuter en ouvrant ou en enlevant les couvercles (sauf pour la trappe d'accès SmartCard sur le panneau avant du récepteur). Demandez au personnel autorisé d'effectuer les réparations.
- Débranchez le récepteur de la prise murale et demandez au personnel autorisé de procéder aux réparations dans les cas suivants :
  - le câble d'alimentation ou la prise est abîmée;
  - un liquide s'est déversé dans le récepteur, ou un objet y est tombé;
  - le récepteur a été exposé à l'eau ou à la pluie;
  - le récepteur est tombé ou le châssis a été endommagé;
  - le récepteur ne fonctionne pas comme avant.
- Quand des pièces de rechange sont nécessaires, assurez-vous que le technicien de réparation n'utilise que des pièces spécifiées par le fabricant. Des pièces de rechange non autorisées pourraient causer des dommages au récepteur, une surtension ou un incendie et entraîner l'annulation de la garantie.
- Après que le technicien de réparation a terminé les opérations d'entretien ou de réparation du récepteur, demandez-lui de vérifier si l'appareil est en bon état de fonctionnement.

# Installation et réglage - Un processus en cinq étapes

## INTRODUCTION

---

Nous vous félicitons pour votre achat du système Bell ExpressVu et nous vous en remercions. Nous espérons que, pour les années à venir, vous serez heureux de sa performance, de ses possibilités, de ses options en matière de divertissement et de sa convivialité.

Votre système Bell ExpressVu est compatible avec les normes de compression des données audio et vidéo MPEG II et DVB. Quel en est l'avantage pour vous ? Ceci signifie que ce système pourra fonctionner avec les nouvelles technologies englobant les produits électroniques de grande consommation, dont les lecteurs de disques vidéo numériques (LDVN), les magnétoscopes vidéo numériques et les réseaux de transmission de données.

Le Centre de service à la clientèle Bell ExpressVu est votre guichet unique pour toutes vos questions. Appelez-nous au **1 888 759-3474** ou visitez notre site Web à l'adresse **[www.expressvu.com](http://www.expressvu.com)**

Si vous ne voulez pas installer votre système vous-même, vous pouvez demander à un professionnel de l'installer pour vous. Demandez de l'information sur un professionnel près de chez vous à votre concessionnaire (il vous donnera un numéro d'appel sans frais : appelez à ce numéro et laissez un message; l'installateur vous rappellera pour fixer un rendez-vous).

Si vous comptez installer votre système Bell ExpressVu vous-même, le présent chapitre explique comment procéder. Les procédures d'installation sont relativement simples, mais elles nécessitent certaines compétences en construction. Respectez tous les avertissements et mises en garde pour votre sécurité. Une trousse d'installation en option est à votre disposition. Elle comprend le matériel type utilisé pendant l'installation et un manuel plus détaillé (Manuel de la trousse d'installation). Contactez à ce sujet votre concessionnaire Bell ExpressVu.

ATTENTION!



Il est très important de vous conformer scrupuleusement à tous les codes locaux de la construction, de l'électricité et aux consignes normales de sécurité portant sur l'installation et l'utilisation de ce type d'équipement. Une procédure ou une installation mal exécutée peut causer des dommages à l'équipement ou au bâtiment, des blessures ou la mort. Si vous doutez que votre installation soit conforme à ces codes, consultez un électricien ou un inspecteur en bâtiment autorisé de votre région.

ATTENTION!



Évitez absolument tout contact avec des luminaires, lignes de haute tension et circuits d'alimentation pendant que vous procédez à l'installation de l'antenne parabolique. Tout contact avec ces équipements peut s'avérer mortel. N'installez pas l'antenne parabolique près de lignes à haute tension.

Consultez la section « Consignes de sécurité » à la page I-i pour plus de renseignements sur la sécurité.

## COMPOSANTES DE L'ANTENNE PARABOLIQUE

**Note :** Les illustrations qui suivent ne sont pas à l'échelle.

Une fois assemblée, l'antenne parabolique Bell ExpressVu ressemble à l'illustration ci-contre. Vous trouverez les instructions d'assemblage et d'installation à la section Installation de l'antenne parabolique, à la page 1-13. Suivent les descriptions des différentes composantes de l'antenne parabolique.

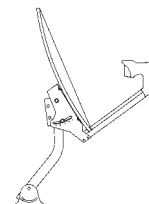

**DBS LNBF** (amplificateur à faible bruit à alimentation intégrée)

### DBS LNBF - à sortie simple

Si vous avez acheté un LNBF à sortie simple en vue d'une utilisation avec un seul récepteur Bell ExpressVu, vous avez le LNBF illustré ci-contre.

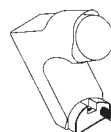

### DBS LNBF - à sortie double

Si vous avez acheté un LNBF à sortie double en vue d'une utilisation avec plusieurs récepteurs Bell ExpressVu, vous avez le LNBF illustré ci-contre.

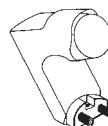

### Bras du LNBF

Le bras du LNBF joint le LNBF et l'antenne au mât. Il peut être livré en deux pièces dans le cas des grandes antennes.

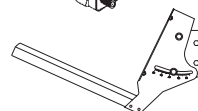

### Antenne

L'antenne capte et concentre le signal satellite dans le LNBF.

**Note :** Elle peut comporter trois ou quatre trous destinés à recevoir les boulons.

Les boulons à tête plate et les écrous servent à fixer l'antenne au bras.

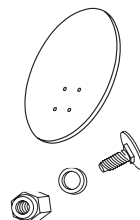

### Vis du LNBF

Ces vis servent à fixer le LNBF au bras.



### Chausson de protection

Ce chausson protège la connexion câble coaxial/LNBF des intempéries.



### Attache-câble (facultatif)

L'attache-câble maintient le câble en place sur le dessus du bras.





# Installation et réglage Composantes de l'antenne parabolique

## Support de montage et mât

Le support de montage et le mât servent à fixer l'antenne et le LNBF à la surface de montage.



Si vous prévoyez fixer l'antenne parabolique à un poteau, le support de montage et le mât ne seront pas nécessaires. Nous vous conseillons toutefois de les conserver au cas où vous décideriez de déplacer l'antenne.

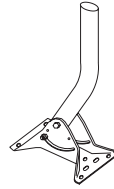

## Trousse d'installation en option

La trousse d'installation est un produit optionnel qui comprend le matériel et les accessoires généralement nécessaires pour réaliser différents types d'installation. Pour obtenir cette trousse, contactez l'établissement où vous avez acheté votre système Bell ExpressVu ou appelez le Centre de service à la clientèle Bell ExpressVu au **1 888 759-3474**.

La trousse d'installation en option contient ce qui suit :

- Adaptateur téléphonique double
- Bloc de mise à la terre double
- Fil de terre de 9,1 mètres (aluminium de calibre 8 ou cuivre de calibre 10)
- Câble coaxial RG-6 de 7,6 mètres, avec connecteurs F
- Câble coaxial RG-6 de 30 mètres, avec connecteurs F
- 4 ancrages pour béton (3/8 po x 1 7/8 po)
- 2 tire-fond (3 po x 5/16 po)
- 4 attache-câble
- 4 tire-fond (2 po x 5/16 po)
- Boussole
- Scellant au silicone
- 10 attache-câble coaxial

Si vous n'avez pas acheté la trousse d'installation en option, mais prévoyez néanmoins installer vous-même votre système Bell ExpressVu, nous vous conseillons de vous procurer le matériel nécessaire avant de commencer l'installation. **Note** : La quantité de câble coaxial RG-6 nécessaire dépend de la distance entre le LNBF et le récepteur.

Les outils dont vous aurez besoin varient selon le type d'installation choisi. Ils ne sont pas inclus dans la trousse d'installation en option. Si vous n'avez pas les outils ou les compétences nécessaires, consultez un spécialiste, tel qu'un concessionnaire Bell ExpressVu ou un électricien.

## RÉSUMÉ DE L'INSTALLATION

---

Ce qui suit est un résumé des procédures d'installation et de réglage de votre système Bell ExpressVu. Nous vous recommandons d'exécuter ces procédures dans l'ordre indiqué.

1. Déballez l'antenne parabolique, le récepteur et les pièces (page 1-6) et la trousse d'installation en option, si vous l'avez achetée.
2. Lisez la section « Ce qu'il vous faut » (page 1-6).
3. Raccordez le récepteur à votre téléviseur, puis installez la SmartCard (voir page 1-8).
4. Déterminez l'emplacement approximatif du satellite Bell ExpressVu (voir page 1-18).
5. Déterminez sur votre propriété le meilleur emplacement pour votre antenne parabolique, avec une vue sur le satellite non obstruée (voir pages 1-18 à 1-20).
6. Assemblez votre antenne parabolique et fixez-la à une surface solide (pages 1-21 à 1-34).
7. Reliez votre antenne parabolique à la terre, puis raccordez l'antenne au récepteur Bell ExpressVu (page 1-36).
8. Ajustez le pointage de votre antenne parabolique afin d'obtenir le meilleur signal possible (pages 1-38 à 1-42).
9. Connectez le récepteur à une ligne téléphonique active (page 1-48). Une fois le récepteur raccordé à votre téléviseur et l'antenne convenablement installée, vous pourrez regarder le canal de contrôle Bell ExpressVu, qui vous informe sur les canaux, les services et les programmes à votre disposition.
10. Faites autoriser votre programmation en appelant le Centre de service à la clientèle Bell ExpressVu au **1 888 759-3474** (page 1-51).
11. Programmez la télécommande de façon qu'elle contrôle le récepteur et vos autres appareils électroniques. Cette fonction n'est pas offerte sur tous les modèles de récepteur (page 1-52).
12. Branchez le récepteur à votre système audio, magnétoscope, lecteur de disques vidéo numériques (DVD) ou autre équipement électronique, s'il y a lieu (page 1-55).

## **ÉTAPE 1 : AVANT DE COMMENCER L'INSTALLATION**



### **LA CLÉ POUR MONTER VOTRE SYSTÈME FACILEMENT - IMPORTANT**

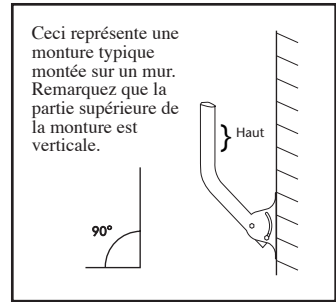

La clé d'une bonne installation réside dans une détermination très précise de l'angle de votre antenne. L'angle, qu'il est nécessaire de connaître pour pointer l'antenne vers le satellite, est le degré de basculement de l'antenne vers le haut, par rapport à l'horizontale, vers le ciel. Vous y parviendrez le mieux en veillant à ce que la partie supérieure du mât qui reçoit l'antenne parabolique soit aussi verticale que possible. Autrement dit, la partie supérieure du mât doit être aussi perpendiculaire que possible au sol - ceci est vrai que vous montiez l'antenne sur un mur, le toit ou à n'importe quel autre endroit. Si cette condition fondamentale est remplie et si l'antenne est correctement basculée selon l'angle du satellite, vous pourrez ensuite balayer le ciel (mouvements est / ouest) pour trouver le satellite.

### **DÉBALLAGE ET VÉRIFICATION DU CONTENU**

À mesure que vous déballez le système, assurez-vous que toutes les pièces sont incluses. La liste des composantes figure à la section « Contenu de l'emballage » à la page 1-6.

**Note :** Gardez les cartons d'emballage de votre équipement au cas où il vous faudrait le retourner.

Déballer soigneusement le contenu. L'équipement électronique est sensible aux chocs et aux manipulations brusques. Assurez-vous qu'aucune des pièces ne présente de dommage susceptible d'avoir été occasionné pendant le transport. Si vous constatez un dommage quelconque, appelez immédiatement l'établissement où vous avez acheté votre système Bell ExpressVu ou le Centre de service à la clientèle au **1 888 759-3474** avant de poursuivre l'installation.

Le diamètre standard d'une antenne parabolique Bell ExpressVu est 46 cm. Toutefois, des antennes paraboliques d'un diamètre de 60 cm, 90 cm ou 1,20 m sont également disponibles. S'il vous faut une antenne de 90 cm ou 1,20 m, nous vous recommandons de faire appel à un professionnel pour l'installer en raison de la difficulté des travaux nécessaires.

## CONTENU DE L'EMBALLAGE

- Le manuel d'installation et d'utilisation
- L'antenne parabolique Bell ExpressVu
- Le récepteur Bell ExpressVu
- Les accessoires suivants
  - Câble téléphonique RJ11 de 7,6 m
  - Câble à 3 connecteurs phono (RCA) de 2,4 m
  - Câble-modulateur de 1,8 m
  - Câble S-VIDÉO de 2,4 m (installation facultative)  
Modèle 4700 seulement
  - Télécommande avec quatre (4) piles AAA emballées séparément

En outre, nous vous offrons une trousse d'installation en option qui comprend les câbles et les accessoires nécessaires que vous utiliserez pendant l'installation. Communiquez avec l'établissement où vous avez acheté votre système Bell ExpressVu pour plus de renseignements, ou appelez le Centre de service à la clientèle Bell ExpressVu au **1 888 759-3474** pour obtenir l'adresse d'un vendeur autorisé près de chez vous.

## CE QU'IL VOUS FAUT SAVOIR

Comme vous effectuerez des modifications à l'emplacement où vous installerez l'antenne parabolique, nous vous suggérons de mieux connaître les procédures suivantes et de les exécuter en toute sécurité.

- Vous devriez pouvoir utiliser un fil à plomb ou un niveau à bulle pour vérifier l'aplomb des surfaces horizontales et verticales. Cette exigence est particulièrement importante pour les surfaces verticales.
- Vous devez pouvoir percer des trous dans la surface de fixation (qu'elle soit en bois, en brique, en bloc de béton ou en tout autre matériau).
- Vous devez savoir comment percer des trous et passer des câbles dans votre immeuble. Ceci inclut l'étanchement des trous une fois que le câble a été installé.

## CE QU'IL VOUS FAUT AVOIR

**Vous aurez besoin de ce qui suit si vous n'avez pas acheté la trousse d'installation :**

- Des câbles coaxiaux RG6 et des connecteurs (nous recommandons le type RG6 pour des longueurs ne dépassant pas 100 pi. Consultez un installateur pour des longueurs supérieures)
- Des éléments de fixation pour attacher la monture à votre immeuble
- Un agent hydrofuge pour protéger les raccords à l'air libre
- Du matériel de mise à la terre
- Des attache-câble

# Installation et réglage

## Avant de commencer l'installation

### Il vous faudra également les outils suivants :

- Une clé de 7/16 po (variable en fonction des dimensions de l'antenne parabolique)
- Un tournevis à pointe cruciforme (Phillips)
- Un niveau à bulle
- Une mèche et des forets (à maçonnerie et pour le bois)
- Foret à maçonnerie de 3/8 po pour les ancrages pour béton

ATTENTION!



### INSTALLATION DES PILES DANS LA TÉLÉCOMMANDE

Votre télécommande est fournie avec quatre piles de type AAA, emballées séparément. **Chaque fois que vous enlevez ou installez des piles, il vous faudra peut-être reprogrammer la télécommande pour qu'elle fonctionne bien avec tous les appareils électroniques.**

1. Appuyez sur la fente du couvercle du compartiment des piles (au dos de la télécommande) pour enlever le couvercle.
2. Si vous remplacez d'anciennes piles, enlevez les quatre piles.
3. Insérez les nouvelles piles en veillant à ce que leur pôle positif ("+") corresponde à l'illustration dans le compartiment. Quand les piles sont installées comme il convient, leurs pôles alternent entre le plus et le moins ("-").
4. Replacez le couvercle en insérant les onglets dans les fentes et en appuyant sur le couvercle pour qu'il se remette en place.



Si la télécommande ne fonctionne pas après que vous avez installé les piles, vérifiez si celles-ci sont bien mises comme il convient, avec les pôles plus et moins bien alignés. Il vous faudra peut-être reprogrammer son signal individuel, surtout si vous avez une télécommande UHF.

### RÉGLAGE DE L'ADRESSE DE LA TÉLÉCOMMANDE

Le récepteur et la télécommande sont réglés à l'usine à l'adresse 1. À moins que ce réglage ne pose problème, ne le changez pas. Si vous désirez le changer, consultez la section « Programmation » à la page 1-52.

Il vous faudra peut-être aussi programmer votre télécommande dans les cas suivants :

- Vous avez une télécommande de type UHF qui est sensible aux interférences provoquées par d'autres télécommandes UHF se trouvant à proximité (par exemple, la télécommande UHF d'un voisin ou l'utilisation d'une seconde télécommande UHF dans une pièce de votre immeuble).
- Un autre récepteur Bell ExpressVu est utilisé avec une télécommande dans les environs. **Note :** Dans l'un ou l'autre des cas ci-dessus, il vous faudra peut-être programmer à la fois votre télécommande et votre récepteur pour faire en sorte que le récepteur ne réagisse qu'aux commandes de votre télécommande.
- Si les adresses de votre récepteur et de votre télécommande ne correspondent pas, vous devez les faire correspondre pour pouvoir utiliser la télécommande. Consultez la section « Programmation de la télécommande » à la page 1-52.

## RACCORDEZ LE RÉCEPTEUR À VOTRE TÉLÉVISEUR

Branchez le récepteur sur votre téléviseur et assurez-vous que la SmartCard est installée de façon à recevoir l'information voulue pour orienter votre antenne vers le satellite. Cela fait, vous n'avez pas à raccorder votre récepteur à tous vos équipements électroniques.

Vous trouverez des exemples de configuration à la rubrique « Dispositifs de câblage » du manuel d'utilisation.

## INSTALLEZ LA SMARTCARD

Dans le cas de la plupart des systèmes, la SmartCard Bell ExpressVu est déjà en place. Si votre SmartCard vous parvient dans un ensemble distinct, insérez-la dans l'emplacement du récepteur prévu à cette fin.



**ATTENTION!** Le récepteur ne fonctionnera que si la SmartCard y est insérée. Vous devez utiliser la SmartCard qui a été autorisée pour votre récepteur.

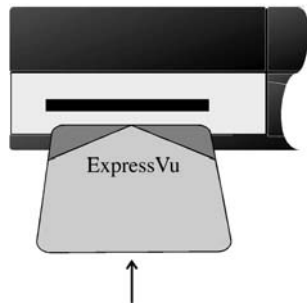

1. Ouvrez la trappe d'accès sur le panneau avant du récepteur, en tirant doucement sur le bord gauche.
2. Déballez la carte, puis insérez-la, avec le logo sur le dessus, face vers le haut.
3. Assurez-vous que la carte est bien fixée dans la fente.
4. Fermez la trappe d'accès.

**Note :** Les systèmes 2700 n'ont pas de trappe d'accès.

# *Installation et réglage*

## *Discussion sur les sites de montage possibles*

### **DISCUSSION SUR LES SITES DE MONTAGE POSSIBLES**

---

En examinant les lieux de votre propriété à la recherche de sites pour l'antenne parabolique, n'oubliez pas qu'elle peut être fixée à diverses surfaces : brique, bloc de béton, bois, certains bardages, toits ou poteau.

Comme l'installation de l'antenne parabolique peut nécessiter le percement du mur ou du toit de votre immeuble, ou encore le creusage d'un trou ou l'utilisation de ciment, vous devez être satisfait de l'emplacement retenu avant de commencer l'installation. Toute erreur peut s'avérer coûteuse et fastidieuse.

Les directives suivantes concernent tous les emplacements et surfaces de fixation.

### **LES EFFETS DES INTEMPÉRIES ET DU VENT**

Bien que l'antenne parabolique ait été conçue pour résister à la plupart des conditions météorologiques, des vents extrêmement forts peuvent endommager la base sur laquelle elle est montée. Un vent violent peut amener l'antenne parabolique à exercer une pression de plusieurs centaines de livres sur la surface de fixation : aussi, la surface doit-elle être stable et résistante. Une telle surface de fixation assure également une protection contre tout mouvement de l'antenne parabolique qui pourrait nuire à la réception du signal. En général, plus le signal que vous recevez est fort, meilleure est la réception par temps de neige, de pluie et de forte nébulosité.

## **PENSEZ AUX POINTS CLÉS SUIVANTS**

### **LES CHOSES À FAIRE**



Vous devez toujours suivre ces instructions pour vous protéger contre les blessures personnelles et éviter d'endommager votre équipement ou votre immeuble. La section « Consignes de sécurité » à la page I-i vous donnera plus de renseignements sur la sécurité.

- Assemblez l'antenne parabolique dans un emplacement sûr avant de grimper à l'emplacement de montage. Soyez prudent en montant et en travaillant sur l'emplacement de montage. Selon le site de montage retenu et la taille de votre antenne, deux personnes pourraient être nécessaires pour fixer la monture et l'antenne à votre édifice.
- N'installez l'antenne parabolique que sur une surface solide faite en bloc de béton, en brique ou en matériau de fondation solide. Si vous l'installez sur le côté d'un édifice, assurez-vous de fixer les boulons directement sur un poteau mural ou sur tout autre matériau solide. Utilisez le matériel de perçage et de fixation appropriés pour la surface.
- Assurez-vous d'avoir déterminé le meilleur emplacement pour l'antenne parabolique avant de percer les trous dans votre immeuble ou de fixer le poteau. Toute erreur peut s'avérer coûteuse.

- Toutes les installations doivent se conformer aux codes locaux de la construction et de l'électricité. En cas de doute, consultez un électricien ou un inspecteur en bâtiment autorisé de votre région. Vérifiez si votre municipalité impose des exigences supplémentaires.
- Choisissez un site facile d'accès dans la plupart des conditions météorologiques : vous devrez parfois déblayer la neige, la glace ou les débris de l'antenne parabolique.
- Placez l'antenne parabolique aussi près du récepteur que possible. Nous recommandons d'utiliser au plus 30 mètres de câble entre le récepteur et l'antenne parabolique, à moins que vous n'utilisiez un amplificateur de ligne pour stimuler le signal.
- N'oubliez pas les variations saisonnières : le site peut sembler dégagé l'hiver, mais le feuillage du printemps et de l'été peut bloquer le signal que capte l'antenne parabolique.

## LES CHOSES À NE PAS FAIRE

- N'installez jamais l'antenne parabolique près de lignes à haute tension.
- N'installez pas l'antenne parabolique dans un endroit où elle pourrait être heurtée, frappée ou bloquée par des personnes, des animaux ou des véhicules.
- N'installez pas l'antenne parabolique dans un endroit où elle est exposée à des vents violents.
- N'essayez pas d'installer l'antenne parabolique par temps venteux ou orageux, en particulier s'il y a un risque de foudre.
- N'essayez pas de fixer l'antenne parabolique au mortier qui se trouve entre les briques ou les blocs de béton.
- Ne fixez pas l'antenne parabolique à un bardage en vinyle ou en aluminium : ces matériaux sont trop faibles sur le plan structurel pour servir de base à l'antenne parabolique, même si un goujon la supporte par le dessous.
- Ne montez pas l'antenne parabolique en aval d'une cheminée ou d'un évier de foyer. Les cendres et la poussière risquent de s'accumuler sur le réflecteur parabolique et l'amplificateur LNBF, provoquant sans doute du même coup des dommages et une mauvaise réception. Si possible, pointez le réflecteur dans une direction opposée à l'évier.
- Ne fixez pas l'antenne parabolique à une rampe, un toit en tuiles ou un arbre.



# Installation et réglage

## Discussion sur les sites de montage possibles

### MONTAGE DE L'ANTENNE SUR LA BRIQUE

Par « brique », nous entendons un mur de brique pleine ou une autre structure solide. Cela n'inclut pas le parement de brique qu'on utilise sur certains immeubles par-dessus l'ossature primaire. Si vous fixez l'antenne parabolique à un parement de brique, reportez-vous à la section ci-dessous «Montage de l'antenne sur un bardage».

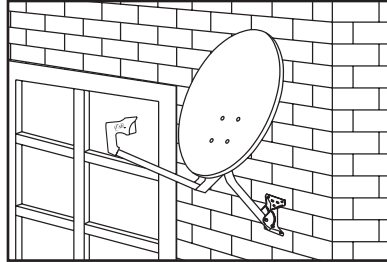

Vous pouvez fixer l'antenne parabolique à un mur de brique pleine.

- La brique doit être plate et lisse.
- Le mortier entre les briques doit être en bon ou excellent état. Le pied de l'antenne parabolique doit être monté sur plusieurs briques. À mesure que le vent souffle sur l'antenne parabolique, le pied exercera dans plusieurs directions une forte pression (plusieurs centaines de livres) sur les briques. Un mortier lâche ou affaibli peut permettre aux briques de se déplacer, modifiant ainsi l'angle du récepteur et la qualité de la réception, tout en risquant d'endommager l'immeuble et l'antenne parabolique. Celle-ci, une fois installée, peut aussi accélérer la détérioration du vieux mortier.
- Pour fixer l'antenne parabolique à un mur de brique pleine, assurez-vous que toutes les pièces de fixation sont ancrées dans la brique et non dans le mortier entre les briques. Utilisez les matériaux prescrits afin de vous conformer aux codes locaux de la construction.

### MONTAGE DE L'ANTENNE SUR UN BARDAGE

Nous ne recommandons pas de fixer l'antenne parabolique à un bardage en aluminium ou en vinyle. Ces matériaux peuvent être structurellement défectueux et risquer de causer un déplacement du réflecteur. Pour fixer l'antenne parabolique à un bardage solide, assurez-vous de suivre les suggestions ci-après :

- La surface doit être plate et lisse. Il se peut que vous deviez utiliser une entretoise ou une cale entre les bardeaux afin d'aplanir la surface du bardage.
- Fixez le pied au matériau de la fondation, sous la surface du bardage. Il peut s'agir d'un poteau mural, d'un bloc de béton ou de tout autre matériau solide. Pour repérer les goujons, trouvez la ligne de clous verticale le long de laquelle le bardage est fixé à l'édifice, ou utilisez un localisateur de poteau mural.

## MONTAGE DE L'ANTENNE SUR UN BLOC DE BÉTON

Vous pouvez fixer l'antenne parabolique à des blocs de béton, qu'ils fassent partie d'un mur ou de la paroi d'un immeuble.

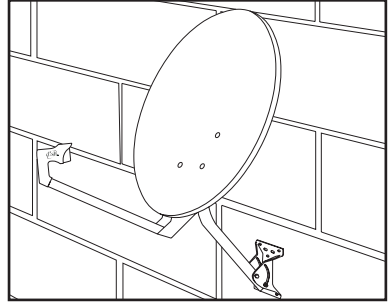

- La surface doit être plate et lisse.
- Le bloc de béton et le mortier doivent être en bon état.
- Nous vous recommandons d'utiliser des ancrés articulés et des boulons mécaniques, insérés dans le creux du bloc, comme pièces de fixation. Les autres types d'ancres peuvent ne pas avoir la solidité requise.

## MONTAGE DE L'ANTENNE SUR LE TOIT

Vous pouvez fixer l'antenne parabolique au toit. Vous obtenez ainsi normalement la plus haute position d'antenne possible.

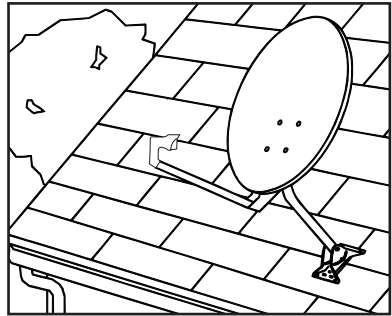

- Fixez l'antenne parabolique à un chevron sous la surface du toit. Vous trouverez le chevron en cherchant les clous qui relient la bordure du toit aux chevrons. Vous pouvez également le repérer depuis l'intérieur du grenier.
- Pour empêcher le toit de fuir, calfeutrez les trous ou utilisez un agent d'étanchéité à base de silicone autour des trous et à la partie inférieure du pied de l'antenne parabolique qui est en contact avec la surface. Appliquez cet agent avant de boulonner le pied à fond.

# Installation et réglage

## Discussion sur les sites de montage possibles

### MONTAGE DE L'ANTENNE DANS LE BOIS

Vous pouvez fixer l'antenne parabolique à un pont en bois, une poutre en bois ou toute autre surface en bois.

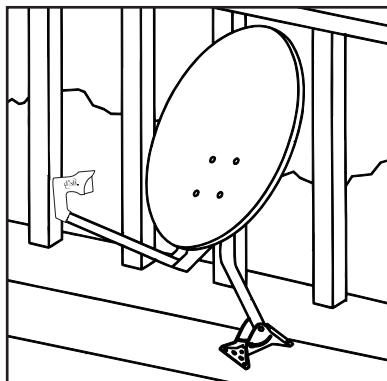

- La surface doit être plate et lisse.
- Assurez-vous que la fondation du bois est solide et fixe. Ce bois doit être une pièce solide que l'on ne peut ni déplacer, ni secouer.
- Ne fixez pas l'antenne parabolique à une rampe.

### INSTALLATION DE L'ANTENNE PARABOLIQUE

Une fois que vous avez trouvé l'orientation et l'élévation du satellite et choisi l'emplacement de montage optimal, installez l'antenne parabolique.

### ORIENTATION DU MÂT OU DU POTEAU

Il est très important que la partie supérieure du mât ou du poteau de fixation soit bien d'aplomb (à la verticale), faute de quoi l'élévation du satellite fournie par le récepteur pour votre localité sera inexacte. Vous aurez ainsi plus de difficulté à trouver le satellite.

Lisez la page I-4, *Résumé de l'installation*, avant de commencer l'installation de l'antenne.

## Montage vertical sur mât

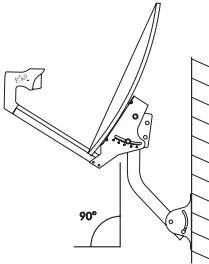

L'illustration ci-dessus montre comment fixer le mât au pied pour un montage vertical.

## Montage horizontal sur mât

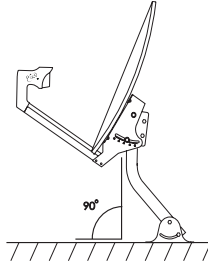

L'illustration ci-dessus montre comment fixer le mât au pied pour un montage horizontal.

## Montage sur poteau

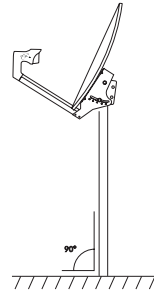

L'illustration ci-dessus montre comment fixer le support d'antenne au poteau.

## Installation de la monture d'antenne

ATTENTION!



Avant d'installer la monture d'antenne, assurez-vous que vous pouvez faire passer le câble de l'emplacement de montage jusqu'au récepteur à l'intérieur de l'immeuble, en perçant des trous au besoin.

ATTENTION!



Assemblez l'antenne parabolique dans un endroit sûr avant de grimper à l'emplacement de montage. Soyez prudent en montant et en travaillant à l'emplacement de montage.

1. Regroupez tous les articles dont vous aurez besoin pour l'assemblage.
2. Fixez le bras de l'antenne à son support à l'aide des boulons fournis, si ce n'est déjà fait.
3. Fixez le pied à la surface solide que vous avez choisie.
4. Ajustez le mât de sorte que lorsque le pied est fixé, la partie supérieure du mât est le plus près possible de la verticale. Utilisez un fil à plomb ou un niveau à bulle pour ajuster la partie supérieure du mât. Il est plus difficile d'orienter l'antenne si le mât n'est pas d'aplomb.

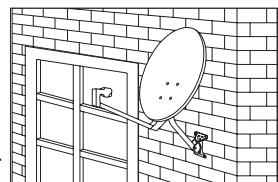
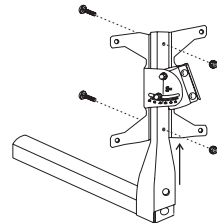

# Installation et réglage

## Discussion sur les sites de montage possibles

Selon le type de LNBF que vous avez acheté et le nombre de récepteurs que vous prévoyez utiliser, vous aurez un ou deux câbles LNBF à raccorder.

**Note :** Si vous devez raccorder deux câbles au LNBF, les instructions suivantes s'appliquent. Utilisez uniquement des câbles coaxiaux RG-6 munis de connecteurs F. N'utilisez pas le câble RF ou VHF de 1,8 mètre fourni avec le récepteur. Ce câble sert à raccorder le récepteur au téléviseur.

5. Placez l'antenne sur le bras de soutien. Alignez les boulons à tête plate sur les trous du support d'antenne.
6. Insérez les boulons dans les trous et verrouillez-les au moyen des écrous de blocage.
7. Resserrez bien les boulons.

L'illustration ci-contre montre le bras et le support de montage fixés à l'antenne.

8. Inclinez le support de montage à l'élévation approximative du satellite. Utilisez l'élévation déterminée auparavant à l'aide du tableau de référence des coordonnées du satellite.

Si votre support est muni d'un boulon d'angle à pointes, alignez les marques de l'échelle sur celles-ci.

Si votre support laisse voir le côté du mât à travers la fente incurvée de réglage de l'élévation, alignez le côté du mât sur l'élévation voulue.

9. Glissez l'étrier du mât sur le mât.

Resserrez les boulons d'angle et la vis d'articulation pour que le support de montage tienne bien en place, mais demeure libre de monter ou de descendre.

10. Faites pivoter la monture d'antenne sur le mât ou le poteau pour orienter le bras du LNBF dans la direction du satellite. Utilisez l'orientation déterminée auparavant à l'aide du tableau de référence des coordonnées du satellite.

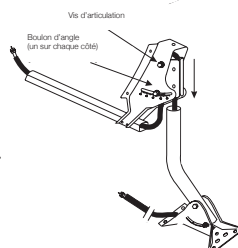
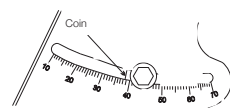
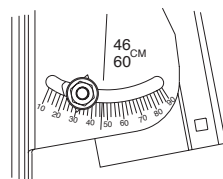
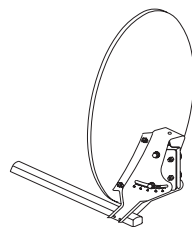
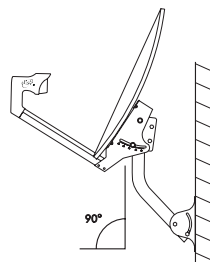

Resserrez les boulons de l'étrier du mât pour qu'il tienne bien en place, mais demeure ajustable.

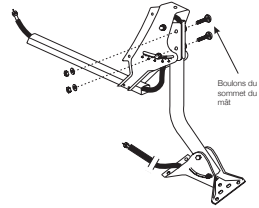

11. Passez le câble LNBF dans l'orifice près du pied du mât, à l'intérieur du mât puis à son sommet.

Veillez à ne pas entortiller ni pincer le câble.

12. Prenez l'extrémité du câble au sommet du mât et passez-la dans l'étrier du bras de soutien.

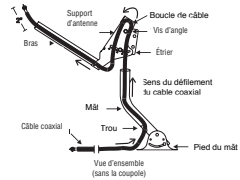

13. Faites faire au câble une boucle par-dessus la vis d'articulation.

14. Ramenez le câble vers le bas le long de l'étrier, entre les supports de l'antenne.

15. Passez le câble dans le bras jusqu'au bout.

16. Glissez le ou les chaussons de protection sur le ou les câbles LNBF, comme suit : insérez l'extrémité du câble à connecteur fileté dans la petite partie du chausson et tirez jusqu'à ce que le chausson glisse aisément le long du câble, mais retienne celui-ci bien en place lorsqu'il enchâsse le connecteur. Soyez patient. C'est une tâche difficile et fastidieuse. (Si possible, glissez le chausson sur le câble avant de poser le connecteur F.)

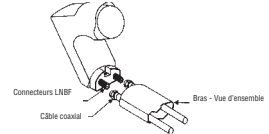
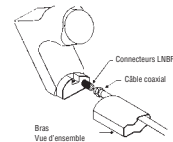

17. Reliez le ou les câbles LNBF au LNBF. Glissez le ou les chaussons de protection en place pour qu'ils recouvrent bien la connexion câble/LNBF à la base du LNBF.

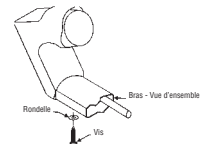

18. Glissez le LNBF sur le bras de soutien de l'antenne jusqu'à ce qu'il tienne bien en place, puis fixez-le au moyen de la vis et de la rondelle LNBF.

## INSTALLATION SUR UN POTEAU DE MÉTAL

Vous pouvez fixer l'antenne parabolique à un poteau de métal au besoin. Vous avez ainsi plus de latitude quant au choix de l'emplacement.

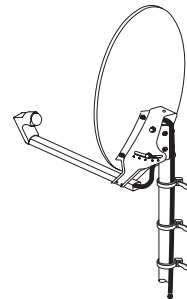

**Note :** Le poteau de métal doit avoir un diamètre extérieur d'environ 1 5/8 po (approximativement 4 cm) et doit être assez robuste pour ne pas ployer lors de grands vents. Si l'étrier devient lâche, utilisez du papier de verre imperméable ou un papier d'émeri pour caler l'étrier, puis resserrez.

# Installation et réglage

## Discussion sur les sites de montage possibles

- Vous pouvez assujettir l'antenne à un poteau de métal fixé à un immeuble. Vous pouvez ainsi surélever l'antenne de façon à avoir une vue non obstruée sur le satellite, faute d'un meilleur emplacement. Respectez toutes les consignes de sécurité et veillez à mettre correctement à la terre l'antenne et le poteau.
- Vous pouvez également fixer l'antenne à un poteau de métal ancré dans le sol, à condition que la base soit solide et que le poteau soit assez rigide pour empêcher l'antenne de bouger au vent.

### Avertissement



Avant de creuser, vérifiez l'emplacement des conduites téléphoniques, d'égouts, de gaz ou d'eau. Contactez à ce sujet les entreprises de services publics concernées.

### ATTENTION!



Avant de fixer le poteau à la surface de montage ou de l'ancrer dans le sol, assurez-vous que vous pouvez faire passer le câble de l'emplacement de montage jusqu'au récepteur à l'intérieur de l'immeuble, en perçant des trous au besoin. Si le poteau est ancré dans le sol, vérifiez si vous pouvez suspendre le câble ou le faire passer dans une conduite souterraine ou avec un câble enfoui.

1. La façon la plus courante d'ancrer un poteau dans le sol est de creuser un trou et de couler le pied du poteau dans une base en ciment. Le poteau doit être maintenu à un angle de 90° pendant que le ciment prend. Vous pouvez utiliser des haubans ou des entretoises pour consolider le poteau. Le fond du trou doit être à 15 cm sous la ligne de gel dans les régions où les températures chutent sous le point de congélation. Dans la plupart des régions du Canada, un trou de 1 mètre de profondeur suffit.
2. Pour éviter que le poteau ne pivote dans le ciment séché, coupez-en la base en angle puis placez une brique ou une pierre plate au fond du trou pour soutenir le poteau pendant que vous coulez le ciment.
3. Utilisez une ligne à plomb pour vous assurer que le poteau a un angle de 90° par rapport à l'horizontale. Prenez périodiquement au moins deux mesures à différents côtés du poteau pendant que le ciment prend. La ligne à plomb vous aidera également à pointer l'antenne avec exactitude. Si le poteau est légèrement incliné, vous pourrez pointer l'antenne correctement, mais avec beaucoup de difficulté.
4. Généralement, le câble LNBF court le long du poteau. Toutefois, si vous voulez le faire passer dans le poteau comme vous l'auriez fait dans le mât, vous devrez percer un trou suffisamment grand. Ce trou doit se trouver au-dessus du sol une fois que le poteau est ancré dans la base en ciment. Vous n'aurez pas besoin du mât et du pied en métal fournis avec l'antenne, mais conservez-les néanmoins au cas où vous décideriez de déplacer l'antenne.
5. Suivez les instructions d'installation du mât de l'antenne, mais substituez le poteau de métal au mât et au pied.
6. Faites courir le câble LNBF le long du poteau en prenant soin de le fixer fermement, sans forcer, à l'aide des attaches.

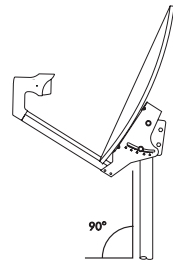

# ÉTAPE 2 - TROUVER LE BON EMPLACEMENT POUR L'ANTENNE PARABOLIQUE

L'antenne parabolique doit être située à un endroit qui donne, toute l'année, une vue non obstruée sur le satellite. L'endroit doit aussi être à l'abri des obstructions passagères causées par des véhicules et des passants.

Trouver le bon emplacement pour votre antenne Bell ExpressVu est un processus en deux étapes : d'abord, à l'aide d'une boussole et des directives contenues dans le présent manuel, évaluez la direction générale du satellite. Ces informations vous serviront à trouver un bon site pour monter l'antenne. Ensuite, assurez-vous que l'emplacement pressenti a bien une ligne de visée non obstruée sur le satellite et que l'antenne peut être montée en lieu sûr.

## CE QU'IL VOUS FAUT

- Une boussole
- Un niveau à bulle
- Récepteur satellite branché sur un téléviseur
- Le tableau de référence des coordonnées du satellite (page 1-44)
- Un rapporteur d'angle (page 1-47)

## DÉTERMINATION DE LA DIRECTION DU SATELLITE

Vous devez déterminer la direction du satellite Bell ExpressVu depuis votre emplacement, ce qui vous aidera à préciser le site de montage de votre antenne. Vous devez avoir un champ de visibilité non obstrué entre le site de l'antenne et le satellite. Utilisez la procédure suivante pour trouver le meilleur emplacement de l'antenne, tout en ayant à l'esprit les considérations présentées à la page 1-9 « **DISCUSSION SUR LES SITES DE MONTAGE POSSIBLES** ».

Après que vous aurez fini de monter l'antenne, vous devez repointer l'antenne parabolique pour obtenir le meilleur signal. Consultez à cet effet la section « **ÉTAPE 5 : ALIGNEMENT DE L'ANTENNE PARABOLIQUE** » à la page 1-38.



# Installation et réglage

## Trouver le bon emplacement pour l'antenne parabolique

### OÙ EST-IL ?

Le satellite Bell ExpressVu évolue sur une orbite équatoriale à quelque 35 680 km de la surface du globe. Pour nous au Canada, le satellite se trouve au sud. Son orbite est géostationnaire, ce qui signifie que le satellite est toujours au-dessus du même endroit sur Terre. Si vous pouviez le voir, il vous semblerait suspendu en un même endroit dans le ciel.

Comme le satellite ne se déplace pas par rapport à la surface du globe, son signal est facile à maintenir. Une fois que votre antenne est pointée vers le satellite, il n'est pas nécessaire d'en changer l'orientation pour qu'elle le suive.

Pour déterminer la position approximative du satellite, vous devez d'abord trouver l'azimut (direction sud, sud-est ou sud-ouest du satellite) et l'élévation (angle de l'horizon jusqu'au satellite) par rapport à votre emplacement. Dans le présent guide, le terme direction désigne l'azimut (tel qu'indiqué sur une boussole).

**Consultez le tableau de référence des coordonnées du satellite à la page 1-44. Répérez-y votre ville ou une ville voisine et notez les coordonnées correspondantes.**

### TROUVER UN CHAMP DE VISIBILITÉ NON OBSTRUÉ

« Trouver un champ de visibilité non obstrué » signifie trouver un emplacement où le signal entre l'antenne parabolique et le satellite en orbite n'est pas bloqué par des arbres, des immeubles ou un obstacle quelconque. Vous devez ainsi vous assurer que les jeunes arbres ne pousseront pas au milieu du champ de visibilité et qu'un site dégagé en hiver ne deviendra pas obstrué par le feuillage au printemps et en été.

S'il vous faut un moyen pour déterminer si votre ligne de visée est non obstruée, essayez ceci : découpez un triangle de carton dont la base mesure de 8 à 10 pouces, et dont l'angle correspond à l'angle de votre site tel qu'indiqué dans le tableau (page 1-44), ou utilisez plus simplement, comme gabarit, le triangle illustré à la page 1-47.

Approchez le triangle au niveau de vos yeux comme le montre l'illustration ci-contre : vous avez maintenant un sextant maison. Maintenant, alignez vos yeux sur le grand côté du triangle tout en maintenant sa base à l'horizontale et tout en pointant dans la direction indiquée par votre boussole. Si vous constatez une obstruction dans la ligne de visée, il vous faudra trouver un autre emplacement pour votre antenne.

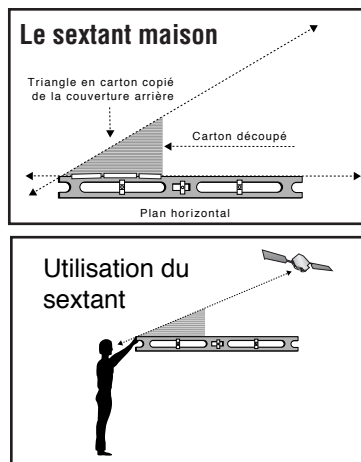

1. Prenez une boussole et les coordonnées pour votre emplacement.

## TRÈS IMPORTANT

Tenez la boussole à bonne distance de tout objet de métal et assurez-vous qu'il n'y a aucun appareil magnétique ou électronique à proximité. Tenez la boussole de façon que l'aiguille tourne librement et orientez-la de manière à aligner la partie foncée de l'aiguille sur le N. Vous avez ainsi le nord magnétique. La face de la boussole est divisée en 360 degrés : le nord correspond au degré 0 (0°), l'est à 90°, le sud à 180° et l'ouest à 270°.

2. Repérez sur la boussole la direction déterminée d'après le tableau de référence des coordonnées du satellite.

Tournez-vous dans cette direction tout en maintenant la partie foncée de l'aiguille sur le N. Vous avez ainsi la direction du satellite. Prenez un point de repère ou posez sur le sol une planche ou un bâtonnet orienté dans cette direction.

3. À l'aide des coordonnées du tableau, déterminez l'élévation du satellite par rapport à votre emplacement, sachant que la verticale correspond à 90°, l'horizontale à 0° et le point à mi-chemin à 45°.

Tenez-vous près de l'endroit où vous prévoyez monter l'antenne et tournez-vous dans la direction du satellite que vous avez préalablement marquée. Au moyen de l'angle d'élévation, trouvez l'angle qui s'en rapproche le plus dans le ciel. Vous pointez maintenant vers l'emplacement approximatif du satellite.

4. Notez la présence de tout obstacle entre vous et le satellite. Donnez-vous une marge de manoeuvre pour les ajustements, car l'antenne n'est pas pointée avec exactitude.

S'il y a des obstacles, vous devez les supprimer ou trouver un nouvel emplacement.

5. Au besoin, répétez les étapes 1 à 4 jusqu'à ce que vous ayez trouvé le meilleur emplacement pour votre antenne. N'oubliez pas que cet emplacement doit fournir une base solide à laquelle fixer l'antenne et avoir une vue non obstruée sur le satellite. Marquez l'endroit et la direction du satellite.

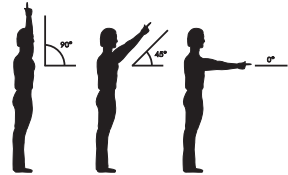
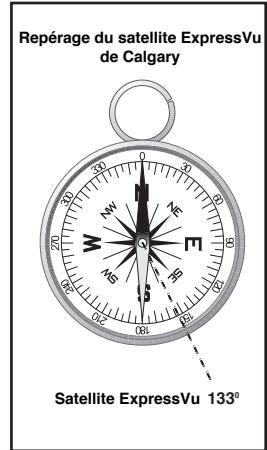

# Installation et réglage Assemblage de l'antenne parabolique

## ÉTAPE 3 - ASSEMBLAGE DE L'ANTENNE PARABOLIQUE

La présente section expose la procédure d'assemblage pour les quatre grandeurs d'antennes paraboliques : 46 cm, 60 cm, 90 cm et 120 cm.

Dans l'ensemble, la procédure d'assemblage est la même pour toutes les grandeurs, d'antenne. Il y a cependant quelques différences ici et là qui sont couvertes dans quatre paragraphes distincts. Reportez-vous au paragraphe qui correspond à la grandeur de l'antenne parabolique que vous avez achetée :

- Étape 3.1 Assemblage de l'antenne parabolique de 46 cm
- Étape 3.2 Assemblage de l'antenne parabolique de 60 cm
- Étape 3.3 Assemblage de l'antenne parabolique de 90 cm
- Étape 3.4 Assemblage de l'antenne parabolique de 120 cm

### ÉTAPE 3.1 : ASSEMBLAGE DE L'ANTENNE PARABOLIQUE DE 46 CM

#### ÉTAPE 3.1A : PRÉ-ASSEMBLAGE DES PIÈCES (ANTENNE PARABOLIQUE DE 46 CM)

Il est préférable d'assembler l'antenne parabolique à l'intérieur, de façon qu'elle puisse être installée à l'extérieur dans les meilleures conditions - surtout s'il fait froid.

Le système comprend trois parties principales : la monture, l'antenne et le récepteur. La monture est composée du pied (base) et d'un tuyau métallique courbe que l'on appelle un mât. Ces deux pièces sont livrées pré-assemblées. L'antenne est composée du réflecteur, du support de montage, du LNBF et du bras de soutien du LNBF (amplificateur de signal à faible bruit). Le récepteur est aussi entièrement assemblé.

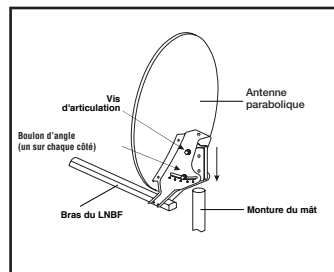

#### **Pré-assemblez l'antenne parabolique comme suit :**

1. Fixez l'antenne au support et au bras de soutien conformément aux illustrations et aux instructions sur l'emballage.

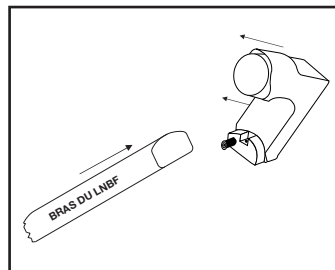

- Déterminez votre angle à partir du tableau (page 1-44) et ajustez l'angle de l'antenne de façon que le rebord de la petite marque rouge pointe sur votre position angulaire. Dans le diagramme ci-contre, le marqueur est réglé à 38,5 degrés.
- Serrez légèrement l'écrou du côté face du pivot d'angle et laissez la partie arrière de l'écrou avec un peu de jeu.
- Vous pouvez maintenant fixer l'antenne au mât à l'extérieur.

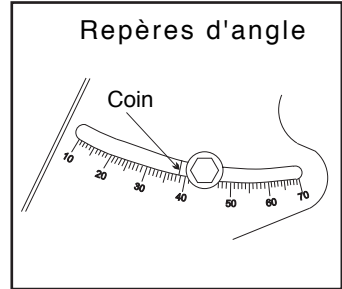

La monture servant à fixer l'antenne à l'immeuble est en acier ; elle a donc des propriétés magnétiques qui pourraient fausser les indications de votre boussole si vous en êtes trop près.

## ÉTAPE 3.1B : FIXATION DE LA MONTURE À L'IMMEUBLE (ANTENNE PARABOLIQUE DE 46 CM)

La monture devrait déjà être fixée à votre immeuble avant même que vous y posiez l'antenne parabolique. Quand vous fixez la monture à un mur ou sur un toit, veillez bien à ce que sa partie supérieure soit rigoureusement verticale. Vous pouvez vous en assurer en utilisant un niveau à bulle sur le devant et sur le côté de la partie supérieure. Il est important de fixer la monture solidement sur la structure à l'aide des quatre attaches pour que le vent ne puisse la déranger.

**Note :** Il importe que la monture soit verticale quel que soit le côté d'où vous la regardez, comme le mât d'un drapeau.

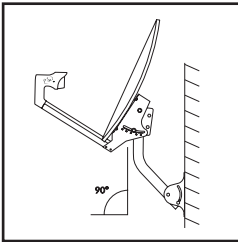

MONTAGE MURAL

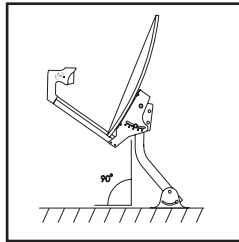

MONTAGE HORIZONTAL

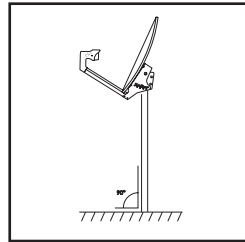

MONTAGE SUR UN TOIT

### Voici comment y arriver :

- Placez le pied du mât sur la surface de l'endroit où vous comptez l'installer.
- Faites en sorte que les trous du pied soient posés sur une surface solide et ajustez la partie supérieure du mât de façon qu'elle soit à peu près verticale.
- Placez le niveau à bulle à côté du mât (voir illustration) et déplacez légèrement le pied de manière à ce que la partie supérieure du mât soit verticale. Peu importe que vous deviez mouvoir le mât de haut en bas - vous pouvez le faire avec les boulons pivotants après l'installation du pied.

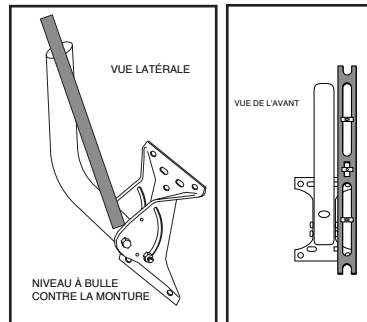

# Installation et réglage

## Assemblage de l'antenne parabolique de 46 cm

4. Marquez au crayon l'emplacement de l'un des trous et enlevez le mât.
5. Percez le trou et fixez la base du mât avec une seule attache.
6. Maintenant, positionnez à nouveau la partie supérieure du mât afin qu'elle soit approximativement verticale ; placez ensuite une intercale sur le côté de la base et faites légèrement pivoter la base du mât autour de sa seule attache, jusqu' à ce que sa partie supérieure soit verticale. Percez ensuite les trois autres trous pendant que le mât est bien en place (ou vous pouvez marquer les trous à percer au crayon, enlever le mât, puis percer les trous).
7. Fixez le mât à l'aide des quatre attaches. Scellez les trous avec de la silicone pour empêcher les infiltrations d'eau qui pourraient endommager votre immeuble.
8. Placez le niveau à bulle sur la face avant de la partie supérieure du mât et ajustez-la en faisant pivoter la base autour de son support. Serrez les boulons quand la partie supérieure est verticale. Vous n'aurez plus d'ajustements à réaliser sur la monture.
9. Vérifiez votre travail....La partie supérieure du mât devrait maintenant être « verticale » !



Si vous éprouvez des difficultés à fixer la monture sur une surface, essayez de fixer une solide planche de bois sur la surface que vous utiliserez, puis fixez la monture sur la planche.

### ÉTAPE 3.1C : INSTALLATION DE L'ANTENNE SUR LA MONTURE (ANTENNE PARABOLIQUE DE 46 CM)

Vous avez fixé la monture à votre immeuble et vous avez pré-assemblé l'antenne parabolique. Vous pouvez maintenant fixer l'antenne à la monture.

Le procédé est très simple :

1. Glissez l'antenne sur le mât.
2. Serrez légèrement les deux écrous au dos de l'étrier afin que l'antenne, sans présenter trop de jeu, puisse néanmoins se mouvoir dans le sens est/ouest.
3. Alignez l'antenne une fois que vous aurez réalisé le câblage tel qu'expliqué à l'étape 3.1D ci-dessous.

### ÉTAPE 3.1D : CÂBLAGE (ANTENNE PARABOLIQUE DE 46 CM)

**Le câblage s'effectue comme suit :**

1. Faites passer le câble coaxial jusqu' à l'antenne comme indiqué dans l'illustration ci-après.
2. Glissez le ou les chaussons de protection sur le ou les câbles LNBF, comme suit : insérez l'extrémité du câble à connecteur fileté dans la petite partie du chausson et tirez jusqu' à ce que le chausson glisse aisément le long du câble, mais retienne celui-ci bien en place lorsqu' il enchâsse le connecteur. Soyez patient. C'est une tâche difficile et fastidieuse. **(Si possible, glissez le chausson sur le câble avant de poser le connecteur F.)**

3. Reliez le ou les câbles LNBF au LNBF. Glissez le ou les chaussons de protection en place pour qu'ils recouvrent bien la connexion câble/LNBF à la base du LNBF.

4. Glissez le LNBF sur le bras jusqu'à ce qu'il entre en contact avec les crans d'arrêt du support, puis posez la vis dans le bras et le LNBF.

5. Raccordez une extrémité du câble coaxial au LNBF et l'autre à la prise « Entrée satellite » du récepteur. Veillez à ce que le parcours du câble le mette à l'abri des rongeurs ou des accidents, et qu'il ne gêne rien.

6. Consultez la page 1-36 pour les instructions sur la mise à la terre.

**L'assemblage et le montage de l'antenne parabolique de 46 cm sont maintenant terminés. Passez maintenant à la page 1-35 « Installation du récepteur ».**

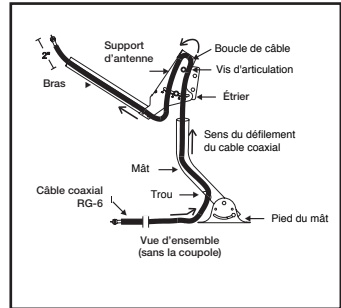

## **ÉTAPE 3.2 : ASSEMBLAGE DE L'ANTENNE PARABOLIQUE DE 60 CM**

### **ÉTAPE 3.2A : PRÉ-ASSEMBLAGE DES PIÈCES (ANTENNE PARABOLIQUE DE 60 CM)**

Il est préférable d'assembler l'antenne parabolique à l'intérieur, de façon qu'elle puisse être installée à l'extérieur dans les meilleures conditions - surtout s'il fait froid.

Le système comprend trois parties principales : la monture, l'assemblage de l'antenne et le récepteur. La monture est composée du pied (base) et d'un tuyau métallique courbe que l'on appelle un mât. Ces deux pièces sont livrées pré-assemblées. L'antenne est composée du réflecteur, du support de montage, du LNBF et du bras de soutien du LNBF (amplificateur de signal à faible bruit). Le récepteur est aussi entièrement assemblé.

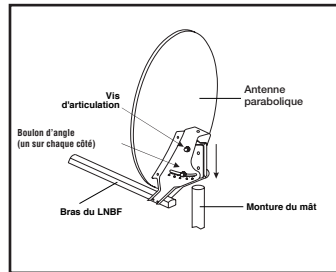

### **Pré-assemblez l'antenne parabolique comme suit :**

1. Fixez l'antenne au support et au bras de soutien conformément aux illustrations et aux instructions sur l'emballage.

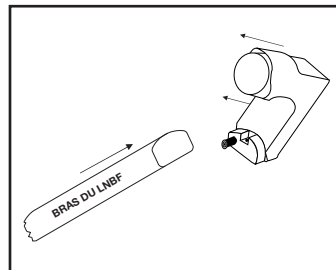

# Installation et réglage

## Assemblage de l'antenne parabolique de 60 cm

2. Déterminez votre angle à partir du tableau (page 1-44) et ajustez l'angle de l'antenne de façon que le rebord de la petite marque rouge pointe sur votre position angulaire. Dans le diagramme ci-contre, le marqueur est réglé à 38,5 degrés.
3. Serrez légèrement l'écrou du côté face du pivot d'angle et laissez la partie arrière de l'écrou avec un peu de jeu.
4. Vous pouvez maintenant fixer l'antenne au mât à l'extérieur.

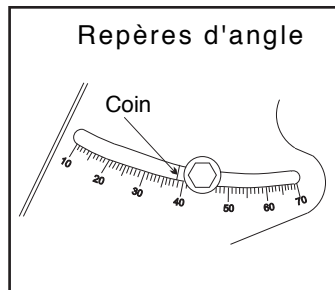

**ATTENTION!** La monture servant à fixer l'antenne à l'immeuble est en acier ; elle a donc des propriétés magnétiques qui pourraient fausser les indications de votre boussole si vous en êtes trop près.

### PALIER 3.2B : FIXATION DE LA MONTURE À L'IMMEUBLE (ANTENNE PARABOLIQUE DE 60 CM)

La monture devrait déjà être fixée à votre immeuble avant même que vous y posiez l'antenne parabolique. Quand vous fixez la monture à un mur ou sur un toit, veillez bien à ce que sa partie supérieure soit rigoureusement verticale. Vous pouvez vous en assurer en utilisant un niveau à bulle sur le devant et sur le côté de la partie supérieure. Il est important de fixer la monture solidement sur la structure à l'aide de 4 attaches pour que le vent ne puisse la déranger.

**Note :** Il importe que la monture soit verticale quel que soit le côté d'où vous la regardez, comme le mât d'un drapeau.

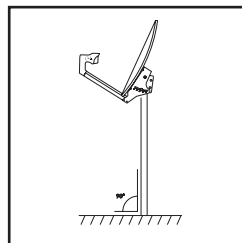
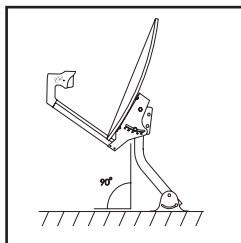
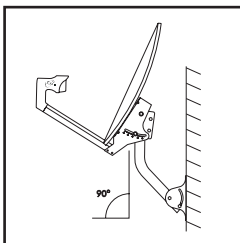

**MONTAGE MURAL**

**MONTAGE HORIZONTAL**

**MONTAGE SUR UN TOIT**

**Voici comment y arriver :**

1. Placez le pied du mât sur la surface de l'endroit où vous comptez l'installer.
2. Faites en sorte que les trous du pied soient posés sur une surface solide et ajustez la partie supérieure du mât de façon qu'elle soit à peu près verticale.
3. Placez le niveau à bulle à côté du mât (voir illustration) et déplacez légèrement le pied de manière à ce que la partie supérieure du mât soit verticale. Peu importe que vous deviez mouvoir le mât de haut en bas - vous pouvez le faire avec les boulons pivotants après l'installation du pied.

- Marquez au crayon l'emplacement de l'un des trous et enlevez le mât.
- Percez le trou et fixez la base du mât avec une seule attache.
- Maintenant, positionnez à nouveau la partie supérieure du mât afin qu'elle soit approximativement verticale ; placez ensuite une intercale sur le côté de la base et faites légèrement pivoter la base du mât autour de sa seule attache, jusqu'à ce que sa partie supérieure soit verticale. Percez ensuite les trois autres trous pendant que le mât est bien en place (ou vous pouvez marquer les trous à percer au crayon, enlever le mât, puis percer les trous).
- Fixez le mât à l'aide des quatre attaches. Scellez les trous avec de la silicone pour empêcher les infiltrations d'eau qui pourraient endommager votre immeuble.
- Placez le niveau à bulle sur la face avant de la partie supérieure du mât et ajustez-la en faisant pivoter la base autour de son support. Serrez les boulons quand la partie supérieure est verticale. Vous n'aurez plus d'ajustements à réaliser sur la montage.
- Vérifiez votre travail....La partie supérieure du mât devrait maintenant être « verticale » !

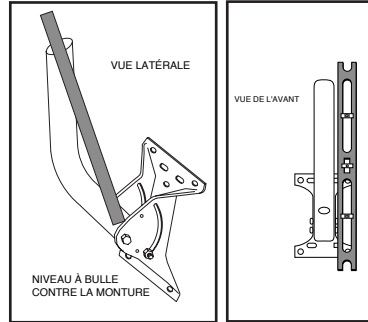

**ATTENTION!**



Si vous éprouvez des difficultés à fixer la montage sur une surface, essayez de fixer une solide planche de bois sur la surface que vous utiliserez, puis fixez la montage sur la planche.

## **ÉTAPE 3.2C : INSTALLATION DE L'ANTENNE SUR LA MONTURE (ANTENNE PARABOLIQUE DE 60 CM)**

Vous avez fixé la montage à votre immeuble et vous avez pré-assemblé l'antenne parabolique. Vous pouvez maintenant fixer l'antenne à la montage.

Le procédé est très simple :

- Glissez l'antenne sur le mât.
- Serrez légèrement les deux écrous au dos de l'étrier afin que l'antenne, sans présenter trop de jeu, puisse néanmoins se mouvoir dans le sens est/ouest.
- Alignez l'antenne une fois que vous aurez réalisé le câblage tel qu'expliqué à l'étape 3.2D ci-dessous.

## **ÉTAPE 3.2D : CÂBLAGE (ANTENNE PARABOLIQUE DE 60 CM)**

**Le câblage s'effectue comme suit :**

- Faites passer le câble coaxial jusqu'à l'antenne comme indiqué dans l'illustration ci-après.



# Installation et réglage

## Assemblage de l'antenne parabolique de 90 cm

2. Glissez le ou les chaussons de protection sur le ou les câbles LNBF, comme suit : insérez l'extrémité du câble à connecteur fileté dans la petite partie du chausson et tirez jusqu'à ce que le chausson glisse aisément le long du câble, mais retienne celui-ci bien en place lorsqu'il enchâsse le connecteur. Soyez patient. C'est une tâche difficile et fastidieuse. **(Si possible, glissez le chausson sur le câble avant de poser le connecteur F.)**
3. **Reliez le ou les câbles LNBF au LNBF. Glissez le ou les chaussons de protection en place pour qu'ils recouvrent bien la connexion câble/LNBF à la base du LNBF.**
4. Glissez le LNBF sur le bras jusqu'à ce qu'il entre en contact avec les crans d'arrêt du support, **puis posez la vis dans le bras et le LNBF.**
5. Raccordez une extrémité du câble coaxial au LNBF et l'autre à la prise «Entrée satellite » du récepteur. Veillez à ce que le parcours du câble le mette à l'abri des rongeurs ou des accidents, et qu'il ne gêne rien.

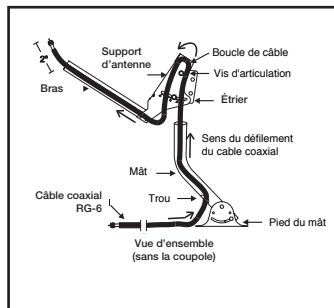

6. Consultez la page 1-36 pour les instructions sur la mise à la terre.

**L'assemblage et le montage de l'antenne parabolique de 60 cm sont maintenant terminés. Passez maintenant à la page 1-35 « Installation du récepteur ».**

## **ÉTAPE 3.3 : ASSEMBLAGE DE L'ANTENNE PARABOLIQUE DE 90 CM**

### **ÉTAPE 3.3A : PRÉ-ASSEMBLAGE DES PIÈCES (ANTENNE PARABOLIQUE DE 90 CM)**

Il est préférable d'assembler l'antenne parabolique à l'intérieur, de façon qu'elle puisse être installée à l'extérieur dans les meilleures conditions - surtout s'il fait froid.

Le système comprend trois parties principales : la monture, l'antenne et le récepteur. La monture est composée du pied (base) et d'un tuyau métallique courbe que l'on appelle un mât. Ces deux pièces sont livrées pré-assemblées. L'antenne est composée du réflecteur, du support de montage, du LNBF et du bras de soutien du LNBF (amplificateur de signal à faible bruit). Le récepteur est aussi entièrement assemblé.

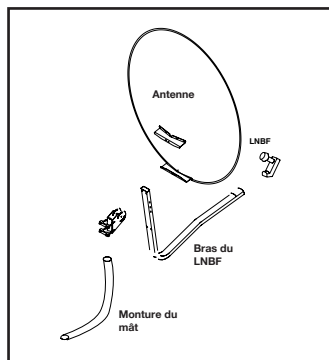

## Pré-assemblez les pièces de l'antenne parabolique comme suit :

1. Assemblez l'antenne parabolique conformément aux instructions qui figurent dans la boîte d'emballage du réflecteur.

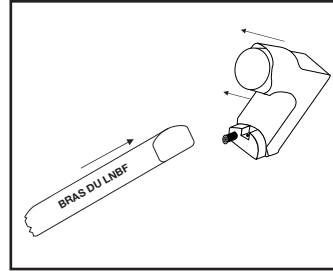

2. Déterminez votre angle à partir du tableau (page 1-44) et ajustez l'angle de l'antenne de façon que le centre de l'écrou supérieur du mât corresponde à votre angle tel que vous l'indique le cadran de la tête du mât. Dans le diagramme ci-contre, cet angle est réglé à 50 degrés.

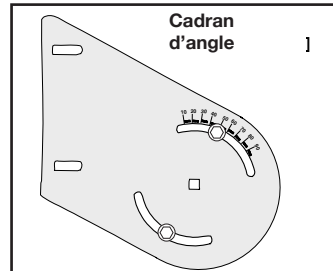

3. Serrez légèrement l'écrou du côté face du pivot d'angle et laissez la partie arrière de l'écrou avec un peu de jeu.
4. Vous pouvez maintenant fixer l'antenne au mât à l'extérieur.

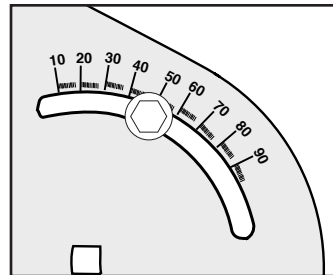

**ATTENTION!** La monture servant à fixer l'antenne à l'immeuble est en acier : elle a donc des propriétés magnétiques. Si vous êtes trop près de la monture, les indications de votre boussole pourraient être faussées.

### ÉTAPE 3.3B : FIXATION DE LA MONTURE À L'IMMEUBLE (ANTENNE PARABOLIQUE DE 90 CM)

La monture devrait déjà être fixée à votre immeuble avant même que vous n'y posiez l'antenne parabolique. Quand vous fixez la monture à un mur ou sur un toit, veillez bien à ce que sa partie supérieure soit rigoureusement verticale. Vous pouvez vous en assurer en utilisant un niveau à bulle sur le devant et le côté de la partie supérieure.

Il est important de fixer la monture solidement sur la structure à l'aide des attaches appropriées, afin que le vent ne puisse la déranger. Le dispositif de montage de l'antenne occupe une zone d'environ 9 pieds carrés, ce qui comprend le pied du mât et les deux montants d'appui.

**Note :** Il importe que la monture soit verticale quel que soit le côté d'où vous la regardez, comme le mât d'un drapeau.

# Installation et réglage

## Assemblage de l'antenne parabolique de 90 cm

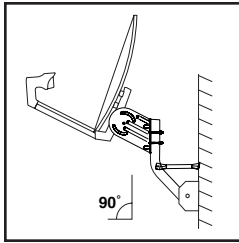

**MONTAGE MURAL**

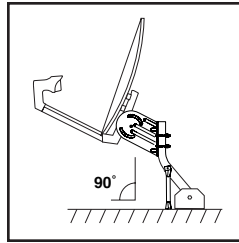

**MONTAGE HORIZONTAL**

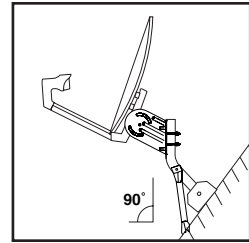

**MONTAGE SUR UN TOIT**

### Voici comment y arriver :

1. Placez le pied du mât sur la surface de l'endroit où vous comptez l'installer.
2. Marquez au crayon l'emplacement de l'un des deux trous et enlevez le pied.
3. Percez le trou et fixez le pied du mât avec une seule attache.
4. Placez un niveau à bulle sur le dessus et le côté du pied et faites pivoter le pied jusqu'à ce qu'il soit au niveau et vertical. Percez un autre trou en gardant le pied bien en place (ou encore, vous pouvez marquer l'emplacement des trous, retirer le pied et percer).
5. Fixez le pied en utilisant deux attaches. Scellez les trous avec de la silicone pour empêcher les infiltrations d'eau qui pourraient endommager votre immeuble.
6. Fixez le mât au pied à l'aide des attaches fournies. Orientez le mât de telle sorte que la petite partie coudée soit vers l'avant et à la verticale.
7. Placez un niveau à bulle sur la surface avant de la partie coudée du mât et réglez le mât à une position verticale. Serrez le boulon de montage du mât.
8. Fixez les montants d'appui du mât en utilisant les pièces de quincaillerie fournies. Serrez bien le boulon tout en permettant un léger mouvement des montants.
9. Placez la base de chaque montant à angle droit sur la surface de montage et marquez l'emplacement des trous. Avant de percer les trous pour les montants, assurez-vous à l'aide du niveau à bulle que le mât est toujours à angle droit : cette vérification est très importante pour assurer un bon alignement.
10. Percez les trous en maintenant la base des montants bien en place (ou encore, vous pouvez marquer l'emplacement des trous, déplacer légèrement les montants, puis percer).
11. Fixez la monture avec les quatre attaches. Scellez les trous avec de la silicone pour empêcher les infiltrations d'eau qui pourraient endommager votre immeuble.
12. Serrez le boulon de fixation du montant qui a été installé plus haut (voir n° 8). Placez le niveau sur la surface avant de la partie coudée du mât pour vous assurer que le mât est toujours vertical. Il n'y a aucun autre réglage à effectuer au montage.

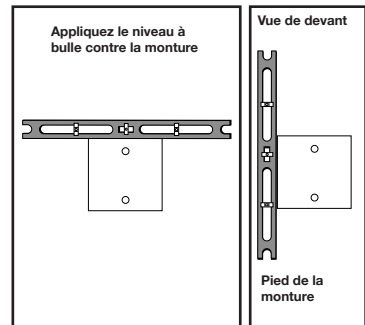

ATTENTION!



Si vous éprouvez des difficultés à fixer la monture sur une surface, essayez de fixer une planche de bois solide sur la surface que vous utiliserez, puis fixez la monture sur le bois.

## ÉTAPE 3.3C : INSTALLATION DE L'ANTENNE SUR LA MONTURE (ANTENNE PARABOLIQUE DE 90 CM)

Vous avez fixé la monture à votre immeuble et vous avez pré-assemblé l'antenne parabolique. Vous pouvez maintenant fixer l'antenne à la monture.

**Le procédé est très simple :**

1. Glissez l'antenne sur le mât.
2. Serrez légèrement les quatre écrous au dos de l'étrier afin que l'antenne, sans présenter trop de jeu, puisse néanmoins se mouvoir dans le sens est/ouest.
3. Alignez l'antenne une fois que vous aurez réalisé le câblage tel qu'expliqué à l'étape 3.3D ci-dessous.

## ÉTAPE 3.3D : CÂBLAGE (ANTENNE PARABOLIQUE DE 90CM)

**Le câblage s'effectue comme suit :**

1. Faites passer le câble coaxial jusqu'à l'antenne comme indiqué dans l'illustration ci-contre.
2. Acheminez le câble coaxial à l'arrière du tube de soutien comme le montre le diagramme ci-contre.
3. Glissez le ou les chaussons de protection sur le ou les câbles LNBF, comme suit : insérez l'extrémité du câble à connecteur fileté dans la petite partie du chausson et tirez jusqu'à ce que le chausson glisse aisément le long du câble, mais retienne celui-ci bien en place lorsqu'il enchâsse le connecteur. Soyez patient. C'est une tâche difficile et fastidieuse. **(Si possible, glissez le chausson sur le câble avant de poser le connecteur F.)**
4. **Reliez le ou les câbles LNBF au LNBF. Glissez le ou les chaussons de protection en place pour qu'ils recouvrent bien la connexion câble/LNBF à la base du LNBF.**
5. Glissez le LNBF sur le bras jusqu'à ce qu'il entre en contact avec les crans d'arrêt du support, **puis posez la vis dans le bras et le LNBF.**
6. Raccordez une extrémité du câble coaxial au LNBF et l'autre à la prise «Entrée satellite» du récepteur. Veillez à ce que le parcours du câble le mette à l'abri des rongeurs ou des accidents, et qu'il ne gêne rien.
7. Consultez la page 1-36 pour les instructions sur la mise à la terre.

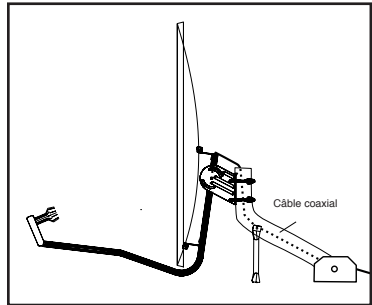

**L'assemblage et le montage de l'antenne parabolique de 90 cm sont maintenant terminés. Passez maintenant à la page 1-35 « Installation du récepteur ».**

# Installation et réglage

## Assemblage de l'antenne parabolique de 120 cm

### ÉTAPE 3.4 : ASSEMBLAGE DE L'ANTENNE PARABOLIQUE DE 120 CM

#### ÉTAPE 3.4A : PRÉ-ASSEMBLAGE DES PIÈCES (ANTENNE PARABOLIQUE DE 120 CM)

Il est préférable d'assembler l'antenne parabolique à l'intérieur, de façon qu'elle puisse être installée à l'extérieur dans les meilleures conditions - surtout s'il fait froid dehors.

Le système comprend trois parties principales : la monture, l'antenne et le récepteur. La monture est composée du pied (base) et d'un tuyau métallique courbe que l'on appelle un mât. Ces deux pièces sont livrées pré-assemblées. L'antenne est composée du réflecteur, du support de montage, du LNBF et du bras de soutien du LNBF (amplificateur de signal à faible bruit). Le récepteur est aussi entièrement assemblé.

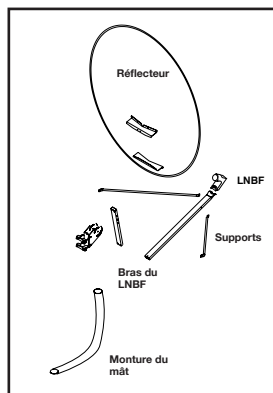

#### Pré-assemblez les pièces de l'antenne parabolique comme suit :

1. Assemblez l'antenne parabolique conformément aux instructions qui figurent dans la boîte d'emballage du réflecteur.
2. Déterminez votre angle à partir du tableau (page 1-44) et ajustez l'angle de l'antenne de façon que le centre de l'écrou supérieur du mât corresponde à votre angle tel que vous l'indique le cadran de la tête du mât. Dans le diagramme ci-contre, cet angle est réglé à 50 degrés.
3. Serrez légèrement l'écrou du côté face du pivot angulaire et laissez la partie arrière de l'écrou avec un peu de jeu.
4. Vous pouvez maintenant fixer l'antenne au mât à l'extérieur.

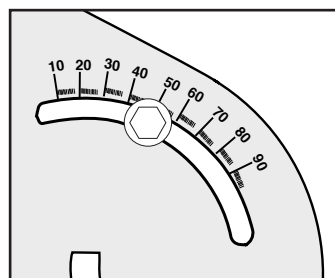
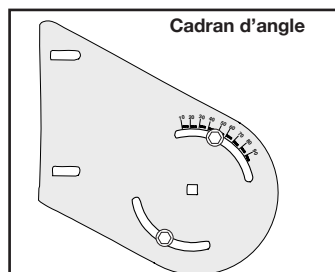
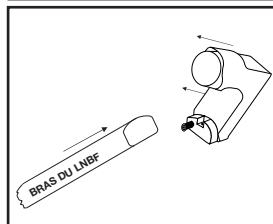

La monture servant à fixer l'antenne à l'immeuble est en acier : elle a donc des propriétés magnétiques. Si vous êtes trop près de la monture, les indications de votre boussole pourraient être faussées.

## ÉTAPE 3.4B : FIXATION DE LA MONTURE À L'IMMEUBLE (ANTENNE PARABOLIQUE DE 120 CM)

La monture devrait déjà être fixée à votre immeuble avant même que vous n'y posiez l'antenne parabolique. Quand vous fixez la monture à un mur ou sur un toit, veillez bien à ce que sa partie supérieure soit rigoureusement verticale. Vous pouvez vous en assurer en utilisant un niveau à bulle sur le devant et le côté de la partie supérieure. Il est important de fixer la monture solidement sur la structure à l'aide des quatre attaches appropriées, afin que le vent ne puisse la déranger.

**Note :** Il importe que la monture soit verticale quel que soit le côté d'où vous la regardez, comme le mât d'un drapeau.

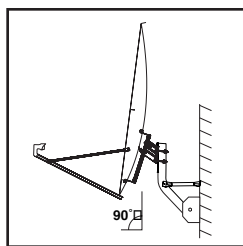

MONTAGE MURAL

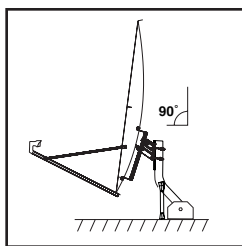

MONTAGE HORIZONTAL

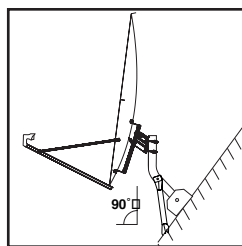

MONTAGE SUR UN TOIT

**Voici comment y arriver :**

1. Placez le pied du mât sur la surface de l'endroit où vous comptez l'installer.
2. Marquez au crayon l'emplacement de l'un des deux trous et enlevez le pied.
3. Percez le trou et fixez le pied du mât avec une seule attache.
4. Placez un niveau à bulle sur le dessus et le côté du pied et faites pivoter le pied jusqu'à ce qu'il soit au niveau et vertical. Percez un autre trou en gardant le pied bien en place (ou encore, vous pouvez marquer l'emplacement des trous, retirer le pied et percer).
5. Fixez le pied en utilisant deux attaches. Scellez les trous avec de la silicone pour empêcher les infiltrations d'eau qui pourraient endommager votre immeuble.
6. Fixez le mât au pied à l'aide des attaches fournies. Orientez le mât de telle sorte que la petite partie coudée soit vers l'avant et à la verticale.
7. Placez un niveau à bulle sur la surface avant de la partie coudée du mât et réglez le mât à une position verticale. Serrez le boulon de montage du mât.

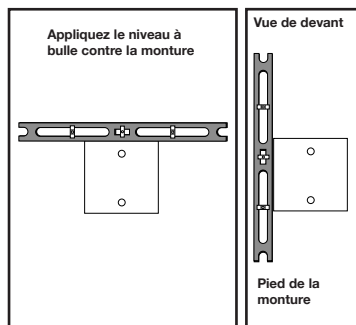

# Installation et réglage

## Assemblage de l'antenne parabolique de 120 cm

- Fixez les deux montants d'appui du mât en utilisant les pièces de quincaillerie fournies. Serrez bien le boulon tout en permettant un léger mouvement des montants.
- Placez la base de chaque montant à angle droit sur la surface de montage et marquez l'emplacement des trous. Avant de percer les trous pour les montants, assurez-vous à l'aide du niveau à bulle que le mât est toujours à angle droit : cette vérification est très importante pour assurer un bon alignement.
- Percez les trous en maintenant la base des montants bien en place (ou encore, vous pouvez marquer l'emplacement des trous, déplacer légèrement les montants, puis percer).
- Fixez la monture avec les quatre attaches. Scellez les trous avec de la silicone pour empêcher les infiltrations d'eau qui pourraient endommager votre immeuble.
- Serrez le boulon de fixation du montant qui a été installé plus haut (voir n° 8). Placez le niveau sur la surface avant de la partie coudée du mât pour vous assurer que le mât est toujours vertical. Il n'y a aucun autre réglage à effectuer au montage.



Si vous éprouvez des difficultés à fixer la monture sur une surface, essayez de fixer une planche de bois solide sur la surface que vous utiliserez, puis fixez la monture sur le bois.

### ÉTAPE 3.4C : INSTALLATION DE L'ANTENNE SUR LA MONTURE (ANTENNE PARABOLIQUE DE 120 CM)

Vous avez fixé la monture à votre immeuble et vous avez pré-assemblé l'antenne parabolique. Vous pouvez maintenant fixer l'antenne à la monture.

**Le procédé est très simple :**

- Glissez l'antenne sur le mât.
- Serrez légèrement les deux écrous au dos de l'étrier afin que l'antenne, sans présenter trop de jeu, puisse néanmoins se mouvoir dans le sens est/ouest.
- Alignez l'antenne une fois que vous aurez réalisé le câblage tel qu'expliqué à l'étape 3.4D ci-dessous.

### ÉTAPE 3.4D : CÂBLAGE (ANTENNE PARABOLIQUE DE 120 CM)

**Le câblage s'effectue comme suit :**

- Faites passer le câble coaxial jusqu'à l'antenne comme indiqué dans l'illustration ci-contre.
- Acheminez le câble coaxial à l'arrière du tube de soutien comme le montre le diagramme ci-contre.

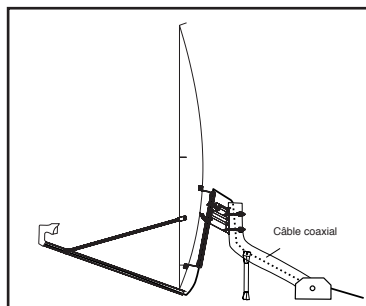

3. Glissez le ou les chaussons de protection sur le ou les câbles LNBF, comme suit : insérez l'extrémité du câble à connecteur fileté dans la petite partie du chausson et tirez jusqu'à ce que le chausson glisse aisément le long du câble, mais retienne celui-ci bien en place lorsqu'il enchâsse le connecteur. Soyez patient. C'est une tâche difficile et fastidieuse. **(Si possible, glissez le chausson sur le câble avant de poser le connecteur F.)**
4. **Reliez le ou les câbles LNBF au LNBF. Glissez le ou les chaussons de protection en place pour qu'ils recouvrent bien la connexion câble/LNBF à la base du LNBF.**
5. Glissez le LNBF sur le bras jusqu'à ce qu'il entre en contact avec les crans d'arrêt du support, **puis posez la vis dans le bras et le LNBF.**
6. Raccordez une extrémité du câble coaxial au LNBF et l'autre à la prise «Entrée satellite » du récepteur. Veillez à ce que le parcours du câble le mette à l'abri des rongeurs ou des accidents, et qu'il ne gêne rien.
7. Consultez la page I-36 pour les instructions sur la mise à la terre.

**L'assemblage et le montage de l'antenne parabolique de 120 cm sont maintenant terminés. Passez maintenant à la page 1-35 « Installation du récepteur ».**



## ÉTAPE 4 : INSTALLATION DU RÉCEPTEUR

Raccordez le câble provenant de l'antenne parabolique à votre téléviseur comme il est expliqué dans le manuel d'installation et d'utilisation Bell ExpressVu et allumez le récepteur. Utilisez votre nouvelle télécommande (dont le manuel d'installation et d'utilisation décrit en détail le fonctionnement) pour faire ce qui suit.

Notez que les récepteurs Bell ExpressVu sont réglés en usine pour un affichage en anglais. Vous obtiendrez l'affichage en français après avoir aligné votre antenne parabolique et téléchargé le logiciel initial de fonctionnement.

Vous trouverez des exemples de configuration à la rubrique « Dispositifs de câblage » du manuel d'utilisation Bell ExpressVu.

1. Assurez-vous que votre SmartCard est installée dans le récepteur. Si votre SmartCard a été livrée dans un emballage distinct, vous devez la glisser dans la fente du récepteur.



Le récepteur ne fonctionnera que si la SmartCard y est installée. Vous devez utiliser la SmartCard qui a été autorisée pour votre récepteur.

- Ouvrez la trappe d'accès sur le panneau avant du récepteur, en tirant doucement sur le bord gauche.
- Déballez la carte, puis insérez-la, le logo sur le dessus.
- Assurez-vous que la carte est bien fixée dans la fente.
- Fermez la trappe d'accès.

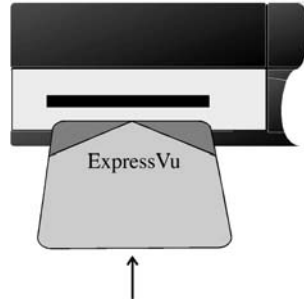

**Note :** Les systèmes 2700 n'ont pas de trappe d'accès.

2. Allumez le récepteur.

## MISE À LA TERRE ET CÂBLAGE DE L'ANTENNE PARABOLIQUE

Comme avec tout appareil de ce type, vous devez mettre l'antenne parabolique et le ou les câbles coaxiaux à la terre, conformément aux codes locaux de l'électricité, afin de les protéger contre tout dommage occasionné par la foudre et autres décharges électriques. Nous vous présentons ici les étapes générales que vous devez respecter pour mettre convenablement à la terre le câble et l'antenne parabolique.

### AVANT DE COMMENCER

Les directives suivantes s'appliquent à tous les systèmes de mise à la terre.

1. Une tige en fer cuivré enfoncée dans le sol le plus près possible de votre immeuble constitue une bonne terre. Vos codes locaux vous donneront les détails voulus.
2. Placez votre bloc de mise à la terre aussi près que possible de la tige de mise à la terre.
3. En suivant le chemin le plus direct possible, acheminez le câble coaxial du LNBF à la borne coaxiale sur un côté du bloc de mise à la terre.  
Si vous utilisez un LNBF à sortie double, acheminez les deux câbles coaxiaux au bloc de mise à la terre.
4. Pour chaque câble coaxial raccordé au bloc de mise à la terre, connectez un second câble coaxial à la borne coaxiale, de l'autre côté du bloc : c'est ce câble que vous acheminerez dans l'immeuble jusqu'au récepteur.
5. Raccordez le bloc de mise à la terre à la tige de mise à la terre conformément aux codes locaux.

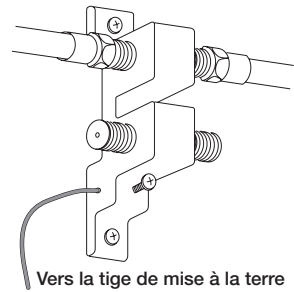

### INSTALLATION DU BLOC DE MISE À LA TERRE

Selon l'emplacement choisi et vos préférences, vous pouvez installer le bloc de mise à la terre sur le côté de l'immeuble ou sur une autre structure solide à proximité de l'antenne parabolique. Assurez-vous que l'endroit est stable et boulonnez bien le bloc de mise à la terre.

Installez le bloc aussi près que possible de la tige de mise à la terre. Fixez le câble au bloc.

1. En suivant le chemin le plus direct possible, acheminez le câble coaxial du LNBF à la borne coaxiale sur un côté du bloc de mise à la terre.

Si vous utilisez un LNBF à sortie double, acheminez les deux câbles coaxiaux au bloc de mise à la terre.

2. Pour chaque câble coaxial raccordé au bloc de mise à la terre, connectez un second câble coaxial à la borne coaxiale, de l'autre côté du bloc : c'est ce câble que vous acheminerez dans l'immeuble jusqu'au récepteur.

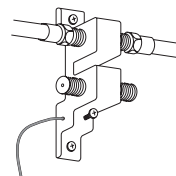

# Installation et réglage

## Mise à la terre et câblage de l'antenne parabolique

3. Insérez une extrémité du fil de terre dans la borne de terre du bloc. Resserrez bien la vis.
4. Fixez l'autre extrémité du fil de terre au collier de la tige de mise à la terre. Resserrez la vis pour bien fixer le fil au collier, puis resserrez le collier sur la tige.
5. À l'aide des attaches fournies, fixez le câble au côté de l'immeuble. Afin de prévenir les dommages, ménagéz des boucles de drainage dans le câble pour permettre à la condensation de s'égoutter avant d'atteindre le bloc de mise à la terre ou l'immeuble.

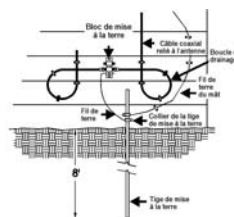

### MISE À LA TERRE DU MÂT

Pour protéger votre immeuble et le récepteur, vous devez également mettre le mât de l'antenne à la terre. À cette fin, faites courir un fil de cuivre ou d'aluminium de calibre 8 ou de calibre supérieur à partir d'un des boulons du pied du mât jusqu'à la tige de mise à la terre, en suivant le chemin le plus court.

### FIL DE L'ANTENNE AU RÉCEPTEUR

- En suivant le chemin le plus court possible, acheminez le câble coaxial dans l'immeuble depuis le bloc de mise à la terre jusqu'au récepteur. Veillez à ne pas entortiller ni pincer le câble, car vous risquez autrement de l'endommager.
- La façon la plus simple consiste à placer le récepteur dans l'immeuble contre un mur extérieur ou près de celui-ci. Percez ensuite un trou de 1/2 po dans le mur extérieur par lequel vous ferez passer le câble à l'intérieur.
- Si le récepteur est situé dans une pièce centrale, faites passer le câble à travers le mur extérieur, puis par le grenier, le sous-sol ou un espace d'accès, jusqu'au récepteur.
- Scellez le trou extérieur avec de la silicone ou un autre matériau imperméable.
- Une fois que le câble est acheminé à l'intérieur, vous pouvez le raccorder à un réceptacle mural ou directement au récepteur.



Avertissement

Resserrez à la main seulement les connexions du câble coaxial sur le panneau arrière du récepteur. N'utilisez pas de clé, car vous risqueriez de trop serrer les connexions, ce qui les endommagerait. Ce type de dommage n'est pas couvert par la garantie limitée.

### ÉTAPE 5 : ALIGNEMENT DE L'ANTENNE PARABOLIQUE

Nous arrivons maintenant à la dernière étape avant la commande de vos programmes. Tout ira très vite si votre mât d'antenne est vertical, mais soyez toutefois patient avec les ajustements, car ils nécessitent un peu de minutie.







L'alignement de l'antenne parabolique se fait en deux étapes. D'abord, vous devez repérer le satellite pour obtenir une mesure sur la barre d'intensité du signal. Une fois ceci fait, il vous faut parfaire le pointage de l'antenne pour obtenir un signal d'intensité maximale. Trouver le satellite est l'étape la plus difficile.

Une personne pourra aisément procéder à l'ajustement de l'orientation de l'antenne si elle peut, depuis son emplacement, voir et entendre le téléviseur.

L'ajustement de l'orientation de l'antenne parabolique se fait généralement à deux. Une personne manipule l'antenne, alors que l'autre surveille les effets des ajustements en observant la barre d'intensité du signal à l'écran du téléviseur. Pour obtenir le meilleur signal possible, les deux personnes doivent pouvoir communiquer au moyen de téléphones cellulaires, de walkie-talkies ou d'un système de surveillance de bébés, voire même en parlant fort. Nous vous proposons d'utiliser la procédure suivante :

1. Assurez-vous que l'angle a bien été réglé conformément au tableau (page I-44).
2. Pointez l'antenne dans la direction du satellite à l'aide d'une boussole, comme il est expliqué plus haut (voir **Étape 2**). À titre de référence, marquez ce point de départ avec un crayon sur l'étrier de l'antenne et sur le mât.
3. Allumez le récepteur.

# Installation et réglage Alignement de l'antenne parabolique

- |   | Télécommande  | Options du menu  |
|---|---|--|
| 4. Appuyez sur la touche <b>Menu</b> pour ouvrir le <b>Menu principal</b> .     | MENU<br> |  |
| 5. Choisissez l'option <b>Réglage du système</b> .                              | 6<br>    |  |
| 6. Choisissez l'option <b>Installation</b> .                                    | 1<br>    |  |
| 7. Choisissez l'option <b>Orientation de l'antenne et intensité du signal</b> . | 1<br>    |  |



Vous verrez maintenant s'afficher le menu **Orientation de l'antenne et intensité du signal**.

8. Déplacez la barre de mise en relief sur le champ du répondeur. Entrez le chiffre 19 dans le champ du répondeur.

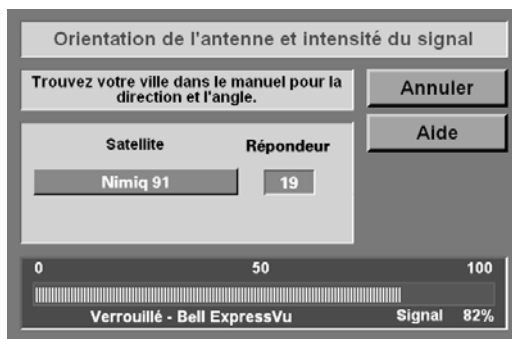

9. Vous êtes maintenant prêt à procéder à l'alignement de votre antenne parabolique



Ne vous placez pas directement devant l'antenne parabolique en l'orientant, votre corps risquant de bloquer totalement ou partiellement le signal satellite.

**Note :** La barre d'intensité du signal passe du rouge au vert et l'intensité sonore augmente au fur et à mesure que vous vous approchez du pointage optimal. Lorsque vous obtenez une image claire à l'écran de votre téléviseur, sa qualité n'augmente pas de façon perceptible à mesure que le signal s'intensifie. Toutefois, il importe de poursuivre les opérations d'ajustement jusqu'à ce que vous receviez le signal d'intensité maximale afin que celui-ci soit fiable quelles que soient les conditions météorologiques.



Lorsque vous peaufinez le réglage de l'antenne, la **barre d'intensité du signal** dans le menu **Orientation de l'antenne et intensité du signal** montre le niveau du signal reçu. Ce niveau peut varier entre 0 % et 100 %. Il n'est pas nécessaire que le signal atteigne 100 %, que vous ne pourrez vraisemblablement pas obtenir de toute façon.

Vous aurez trouvé le bon satellite si la barre d'intensité du signal est verte et si le menu affiche le message « Verrouillé – ExpressVu ». Vous pouvez maintenant parfaire le coefficient de réception du signal. (**Note :** Durant le pointage de l'antenne, il est possible que vous captiez le signal en provenance d'un autre satellite. Le cas échéant, la barre d'intensité du signal restera rouge, la tonalité sera saccadée et vous obtiendrez le message « Mauvais satellite ». Le nom ExpressVu affiché sous la barre d'intensité du signal vous indique que vous orientez l'antenne sur le bon satellite.)

Observez la **barre d'intensité du signal**.



- Si la barre est *rouge* et si vous obtenez le message « Déverrouillé », l'antenne est peut-être orientée vers le bon satellite, mais le signal n'est pas assez bon pour donner une image à l'écran du téléviseur. La tonalité sera saccadée.
  - Si la barre est *rouge* et si vous obtenez le message « Mauvais satellite », l'antenne est peut-être orientée vers un autre satellite que celui de Bell ExpressVu. La tonalité sera saccadée.
  - Si la barre est *verte* et si vous obtenez le message « verrouillé ExpressVu », l'antenne est orientée vers le bon satellite. Le signal devrait être assez fort pour donner une image à l'écran du téléviseur. La tonalité sera continue et son intensité augmentera en même temps que celle du signal, et inversement si celle-ci diminue. Vous êtes maintenant prêt à améliorer l'orientation de l'antenne pour obtenir le meilleur signal possible.
10. Maintenant que vous avez réglé le récepteur afin qu'il affiche l'écran voulu, vous pouvez procéder aux ajustements de l'antenne pour le pointer sur le satellite. Si la barre d'intensité du signal n'enregistre aucun signal, desserrez légèrement les boulons de l'étrier au sommet du mât et basculez doucement l'antenne dans une direction. N'y laissez pas vos mains. Faites-le par à-coups, jusqu'à ce que l'antenne ait balayé environ 10 degrés. Comme il faut au système une seconde pour enregistrer l'intensité du signal, veillez à marquer des pauses dans le balayage. Votre ami qui observe l'écran du téléviseur doit vous avertir si la barre d'intensité du signal enregistre quelque chose. La conversation ressemble à peu près à ceci :

# Installation et réglage Alignement de l'antenne parabolique

- « Bon, je l'ai bougé »  
« Rien à l'écran »  
« Bon, je le bouge un peu plus »  
« Une seconde...je vois quelque chose sur la barre...bouge-le un peu plus »  
« Bon, je le bouge un peu plus...tu vois quelque chose ? »  
« Oui,...c'est mieux ... »  
.....et ainsi de suite

Déplacez lentement l'antenne vers la gauche ou la droite jusqu'à ce que vous obteniez le signal optimal. Si vous ne pouvez l'obtenir dans une direction, remplacez l'antenne à sa position initiale et reprenez la procédure dans l'autre direction. Resserrez les boulons de l'étrier suffisamment pour empêcher l'antenne de se déplacer horizontalement.

11. Relâchez les boulons d'angle et la vis d'articulation suffisamment pour pouvoir déplacer la monture. Inclinez doucement l'antenne vers le haut ou le bas jusqu'à ce que vous obteniez le signal optimal. Resserrez les boulons et la vis suffisamment pour empêcher l'antenne de se déplacer verticalement.

**Note :** Faites les ajustements un à la fois, relâchant les boulons ou la vis avant chacun et les resserrant ensuite avant de faire le prochain ajustement.

12. Répétez les étapes 11 et 12 jusqu'à ce que la **barre d'intensité du signal** soit verte, que vous obteniez le message « Verrouillé » et que vous captiez le signal optimal.

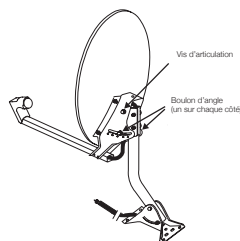
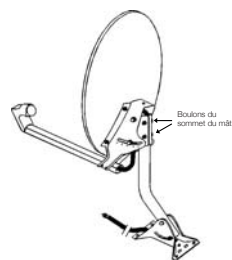

ATTENTION!



Rappelez-vous que seuls des ajustements mineurs - d'amplitude inférieure à un degré - sont nécessaires ici. Vous devez ajuster l'orientation du réflecteur jusqu'à ce que l'intensité du signal pour le répondeur 19 indique au moins 55 %. Si vous ne pouvez constamment obtenir sur le répondeur 19 une intensité de signal d'au moins 55 % malgré des ciels dégagés, il se pourrait alors que vous ayez besoin d'une plus grande antenne. Communiquez avec votre concessionnaire.

13. Assurez-vous que vous avez bien une image à l'écran et le meilleur signal possible au menu **Orientation de l'antenne et intensité du signal**.
14. Resserrez les boulons pour empêcher l'antenne de se déplacer.
15. Nous vous conseillons de marquer le réglage final sur le mât et le support à l'aide d'un marqueur permanent. Vous pourrez ainsi aisément réaligner l'antenne si jamais elle devait se déplacer.

**Note :** N'égratignez pas la surface peinte pour y inscrire des marques, car vous risqueriez ainsi de provoquer de la rouille.

16. Choisissez l'option **Poursuivre** à l'écran. Vous verrez alors apparaître un autre écran vous invitant à ne pas toucher au récepteur, car il télécharge un logiciel. Ce téléchargement en provenance du satellite est nécessaire au fonctionnement du récepteur. Vous pouvez cliquer sur l'option **Valider**, ou simplement attendre la fin du téléchargement. Mis à part le fait de cliquer sur **Valider**, ne touchez pas au récepteur avant qu'il ait fini de télécharger. Le téléchargement peut durer quelques minutes.
17. Une fois le téléchargement terminé, vous pouvez commander vos programmes en appelant le Centre de service à la clientèle Bell ExpressVu, au **1 888 759-3474**.
18. Si vous souhaitez que votre système à la clientèle Bell ExpressVu affiche en français, suivez les instructions de la section « Changement de langue » ci-après.

## CHANGEMENT DE LANGUE

Pour passer de l'anglais au français et vice-versa sur le menu et sur les écrans, faites comme suit :

### Télécommande

### Options du menu

1. Appuyez sur la touche **Menu** pour ouvrir le **Menu principal**.

MENU



2. Choisissez l'option **Réglage du système**.

6

6 Réglage du système

3. Choisissez l'option **Installation**.

1

4. Choisissez l'option **Choisissez la langue**.

8

8 Choisissez la langue

5. Vous verrez apparaître un écran vous demandant quelle langue vous désirez. Choisissez « anglais » ou « français », puis choisissez sur l'écran l'option **Sauvegarder**. La plupart des écrans s'afficheront maintenant dans la langue que vous avez choisie.





## AIDE

Si vous ne pouvez trouver le satellite, ou soupçonnez que votre mât n'est pas rigoureusement vertical, essayez ce qui suit :

À l'aide de votre boussole, orientez au mieux l'antenne vers le satellite. Placez maintenant votre niveau à bulle à la verticale au milieu du réflecteur, comme le montre l'illustration et, à l'aide du pivot d'angle, ajustez l'antenne de façon qu'elle soit verticale. Lisez alors l'indication du cadran d'angle, qui correspond à l'angle vertical de base (AVB) de votre installation. Si le sommet du mât était rigoureusement vertical, votre cadran indiquerait  $22,5^\circ$ . Déterminez l'écart entre votre AVB et l'angle de  $22,5^\circ$  : cet écart représente le coefficient de correction verticale qu'il faut appliquer à votre installation. Si votre AVB est supérieur à  $22,5^\circ$ , ajoutez le facteur de correction à votre angle (page 1-47) pour obtenir un angle corrigé. Si votre AVB est inférieur à  $22,5^\circ$ , retranchez le facteur de correction à l'angle que vous donne le tableau. Maintenant, réglez la position verticale du réflecteur à l'angle corrigé et commencez à le faire basculer comme il est expliqué à l'étape 11 de la présente procédure.

Par exemple: si votre AVB est  $20,5^\circ$  et que vous habitez à Calgary où l'angle du satellite est  $27,6^\circ$ , la différence entre votre angle AVB et  $22,5^\circ$  (votre facteur de correction) est  $2^\circ$ . Comme votre AVB vaut moins que  $22,5^\circ$ , retranchez 2 de  $27,6^\circ$  et vous obtenez ainsi un angle corrigé de  $25,6^\circ$ .

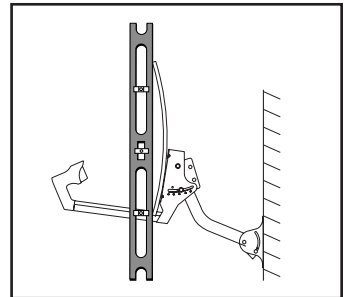

## TABLEAU DE RÉFÉRENCE DES COORDONNÉES DU SATELLITE

Ville	DBS Nimiq (à 91°O)	
	Direction de la boussole	Angle

### ALBERTA

Calgary	133,2	27,6
Drumheller	135,3	27,7
Edmonton	133,7	25,7
Fort McMurray	137,0	23,1
Grandw Prairie	125,2	22,3
Grimshaw	126,6	21,8
High Level	126,3	19,7
Lethbridge	135,3	29,4
Lloydminster	139,7	26,7
Medicine Hat	138,9	29,7
Slave Lake	131,3	23,5

### COLOMBIE - BRITANNIQUE

Campbell River	117,7	24,2
Cranbrook	130,6	28,5
Dease Lake	110,6	15,8
Fort Nelson	118,6	17,9
Fort St. John	122,2	20,8
Houston	115,3	20,0
Kamloops	123,9	25,7
Kelowna	125,0	26,8
Kitimat	113,3	19,6
Nanaimo	119,3	25,4
Port Alice	115,1	22,8
Prince George	120,3	22,1
Prince Rupert	111,5	18,6
Valemount	125,0	24,2
Vancouver	120,6	25,9
Victoria	120,0	26,1
Williams Lake	121,5	23,8

### MANITOBA

Brandon	160,3	32,2
Churchill	177,2	23,3
Dauphin	160,2	30,9

Ville	DBS Nimiq (à 91°O)	
	Direction de la boussole	Angle

Gods Lake Narrows	174,2	27,7
Grand Rapids	162,1	28,8
Little Grand Rapids	171,1	30,3
Lynn Lake	158,3	24,7
The Pas	158,1	27,7
Thompson	166,0	26,2
Winnipeg	166,4	32,5

### NOUVEAU - BRUNSWICK

Bathurst	233,5	30,0
Edmundston	229,2	31,2
Fredericton	232,1	32,0
Moncton	234,9	31,0
Rogersville	233,9	31,0
St. John	233,1	32,2
Woodstock	230,5	32,1

### TERRE-NEUVE

Corner Brook	244,0	25,6
Gander	247,5	24,0
Goose Bay	242,3	23,0
Grand Bank	246,2	26,1
Labrador City	233,6	25,6
Nain	242,6	20,6
Springdale	245,9	24,3
St. Anthony	246,4	22,8
St. John's	249,1	24,1

### TERRITOIRES DU NORD-OUEST

Fort McPherson	101,6	7,6
Fort Simpson	118,6	15,7
Fort Smith	134,4	19,7
Hay River	127,3	18,1
Inuvik	101,9	7,3
Norman Wells	109,9	11,4

# Installation et réglage

## Tableau de référence des coordonnées du satellite

Ville	DBS Nimiq (à 91°O)	
	Direction de la boussole	Angle
Paulatuk	108,9	8,7
Yellowknife	128,5	16,8
<b>NOUVELLE - ÉCOSSE</b>		
Halifax	236,6	31,7
Springhill	235,8	31,2
Sydney	241,2	28,9
Trenton	237,9	30,5
Yarmouth	232,7	33,6
<b>NUNAVUT</b>		
Arctic Bay	239,6	8,4
Arviat	178,6	20,8
Baker Lake	174,9	17,3
Broughton Island	252,3	11,5
Cambridge Bay	144,8	11,8
Cape Dorset	223,9	17,0
Clyde River	253,6	9,5
Coppermine	122,5	11,7
Gjoa Haven	181,8	12,9
Grise Fiord	258,2	5,0
Hall Beach	231,5	12,5
Iqaluit	241,6	15,8
Lake Harbour	238,5	16,9
Pond Inlet	249,5	8,4
Rankin Inlet	186,4	19,0
Repulse Bay	212,2	15,1
Resolute Bay	217,8	6,8
<b>ONTARIO</b>		
Barrie	206,9	37,5
Cobalt	207,5	34,3
Fort Frances	175,1	34,1
Fort Severn	192,7	26,2
Geraldton	191,2	32,9
Goderich	201,9	38,7

Ville	DBS Nimiq (à 91°O)	
	Direction de la boussole	Angle
Haliburton	209,2	36,7
Hearst	199,0	32,6
Kenora	172,7	33,5
Kingston	213,5	37,0
Kitchener	204,6	38,8
London	202,8	39,4
Moosonee	206,8	30,5
Nipigon	187,7	33,7
North Bay	207,6	35,5
Ottawa	215,4	35,5
Owen Sound	203,8	37,7
Parry Sound	206,4	36,7
Pembroke	212,5	35,5
Perth	214,1	36,2
Peterborough	209,5	37,4
Pickle Lake	183,8	31,1
Sault St. Marie	196,4	36,1
Sioux Lookout	179,2	32,6
Sudbury	204,1	35,6
Thunder Bay	185,3	34,4
Timmins	203,9	33,5
Tobermory	202,3	37,1
Toronto	207,1	38,3
Webequie	191,6	29,4
Welland	207,3	39,0
Windsor	198,8	40,5
<b>ÎLE-DU-PRINCE-ÉDOUARD</b>		
Charlottetown	237,2	30,1
Summerside	236,2	30,3
<b>QUÉBEC</b>		
Chibougamau	219,2	30,7
Chicoutimi	225,0	31,1
Gaspé	235,6	28,5
Inukjuak	218,1	22,7

# Manuel d'installation

Ville	DBS Nimiç (à 91°O)	
	Direction de la boussole	Angle
Kuujuuaq	235,0	21,1
La Grande - 3	217,6	27,4
Mont-Laurier	215,8	34,3
Montréal	219,3	34,9
Québec	224,0	32,9
Rimouski	229,4	30,3
Salluit	228,0	18,6
Schefferville	234,8	23,8
Sept-Îles	233,4	27,9
Sherbrooke	222,7	34,4
Trois-Rivières	221,7	33,7
Val d'Or	211,6	33,3
Wemindji	211,7	28,4
<b>SASKATCHEWAN</b>		
Buffalo Narrows	142,3	24,5
Estevan	153,7	32,4
Hudson Bay	155,3	28,8
Kindersley	141,5	28,6
La Ronge	148,8	25,9
Moosomin	156,6	31,6
North Battleford	143,2	27,6
Prince Albert	148,2	27,7
Regina	150,3	30,8
Stony Rapids	146,9	21,6
Saskatoon	146,2	28,6
Swift Current	144,4	30,2
Yorkton	154,9	30,3
<b>YUKON</b>		
Beaver Creek	100,1	8,9
Carmacks	103,6	10,8
Dawson	100,6	8,5
Haines Junction	103,1	11,2
Ross River	106,8	12,2
Watson Lake	111,1	14,8
Whitehorse	105,1	12,2

## **RAPPORTEUR D'ANGLE - NIMIQ**

Utilisez le tableau de référence des coordonnées du satellite et ce rapporteur d'angle pour déterminer les mesures de l'angle de votre antenne.

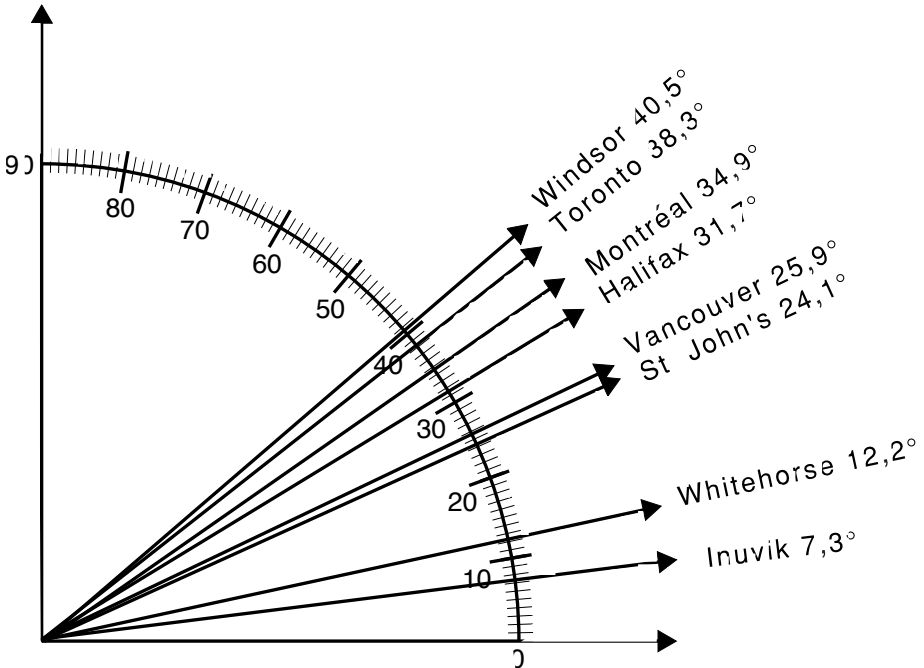

# RACCORDEMENT DU RÉCEPTEUR À UNE PRISE TÉLÉPHONIQUE

---

Votre récepteur Bell ExpressVu doit être raccordé en permanence à une ligne téléphonique. Pour ce faire, branchez une extrémité du fil téléphonique fourni dans le panneau arrière du récepteur et l'autre extrémité dans une prise téléphonique active.

Le branchement téléphonique permet diverses fonctions, dont certaines fonctions de télédiagnostic, la télé-au-compteur et l'alimentation de plusieurs récepteurs dans un même foyer sans frais mensuels supplémentaires. Dans ce dernier cas, tous les récepteurs doivent être raccordés à des lignes téléphoniques correspondant au même numéro de téléphone.

Le récepteur appelle régulièrement le Centre de service à la clientèle Bell ExpressVu. Les appels sont faits à un numéro d'appel sans frais et ne figurent pas sur votre compte de téléphone. Le récepteur n'interrompra jamais vos propres appels. Si vous essayez d'appeler au moment où le récepteur utilise la ligne, celui-ci raccrochera aussitôt et rappellera plus tard.

## TEST DE DIAGNOSTIC DU RACCORDEMENT TÉLÉPHONIQUE









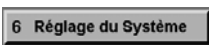

Ce test vérifie le bon fonctionnement du raccordement téléphonique. Au menu principal, choisissez l'option **Diagnostics**. Pour commencer le test, choisissez l'option **Raccordement téléphonique**. Le récepteur vous invite à patienter jusqu'à ce que le test soit terminé. Si le raccordement téléphonique est bon, le récepteur affiche le message « Raccordement correct ». Sinon, il affiche un message d'erreur. Consultez alors la section *Tests de diagnostic* du *Tableau des problèmes et des solutions* figurant dans votre manuel de l'utilisateur.

Vous devez par ailleurs régler le récepteur en fonction du type de système téléphonique que vous utilisez (appareil à cadran ou Touch-Tone) et, s'il y a lieu, préciser le préfixe téléphonique nécessaire pour faire un appel externe.

# Installation et réglage

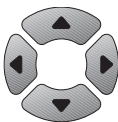
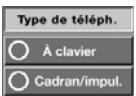
## Raccordement du récepteur à une prise téléphonique

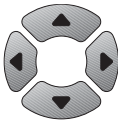
**Note :** Le préfixe n'est généralement nécessaire que dans le cas des installations d'affaires. Pour la plupart des installations de résidence, le réglage par défaut **Pas de préfixe** assurera le bon fonctionnement. Il vous suffit alors de régler le récepteur au bon type de système téléphonique. Voici comment procéder :

	Télécommande	Options du menu
1. Appuyez sur la touche <b>Menu</b> de la télécommande. Le récepteur affiche l'écran <b>Menu principal</b> .		
2. Choisissez l'option <b>Réglage du système</b> . Le récepteur affiche le menu <b>Réglage du système</b> .		
3. Choisissez l'option <b>Installation</b> . Le récepteur affiche le menu <b>Installation et réglage</b> .		
4. Choisissez l'option <b>Système téléphonique</b> . Le récepteur affiche le menu <b>Réglage du système téléphonique</b> .		
5. Utilisez les touches <b>Haut, Bas, Droite</b> ou <b>Gauche</b> pour déplacer la barre de mise en relief sur l'option <b>À clavier</b> ou <b>Cadran/impul.</b> dans la liste <b>Type de téléph.</b>		
Appuyez sur la touche <b>Select</b> pour sélectionner l'option mise en relief.		
<b>Note :</b> Un préfixe téléphonique n'est généralement nécessaire que dans le cas des installations d'affaires. Pour la plupart des installations de résidence, vous n'avez qu'à spécifier le type de système téléphonique. Le réglage par défaut <b>Pas de préfixe</b> assurera le bon fonctionnement. Vous n'avez ensuite qu'à mettre en relief et à sélectionner l'option <b>Sauvegdr.</b> pour confirmer le réglage.		
<b>Si vous devez indiquer un préfixe téléphonique</b> , au lieu de sélectionner l'option <b>Sauvegdr.</b> , passez à l'étape suivante.		

6. Utilisez les touches **Haut, Bas, Droite** ou **Gauche** pour déplacer la barre de mise en relief sur l'option **Code 1 chiffre** ou **Code 2 chiffres** de la liste **Préfixe ligne extér.**

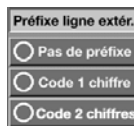
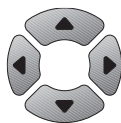

Appuyez sur la touche **Select** pour sélectionner l'option mise en relief.



7. Si vous avez choisi l'option **Code 1 chiffre**, le récepteur affiche et met en relief une case où vous *devez* entrer le chiffre. Appuyez sur la touche numérique appropriée.



Si vous avez choisi l'option **Code 2 chiffres**, le récepteur affiche et met en relief deux cases où vous *devez* entrer les chiffres. Procédez comme suit :



- a) Appuyez sur la touche numérique appropriée pour entrer le premier chiffre dans la case supérieure.

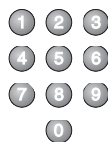

- b) Appuyez sur la touche **Bas** pour mettre en relief la case inférieure.

- c) Appuyez sur la touche numérique appropriée pour entrer le second chiffre dans la case inférieure.

8. Utilisez les touches **Haut, Bas, Droite** ou **Gauche** pour déplacer la barre de mise en relief sur l'option **Sauvegdr.**

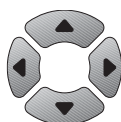

Appuyez sur la touche **Select** pour confirmer les réglages.





# Installation et réglage

## Commande de votre programmation Bell ExpressVu

### COMMANDE DE VOTRE PROGRAMMATION BELL EXPRESSVU

La présente procédure permet de signaler au Centre de service à la clientèle que votre système est en ligne et bien installé. Les services doivent être activés avant que vous ne puissiez recevoir les programmes de votre choix. Vous devez autoriser les services lorsque vous installez votre système Bell ExpressVu pour la première fois et toutes les fois que vous demandez l'ajout ou le retrait de services.

Il vous suffit d'appeler le Centre de service à la clientèle au **1 888 759-3474**, de l'informer que votre système a été installé et que vous aimeriez commencer à recevoir des émissions. L'agent du service vous expliquera les services à la carte et les forfaits à votre disposition. Vous pouvez alors choisir les services que vous voulez autoriser.

Il vous faudra donner à l'agent du service l'information sur votre système. Procédez comme suit pour obtenir cette information : éteignez le récepteur à l'aide de la touche **Power** de la télécommande (pas la touche Power du récepteur). Appuyez ensuite sur la touche **Info** du récepteur ou de la télécommande. Le menu **Information importante sur le système** s'affichera comme illustré ci-dessous. Pour sortir de ce menu, appuyez sur la touche **Select** du récepteur ou de la télécommande.

**Note :** Le récepteur sera encore hors tension, bien que vous verrez des informations sur votre téléviseur. Il vous faudra appuyer sur la touche **Power** de la télécommande ou du récepteur pour allumer de nouveau le récepteur.



### NIP pour le Centre de service à la clientèle

L'agent du service vous demandera si vous voulez utiliser un numéro d'identification personnel Bell ExpressVu (NIP) pour le Centre de service à la clientèle, ce qui est facultatif. Consultez la section « Fonctions de sécurité » à la page 1-53 pour des renseignements complémentaires.

## PROGRAMMATION DE LA TÉLÉCOMMANDE

---

Dans le cas de certains modèles de récepteurs Bell ExpressVu, la télécommande peut être programmée pour contrôler non seulement le récepteur, mais également le magnétoscope, le téléviseur et les amplificateurs. La télécommande est compatible avec la plupart des marques et modèles. Vous pouvez programmer la télécommande afin qu'elle contrôle un maximum de quatre appareils électroniques différents. L'appareil contrôlé par la télécommande dépend du mode sur lequel cette dernière est réglée :

- Le récepteur de satellite (contrôlé en mode SAT)
- Le téléviseur (contrôlé en mode TV)
- Un magnétoscope (contrôlé en mode VCR)
- Un appareil auxiliaire tel qu'un amplificateur, un câblesélecteur, ou un second téléviseur ou magnétoscope (contrôlé en mode AUX).

Avant d'entamer les procédures suivantes, assurez-vous que tous les appareils électroniques sont sous tension. Prenez soin d'installer des piles neuves dans la télécommande.

La télécommande est déjà programmée pour contrôler le récepteur. Toutefois, dans les cas suivants, vous devrez adapter la programmation :

- Vous avez plusieurs récepteurs et télécommandes ;
- Votre récepteur ne répond pas aux commandes de la télécommande (même avec des piles neuves dans la télécommande) ;
- Votre télécommande est endommagée et a été remplacée par une nouvelle télécommande.

**Vous trouverez des instructions à ce sujet, ainsi que des instructions détaillées sur l'utilisation de votre télécommande, dans votre manuel de l'utilisateur.**

## LES FONCTIONS DE SÉCURITÉ

---

Il existe deux types de sécurité : la sécurité au niveau de votre récepteur et la sécurité assurée par le Centre de service à la clientèle. Ces deux types opèrent indépendamment l'un de l'autre. Vous pouvez adopter un type de sécurité ou les deux, ou encore ne pas utiliser de fonctions de sécurité du tout.

### LA SÉCURITÉ ASSURÉE PAR LE RÉCEPTEUR

Les verrous de sécurité de votre récepteur contrôlent d'une part les émissions et les canaux auxquels vous avez accès et, d'autre part, votre possibilité de commander des émissions offertes par le service de télé à la carte Bell ExpressVu à l'aide du récepteur. L'utilisateur doit entrer un mot de passe pour voir les émissions ou les canaux qui sont verrouillés. Par exemple, vous pouvez verrouiller les émissions comportant des scènes de violence.



Les cotes et les cotes expliquées (contenu) que vous utilisez pour activer ou non les verrous de sécurité correspondent aux cotes que les stations émettrices attribuent à leurs émissions. Ces cotes n'ont qu'une valeur indicative. Le contenu réel des émissions peut ne pas correspondre tout à fait aux cotes qu'on leur a attribuées.

Quand vous verrouillez le système, vous devez introduire un mot de passe et le vérifier. Vous devez ensuite utiliser ce même mot de passe pour désactiver le verrou. Vous pouvez changer de mot de passe à tout moment.



Si vous verrouillez le système et oubliez votre mot de passe, vous ne pourrez pas regarder des émissions verrouillées en utilisant le récepteur. Dans ce cas, appelez le Centre de service à la clientèle Bell ExpressVu au **1 888 759-3474** pour demander l'annulation du mot de passe du récepteur. Il vous faudra ensuite, si vous souhaitez utiliser les verrous de sécurité, définir un nouveau mot de passe pour le récepteur.

Une fois que vous verrouillez le système, les verrous de sécurité que vous aurez définis seront activés. De même, des services payants (tels que les programmes de télé à la carte Bell ExpressVu) seront automatiquement verrouillés dès que vous verrouillez le système, ce qui signifie que vous devrez introduire le mot de passe pour y avoir accès.

Si vous essayez de désactiver un verrou (par exemple un canal verrouillé), vous serez invité à entrer le mot de passe. Le récepteur vous donnera trois essais pour introduire le bon mot de passe. Si vous ne réussissez pas, le récepteur ne permettra aucun autre essai pendant quelques minutes.

Si vous introduisez le bon mot de passe, vous pourrez accéder à l'émission voulue. Si vous la quittez, il faudra réintroduire le mot de passe pour y retourner. Vous pouvez déverrouiller le système pour que vous n'ayez plus à introduire de mots de passe. Le système sera sans verrou jusqu'à ce que vous en remettiez un.

## LA SMARTCARD

La SmartCard identifie votre récepteur auprès de Bell ExpressVu. Elle permet de débrouiller le signal satellite et d'acheter des émissions à l'aide du récepteur. Votre récepteur ne fonctionnera pas s'il n'est pas muni de la SmartCard avec laquelle il a été livré. Vous ne pouvez pas utiliser une SmartCard qui n'appartient pas à votre système.

ATTENTION!



Veillez à ne pas plier ni abîmer votre SmartCard. Elle n'est pas couverte par votre garantie limitée. Si vous la perdez ou si vous l'endommagez, son remplacement vous sera facturé.

Quand vous installez votre récepteur pour la première fois, veillez à ce que la SmartCard soit bien insérée dans la fente située derrière la trappe d'accès de votre récepteur.

## LA SÉCURITÉ ASSURÉE PAR LE CENTRE DE SERVICE À LA CLIENTÈLE BELL EXPRESSVU

Vous pouvez définir un numéro d'identification personnel (NIP) que le Centre de service à la clientèle Bell ExpressVu attribuera à votre compte et qui lui permettra d'identifier vos appels téléphoniques. Un agent du Centre de service à la clientèle Bell ExpressVu vous demandera votre NIP pour effectuer des transactions sur votre compte, dont les achats de services, des demandes de renseignements sur votre compte ou l'annulation de votre mot de passe.

Vous pouvez définir votre NIP quand vous allumez votre récepteur pour la première fois, ou à tout moment ultérieur.

ATTENTION!



Si vous oubliez votre NIP, il vous faudra communiquer avec un agent du Centre de service à la clientèle Bell ExpressVu au **1 888 759-3474**. Cet agent pourra vous poser des questions supplémentaires pour s'assurer que vous avez la capacité d'effectuer des transactions sur votre compte.

## **LE CÂBLAGE DE VOTRE SYSTÈME**

---

### **Les récepteurs multiples**

Chaque sortie du LNBF ne peut accueillir qu'un seul récepteur. Vous ne pouvez pas raccorder deux récepteurs à une même sortie (en utilisant par exemple un séparateur de lignes), parce que les deux récepteurs se gêneraient l'un l'autre pendant la sélection d'un canal. Ceci est une caractéristique de la télédiffusion par satellite en général et n'est pas une contrainte propre au système Bell ExpressVu.

Si vous voulez raccorder deux récepteurs à la même antenne parabolique Bell ExpressVu et regarder deux canaux simultanément, il vous faut un LNBF à double sortie qui vous permet de raccorder chaque récepteur à une sortie différente et d'éviter les interférences entre les deux. Si c'est ce que vous souhaitez, vous devez, au moment de l'installation, raccorder chaque récepteur à une sortie distincte du LNBF à l'aide d'un câble coaxial.

Si vous désirez acheter un LNBF différent de celui que vous avez acheté à l'origine, communiquez avec votre concessionnaire Bell ExpressVu local.

Nous supposons, dans les schémas de câblage présentés ci-après, que vous ne souhaitez raccorder qu'un seul récepteur. Si vous installez des récepteurs multiples, modifiez votre câblage en conséquence.

### **CÂBLAGE ET CONNEXIONS**

La qualité de l'image et du son peuvent dépendre dans une large mesure du schéma de câblage et du type de câbles que vous choisissez. Nous vous recommandons de choisir les meilleurs câbles pour votre système afin de profiter de la très haute qualité de votre équipement. Il vous faut examiner votre équipement électronique pour savoir quels types de connecteurs et de câbles utiliser et quel type de câblage adopter.

#### **Faites ce qui suit :**

1. Notez le type de connexion qui figure au dos de chaque pièce que vous comptez installer avec votre récepteur Bell ExpressVu.
2. En commençant avec les connecteurs qui assurent la meilleure qualité, déterminez quelles sont les pièces de l'équipement qui peuvent être raccordées à l'aide d'un type de câble donné.
3. Choisissez parmi les configurations illustrées dans votre manuel d'utilisation Bell ExpressVu celle qui correspond le mieux à votre configuration prévue.
4. Utilisez la configuration que vous avez choisie comme plan de base pour connecter votre système. Si vous avez des composants supplémentaires, ou si vous ne disposez pas de toutes les composants qui figurent sur le diagramme en question, réglez votre câblage en conséquence.

## LES CONNEXIONS RF OU VHF (BONNE QUALITÉ DE L'IMAGE ET DU SON)

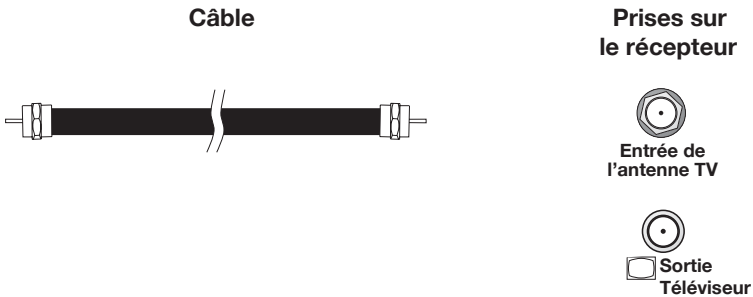

Les connecteurs RF ou VHF (qu'on appelle aussi les prises de modulation) procurent une bonne qualité d'image et de son mono (le son « non stéréo »). Notez que même si vous disposez d'un téléviseur et d'autres appareils stéréo, ce type de connecteurs ne vous donnera qu'un son en mono.

Si vous raccordez un câblosélecteur ou une antenne de télévision au récepteur, vous devez utiliser les connecteurs RF ou VHF comme entrée et sortie de la télévision par câble ou par antenne. Ceci est vrai même si vous utilisez les connecteurs RCA ou S-VIDEO du récepteur pour améliorer la qualité du son et de l'image.

Les schémas de câblage qui suivent comprennent les connecteurs RF ou VHF, partant du principe que vous aurez aussi une réception de la télévision par câble ou par antenne.

Ceci est la configuration la plus simple : beaucoup de gens la préfèrent parce qu'elle est facile à mettre en place et à utiliser. L'usage des connecteurs RF ou VHF nécessite que votre téléviseur soit réglé sur le canal 3 ou 4 pour recevoir les canaux diffusés par satellite. Vous devez aussi régler le commutateur 3/4 situé sur le panneau arrière du récepteur (et, le cas échéant, le commutateur 3/4 de votre magnétoscope) sur le même canal que celui de votre téléviseur.

Grâce aux connecteurs RF ou VHF, vous pourrez facilement passer des canaux diffusés par satellite aux canaux câblodiffusés ou locaux en utilisant l'une des méthodes suivantes :

- appuyez sur la touche TV/Video de la télécommande ou
- éteignez le récepteur.

# Installation et réglage

## Le câblage de votre système

### LES CONNECTEURS PHONO (RCA) AUDIO/VIDÉO (UNE MEILLEURE IMAGE ET LE MEILLEUR SON POSSIBLE)

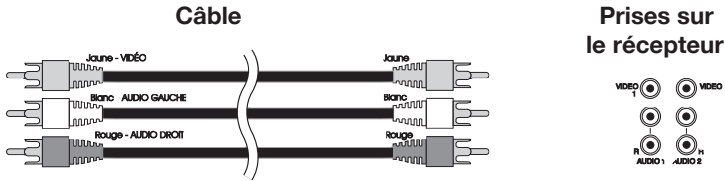

Les connecteurs phono (RCA) vous offrent une meilleure qualité de l'image et le meilleur son possible. Vous devez si possible utiliser ce type de raccord pour la partie audio et pour la partie vidéo si votre équipement est incompatible avec S-VIDEO (voir ce qui suit).

Le câble phono (RCA) existe sous la forme d'un câble unique avec trois fiches à chaque extrémité, ou sous la forme de trois câbles distincts. Les fiches sont colorées en fonction du signal qu'elles transmettent.

- La fiche jaune transmet le signal vidéo.
- La fiche blanche transmet le signal audio gauche.
- La fiche rouge transmet le signal audio droit.

Si votre téléviseur n'est muni que d'une seule entrée audio, raccordez-le à la prise audio droit (**R**) du récepteur.

Si vous utilisez les prises phono (RCA) pour raccorder le récepteur à d'autres équipements, connectez le câble sortant de votre câblosélecteur ou de votre antenne de télévision directement à la prise RF ou VHF de votre téléviseur ou de votre magnétoscope. Le commutateur 3/4 situé sur le panneau arrière de votre récepteur pourra être réglé sur l'un ou l'autre canal.

Les connecteurs RF ou VHF ne vous permettent pas ici d'utiliser les méthodes que nous avons décrites pour passer des canaux diffusés localement aux canaux diffusés par satellite. En fonction du type d'équipement que vous raccordez à votre récepteur, il vous faudra peut-être utiliser les menus qu'affichent chaque composante de votre équipement pour passer des canaux diffusés localement aux canaux diffusés par satellite. Pour un complément d'information, consultez les manuels des équipements électroniques auxiliaires que vous utilisez.

## LES CONNECTEURS S-VIDEO (LA MEILLEURE IMAGE POSSIBLE)

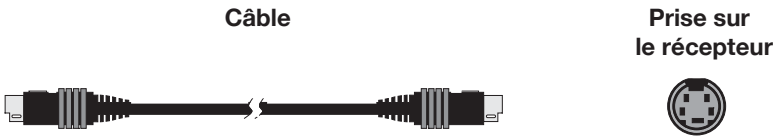

Les prises S-VIDEO, qu'on appelle aussi super-video ou SVHS, offrent la meilleure image possible. Bon nombre des nouveaux téléviseurs et magnétoscopes en sont pourvus. Si vous utilisez ces connecteurs, il vous faudra néanmoins raccorder le signal audio à l'aide des connecteurs audio (RCA), mais vous n'aurez pas besoin d'utiliser les connecteurs vidéo (RCA). Les connecteurs S-VIDEO ne transmettent que le signal vidéo.

## LES DISPOSITIFS DE CÂBLAGE

Les dispositifs de câblage ci-dessous vous donnent le meilleur éventail à partir duquel choisir votre configuration. Beaucoup de ces configurations dépendent des appareils électroniques que vous connectez et de leur équipement et connecteurs. Voyez la section « Câblage et connexions » à la page 1-55 pour des informations complémentaires.

La plupart des configurations partent des principes suivants :

- Vous avez un câblosélecteur ou une antenne de télévision que vous voulez raccorder à votre système.
- Vous voulez que votre système donne la meilleure qualité de son et d'image.
- Vous voulez commander des émissions télé-au-compteur à l'aide de votre récepteur Bell ExpressVu.

Les configurations que nous vous présentons ici vont de la plus simple (connecteurs RF ou VHF seulement) avec peu d'appareils électroniques, à la plus élaborée avec des appareils électroniques multiples. La plupart des configurations indiquent tous les raccords. Vous ne devez utiliser qu'un seul type de connecteur audio et vidéo, sauf si vous connectez un câblosélecteur ou une antenne de télévision au système, auquel cas vous pouvez aussi utiliser les connecteurs RF et VHF.

Examinez les configurations pour déterminer celle qui correspond le plus à votre équipement. Servez-vous ensuite de la configuration que vous avez choisie comme modèle pour procéder à votre câblage.



Votre récepteur Bell ExpressVu doit toujours être raccorder au réseau téléphonique si vous souhaitez vous en servir pour commander des émissions de télé à la carte.



## SCHÉMAS DE CÂBLAGE

Les instructions d'installation ne contiennent que la configuration de base ci-dessous. Vous trouverez d'autres configurations plus complexes dans le guide de l'utilisateur fourni avec le système Bell ExpressVu.

**Note :** L'antenne de télévision illustrée dans le schéma ci-dessous est facultative.

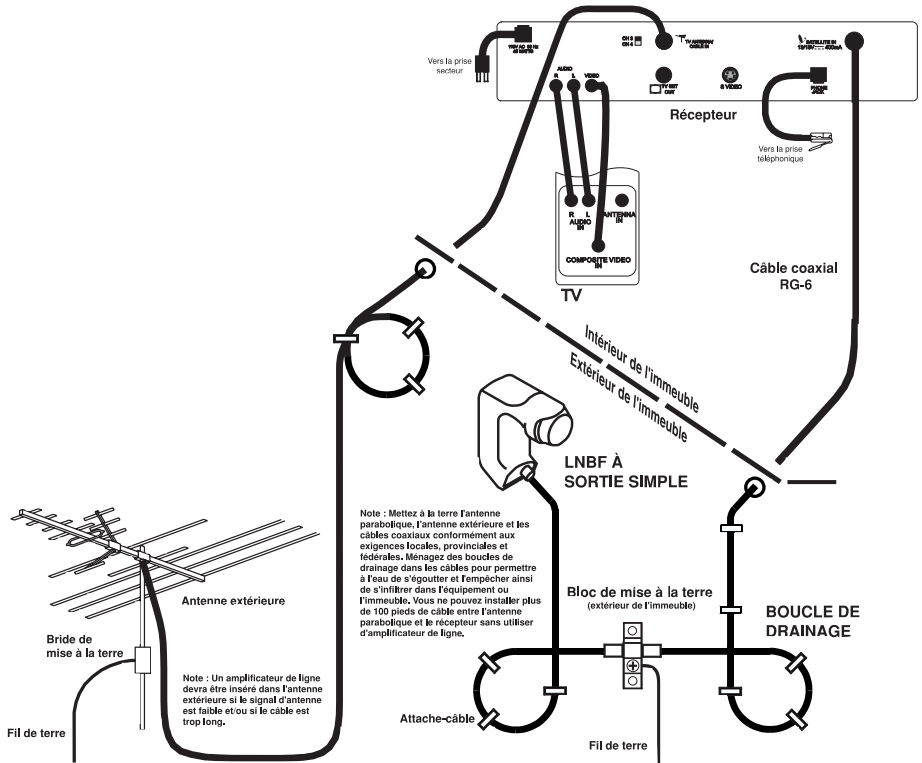

## COMMANDE DE VOTRE PROGRAMMATION

Les services doivent être activés *avant* que vous ne puissiez recevoir les programmes de votre choix. Vous *devez* autoriser les services lorsque vous installez le système Bell ExpressVu pour la première fois et chaque fois que vous demandez l'ajout ou le retrait de services.

Pour plus de détails sur la façon de commander votre programmation, consultez la page 1-51 du guide de l'utilisateur fourni avec votre système Bell ExpressVu.

## SCHÉMAS DE CÂBLAGE

### Installation rapide

Caractéristiques	Équipement	Qualité
<ul style="list-style-type: none"> <li>Utilisé au moment de l'installation pour faire correspondre l'orientation et l'élévation au satellite Bell ExpressVu.</li> <li>Câblage le plus rapide.</li> <li>Nécessite un minimum d'appareils.</li> <li>Permet de voir les émissions diffusées localement ou par satellite.</li> <li>Passage rapide des canaux locaux aux canaux diffusés par satellite en appuyant sur la touche TV/Video de la télécommande ou en éteignant le récepteur Bell ExpressVu.</li> </ul>	<ul style="list-style-type: none"> <li>Le récepteur Bell ExpressVu</li> <li>Un téléviseur</li> <li>Le câblesélecteur ou une antenne de télévision</li> </ul>	<ul style="list-style-type: none"> <li>Bonne image</li> <li>Bonne qualité du son en mono</li> </ul>

### Installation rapide des modèles 2700/3700

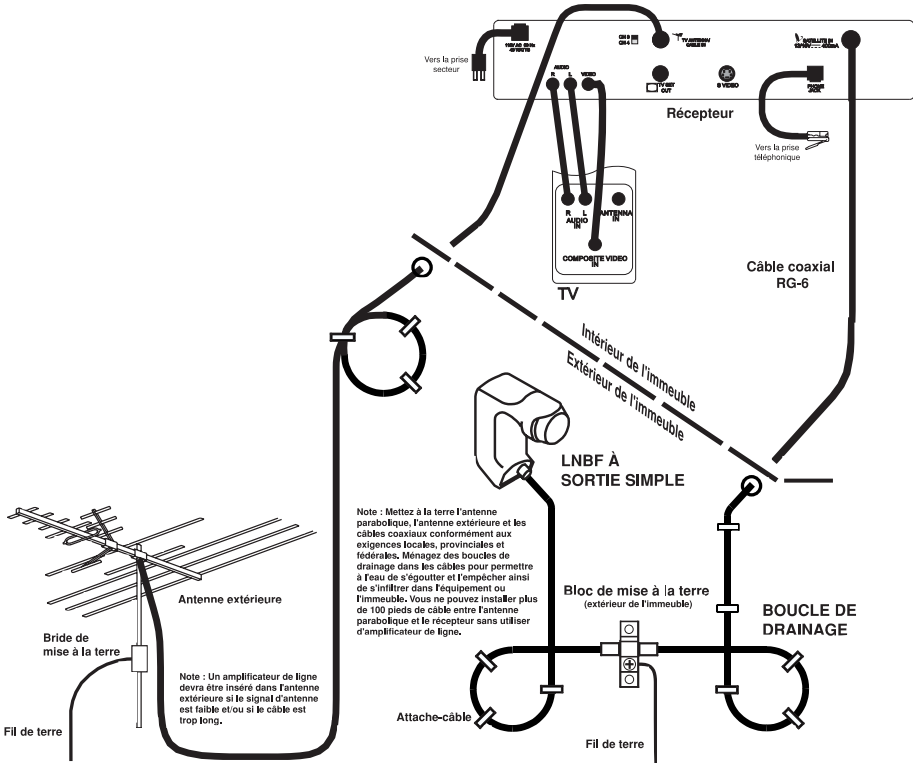

## SCHÉMAS DE CÂBLAGE

### Installation rapide du modèle 4700

**Note :** L'antenne de télévision illustrée dans le schéma ci-dessous est facultative.

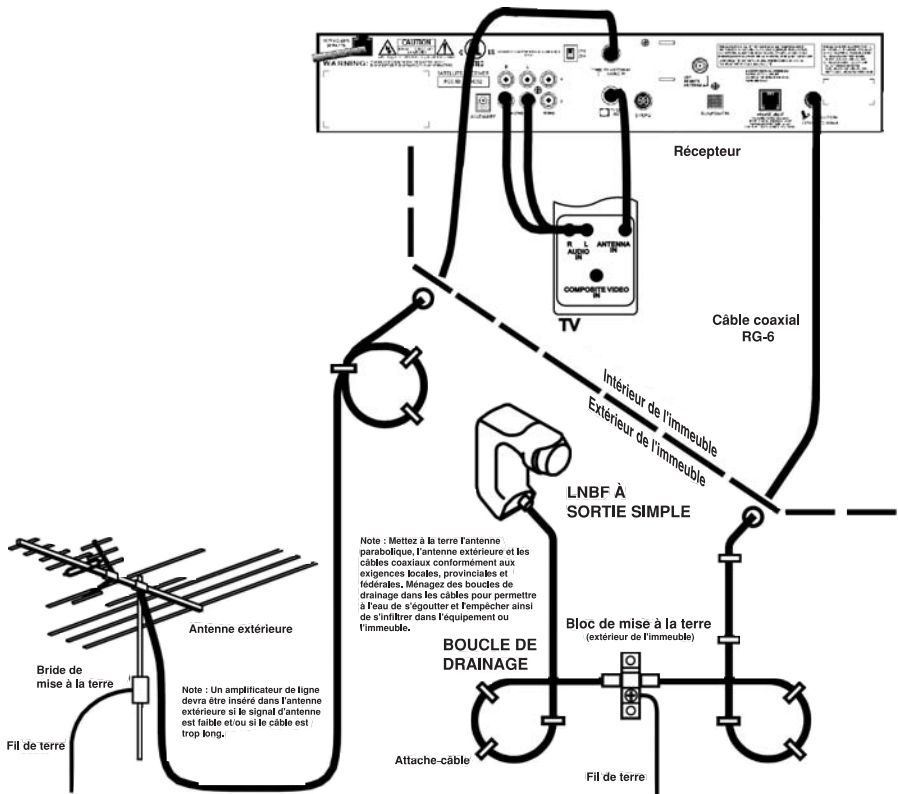

## ASSEMBLAGE DE L'ANTENNE PARABOLIQUE

Symptômes	Causes possibles	Solutions
Le bras et le support de montage sont deux pièces distinctes.	Certains modèles nécessitent l'assemblage du bras et du support de montage.	Assemblez le bras et le support de montage.
Vous désirez que votre système utilise deux récepteurs, mais vous n'avez qu'une prise d'entrée LNBF.	Vous devez avoir deux prises d'entrée LNBF pour accommoder deux récepteurs. Vous devriez aussi relier chaque sortie LNBF à chaque récepteur avec un câble coaxial. Ceci est une caractéristique commune à la télévision par satellite et non une caractéristique propre au système Bell ExpressVu.	Appelez votre concessionnaire pour acheter un LNBF à sortie double.

## AJUSTEMENT DE L'ORIENTATION DE L'ANTENNE PARABOLIQUE

Symptômes	Causes possibles	Solutions
La barre d'intensité du signal indique la réception d'un signal, mais la barre est rouge et affiche le mot « déverrouillé ».	L'antenne parabolique est peut-être pointée sur le satellite Bell ExpressVu, mais le signal n'est pas assez bon pour donner une image à votre écran de téléviseur.	Tournez lentement votre antenne vers l'ouest jusqu'à ce que la barre d'intensité du signal tourne au vert et affiche le mot « Verrouillé ».
La barre d'intensité du signal est verte, mais vous ne pouvez obtenir une intensité du signal de 100 %.	Une variété de facteurs atmosphériques (en particulier les fortes pluies ou chutes de neige) peuvent amoindrir le signal satellite. Vous n'obtiendrez probablement pas un signal satellite d'une intensité de 100 %.	La barre d'intensité du signal n'est pas conçue pour atteindre 100%. Vous n'avez pas besoin de faire quoi que ce soit si votre système développe une image acceptable. Vous devez optimiser l'intensité du signal. Si vous ne pouvez pas, sur le répéteur 1, atteindre une intensité de signal égale à au moins 55 %, il vous faudra envisager l'achat d'une plus grosse antenne.
Quoi que vous fassiez, vous ne pouvez faire passer au vert la barre d'intensité du signal.	Les câbles de liaison ne sont peut-être pas assez serrés ou sont humides. Le signal satellite est peut-être bloqué.	Assurez-vous que rien ne gêne (pas même votre corps) la réception du signal du satellite par l'antenne parabolique. Assurez-vous que tous les câbles sont bien raccordés et secs. Appelez le Centre de service à la clientèle Bell ExpressVu au <b>1 888 759-3474</b> pour obtenir de l'aide.
Vous obtenez le message d'erreur « Essai de captage du signal satellite »	Le récepteur vient peut-être d'être branché et capte en ce moment les signaux satellite. L'antenne parabolique ne pointe peut-être plus sur le satellite. Les câbles de liaison ne sont peut-être pas assez serrés ou sont humides. Le signal satellite est peut-être brouillé. Votre antenne parabolique est peut-être encombrée de neige ou de débris.	Attendez pour voir si le message s'efface. Assurez-vous que la barre d'intensité du signal est verte et affiche le mot « Verrouillé ExpressVu ». Si tel n'est pas le cas, orientez à nouveau l'antenne parabolique. Assurez-vous que tous les câbles sont bien raccordés et secs. Appelez le Centre de service à la clientèle Bell ExpressVu au <b>1 888 759-3474</b> pour obtenir de l'aide. Déblayez le réflecteur.