

SYMA X13

Quadricoptère 2.4Ghz 4 canaux avec Gyro



Manuel de l'utilisateur

Il est recommandé de lire attentivement la notice d'utilisation avant d'utiliser l'appareil.

FR

Caractéristiques essentielles de l'hélicoptère

- Structure à 4 axes, rendant l'appareil plus maniable et rapide en vol.
- Un système gyroscope sophistiqué d'auto-stabilisation à 6 axes vous permet un vol doux et agréable.
- Le corps de l'appareil est fait d'un métal spécial et durable pour une bonne résistance, pour tourner aisément et garantir un vol stable. Cet appareil est approprié pour voler en intérieur comme en extérieur.
- Doté d'une structure en plusieurs modules, facile à utiliser et entretenir.
- Fonctions d'éversion 360° 3D et de vol lancé.
- Possibilité de réaliser des photos aériennes en temps réel.
- Mode vol sans affichage sur la manette amélioré.

Tout le matériel, les dimensions et les pièces de rechange cités dans ce manuel d'utilisation ne sont que des références. L'entreprise ne sera responsable d'aucune modification de l'extérieur de l'emballage. L'entreprise n'informerait les utilisateurs d'aucun changement éventuel. Toute information est susceptible d'être mise à jour ou changée. Veuillez consulter notre site Web pour toute référence ultérieure.

CONSIGNES IMPORTANTES:

1. Avant toute utilisation, lisez attentivement ces instructions. Ce modèle n'est pas adapté aux enfants de moins de 8 ans. Il est fortement recommandé que tout enfant soit placé sous surveillance d'un adulte pour utiliser cet appareil.
2. Veuillez s'il vous plaît conserver les plus petites pièces de l'appareil hors de portée des enfants, afin d'éviter tout accident.
3. Ce modèle est puissant, par conséquent il convient de manipuler doucement l'appareil. Lors du premier vol, veuillez diriger lentement les leviers de la manette de contrôle afin d'éviter un envol trop rapide ou bien des collisions.
4. Après le vol, éteignez la manette de contrôle ainsi que l'appareil.
5. Veuillez à tenir les batteries à l'écart des endroits surchauffés/sources de chaleur (cheminées, appareils de chauffage électrique,...).
6. Veuillez à conserver une distance de 2-3 mètres entre l'appareil et vous même ou toute autre personne, afin d'éviter que l'appareil vous blesse lors de l'atterrissage.
7. Lorsqu'un enfant utilise l'appareil, assurez-vous de la présence et de la supervision d'un adulte. De même, l'adulte doit pouvoir maintenir un contact visuel permanent avec l'appareil, afin d'en faciliter le contrôle.
8. Les piles à usage unique ne sont pas rechargeables. Lors de l'installation des piles et leur retrait prêtez attention à la polarité des piles. N'utilisez pas de piles neuves en même temps que des piles usagées, ou bien des piles de différents types.
9. Lorsqu'ils ne sont pas utilisés, l'appareil et la manette de contrôle doivent être éteints, les piles de la manette retirées.
10. Le terminal ne peut être court-circuité.

MAINTENANCE:

1. Utilisez un chiffon ou un tissu pour nettoyer l'appareil. Nettoyez l'hélicoptère régulièrement.
2. Évitez d'exposer l'appareil au soleil.
3. Éviter tout contact entre l'appareil et de l'eau pour éviter d'endommager les systèmes électriques de l'engin.
4. Vérifiez régulièrement le chargeur et les autres accessoires. En cas de dommage, cessez immédiatement l'utilisation jusqu'à réparation complète.

A PROPOS DU CONTENU:

Quadricoptère
Manette 2.4 G
Câble de chargement USB
Instructions d'utilisation
Pales



LA MANETTE:

1. Utilisation de la manette

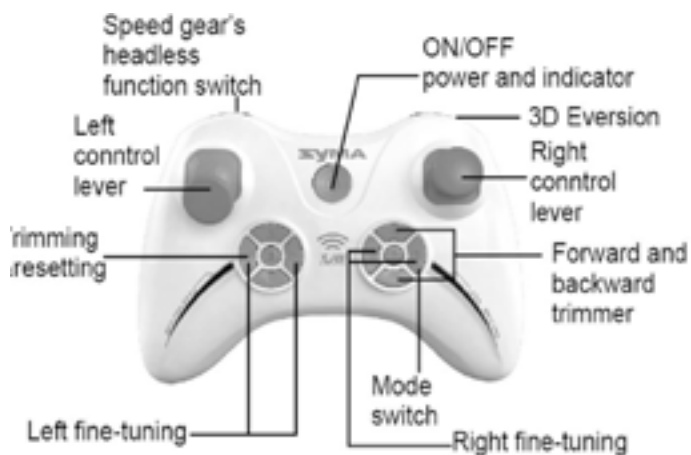

Réglage fin gauche

Redémarrer/Raser le sol

Levier de gauche

Passage en mode sans affichage (BOUTON A)

Allumé/ Éteint, indicateur de charge

Antenne

Indicateur lumineux

Éversion 3D (BOUTON B)

Levier de droite

Interrupteur marche avant/arrière

Interrupteur changement de mode

Réglage fin droite

2. Installation des piles



Votre hélicoptère est livré complètement assemblé, il nécessite 4 piles AA pour le fonctionnement de la manette de contrôle.

Desserrez les vis et enlevez le couvercle du local pour les piles.

Insérez les 4 piles AA (Alcaline n°5) dans le compartiment, en prêtant attention à la polarité des piles.

Attention !

- 1) Veiller à installer les piles en suivant les indications de polarité.
- 2) Ne pas utiliser de piles neuves en même temps que des piles usagées.
- 3) Ne pas utiliser différents types de piles au même moment

MODES DE LA MANETTE:



La manette de contrôle a été conçue pour supporter deux modes de commande, selon le style de l'utilisateur. Appuyez en continu sur le bouton B (à droite), puis appuyez sur le bouton d'allumage de la manette afin de passer du Mode 1 au Mode 2 et réciproquement.

MODE 1

Diriger l'appareil

Vous déplacer de haut en bas

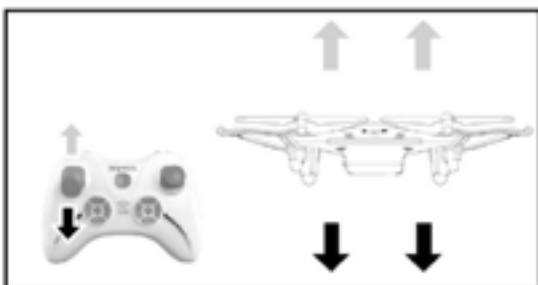

Vous déplacer d'avant en arrière

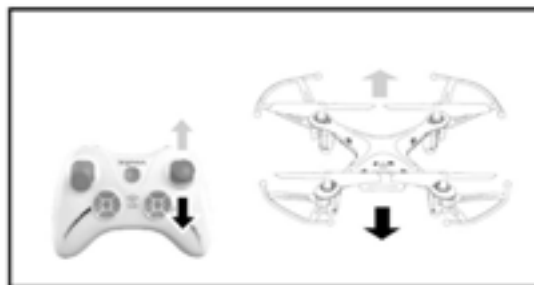

Pousser lentement le levier de gauche vers le haut pour faire voler l'hélicoptère plus haut, lâcher pendant un court instant le levier pour faire voler l'hélicoptère plus bas.

Pousser lentement le levier de droite vers le haut pour faire avancer l'hélicoptère, vers le bas pour le faire reculer.

Tourner à droite et à gauche



Faire pivoter l'hélicoptère vers la droite et vers la gauche

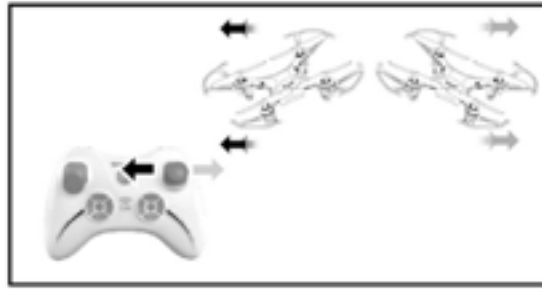

Pousser lentement le levier de gauche vers la gauche pour diriger l'appareil vers la gauche, vers la droite pour le diriger vers la droite

Pousser lentement le levier de droite vers la gauche pour incliner l'appareil vers la gauche, vers la droite pour l'incliner vers la droite

Réglages fins

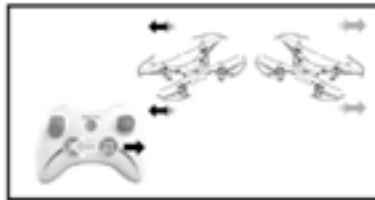
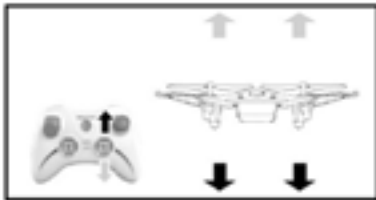

Réglage fin avant/arrière

Lorsque l'hélicoptère vole vers l'avant/l'arrière, vous pouvez corriger son vol grâce au bouton de réglage fin « haut/bas ».

Réglage fin inclinaison de l'appareil

Lorsque l'hélicoptère est incliné vers la gauche ou la droite, vous pouvez corriger son vol grâce au bouton de réglage fin « droite/gauche » de droite.

Réglage fin gauche/droite

Lorsque l'hélicoptère vole vers la gauche ou la droite, vous pouvez corriger son vol grâce au bouton de réglage fin « droite/gauche » de gauche.

MODE 2

Diriger l'appareil

Vous déplacer de haut en bas

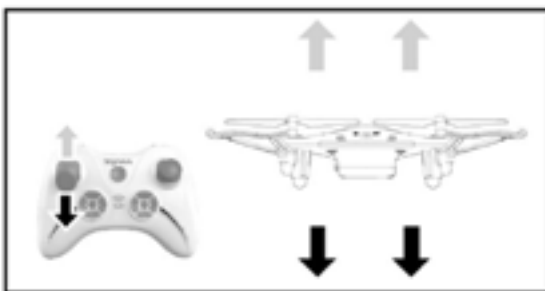

Vous déplacer d'avant en arrière

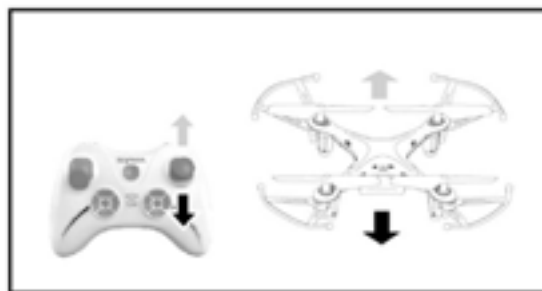

Pousser lentement le levier de gauche vers le haut pour faire voler l'hélicoptère plus haut, lâcher pendant un court instant le levier pour faire voler l'hélicoptère plus bas.

Pousser lentement le levier de droite vers le haut pour faire avancer l'hélicoptère, vers le bas pour le faire reculer.

Tourner à droite et à gauche

Faire pivoter l'hélicoptère vers la droite et vers la gauche

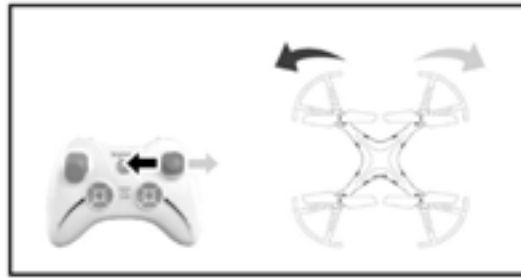
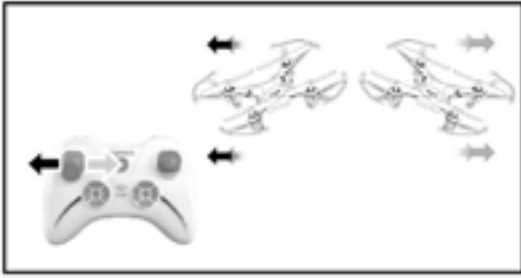

Pousser lentement le levier de droite vers la gauche pour diriger l'appareil vers la gauche, vers la droite pour le diriger vers la droite

Pousser lentement le levier de gauche vers la gauche pour incliner l'appareil vers la gauche, vers la droite pour l'incliner vers la droite

Réglages fins

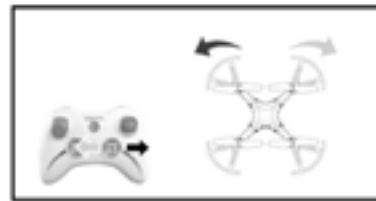
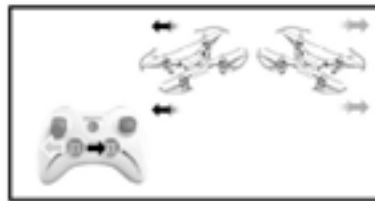
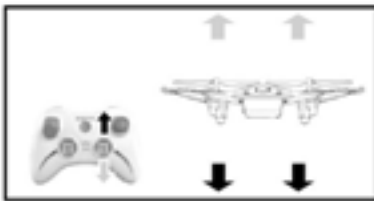

Réglage fin avant/arrière

Lorsque l'hélicoptère vole vers l'avant/l'arrière, vous pouvez corriger son vol grâce au bouton de réglage fin « haut/bas ».

Réglage fin inclinaison de l'appareil

Lorsque l'hélicoptère est incliné vers la gauche ou la droite, vous pouvez corriger son vol grâce au bouton de réglage fin « droite/gauche » de gauche.

Réglage fin gauche/droite

Lorsque l'hélicoptère vole vers la gauche ou la droite, vous pouvez corriger son vol grâce au bouton de réglage fin « droite/gauche » de droite.

PREPARATION AU VOL:



Étape 1 : Allumer la manette

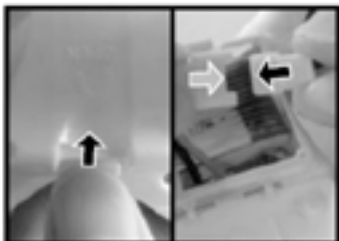

Étape 2 : Retirer le cache de la batterie puis connecter le câble au récepteur

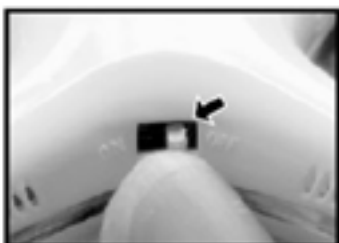

Étape 3 : Remettre en place le cache de la batterie puis allumer le quadricoptère.



Étape 4 : Pousser lentement le levier de gauche vers le haut puis vers le bas. La manette émet alors un son clair indiquant que l'appareil est prêt à voler.

Astuce : Afin que la manette capte plus facilement le signal, veillez à laisser l'hélicoptère dans une position horizontale et stable.

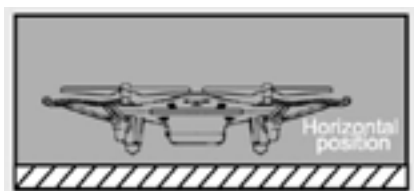

AVERTISSEMENTS :

Lorsque l'indicateur lumineux de la manette émet une lumière continue alors que l'indicateur de l'hélicoptère clignote, cela signifie que la manette n'a pas réussi à capter la fréquence de l'appareil. Dans ce cas, veuillez redémarrer l'appareil et suivre de nouveau la procédure « vous préparer à voler » décrite ci-dessus.

Si en vol l'appareil se met à pencher d'un côté ou bien tourne sur lui-même, veuillez redémarrer l'appareil et suivre de nouveau la procédure « vous préparer à voler » décrite ci-dessus.

Lorsque les indicateurs lumineux de l'appareil se mettent à clignoter lentement, cela signifie que l'appareil est entré en mode charge faible. Veuillez alors éteindre le quadricoptère et la manette puis recharger la batterie de l'appareil.

LES FONCTIONNALITÉS:

1) Avertissement charge faible

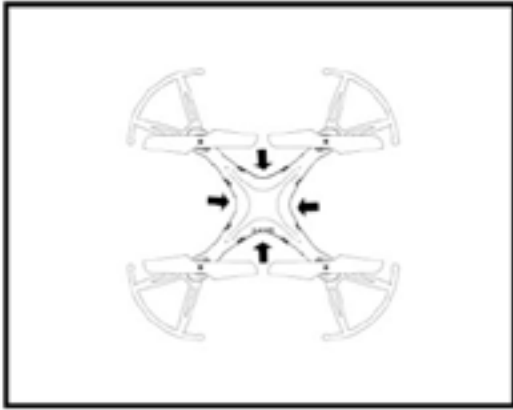

Lorsque les quatre lumières indicatrices commencent à clignoter, cela signifie que la charge de l'appareil est insuffisante. Faites revenir et atterrir l'appareil.

2) Protection contre la surcharge



Lorsque l'appareil est en vol et se trouve coincé quelque part ou bien s'écrase, le système activera automatiquement une protection contre la surcharge énergétique de l'engin.

3) Fonction redémarrage



Si vous rencontrez pendant le vol des difficultés de contrôle ou de direction, vous pouvez restaurer les paramètres par défaut en suivant la procédure indiquée ci-dessous.

Placez l'appareil en position horizontale puis poussez les deux leviers simultanément vers le coin en bas à droite pendant 2-3 secondes : les indicateurs lumineux du quadricoptère commenceront à clignoter rapidement. Après 2-3 secondes les indicateurs produiront de nouveau un signal fixe, ce qui signifie que l'appareil aura bien redémarré.

4) Éversion 3D



Lorsque vous maîtrisez les opérations les plus basiques, vous pouvez tenter des figures incroyables, et de plus en plus complexes !

Tout d'abord, faites voler l'hélicoptère à plus de 3 mètres de hauteur, puis appuyez sur le bouton « Éversion 3D », à l'arrière de la manette, du côté droit. Ensuite, poussez le levier de droite dans n'importe quelle direction afin de faire faire des loopings à l'appareil.

Astuce : il est plus facile de réaliser ce type de figures lorsque l'appareil est chargé au maximum.

5) Vol lancé



Grâce à son système gyro 6 axes intégré, le quadricoptère X13 pourra vous amuser encore plus ! Vous avez la possibilité de lancer l'appareil en poussant simultanément le levier de direction. Ainsi l'appareil se mettra immédiatement à voler. Cependant, nous vous conseillons de tenter ce type de vol lorsque vous utilisez l'appareil en compagnie d'un autre opérateur, afin d'éviter tout crash de l'appareil dû à une mauvaise synchronisation entre le lancer et l'exécution des commandes appropriées sur la manette.

6) Changement de vitesse



Petite vitesse : Appuyez sur le bouton « A » situé en haut à gauche de la manette de contrôle. Un bip bref émis par la manette signifie que l'appareil est bien en petite vitesse.
Grande vitesse : Appuyez sur le bouton « A » situé en haut à gauche de la manette de contrôle. Deux bips brefs émis par la manette signifient que l'appareil est bien en petite vitesse.

7) Changement de mode (Normal/Sans affichage)



Appuyez continument sur le bouton A, puis allumez la manette : vous pouvez alors choisir le mode 1 ou bien le mode 2.

8) Redémarrer



Appuyez continument sur le bouton B, puis allumez la manette : en appuyant ensuite sur le bouton Redémarrer (en bas à droite de la manette), vous restaurez les paramètres de vol par défaut de l'appareil. Il est conseillé à l'utilisateur novice de restaurer les paramètres de vol par défaut AVANT le tout premier vol.

9) Mode sans affichage



1. Allumez la manette

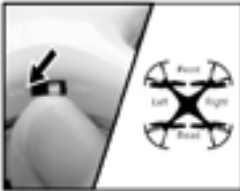

2. Après avoir connecté l'alimentation de l'appareil et l'avoir allumé, ajustez la position de l'appareil dans la direction que vous choisissez comme direction « droit devant » par défaut pour l'appareil.



3. Poussez le levier d'accélération vers le haut puis vers le bas. Lorsque la manette bouge, cela indique que la manette a bien capté le signal de l'appareil et défini sa direction par défaut.

Passer du mode normal au mode sans affichage



1. Après avoir exécuté les réglages préalables décrits ci-dessus, l'appareil se trouve par défaut en mode général. L'indicateur lumineux émet alors un signal continu. Pour passer en mode sans affichage, pressez le bouton situé en haut à gauche de la manette pendant 2-3 secondes. Suite à cela, la manette devrait émettre une série de sons « DDDDD... », indiquant que l'appareil est bien entré en mode sans affichage. Après avoir appuyé de nouveau sur ce bouton pendant 2 à 3 secondes, vous entendrez un long « D ». Cela signifie que l'appareil est bien retourné en mode normal. En mode sans affichage, les 4 indicateurs lumineux de l'appareil clignotent doucement.

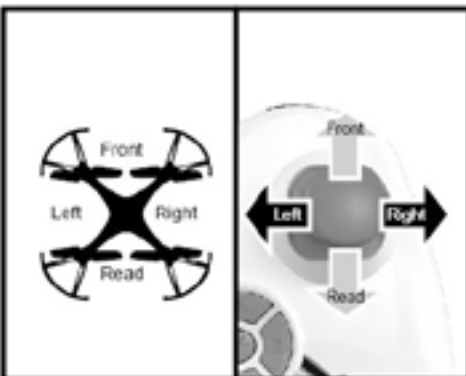

2. En mode sans affichage l'opérateur doit suivre visuellement l'appareil et le contrôler à vue grâce à la manette.

Corriger la direction «droit devant » par défaut



Si l'appareil se crashe ou subit une collision en mode sans affichage, il est possible que sa direction « droit devant » par défaut dévie. Il faut alors redéfinir la direction de l'appareil. Pour ce faire, veuillez pousser les deux leviers de la manette de contrôle simultanément vers le coin en bas à gauche pendant quelques secondes. Lorsque les indicateurs lumineux de l'appareil auront clignoté lentement pendant 3 secondes, cela indiquera que la nouvelle direction a bien été définie.

CHARGER LA BATTERIE:

Connecter le câble de chargement à la batterie puis au port USB d'un ordinateur ou d'un chargeur secteur adapté. Tout au long de la charge, l'indicateur lumineux du chargeur USB sera allumé et rouge. Lorsque la charge est complète, l'indicateur s'éteint.

Attention :

1. Lorsque vous utilisez un ordinateur pour charger la batterie, veillez à toujours retirer le câble de chargement avant d'éteindre l'appareil.
2. Veuillez à connecter le câble USB selon la bonne polarité afin de ne pas abîmer le câble ou bien le port USB de l'ordinateur.



Temps de chargement : environ 70 minutes

temps de vol : environ 5 minutes

MAINTENANCE DE LA BATTERIE:

1. Conserver la batterie dans un environnement frais et sec (température conseillée 18-25°).
2. Afin d'améliorer la durée de vie de la batterie, prière de ne pas la charger/décharger de manière répétitive.
3. Lorsque la batterie doit être conservée pendant une longue période, sans utilisation, veuillez charger la batterie au préalable. L'idéal est de charger la batterie (autour de 50 à 60 %) puis la conserver dans un environnement frais et sec.
4. Si vous n'utilisez pas la batterie pendant une durée supérieure à un mois, il est vivement conseillé de vérifier régulièrement le voltage de la batterie. Si celui-ci devait être inférieur à 3V, suivez la procédure expliquée ci-dessus en 3. Si le voltage reste durablement inférieur à 3V, contactez notre distributeur le plus proche afin de commander une batterie de remplacement.

PRÉCAUTIONS PENDANT LA CHARGE:

1. Pendant la charge, prière de conserver la batterie à l'écart de toute source de chaleur ou d'humidité, ou à risque d'explosion.
2. Lors de la charge, veuillez retirer la batterie du quadricoptère. Tout processus de charge doit se faire sous la supervision d'un adulte.
3. Après un vol, attendre que la surface de la batterie soit complètement refroidie avant la charge. Dans le cas contraire pourrait apparaître un gonflement de la batterie et un risque de surchauffe et d'incendie.
4. Veillez à éviter tout choc ou chute à la batterie pendant la charge, sous peine d'encourir un risque de court-circuit pouvant endommager les circuits de l'appareil.
5. Utilisez toujours le câble USB fourni pour charger l'appareil ou bien une pièce de rechange obtenue chez l'un de nos distributeurs. Préférez attendre que la batterie soit complètement vide avant de la recharger.
6. Lorsque la batterie est pleinement chargée mais que vous la laissez connectée au chargeur, cela peut automatiquement la décharger et réduire sa durée de vie. En effet, le chargeur détecte automatiquement le voltage de la batterie et recharge dès qu'il en mesure le besoin. Charger et décharger la batterie de manière répétée et consécutive peut réduire la durée de vie de la batterie.

PROBLÈMES FRÉQUENTS:

Problèmes	Causes	Solutions
L'appareil ne répond pas	<ul style="list-style-type: none">◦ L'appareil est en mode charge faible La charge de la manette est insuffisante : son indicateur lumineux clignote◦ La fréquence de la manette ne correspond pas à celle de l'appareil	<ul style="list-style-type: none">◦ Chargez l'appareil◦ Changez les piles de la manette◦ Ajustez les fréquences de la manette et de l'appareil en redémarrant les deux objets
En vol, l'appareil répond mal aux commandes	<ul style="list-style-type: none">◦ La charge de la manette est insuffisante. Une autre manette avec la même fréquence interfère	<ul style="list-style-type: none">◦ Changez les piles de la manette Déplacez vous afin de vous éloigner de l'objet perturbant la fréquence.
En vol, l'appareil reste incliné d'un côté	<ul style="list-style-type: none">◦ La correction horizontale n'a pas été effectuée	<ul style="list-style-type: none">◦ Effectuez la procédure de correction horizontale présentée en p.
En mode sans affichage, l'appareil vole droit devant	<ul style="list-style-type: none">◦ L'appareil a subi un crash/ une collision qui a modifié sa direction par défaut	<ul style="list-style-type: none">◦ Effectuez les réglages de définition de la direction « droit devant » par défaut en mode sans affichage, tels que décrits en p.

PIECES SUPPLÉMENTAIRES:

Il vous est possible de commander ces pièces supplémentaires auprès de notre distributeur le plus proche. Veuillez à bien spécifier la référence de l'article ainsi que la couleur souhaitée lors de la commande.



X13-01A
Fuselage(white)

X13-01B
Fuselage(red)

X13-01C
Fuselage(black)

X13-02
Clear parts

X13-03
Gear

X13-04
Blades



X13-05
Protecting frames

X13-06
Motor A

X13-07
Motor B

X13-08A
Bettery cover
(white)

X13-08B
Bettery cover
(red)

X13-08C
Bettery cover
(black)



X13-09
Axle of T type

X13-10
Circuit board

X13-11
USB

X13-12
Battery

X13-13
Transm

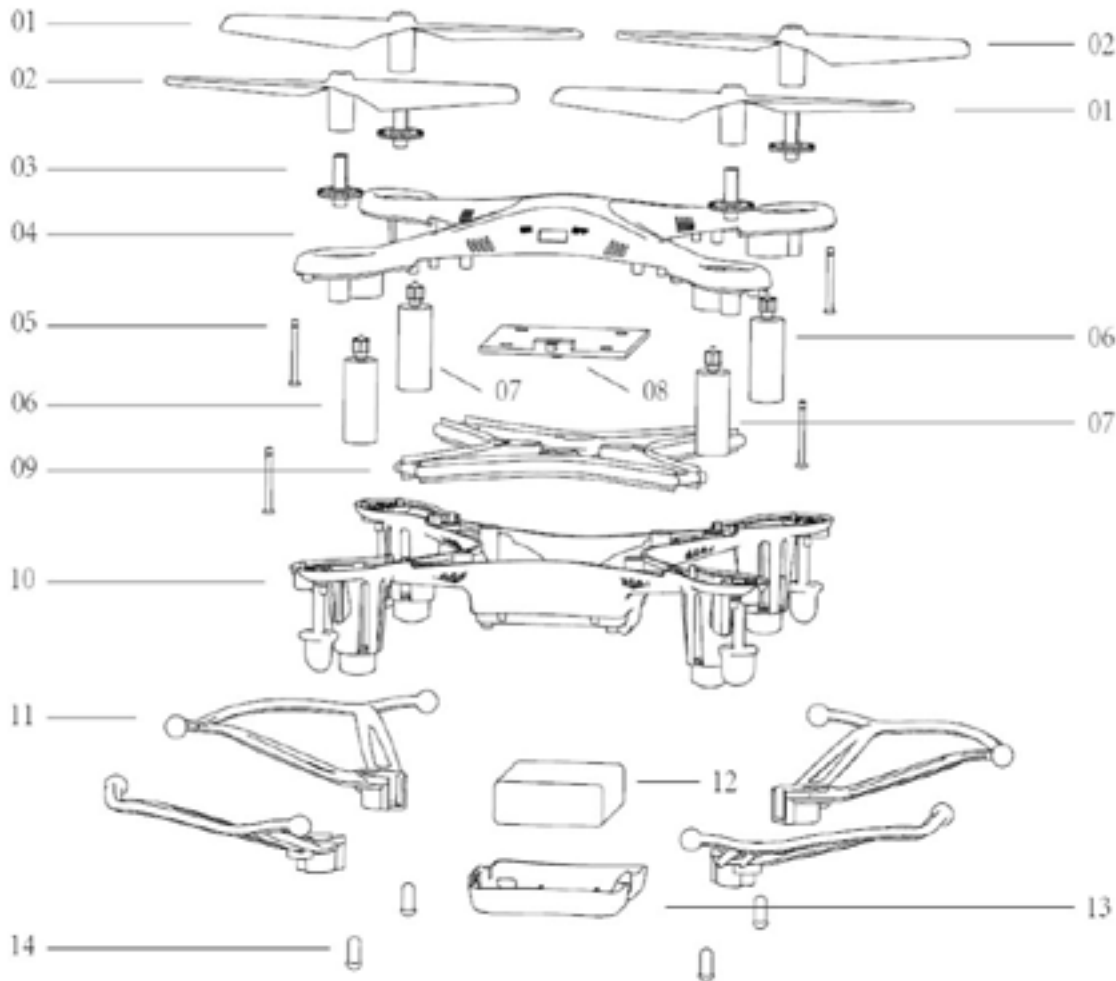

Code	Description	Quantité	Code	Description	Quantité	Code	Description	Quantité
01	Pales rotatives	2	07	Moteurs réversifs	4	13	Cache pour la batterie	1
02	Pales réversives	2	08	Circuit receveur	1	14	Patins	4
03	Engrenages	4	09	Support transparent	1			
04	Partie haute du fuselage	1	10	Partie basse du fuselage	1			
05	Axes (Type T)	4	11	Cadres de protection des pales	4			
06	Moteurs rotatifs	4	12	Batterie	1			

CARACTÉRISTIQUES PRINCIPALES:

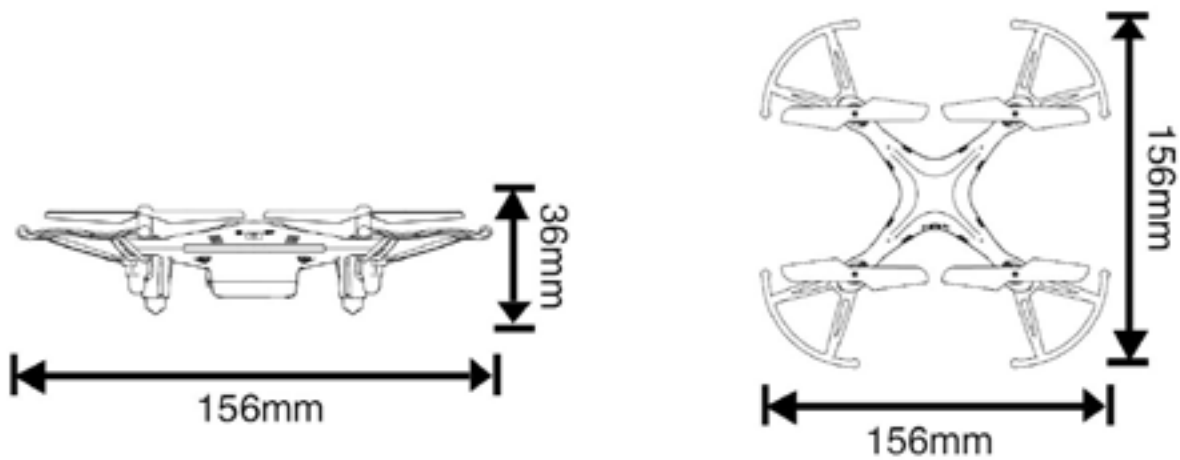

Longueur	156 mm	Code du moteur principal	6 x 15 sans noyau
Largeur	156 mm	Batterie	3.7V 200mAh Li-Poly
Hauteur	36 mm		



Avertissement

Les caractéristiques et les couleurs des contenus peuvent varier. Visuels non contractuels.

La compagnie se réserve le droit d'interprétation des informations données dans le présent manuel.