



HANOVER

STORAGE BUILDING

Remise de jardin / Edificación para almacenamiento



Model / Modèle / Modelo

73005050

Owner's Manual
4' x 7' (1.2m x 2.1m)

Manuel du propriétaire
1,2m x 2,1m (4 pi x 7 pi)

Manual del Propietario
de 1.2m x 2.1m (4' x 7')

Version / Edición

1.0

PLEASE READ OWNER'S MANUAL
COMPLETELY BEFORE ASSEMBLING
YOUR SHED.

ALL STATED SIZES ARE NOMINAL DIMENSIONS.

PRIÈRE DE LIRE LE MANUEL DU
PROPRIÉTAIRE EN ENTIER AVANT
D'ASSEMBLER LA REMISE.

TOUTES LES DIMENSIONS INDIQUÉES SONT NOMINALES.

POR FAVOR, LEA COMPLETAMENTE
EL MANUAL DEL PROPIETARIO ANTES
DE ENSAMBLAR LA EDIFICACIÓN.

TODAS LAS DIMENSIONES INDICADAS SON NOMINALES.

Thank you for choosing the Barrette Outdoor Living Storage Building. Please read this Owner's Manual completely before assembling your building. Retain manual and your dated sales slip for future reference and warranty claims.

Assembly Safety Information

As with any construction project, use common sense when assembling your building. Barrette Outdoor Living cannot be responsible for any damages or injuries resulting from the incorrect use of any tools, equipment or the mishandling of any of the building components.

- Use proper lifting procedures when handling the packages.
- Take care when handling the individual components and wear gloves to avoid cuts or scrapes.
- Follow proper operating procedures for any tools, ladders, etc. used when assembling the building.
- Protect your eyes. Always wear safety glasses when assembling building and when using power tools and hammers.
- Do not assemble building during high winds.
- Do not assemble building if parts are missing. A partially assembled building may be seriously damaged by high winds.
- This building must be anchored to the foundation to prevent wind damage. See pages 8 and 9 for how to anchor. Screws for anchoring are not included.

PARTS LIST:

	Length (cm)	Part No.	Qty.
Joiner Panels	51 3/16" (130.0)	JW1	4
Groove Panels	51 3/16" (130.0)	PW1	4
Panel Connector	51 3/16" (130.0)	PC1	1
Fascia Gable	51 3/16" (130.0)	FG	2
Header - Front	48 1/16" (122.1)	HP1	1
Header - Rear	48 1/16" (122.1)	HP2	1
Wall Panel - Rear	45" (114.2)	WP1	4
Wall Panel - Rear	45" (114.2)	WP2	1
Wall Panel - Side	40 11/16" (103.4)	WP3	18
Wall Panel - Side	40 11/16" (103.4)	WP4	2
Jamb Panels	65 1/2" (166.4)	JP1	2
Door Panel	63 3/16" (160.5)	DP1	1
Corner Posts - High Wall	74 5/8" (189.5)	CV1	2
Corner Posts - Low Wall	64 13/16" (164.6)	CV2	2
Side Wall Joiner - High Wall	72" (182.9)	JV1	1
Side Wall Joiner - Low Wall	64 13/16" (164.6)	JV2	1
Slope Wall Cap - High Wall	83 1/8" (211.1)	SC1	1
Slope Wall Cap - Low Wall	83 1/8" (211.1)	SC2	1
Roof Fascia Cap	43 3/4" (111.2)	FC1	4
Roof Fascia Cap Cover	4" (10.2)	FCC	2
Door Trim	28 5/16" (71.9)	DT1	2
Base Channel - Side	43 1/16" (109.4)	AL1	2
Base Channel - Side	43 1/16" (109.4)	AL2	2
Base Channel - Rear	48 1/8" (122.2)	AL3	1
Base Channel - Front Left	8 1/2" (21.5)	AL4	1
Base Channel - Front Right	8 1/2" (21.5)	AL5	1
Door Pin Sleeve		DPN	1
Door Pin Holder		DPH	1
Door Hinge - Bottom		DH1	1
Door Hinge - Top		DH2	1
Door Cap - Bottom		DC1	1
Door Cap - Top		DC2	1
<i>Accessory Bag:</i>			
Door Handles		DHL	1
Lock Bracket		LB1	1
Lock Bracket		LB2	1
Door Handle Bolt Set (Black) (Bolt, Washer, Nut) - 1/4" x 1-3/4"		DHBS	3
Screws #10 x 3/4" (1.90cm)		AS1	210

NOTE: PARTS ARE PACKAGED WITHIN OTHER PARTS. PLEASE CHECK PACKAGE CAREFULLY.

THIS IS A MAINTENANCE FREE PRODUCT MADE OF WEATHERABLE VINYL AND AS SUCH DOES NOT NEED TO BE PAINTED. PAINTING OF THE PRODUCT WILL VOID THE WARRANTY.

ATTENTION: Before you assemble the building:

PLEASE TAKE A COMPLETE INVENTORY OF ALL PARTS USING THE PARTS LIST AND PART IDENTIFICATION GUIDE PROVIDED ON PAGES 1, 4 AND 6.

DO NOT ATTEMPT TO ASSEMBLE BUILDING IF PARTS ARE MISSING OR DAMAGED.

Please do not return the product to the store, for assistance or replacement parts call:

1-877-362-3409

Merci d'avoir choisi la remise de Barrette Outdoor Living. Veuillez lire ce manuel d'utilisation au complet avant de monter votre remise. Conservez le manuel et votre reçu daté pour consultation future et pour toute réclamation dans le cadre de la garantie.

Renseignements concernant la sécurité lors du montage

Comme pour tout projet de construction, faites preuve de bon sens lorsque vous montez votre remise. Barrette Outdoor Living ne pourra être tenu responsable des dégâts ou des blessures résultant de la mauvaise utilisation des outils et du matériel ou de la manipulation inappropriée des composants de l'abri.

- Soulevez les paquets avec précaution lorsque vous les manipulez.
- Soyez attentif lorsque vous manipulez les composants individuels et portez des gants pour ne pas vous couper ou vous écorcher.
- Utilisez correctement les outils, les échelles etc. lorsque vous montez la remise.
- Protégez vos yeux. Portez toujours des lunettes de sécurité quand vous montez la remise et lorsque vous utilisez des outils électriques et des marteaux.
- N'assemblez pas la remise en cas de vent violent.
- N'assemblez pas la remise s'il manque des pièces. Une remise partiellement montée pourrait être sérieusement endommagée par des vents violents.
- Cette construction doit être rattachée à la fondation afin d'éviter le dommage causé par le vent. Voir les pages 8 et 9 pour apprendre comment rattacher. Les matériaux de rattachement ne sont pas inclus.

LISTE DES PIÈCES:

	Longueur en pied (en cm)	Réf.	Qté.
Panneaux menuisés	51 3/16 po (130,0)	JW1	4
Panneaux à rainure	51 3/16 po (130,0)	PW1	4
Connecteur de panneau	51 3/16 po (130,0)	PC1	1
Chapeau de bande de pignon	51 3/16 po (130,0)	FG	2
Linteau - avant	48 1/16 po (122,1)	HP1	1
Linteau - arrière	48 1/16 po (122,1)	HP2	1
Panneau mural - arrière	45 po (114,2)	WP1	4
Panneau mural - arrière	45 po (114,2)	WP2	1
Panneau mural - latéral	40 11/16 po (103,4)	WP3	18
Panneau mural - latéral	40 11/16 po (103,4)	WP4	2
Montants de porte	65 1/2 po (166,4)	JP1	2
Panneau de porte	63 3/16 po (160,5)	DP1	1
Poteaux d'angle - Mur haut	74 5/8 po (189,5)	CV1	2
Poteaux d'angle - Mur bas	64 13/16 po (164,6)	CV2	2
Joint de mur latéral - Mur haut	72 po (182,9)	JV1	1
Joint de mur latéral - Mur bas	64 13/16 po (164,6)	JV2	1
Capuchon de mur incliné - Mur haut	83 1/8 po (211,1)	SC1	1
Capuchon de mur incliné - Mur bas	83 1/8 po (211,1)	SC2	1
Chapeaux de la bande du toit	43 3/4 po (111,2)	FC1	4
Couvertures de chapeau de la bande du toit	4 po (10,2)	FCC	2
Garniture de porte	28 5/16 po (71,9)	DT1	2
Gorges de base latérale	43 1/16 po (109,4)	AL1	2
Gorges de base latérale	43 1/16 po (109,4)	AL2	2
Gorge de base arrière	48 1/8 po (122,2)	AL3	1
Gorge de base avant gauche	8 1/2 po (21,5)	AL4	1
Gorge de base avant droite	8 1/2 po (21,5)	AL5	1
Manchon de goupille de porte		DPN	1
Support de goupille de porte		DPH	1
Charnière de porte - bas		DH1	1
Charnière de porte - dessus		DH2	1
Capuchon de porte - bas		DC1	1
Capuchon de porte - dessus		DC2	1
<i>Sac d'accessoires :</i>			
Poignée de porte		DHL	1
Support du verrou		LB1	1
Support du verrou		LB2	1
Ensemble de boulons pour poignée de porte (boulon, rondelle, écrou) - 1/4 po x 1 3/4 po		DHBS	3
Vis n° 10 x 3/4 po (1,90 cm)		AS	210

REMARQUE : CERTAINES PIÈCES SONT EMBALLÉES À L'INTÉRIEUR D'AUTRES PIÈCES. VÉRIFIEZ LES PAQUETS AVEC SOIN.

IL S'AGIT D'UN PRODUIT SANS MAINTENANCE FAIT DE VINYLE TOUTES INTEMPÉRIES ET, EN TANT QUE TEL, N'A PAS BESOIN D'ÊTRE PEINT. LA PEINTURE DU PRODUIT ANNULERA LA GARANTIE.

ATTENTION: Avant d'assembler la remise:

VEUILLEZ VÉRIFIER QUE VOUS AVEZ BIEN TOUTES LES PIÈCES À L'AIDE DE LA LISTE DES PIÈCES ET DU GUIDE D'IDENTIFICATION DES PIÈCES FOURNIS AUX PAGES 2, 5 ET 7.

N'ESSAYEZ PAS D'ASSEMBLER LA REMISE S'IL MANQUE DES PIÈCES OU SI ELLES SONT ABÎMÉES.

SVP ne pas retourner le produit au magasin, pour obtenir de l'aide ou des pièces de rechange, appelez le:

1-877-362-3409

Gracias por elegir el cobertizo tipo cochera de Barrette Outdoor Living. Antes de empezar a armar el cobertizo, lea todas las instrucciones del manual del propietario. Conserve este manual y el comprobante de venta fechado, para futuras consultas y reclamos de garantía.

Precauciones de seguridad

Como en todo proyecto de construcción, use su sentido común para armar el cobertizo. Barrette Outdoor Living no puede ser responsable de daños y perjuicios o de lesiones que resulten del uso incorrecto de herramientas, equipos o de la manipulación inadecuada de las piezas del cobertizo.

- Levante los paquetes de manera adecuada.
- Tenga cuidado al manipular cada pieza y use guantes para evitar cortes o raspaduras.
- Use de manera correcta herramientas, escaleras, etc. al armar el cobertizo.
- Protéjase los ojos. Use siempre gafas protectoras para armar el cobertizo y para usar herramientas eléctricas y martillos.
- No arme el cobertizo en tiempo ventoso.
- No arme el cobertizo si falta alguna pieza. Una caseta no armada por completo puede sufrir daños considerables por los efectos del viento.
- Esta construcción debe anclarse a los cimientos para evitar que el viento la dañe. Vea las páginas 8 y 9 respecto a este procedimiento. Los materiales para el anclaje no se incluyen.

LISTA DE PIEZAS:

	Longitud (cm)	Pieza No.	Cant.
Paneles de unión	51 3/16" (130.0)	JW1	4
Paneles acanalados	51 3/16" (130.0)	PW1	4
Conector de panel	51 3/16" (130.0)	PC1	1
Faja o imposta del hastial	51 3/16" (130.0)	FG	2
Cabecero, delantero	48 1/16" (122.1)	HP1	1
Cabecero, posterior	48 1/16" (122.1)	HP2	1
Panel de pared - posterior	45" (114.2)	WP1	4
Panel de pared - posterior	45" (114.2)	WP2	1
Panel de pared - lateral	40 11/16" (103.4)	WP3	18
Panel de pared - lateral	40 11/16" (103.4)	WP4	2
Montantes de puerta	65 1/2" (166.4)	JP1	2
Panel de la puerta	63 3/16" (160.5)	DP1	1
Postes esquineros - Pared alta	74 5/8" (189.5)	CV1	2
Postes esquineros - Pared baja	64 13/16" (164.6)	CV2	2
Montante de pared lateral - Pared alta	72" (182.9)	JV1	1
Montante de pared lateral - Pared baja	64 13/16" (164.6)	JV2	1
Tapa de superficie inclinada para pared - Pared alta	83 1/8" (211.1)	SC1	1
Tapa de superficie inclinada para pared - Pared baja	83 1/8" (211.1)	SC2	1
Imposta cobertora para el techo	43 3/4" (111.2)	FC1	4
Cubiertas de la tapa de protección del techo	4" (10.2)	FCC	2
Marco de la puerta	28 5/16" (71.9)	DT1	2
Canales de base lateral	43 1/16" (109.4)	AL1	2
Canales de base lateral	43 1/16" (109.4)	AL2	2
Canal de base trasera	48 1/8" (122.2)	AL3	1
Canal de base delantera izquierda	8 1/2" (21.5)	AL4	1
Canal de base delantera derecha	8 1/2" (21.5)	AL5	1
Manguito para perno de puerta		DPN	1
Soporte para perno de puerta		DPH	1
Bisagra para puerta, inferior		DH1	1
Bisagra para puerta, superior		DH2	1
Tapa de puerta, inferior		DC1	1
Tapa de puerta, superior		DC2	1
<i>Bolsa de accesorios:</i>			
Asas de las puertas		DHL	1
Placa para el candado		LB1	1
Placa para el candado		LB2	1
Juego de pernos para las asas de las puertas (Perno, Arandela, Tuerca) - 1/4" x 1-3/4"		DHBS	3
Tornillos No.10 x 3/4" (1.90 cm)		AS	210

NOTA: ALGUNAS PIEZAS VIENEN EMPAQUETADAS CON OTRAS PIEZAS. REVISE EL PAQUETE DETENIDAMENTE.

ESTO ES UN PRODUCTO LIBRE DEL MANTENIMIENTO HECHO DEL VINOLO WEATHERABLE Y PUES TAL NO NECESITA SER PINTADO. LA PINTURA DEL PRODUCTO ANULARÁ LA GARANTÍA.

ATENCIÓN: Antes de ensamblar la edificación:

HAGA UN INVENTARIO COMPLETO DE TODAS LAS PIEZAS USANDO LA LISTA DE CONTENIDO Y LA GUÍA DE IDENTIFICACIÓN DE LAS PIEZAS QUE APARECEN EN LAS PÁGINAS 3, 5 Y 7.

NO INTENTE ARMAR EL COBERTIZO SI FALTA O SI ESTÁ DAÑADA ALGUNA PIEZA.

Por favor no devuelva el producto a la tienda, si necesita ayuda o repuestos, llame al:

1-877-362-3409

PLEASE TAKE A COMPLETE INVENTORY OF ALL PARTS USING THE PARTS LIST AND PART IDENTIFICATION GUIDE PROVIDED ON PAGES 1, 4 AND 6. DO NOT ATTEMPT TO ASSEMBLE BUILDING IF PARTS ARE MISSING OR DAMAGED. DO NOT RETURN PRODUCT TO STORE. IF YOU NEED REPLACEMENT PARTS PLEASE CALL 1-877-362-3409.

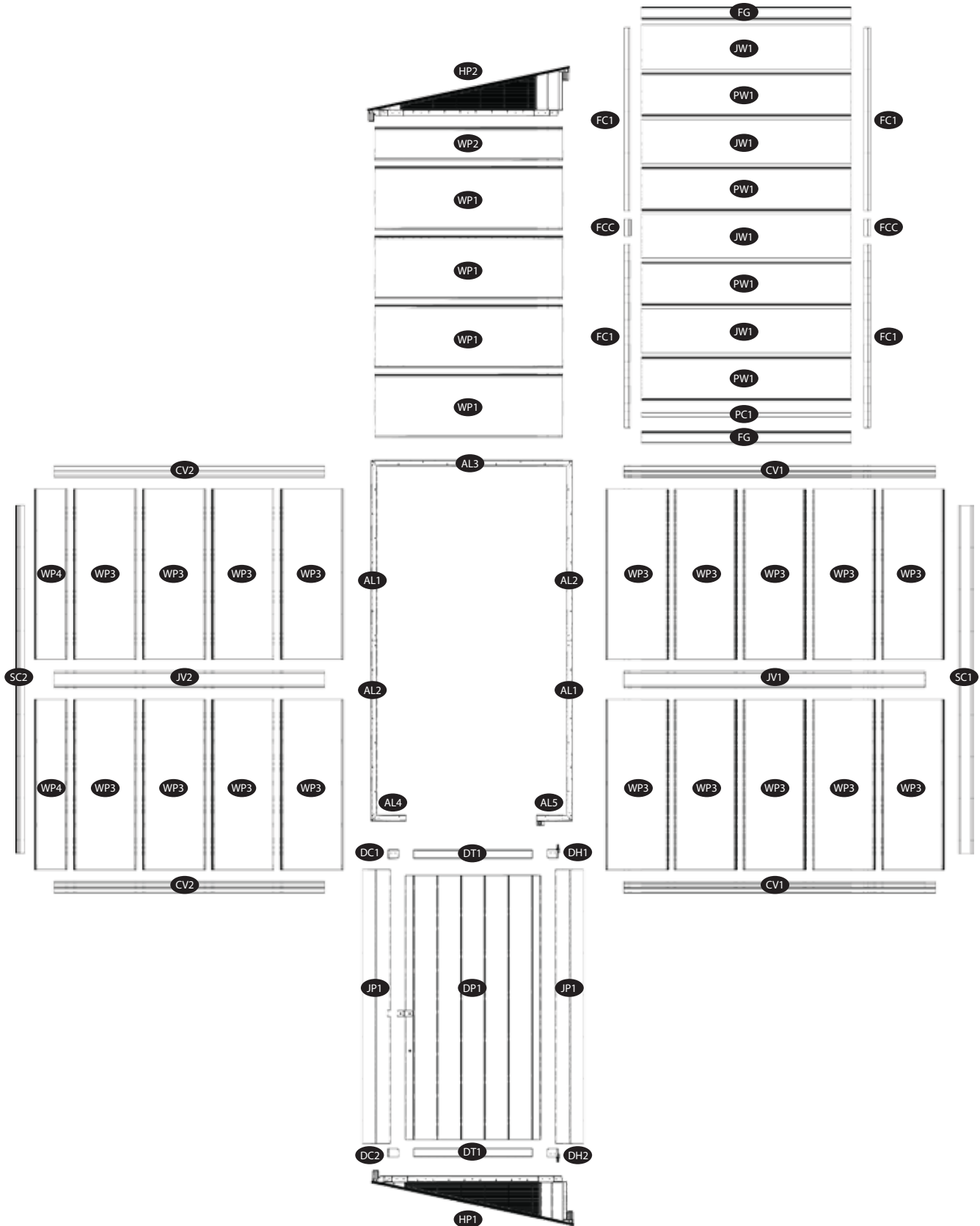

VEUILLEZ VÉRIFIER QUE VOUS AVEZ BIEN TOUTES LES PIÈCES À L'AIDE DE LA LISTE DES PIÈCES ET DU GUIDE D'IDENTIFICATION DES PIÈCES FOURNIS AUX PAGES 2, 5 ET 7. N'ESSEYEZ PAS D'ASSEMBLER LA REMISE S'IL MANQUE DES PIÈCES OU SI ELLES SONT ABÎMÉES. NE PAS RETOURNER LE PRODUIT AU MAGASIN. SI VOUS AVEZ BESOIN DE PIÈCES DE RECHANGE, VEUILLEZ APPELER LE 1-877-362-3409.

HAGA UN INVENTARIO COMPLETO DE TODAS LAS PIEZAS USANDO LA LISTA DE CONTENIDO Y LA GUÍA DE IDENTIFICACIÓN DE LAS PIEZAS QUE APARECEN EN LAS PÁGINAS 3, 5 Y 7. NO INTENTE ARMAR EL COBERTIZO SI FALTA O SI ESTÁ DAÑADA ALGUNA PIEZA. NO DEVUELVA EL PRODUCTO A LA TIENDA. SI NECESITA REPUESTOS, LLAME AL 1-877-362-3409.

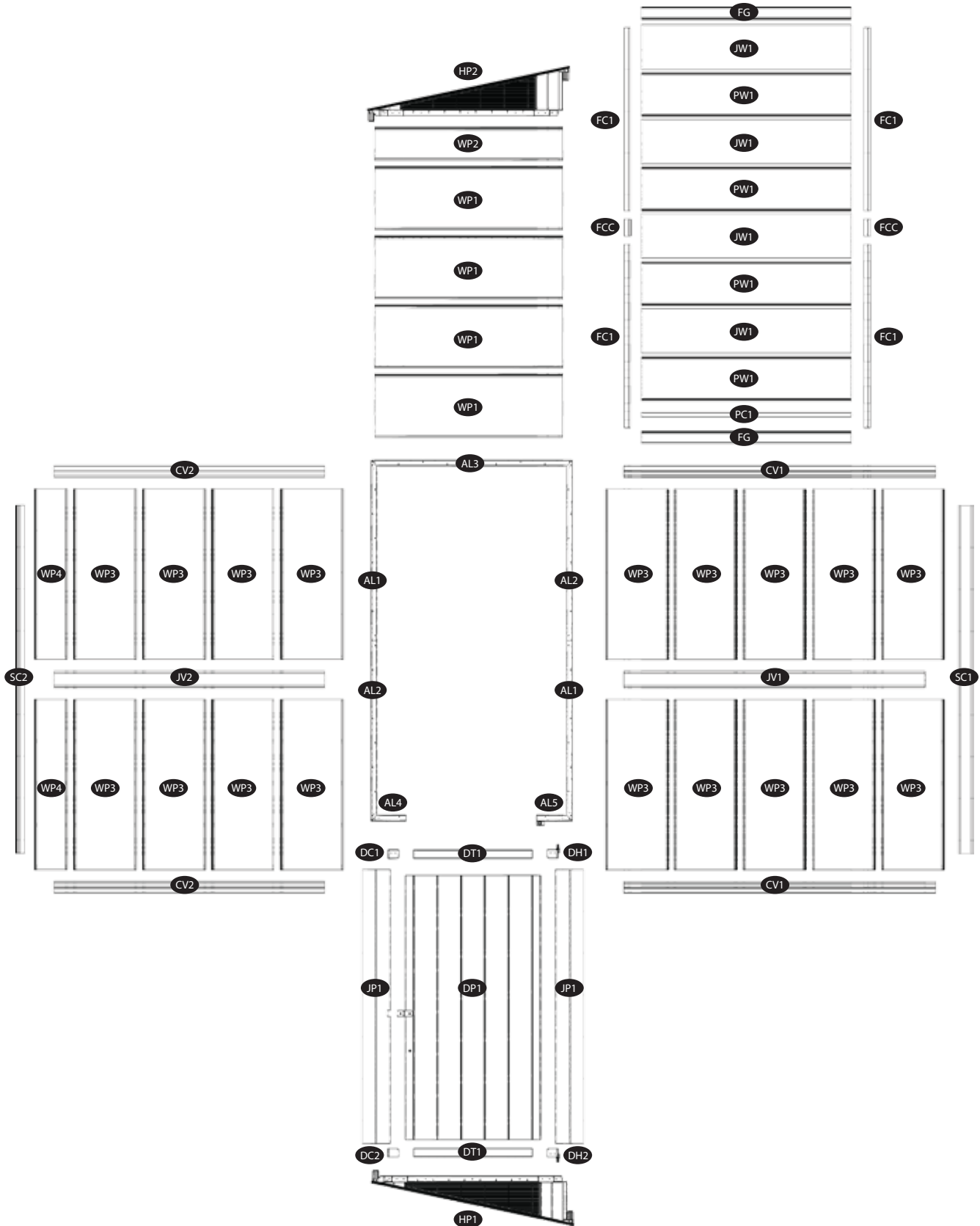

Part Identification

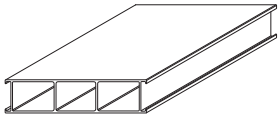
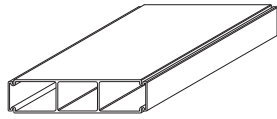
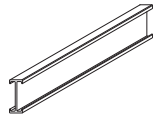
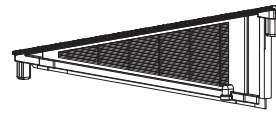
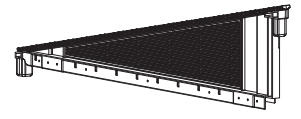
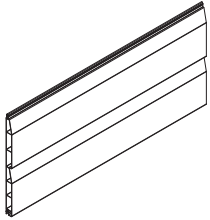
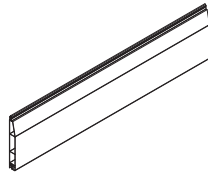
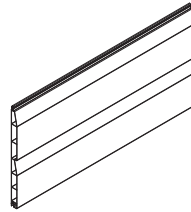
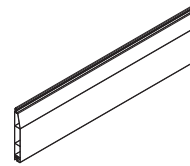
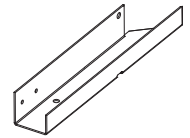
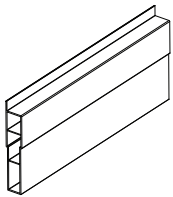
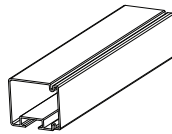
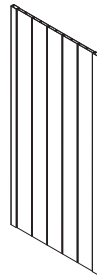
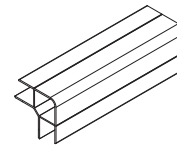
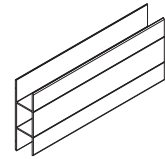
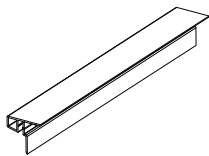
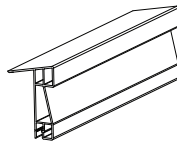
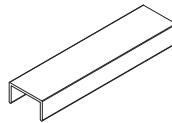
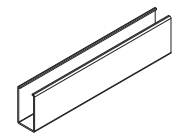
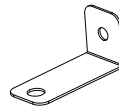
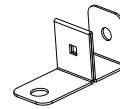
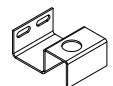
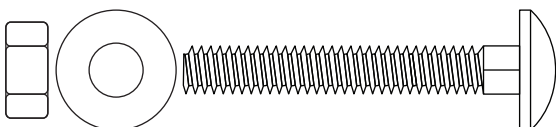
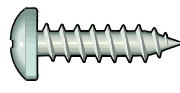
Joiner Panel
(JW1)Groove Panel
(PW1)Panel Connector
(PC1)Header - Front
(HP1)Header - Rear
(HP2)Wall Panel
(WP1)Wall Panel
(WP2)Wall Panel
(WP3)Wall Panel
(WP4)Base Channel
(AL1-AL5)Jamb Panel
(JP1)Fascia Gable
(FG)Door Panel
(DP1)Corner Post
(CV1, CV2)Wall Joiner
(JV1, JV2)Slope Wall Cap
(SC1)Slope Wall Cap
(SC2)Roof Fascia Cap
(FC1)Roof Fascia Cap Cover
(FCC)Door Trim
(DT1)Door Hinge
(DH1, DH2)Door Cap
(DC1, DC2)Door Handle
(DHL)Lock Bracket
(LB1)Lock Bracket
(LB2)Door Pin Sleeve
(DPN)Door Pin Holder
(DPH)Door Handle Bolt Set (Black)
(DHBS)#10 x 3/4" (1.90cm)
Screw (AS)

Tools Required

- Power drill with Phillips® (#2) or a #2 Robertson bit
- Safety glasses • Rubber mallet • Level • 1/4" Drill Bit
- Measuring Tape - Minimum 16' feet (5m) • Gloves

Phillips is a registered trademark of PhillipsScrew Co.

Materials Needed

- Silicone Caulking

Identification des pièces / Identificación de las piezas

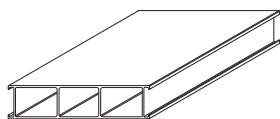

Panneau menuisé
Panel de unión
(JW1)

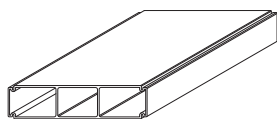

Panneau à rainure
Panel acanalado
(PW1)

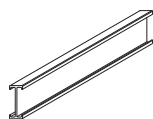

Connecteur de panneau
Conector de panel
(PC1)

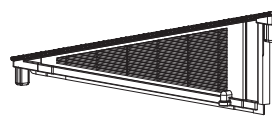

Linteau - avant
Cabecero - delantera
(HP1)

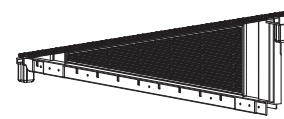

Linteau - arrière
Cabecero - trasera
(HP2)

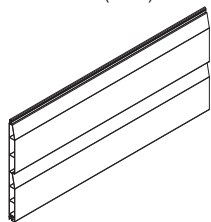

Panneau mural
Panel de pared
(WP1)

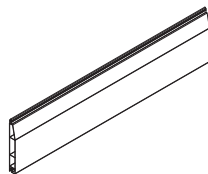

Panneau mural
Panel de pared
(WP2)

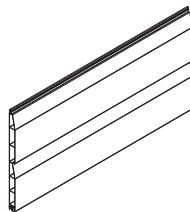

Panneau mural
Panel de pared
(WP3)

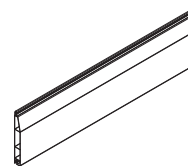

Panneau mural
Panel de pared
(WP4)

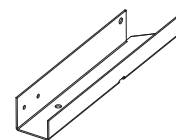

Gorge de base
Canal de base
(AL1-AL5)

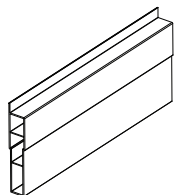

Montant de porte
Montante de puerta
(JP1)

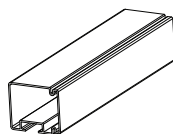

Chapeau de bande de pignon
Faja o imposta del hastial
(FG)

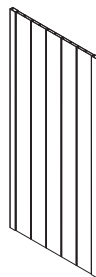

Panneau de porte
Panel de la puerta
(DP1)

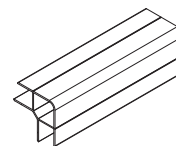

Poteau d'angle
Poste esquinero
(CV1, CV2)

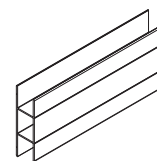

Joint de mur
Montante de pared
(JV1, JV2)

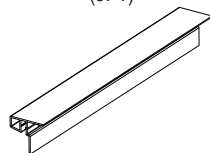

Capuchon de de mur incliné
Tapa de superficie inclinada para pared
(SC1)

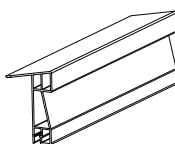

Capuchon de de mur incliné
Tapa de superficie inclinada para pared
(SC2)

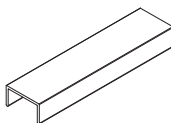

Chapeau de bande du toit
Imposta cobertora para el techo
(FC1)



Couvertures de chapeau de la bande du toit
Cubiertas de la tapa de protección del techo
(FCC)

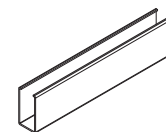

Garniture de porte
Marco de la puerta
(DT1)



Charnière de porte
Bisagra para puerta
(DH1, DH2)



Capuchon de porte
Tapa de puerta
(DC1, DC2)



Poignée de porte
Asa de puerta
(DHL)

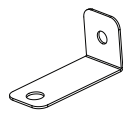

Support de verrou
Placa para el candado
(LB1)

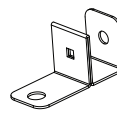

Support de verrou
Placa para el candado
(LB2)



Manchon de goupille de porte
Manguito para perno de puerta
(DPN)

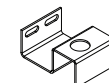

Support de goupille de porte
Soporte para perno de puerta
(DPH)

Matériel à grandeur réelle
Herrajes a tamaño real

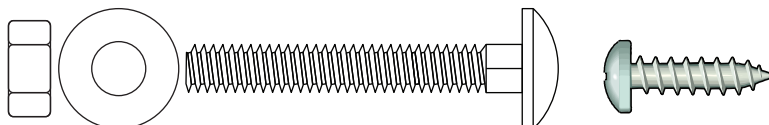

Ensemble de boulons pour poignée de porte (noir)
Juego de pernos para las asas de las puertas (de color negro) (DHBS)
Vis n° 10 x 3/4 po (1,90cm)
Tornillo No. 10 x 3/4" (1.90cm) (AS)

Outils requis

- Perceuse électrique avec trépan Phillips® (n° 2) ou Robertson (n° 2)
- Lunettes de sécurité
- Niveau à bulle
- Trépan de 1/4 po
- Gants
- Ruban à mesurer - minimum de 16 pi (5 m)
- Maillet en caoutchouc

Phillips est une marque de commerce déposée de PhillipsScrew Co.

Matériaux requis

- Calfeutrage de silicone

Herramientas necesarias

- Taladro eléctrico con una broca Phillips® (No.2) o una broca Robertson No.2
- Gafas protectoras
- Mazo de caucho
- Broca de 1/4"
- Nivel
- Cinta métrica, de 16' (5 m) como mínimo
- Guantes

Phillips es marca registrada de PhillipsScrew Co.

Materiales necesarios

- Masilla de silicona para calafatear

IMPORTANT NOTE ON CONDENSATION!

All buildings are subject to condensation. Some of the causes of condensation are poor ground conditions, improper foundation and construction and area climate. Condensation in most buildings is hidden. While wood will rot and metal will rust, condensation on PVC is similar to condensation on a window. For tips on preventing condensation please see the back page of the manual.

REMARQUE IMPORTANTE SUR LA CONDENSATION

Tous les immeubles peuvent subir de la condensation causée par un mauvais état du sol, une base ou une construction inadéquate, ainsi que les conditions atmosphériques de la région. Dans la plupart des immeubles, la condensation est cachée. Elle cause le bois à moisir et le métal à rouiller et, sur les matériaux en PVC, elle agit comme de la condensation sur une fenêtre. Pour des conseils pratiques sur la manière d'éviter la condensation, veuillez vous reporter à la page arrière du manuel.

¡NOTA IMPORTANTE SOBRE LA CONDENSACIÓN!

En todo edificio ocurre el fenómeno de la condensación. Algunas de sus causas son: condiciones deficientes del suelo, cimientos y construcción inadecuados, y el clima de la zona. En la mayoría de los edificios, la condensación está oculta. En tanto que la condensación pudre la madera y oxida el metal, el efecto sobre el PVC es similar al que tiene sobre las ventanas. Lea en la contratapa de este folleto los consejos para evitar la condensación.

How to Prepare the Building Site and Anchor the Building

- Construct foundation (concrete slab or wooden platform) and anchor base channels before assembling your building. Foundation and anchoring materials are not included.
- Make sure that your building complies with your local building codes.
- Before you excavate you will need to call local utility companies (e.g. phone, cable, gas and electric) to ensure the area in which you plan to dig is clear of underground cables or pipes. Utility company personnel will come and mark these areas for you, usually at no charge. Always excavate the base construction area slightly wider than the dimensions of the base to give you some working room.
- Select a location that provides suitable drainage, ample room to erect the building, and an area that can be levelled properly.
- Decide on the type of foundation.
- Foundation must be complete before unpacking and assembly can begin.
- In selecting the site, allow approximately 5' (1.52m) of clearance on all sides and 8' (2.44m) more than the height of the building for assembly.

Exterior dimensions of 4' x 7' (1.2m x 2.1m) building:

Roof Width: 51 3/4" (131.5cm)
Roof Depth: 86 7/16" (219.6cm)
Height: 78 3/8" (199.1cm)
Wall Width: 48 1/8" (122.2cm)
Wall Depth: 86 3/16" (218.9cm)

Concrete Slab Option

Slab should be 4" (10.16 cm) thick. To provide the best support for your building and to ensure that the corners are square, the slab must be sloped slightly away from the door opening and free of bumps and ridges. Follow Building Code requirements and provide a moisture barrier as specified by your concrete contractor.

OPTIONAL: Use Concrete Sealer paint on cured concrete floor to prevent moisture buildup in building.

Materials Needed:

(not included)

- (1) 10' x 2" x 4" (3.05m x 5.08cm x 10.16cm) for forms
- (5) 8' x 2" x 4" (2.44m x 5.08cm x 10.16cm) for forms
- 0.38 yd.³ concrete for 4" (10.16cm) thick slab

Cut Sizes:

- (2) 92" x 2" x 4" (233.68cm x 5.08cm x 10.16cm)
- (2) 50" x 2" x 4" (127cm x 5.08cm x 10.16cm)
- (18) 16" x 2" x 4" (40.64cm x 5.08cm x 10.16cm) with pointed ends

All stated sizes are nominal dimensions.

Comment préparer le site de la construction et rattacher la remise

- Construire la fondation (plaque de béton armé ou plate-forme en bois) et rattacher les gorges avant d'assembler la remise. Les matériaux pour la fondation et pour rattacher ne sont pas compris.
- S'assurer que la remise est en conformité avec les codes locaux de la construction.
- Avant de creuser, vous devrez communiquer avec les divers services publics (par ex. : téléphone, câble, gaz et électricité) pour vous assurer que la surface où vous comptez creuser est libre de câbles ou de conduites enfouis. Le personnel des services publics viendra marquer ces endroits pour vous, généralement gratuitement. Creusez toujours la fosse plus grande que les dimensions de la base pour avoir assez d'espace pour manoeuvrer.
- Choisir un endroit libre de cours d'eau souterrain, et possède une évacuation appropriée des eaux, assez d'espace pour ériger la remise, et un endroit que l'on puisse niveler de façon appropriée.
- Choisir le type de fondation.
- La fondation doit être complétée avant de commencer le déballage et l'assemblage.
- Pour choisir le site, s'assurer qu'il existe environ 1,52m (5 pi) de jeu de tous les côtés et 2,44m (8 pi) de plus que la hauteur de la remise pour l'assemblage.

Dimensions extérieures de la remise de 1,2m x 2,1m (4 pi x 7 pi):

Largueur du toit: 131,5cm (51 3/4 po)
Profondeur du toit: 219,6cm (86 7/16 po)
Hauteur: 199,1cm (78 3/8 po)
Largueur de paroi: 122,2cm (48 1/8 po)
Profondeur de paroi: 218,9cm (86 3/16 po)

Option de plaque en béton armé

La plaque doit avoir 10,16 cm (4 po) d'épaisseur. Pour fournir le meilleur support à la remise et pour assurer que les coins soient perpendiculaires, la plaque doit être installée légèrement en pente en retrait par rapport à l'ouverture de la porte et sans bosse ni faitage. Respectez les exigences stipulées dans le code de la construction et offrez un écran contre l'humidité, selon les spécifications de votre entrepreneur spécialisé dans le béton.

OPTIONNEL: Pour éviter l'accumulation d'humidité dans l'édifice, appliquer de la peinture scellante pour béton sur le plancher de béton.

Matériaux nécessaires:

(non-inclus)

- (1) 10 pi x 2 po x 4 po (3,05m x 5,08cm x 10,16cm) pour les formes
- (5) 8 pi x 2 po x 4 po (2,44m x 5,08cm x 10,16cm) pour les formes
- 0,29m³ (0,38 yard³) de béton pour une plaque de 10,16cm (4 po) d'épaisseur

Dimensions découpées:

- (2) de 233,68cm x 5,08cm x 10,16cm (92 po x 2 po x 4 po)
- (2) de 127cm x 5,08cm x 10,16cm (50 po x 2 po x 4 po)
- (18) de 40,64cm x 5,08cm x 10,16cm (16 po x 2 po x 4 po) avec extrémités en pointe

Toutes les tailles indiquées sont des dimensions nominales.

Cómo preparar el sitio para la construcción y cómo hacer el anclaje de la edificación

- Prepare los cimientos (losa de concreto o plataforma de madera.) Anclar los canales de base antes de ensamblar la edificación. Los materiales de anclaje y cimientos no se incluyen.
- Asegúrese que la edificación cumpla con los códigos de construcción locales.
- Antes de comenzar a excavar, tendrá que llamar a las compañías locales de servicios (de teléfonos, cable, gas y electricidad) para asegurarse de que la superficie en donde piensa excavar no tenga cables o tubos subterráneos. El personal de la empresa de servicios vendrá y marcará estas zonas, generalmente en forma gratuita. Siempre excave la zona para construir la base un poco más ancha que las dimensiones de la base para tener un poco de espacio en el que pueda trabajar.
- Seleccione un sitio que no tenga agua freática y cuente con drenaje adecuado, amplio espacio para le ventar la edificación y un área que pueda ser nivelada en forma adecuada.
- Decida cuál tipo de cimiento va a utilizar.
- Los cimientos deben ser finalizados antes de desembalar; comenzar con el ensamble de la edificación.
- Al seleccionar el lugar, deje que hayan unos 1.5m (5 pies) de espacio libre hacia los cuatro lados y 2.4m (8 pies) más que la altura de la unidad para poder ensamblarla.

Dimensiones externas de la edificación de 1.2m x 2.1m (4' x 7'):

Ancho de techo: 131.5cm (51 3/4")
Largo de techo: 219.6cm (86 7/16")
Altura: 199.1cm (78 3/8")
Ancho de pared: 122.2cm (48 1/8")
Largo de pared: 218.9cm (86 3/16")

Opción de losa de concreto

La losa debe tener 10.16cm (4 pulgadas) de espesor. Para proveer el mejor apoyo a la edificación y para asegurarse que las esquinas estén en ángulo recto, la losa debe estar ligeramente inclinada hacia abajo, desde la puerta y libre de protuberancias y salientes. Siga las exigencias del código de construcción y suministre una barrera contra la humedad según lo especifique el contratista el proveedor de concreto.

OPCIONAL: Use una pintura selladora de concreto sobre el piso de concreto endurecido para evitar la acumulación de agua en el edificio.

Materiales necesarios:

(no incluidos)

- (1) de 3.05m x 5.08cm x 10.16cm (10' x 2" x 4") para las formas
- (5) de 2.44m x 5.08cm x 10.16cm (8' x 2" x 4") para las formas
- 0.38 yarda³ de concreto para una losa de 10.16cm (4") de espesor

Longitud de las maderas:

- (2) de 233.68cm x 5.08cm x 10.16cm (92" x 2" x 4")
- (2) de 127cm x 5.08cm x 10.16cm (50" x 2" x 4")
- (18) de 40.64cm x 5.08cm x 10.16cm (16" x 2" x 4") con extremos en punta

Todos los tamaños dados son dimensiones nominales.

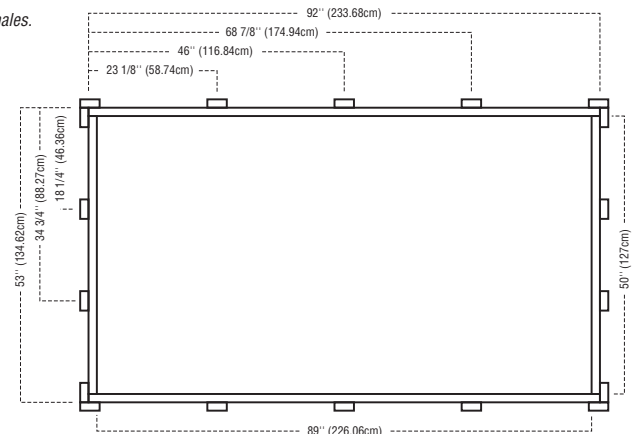
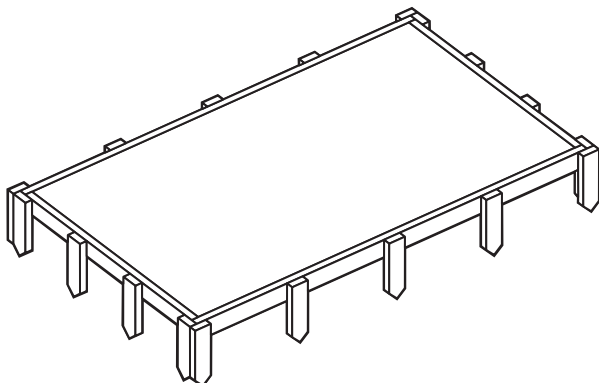

Wood Platform Option

To provide the best support for your building and to ensure that the corners are square, the platform must be sloped slightly away from the door opening and free of bumps and ridges.

Materials to construct platform may be obtained at a lumber yard.

1. Begin by marking out the area to be excavated. Remove loose sod, topsoil or fill to allow for the placement of a compacted gravel base. Excavating is required to achieve a firm foundation which will prevent your base from shifting/sinking and give overall stability. We recommend you dig to a depth that will allow for a 2" gravel bed and will allow your base to be slightly above ground level. In some areas it may be required to dig deeper to achieve this goal.
2. Fill the area with a minimum of 2" of medium to fine gravel. Grade your aggregate material as closely as possible to the final contour of the base surface. **To ensure proper drainage make sure to grade the slope of the base installation away from the front of the shed.** Use either a hand tamper or plate compactor and firmly compact the gravel base material.
3. Have lumber cut to size and nail together following plan as shown. Recommended minimum nail length is 3".
4. Position platform onto site and drive stakes into the ground to anchor platform.
5. OPTIONAL: Paint floor to preserve platform.

Materials Needed:

(not included)

- (3) 10' x 2' x 4" (3.05m x 5.08cm x 10.16cm) pressure treated studs
- (3) 8' x 2' x 4" (2.44m x 5.08cm x 10.16cm) pressure treated studs
- (1) 3/4' x 4' x 8' (1.90cm x 1.22m x 2.44m) exterior grade plywood

Cut Sizes:

- From (3) 10' x 2' x 4" (3.05m x 5.08cm x 10.16cm) cut
- (2) 88" x 2' x 4" (223.52cm x 5.08cm x 10.16cm)
 - (2) 45" x 2' x 4" (114.3cm x 5.08cm x 10.16cm)
 - (4) 16" x 2' x 4" (40.64cm x 5.08cm x 10.16cm)
 - (1) 15" x 2' x 4" (38.1cm x 5.08cm x 10.16cm)
- From (3) 8' x 2' x 4" (2.44m x 5.08cm x 10.16cm) cut
- (4) 45" x 2' x 4" (114.3cm x 5.08cm x 10.16cm)
 - (8) 12" x 2' x 4" (30.48cm x 5.08cm x 10.16cm) pointed for stakes

Plywood:

- From (1) 3/4' x 4' x 8' (1.90cm x 1.22m x 2.44m) cut
- (1) at 48" x 88" (121.92cm x 223.52cm)

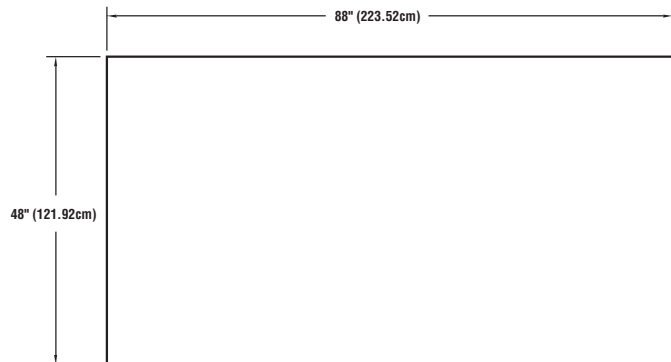
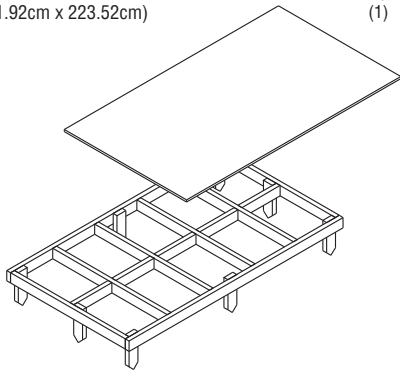

Option avec plate-forme en bois

Afin de fournir le meilleur support pour la remise et pour s'assurer que les coins soient perpendiculaires, la plateforme doit être installée légèrement en pente en retrait par rapport à l'ouverture de la porte et ne présenter aucune bosse ou saillie.

On peut obtenir les matériaux pour construire la plate-forme chez un distributeur de bois de construction.

1. Commencez par délimiter la surface à creuser. Enlevez la pelouse, l'humus ou le sol de remplissage pour permettre l'addition d'une couche de gravier compacté. Le creusage est requis pour obtenir une fondation ferme qui préviendra l'enfoncement ou le déplacement de la base et donnera de la stabilité à l'ensemble. Nous recommandons un creusage qui permette d'ajouter un lit de gravier de 2 po permettant à votre base d'atteindre un niveau légèrement plus élevé que le niveau du sol. Dans certaines zones, il peut être nécessaire de creuser plus pour atteindre ce but.
2. Remplissez la surface d'au moins 2 po de gravier de taille moyenne à fine. Nivelez le gravier le plus près possible du contour final de la base. **Pour obtenir un écoulement adéquat, assurez-vous de donner à la base une pente qui s'éloigne de l'avant du hangar.** Utilisez soit un pilon à main, soit un compacteur à plaque et tassez fermement l'agrégat de la fondation.
3. Faire couper le bois de construction aux dimensions voulues et clouer les pièces de bois ensemble selon le dessin, tel qu'indiqué. Le minimum longueur recommandée pour les clous est 3po.
4. Placer la plate-forme sur le site et enfoncer les pieux dans la terre.
5. OPTIONNEL: Peindre le plancher pour protéger la plate-forme.

Matériaux nécessaires:

(non-inclus)

- (3) Montants de 3,05m x 5,08cm x 10,16cm (10 pi x 2 po x 4 po) traités sous pression
- (3) Montants de 2,44m x 5,08cm x 10,16cm (8 pi x 2 po x 4 po) traités sous pression
- (1) Pièces de 1,9cm x 1,22m x 2,44m (3/4 po x 4 pi x 8 pi) de contreplaqué de qualité pour l'extérieur

Dimensions découpées:

- Coupe de (3) 3,05m x 5,08cm x 10,16cm (10 pi x 2 po x 4 po)
- (2) de 223,52cm x 5,08cm x 10,16cm (88 po x 2 po x 4 po)
 - (2) de 114,3cm x 5,08cm x 10,16cm (45 po x 2 po x 4 po)
 - (4) de 40,64cm x 5,08cm x 10,16cm (16 po x 2 po x 4 po)
 - (1) de 38,1cm x 5,08cm x 10,16cm (15 po x 2 po x 4 po)
- Coupe de (3) 2,44m x 5,08cm x 10,16cm (8 pi x 2 po x 4 po)
- (4) de 114,3cm x 5,08cm x 10,16cm (45 po x 2 po x 4 po)
 - (8) de 30,48cm x 5,08cm x 10,16cm (12 po x 2 po x 4 po) taillés en pointe pour former des pieux

Contreplaqué:

- Coupe de (1) 1,9cm x 1,22m x 2,44m (3/4 po x 4 pi x 8 pi)
- (1) de 121,92cm x 223,52cm (48 po x 88 po)

Opción para la plataforma de madera

Para proveer el mejor apoyo a la edificación y para asegurarse que las esquinas estén en ángulo recto, la plataforma debe estar ligeramente inclinada hacia abajo, desde la puerta, y libre de protuberancias y salientes.

Los materiales para construir la plataforma pueden obtenerse en un aserradero.

1. Comience marcando la zona que va a excavar. Retire toda la tierra o césped suelto o relleno para permitir la colocación de una base de grava compacta. Es necesario excavar para lograr un cimiento firme que evitará que su base se mueva o hunda y brindará estabilidad. Recomendamos que excave a una profundidad de por los menos 2", esto permitirá la colocación de una capa de grava de 2" y permitirá que su base quede ligeramente por encima del nivel del suelo. En algunas áreas, quizás necesite excavar un poco más profundo para poder lograr esto.
2. Llene la superficie con una capa de grava fina o media de 2". Nivele su material de agregado lo más cercano posible al borde final de la superficie de la base. **Para asegurarse de que tenga el drenaje adecuado, nivele la pendiente de la base hacia el lado opuesto al frente del cobertizo.** Use un pisón manual o un compactador de placa y compacte firmemente la base de grava.
3. La madera debe estar cortada y clavada según el diagrama adjunto. La longitud mínima recomendada del clavo es 3"
4. Coloque la plataforma en el sitio elegido y clave las estacas en la tierra para anclar la plataforma.
5. OPCIONAL: pinte el piso para preservar mejor la plataforma.

Materiales necesarios:

(non-inclus)

- (3) madera tratada de construcción de 3.05m x 5.08cm x 10.16cm (10' x 2' x 4") con tratamiento por presión
- (3) madera tratada de construcción de 2.44m x 5.08cm x 10.16cm (8' x 2' x 4") con tratamiento por presión
- (1) maderas tratada contrachapadas para exteriores de 1.90cm x 1.22m x 2.44m (3/4' x 4' x 8')

Longitud de las maderas:

- Desde (3) de 3.05m x 5.08cm x 10.16cm (10' x 2' x 4")
- (2) de 223.52cm x 5.08cm x 10.16cm (88" x 2" x 4")
 - (2) de 114.3cm x 5.08cm x 10.16cm (45" x 2" x 4")
 - (4) de 40.64cm x 5.08cm x 10.16cm (16" x 2" x 4")
 - (1) de 38.1cm x 5.08cm x 10.16cm (15" x 2" x 4")
- Desde (3) de 2.44m x 5.08cm x 10.16cm (8' x 2' x 4")
- (4) de 114.3cm x 5.08cm x 10.16cm (45" x 2" x 4")
 - (8) de 30.48cm x 5.08cm x 10.16cm (12" x 2" x 4") con extremo en punta para estacas

Madera contrachapada:

- Desde (1) de 1.90cm x 1.22m x 2.44m (3/4' x 4' x 8')
- (1) de 121.92cm x 223.52cm (48" x 88")

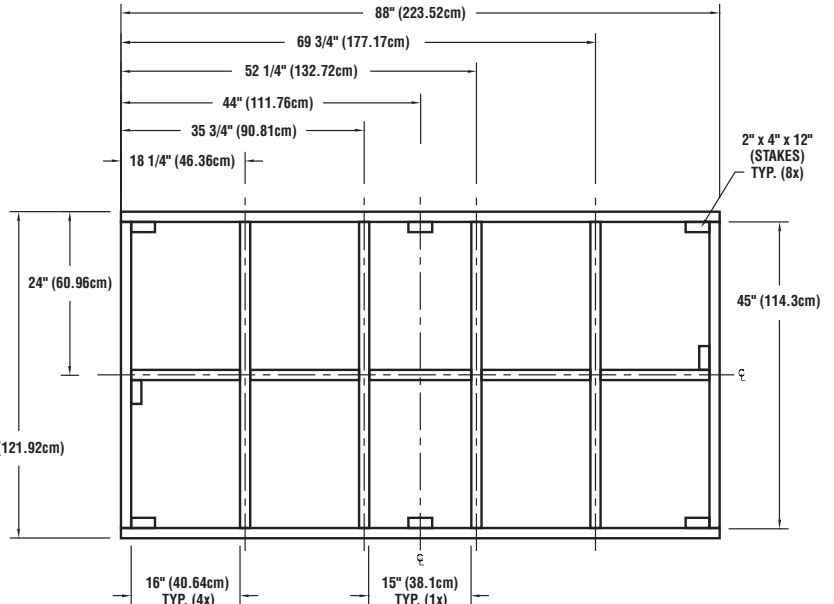

1 Install the base channel sections on your foundation using the appropriate screws (not included). Position the Door Pin Holder DPH under the edge of the AL5 Base Channel as shown. *Please note: The diagonal measurement included in the diagram may vary slightly from the actual measurement.* It is important to ensure that your channels have been squared off and your door opening is 31 $\frac{3}{16}$ ". APPLY A CONTINUOUS BEAD OF SILICONE CAULK UNDERNEATH BASE CHANNELS, AROUND THE INSIDE PERIMETER OF THE BASE CHANNELS AND WHERE INDIVIDUAL CHANNEL PIECES MEET.

IMPORTANT: The door for the shed can be installed at the front or back of the shed. The following instructions demonstrate the installation of the door at the front of the shed.

Installez les sections des gorges de base sur vos fondations au moyen des vis appropriées (non incluses). Placez le support de goupille de porte (DPH) sous le bord de la gorge de base (AL5) comme illustré. *Veillez prendre note que la mesure diagonale incluse dans le diagramme peut légèrement varier de la mesure réelle.* Il est important que vous vous assuriez que vos gorges ont été équarris et que l'embrasure de la porte mesure 31 $\frac{3}{16}$ po. APPLIQUEZ UN CORDON CONTINU DE PÂTE AU SILICONE SOUS LES GORGES DE BASE, AUTOUR DU PÉRIMÈTRE INTÉRIEUR DES GORGES DE

BASE ET À L'ENDROIT OÙ LES GORGES INDIVIDUELS SE RENCONTRENT.

IMPORTANT : La porte peut être installée à l'avant ou à l'arrière de la remise. Les instructions suivantes illustrent l'installation de la porte à l'avant de la remise.

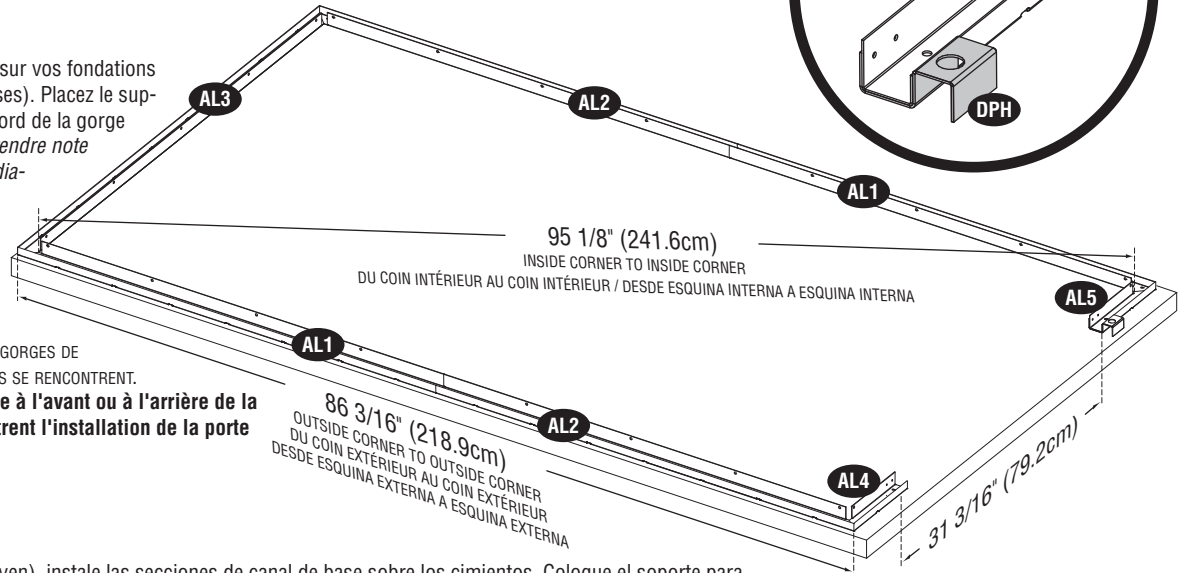

Con tornillos apropiados (que no se incluyen), instale las secciones de canal de base sobre los cimientos. Coloque el soporte para perno de puerta DPH debajo del borde del canal de base AL5, como se ilustra. *Tome nota de que la medida diagonal que se incluye en el diagrama podría diferir ligeramente de la medida real.* Es importante asegurarse que los canales queden en escuadra y que la abertura para la puerta sea de 31 $\frac{3}{16}$ ". APPLIQUE UN CORDÓN CONTINUO DE SILICONA DE CALAFATEO DEBAJO DE LOS CANALES DE BASE, SOBRE EL PERÍMETRO INTERIOR DE LOS CANALES DE BASE Y POR DONDE SE ENCUENTRAN LAS OTRAS PIEZAS DE CANAL.

Importante: La puerta para el cobertizo puede instalarse en la parte de adelante o en la de atrás del mismo. Las siguientes instrucciones le muestran la instalación de la puerta en la parte de adelante del cobertizo.

CAUTION:

Special care must be taken when securing your building to a foundation constructed using "ACQ" (alkaline copper quaternary compound) treated lumber. The preservative chemicals in this type of lumber has been proven to react chemically with metal fasteners and mounting track hardware. Over time, this can lead to a failure of the fasteners or the mounting track itself.

It is important that if you choose an ACQ treated base for your building, that you use a hot dipped galvanized or stainless steel screws for this purpose that are available at your lumber or hardware store. It is very important that you follow Barrette's recommendation that the galvalume mounting track be isolated from direct contact with the ACQ chemical by placing a heavy bead of silicone sealer between the track and the treated lumber. This step will prevent water from entering under the walls of your building and will prevent the possibility of a chemical reaction between the metal track and the wooden components of your base.

AVERTISSEMENT:

Un soin tout particulier doit être apporté lors de la fixation de votre remise sur une fondation à base de bois traité au cuivre alcalin quaternaire (CAQ). Il a été démontré que les agents de conservation présents dans ce type de bois réagissent chimiquement au contact des fixations de métal et des ferrures des rails de montage. Avec le temps, cette réaction peut provoquer une fragilité des fixations ou des rails de montage eux-mêmes.

Si vous choisissez une base traitée au CAQ pour votre remise, il est important d'utiliser des vis galvanisées par immersion à chaud ou en acier inoxydable à cet effet, disponibles auprès de votre scierie ou de votre quincaillerie habituelle. Il est très important que vous suiviez les recommandations de Barrette selon lesquelles le rail de montage de type Galvalume doit être protégé d'un contact direct avec les agents chimiques du CAQ en plaçant un épais cordon de calfeutrage à la silicone entre le rail et le bois traité. Cette précaution empêchera l'eau de pénétrer sous les murs de votre remise et écartera l'éventualité d'une réaction chimique entre le rail de métal et les composants en bois de votre base.

ADVERTENCIA:

Debe tener mucho cuidado al fijar la edificación a un cimiento construido con madera tratada con compuesto ACQ (o alkaline copper quaternary). Se ha demostrado que los conservantes químicos que contiene esta madera, reaccionan químicamente con el metal de la guía de montaje y de las piezas de fijación. Con el tiempo, esto puede ocasionar la falla de las mismas. Es importante que, si elige para su edificación una base tratada con compuesto de ACQ, use tornillos galvanizados en caliente o de acero inoxidable para este fin, que puede comprar en ferreterías o en tiendas de carpintería. Es muy importante que siga la recomendación de Barrette de aislar la guía de montaje de Galvalume, aplicando un cordón grueso de sellador de silicona entre la guía y la madera tratada, para evitar que entre en contacto directo con las sustancias químicas del compuesto de ACQ. Esto evitará que penetre agua por debajo de las paredes de la edificación y la posibilidad de haya una reacción química entre el metal y las piezas de madera de la base.

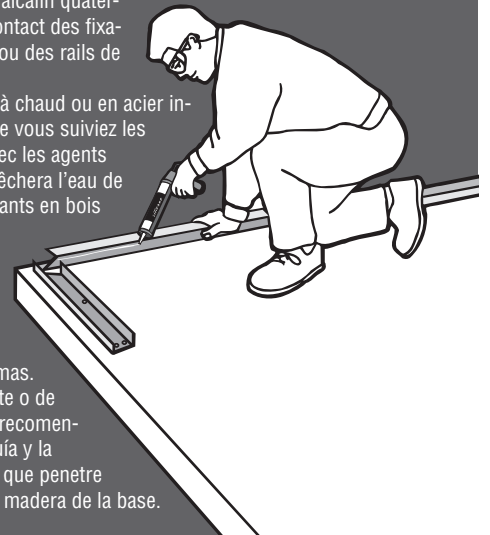

2 Insert a Corner Post CV1 into the rear right corner of the base. Add a WP1 Wall Panel into the base and corner post. The second wall panel will click in place into the first wall panel. You may find it easier to insert the wall panels at an angle so they engage the corner post. Add a Corner Post CV2 into the left rear corner of the base.

Insérez un poteau d'angle CV1 dans le coin arrière droite de la base. Ajoutez un panneau mural WP1 à la base et au poteau d'angle. Le deuxième panneau mural émettra un clic lorsque vous l'emboîterez dans le premier panneau. Il vous sera peut-être plus facile d'insérer les panneaux muraux en les inclinant pour qu'ils s'emboîtent dans le poteau d'angle. Insérez un poteau d'angle CV2 dans le coin arrière gauche de la base.

Instale un poste esquinero CV1 en la esquina posterior derecha de la base. Coloque un panel de pared WP1 en la base y el poste esquinero. El segundo panel se trabará en el primer panel. Le será más fácil introducir los paneles en un ángulo tal que queden fijos en el poste esquinero. Instale un poste esquinero CV2 en la esquina posterior izquierda de la base.

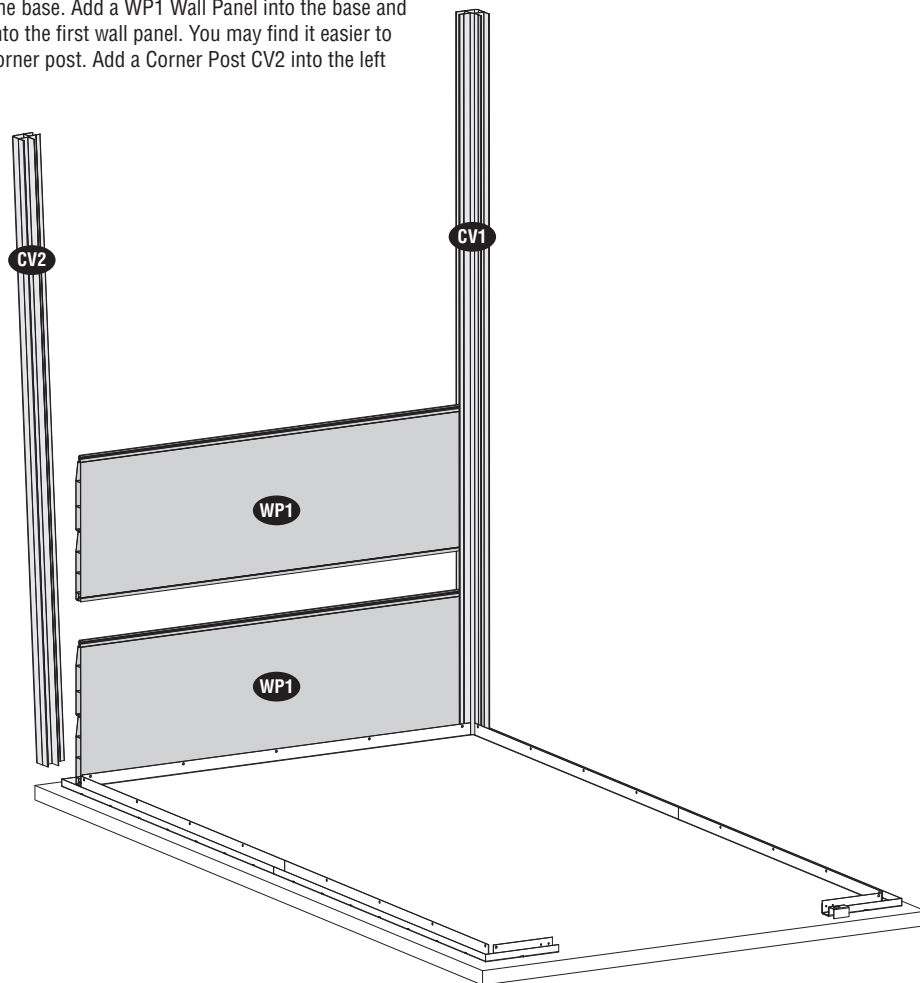

3 Insert two WP3 Wall Panels followed by a JV1 Side Wall Joiner, the longer of the two wall joiners, with the wide edge facing inside the shed as shown. Continue, installing two WP3 Wall Panels followed by a CV1 Corner Post. Ensure all parts are fully seated.

Insérez deux panneaux muraux (WP3) et un joint mural (JV1), soit le plus long des deux joints muraux, en vous assurant que le bord large est orienté vers l'intérieur de la remise (comme illustré). Ensuite, installez deux panneaux muraux (WP3) et un poteau cornier (CV1). Assurez-vous que toutes les pièces sont bien enclenchées.

Instale dos paneles de pared WP3 seguido de un montante de pared lateral JV1, el más largo de los dos, con el borde ancho dirigido hacia el interior del cobertizo, como se ilustra. Continúe, instalando dos paneles de pared WP3 seguido de un poste esquinero CV1. Compruebe que todas las piezas estén fijamente asentadas.

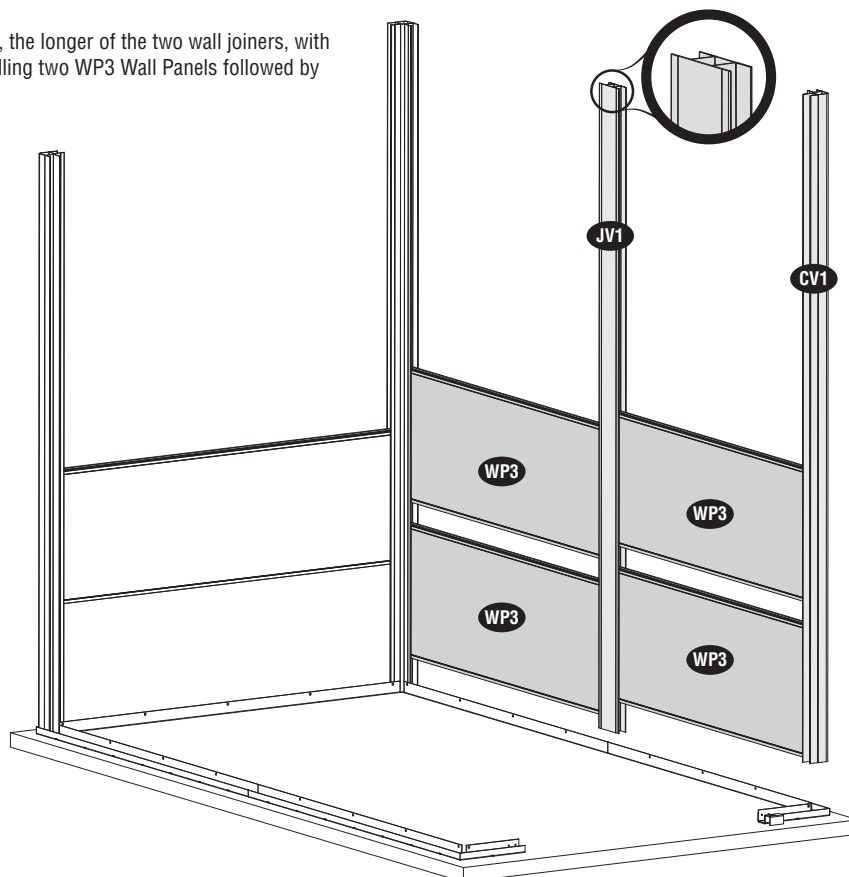

4

Continue adding WP1 and WP2 Wall Panels to the rear wall and WP3 Wall Panels to the tall side wall as required in the diagram. Ensure all parts are fully seated into each other.

Continuez l'installation des panneaux muraux (WP1 et WP2) sur le mur arrière et des panneaux muraux (WP3) sur le mur latéral haut comme illustré sur le diagramme. Assurez-vous que toutes les pièces sont bien enclenchées.

Siga añadiendo paneles de pared WP1 y WP2 en la pared posterior y paneles de pared WP3 en el lado alto, como indica el diagrama. Compruebe que todas las piezas estén fijamente asentadas entre sí.



5

Insert two WP3 Wall Panels followed by a JV2 Side Wall Joiner, the shorter of the two wall joiners, with the wide edge facing inside the shed as shown. Continue, installing two WP3 Wall Panels followed by a CV2 Corner Post. Ensure all parts are fully seated.

Insérez deux panneaux muraux (WP3) et un joint mural (JV2), soit le plus court des deux joints muraux, en vous assurant que le bord large est orienté vers l'intérieur de la remise (comme illustré). Ensuite, installez deux panneaux muraux (WP3) et un poteau cornier (CV2). Assurez-vous que toutes les pièces sont bien enclenchées.

Instale dos paneles de pared WP3 seguido de un montante de pared lateral JV2, el más corto de los dos, con el borde ancho dirigido hacia el interior del cobertizo, como se ilustra. Continúe, instalando dos paneles de pared WP3 seguido de un poste esquinero CV2. Compruebe que todas las piezas estén fijamente asentadas.

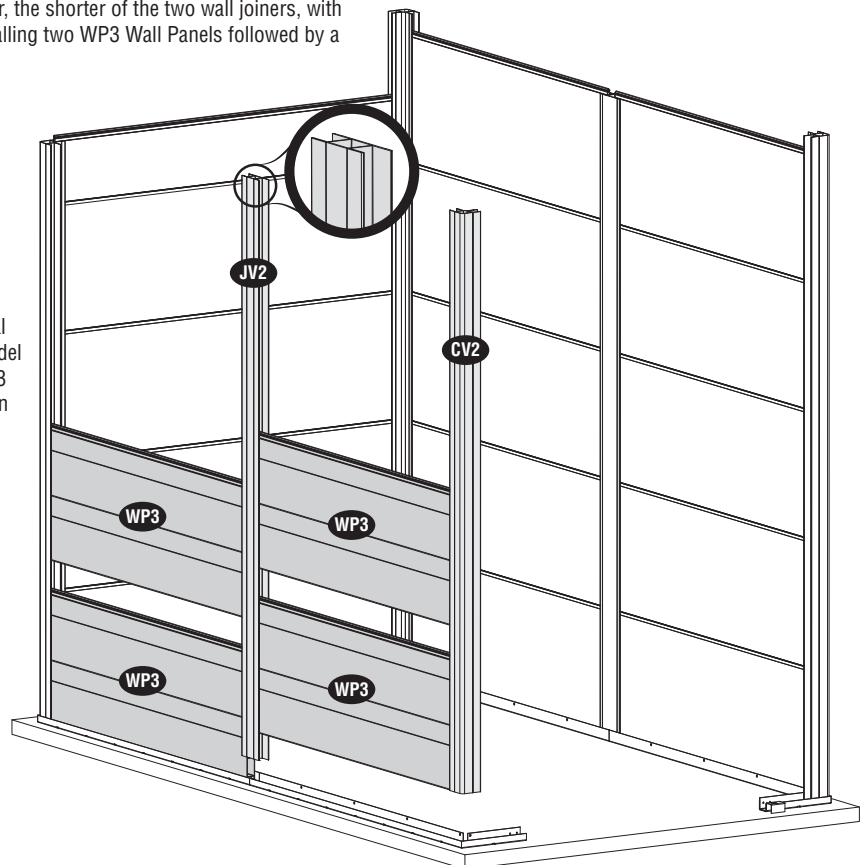

6 Continue adding WP3 and WP4 Wall Panels to the side wall as required in the diagram. Ensure all parts are fully seated into each other.

Continuez l'installation des panneaux muraux (WP3 et WP4) sur le mur latéral comme illustré sur le diagramme. Assurez-vous que toutes les pièces sont bien enclenchées.

Continúe añadiendo paneles de pared WP3 y WP4 a la pared lateral como indica el diagrama. Compruebe que todas las piezas estén fijamente asentadas entre sí.



7 Insert the JP1 Jamb Panels at the front of the shed as shown ensuring that the edges with the lip face the inside of the shed.

Insérez les montants de porte (JP1) au devant de la remise en vous assurant que les côtés avec débord sont orientés vers l'intérieur de la remise.

Instale los montantes de puerta JP1 en la parte frontal del cobertizo, como se ilustra, comprobando que los bordes con la pestaña vayan dirigidas hacia el interior del mismo.

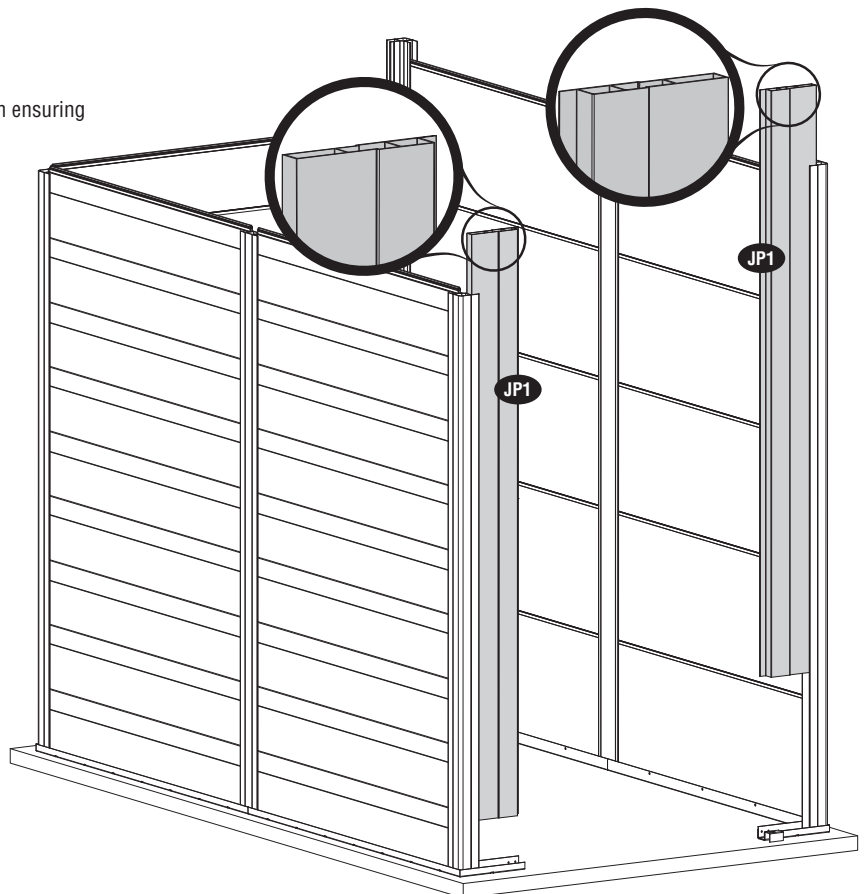

8

Ensure all parts are fully seated into the track and each other and begin to add #10 x 3/4" assembly screws along the inside as shown. Use the groove in the wall joiners as a guide and install two screws as shown. **Do not overtighten screws.**

Assurez-vous que toutes les pièces sont bien enclenchées entre elles et dans le rail. Fixez des vis no 10 x 3/4 po à partir de l'intérieur. En vous servant de la rainure des les joints muraux comme guide, installez deux vis (comme illustré). **Ne serrez pas les vis trop fort.**

Compruebe que todas las piezas estén fijamente asentadas en la guía y entre sí y empiece a colocar tornillos de montaje No. 10 x 3/4" a lo largo del interior, como se ilustra. Utilice la ranura en los montantes de pared como guía e instale dos tornillos como se ilustra. **No apriete demasiado los tornillos.**

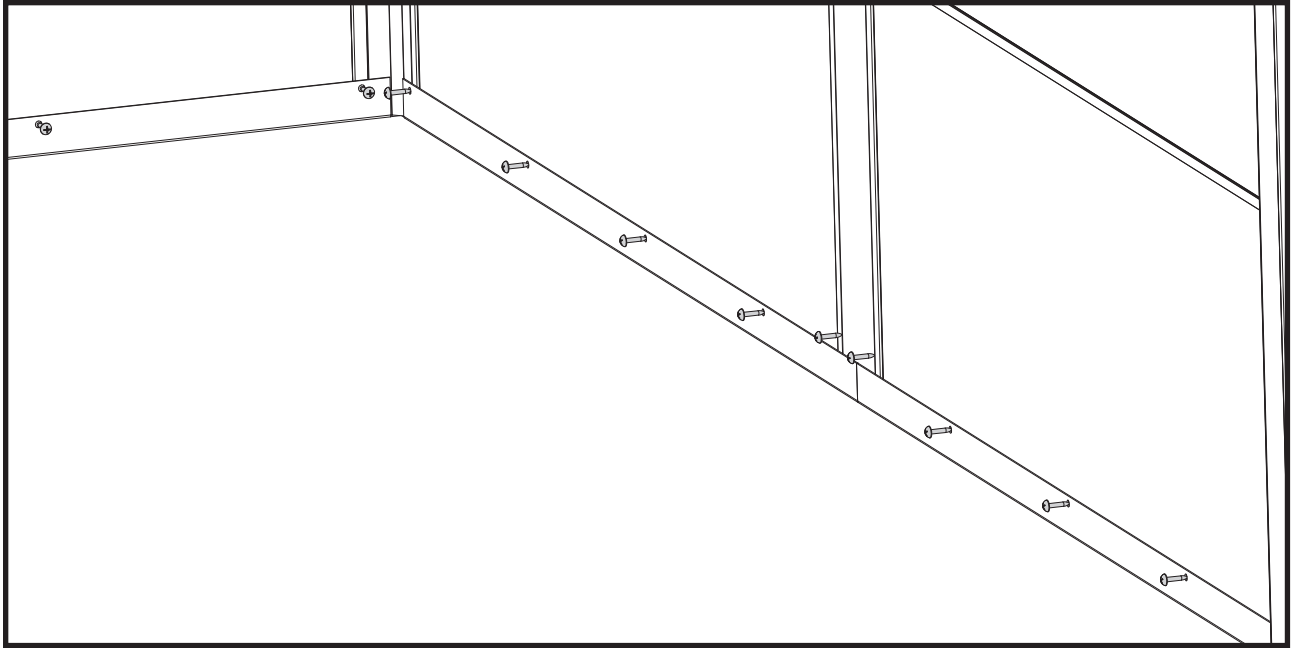

9

Ensure all parts are fully seated into each other and add #10 x 3/4" assembly screws at each corner as shown. **Do not overtighten screws.**

Assurez-vous que toutes les pièces sont bien emboîtées l'une dans l'autre, et ajoutez vis de fixation n° 10 x 3/4 po à chaque coin tel qu'indiqué. **Ne serrez pas les vis trop fort.**

Verifique que todas las piezas queden totalmente asentadas entre sí y coloque tornillos de montaje No.10 x 3/4", como se ilustra. **No apriete demasiado los tornillos.**

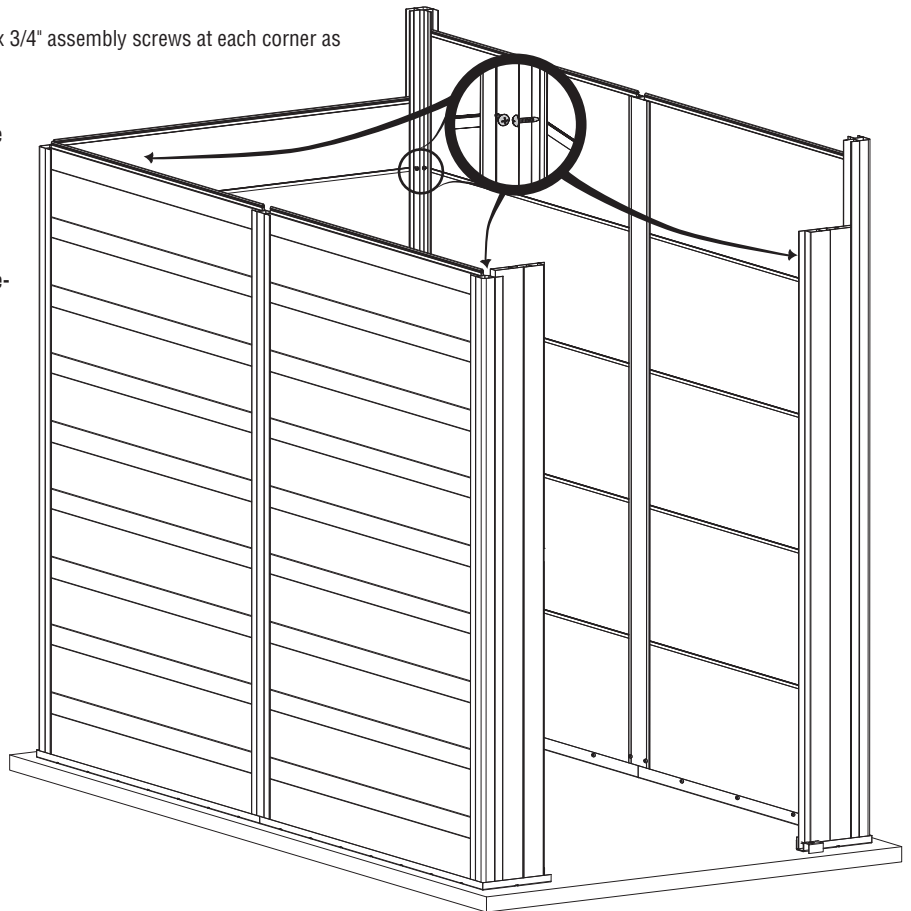

10

Add the SC1 and SC2 Slope Wall Caps over the side walls exactly as shown below. Push down firmly to seat.

Ajoutez les capuchons de mur incliné SC1 et SC2 sur les murs latéraux exactement tel qu'indiqué cidessous. Poussez fermement vers le bas pour les emboîter.

Coloque las tapas de superficie inclinada SC1 y SC2 sobre las paredes laterales, exactamente como se ilustra. Presiónelos firmemente para que se asiente.



11

Install the rear header HP2 onto the rear wall and into the cavities of the corner posts. Push down firmly to seat.

Installez le linteau arrière HP2 sur le mur arrière et dans les creux prévus à cet effet sur les poteaux d'angle. Poussez fermement vers le bas pour l'emboîter.

Instale la cabecero posterior HP2 armado en la pared posterior y en las cavidades de los postes esquineros. Presiónela firmemente para que se asiente.

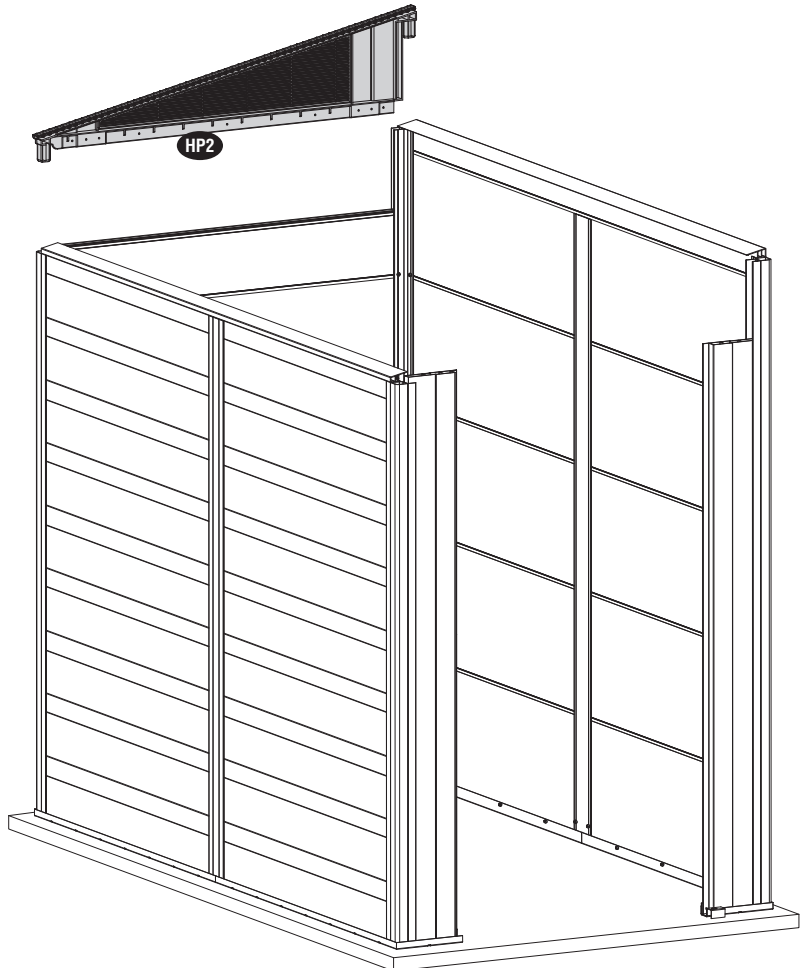

12

To begin the door assembly, install the door trim (DT1) pieces over the top and bottom of the door panel. Next, add the Door Hinges (DH1, DH2) and the Door Caps (DC1, DC2) as shown and secure with #10 x 3/4" screws. **Do not overtighten screws.**

Pour commencer le montage de la porte, installez les pièces de la garniture de la porte au-dessus et au-dessous de la panneau de celle-ci. Ensuite, ajoutez les charnières de porte (DH1, DH2) et les capuchons de porte (DC1, DC2) tel qu'indiqué, et fixez-les bien à l'aide de vis n° 10 x 3/4 po. **Ne serrez pas les vis trop fort.**

Para comenzar a armar la puerta, instale las piezas del marco de la puerta sobre la parte superior e inferior de la panel de las puertas. Luego, coloque las bisagras (DH1, DH2) y las tapas de las puertas (DC1, DC2), como se ilustra y fíjelas con tornillos No.10 x 3/4". **No apriete demasiado los tornillos.**

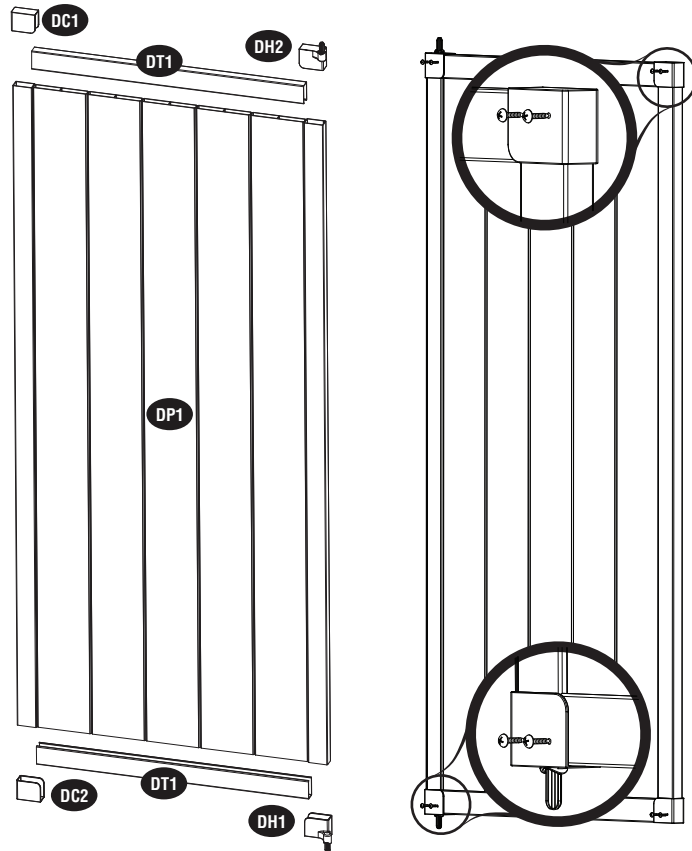

13

Insert the Door Pin Sleeve DPN into the Door Pin Holder DPH. Insert the bottom hinge of the door into the Door Pin Sleeve. Next, while one person holds the door in place, carefully add the front header HP1 over the top of the front wall and over the top of the door hinge and into the cavities of the corner posts. Push down firmly to seat.

Insérez le manchon de goupille de porte (DPN) dans le support de goupille de porte (DPH). Ensuite, pendant qu'on tient la porte en place, placez soigneusement le linteau avant (HP1) sur le dessus du mur avant et de la charnière de porte et dans les cavités des poteaux corniers. Appuyez fermement vers le bas pour l'enclencher.

Instale el manguito para perno de puerta DPN en el soporte para perno de puerta DPH. Instale la bisagra inferior de la puerta en el manguito para perno de puerta. Luego, mientras una persona sostiene la puerta en su lugar, instale con cuidado el cabecero delantero HP1 en la parte superior de la pared delantera y encima de la bisagra de la puerta, insertándolo en las cavidades de los postes esquineros. Presiónelo firmemente para que se asiente.

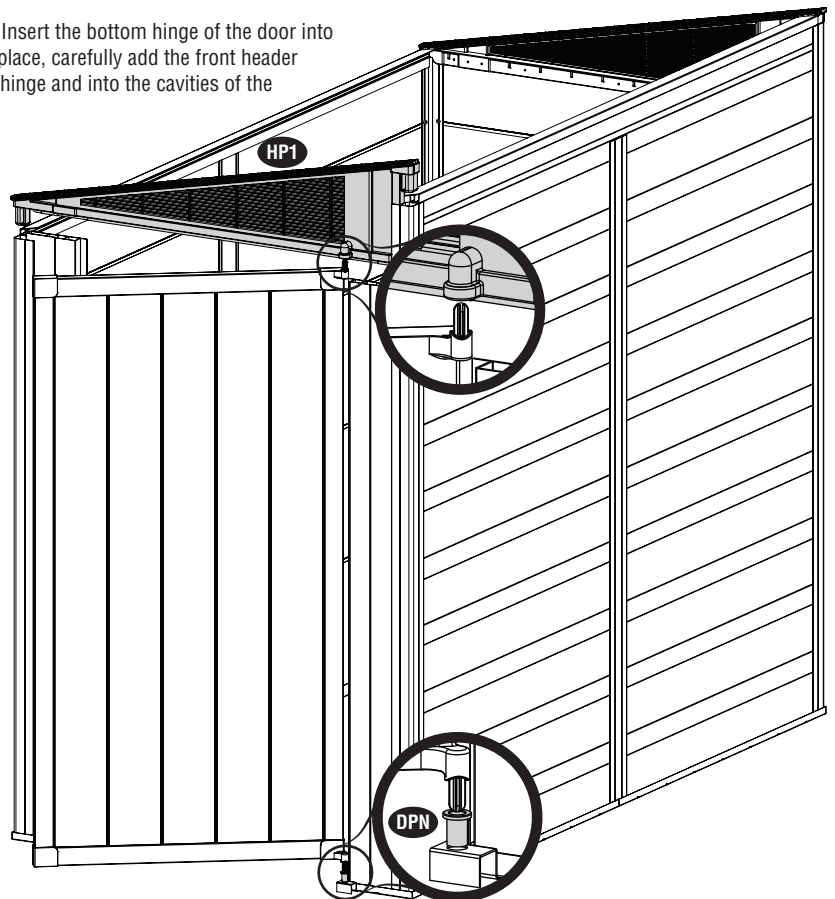

14

The Door Handle can be placed at any height you desire on the door. On the outer side of the door, visually line up the Door Handle DH so that it is parallel to the edge of the door trim and drill through to the holes to the inner edge of the door using a 1/4" drill bit. Fasten the upper part of the Door Handle in place using a Door Handle Bolt Set. Place a Lock Bracket LB1 over the bottom hole at the rear of the door and fasten the lower part of Door Handle in place using a Door Handle Bolt Set.

From the inside of the building, close the door and mark the area where the Lock Bracket LB1 on the door meets the lip of the door jamb. Using a small saw or cutting implement cut away the portion of the door jamb you marked. Place the remaining Lock Bracket LB2 onto the door jamb and drill through the jamb using a 1/4" drill bit. Fasten in place using a Door Handle Bolt Set.

Vous pouvez placer la poignée de porte à la hauteur désirée. Sur l'extérieur de la porte, placez la poignée de porte (DH) de façon à ce qu'elle soit parallèle au bord de la garniture de porte, et percez des trous jusqu'à la rive intérieure de la porte à l'aide d'une mèche de 1/4 po. Fixez la partie supérieure de la poignée de porte en utilisant un ensemble de boulons pour poignée de porte. Placez un support du verrou (LB1) sur le trou inférieur à l'arrière de la porte et fixez la partie inférieure de la poignée de porte en utilisant un ensemble de boulons pour poignée de porte.

À partir de l'intérieur de la remise, fermez la porte et faites une marque à l'endroit où le support du verrou (LB1) rencontre le rebord du montant de porte. Au moyen d'une petite scie ou d'un autre outil de coupe, découpez la partie du montant de porte que vous avez marquée. Placez l'autre support du verrou (LB2) sur le montant de porte et percez un trou à travers le montant à l'aide d'une mèche de 1/4 po. Fixez le support en utilisant un ensemble de boulons pour poignée de porte.

Puede colocar el asa de la puerta a la altura que desee. Por el lado exterior de la puerta, alinee visualmente el asa de la puerta DH de modo que quede paralela con el borde de la moldura de la puerta y haga los agujeros hacia el borde interior de la puerta, utilizando un taladro con broca de 1/4". Sujete la parte superior del asa en su lugar usando el juego de pernos para las asas de las puertas. Coloque la placa para el candado LB1 encima del agujero inferior en la parte trasera de la puerta y sujete la parte inferior del asa en su lugar usando el juego de pernos para las asas de las puertas. Desde el interior del cobertizo, cierre la puerta y marque la zona donde encaja la placa para el candado LB1 en la puerta con la pestaña del montante de la puerta. Utilice una segueta pequeña o una herramienta de corte para cortar la porción que marcó. Coloque la otra placa para candado LB2 en el montante de puerta y haga un agujero con un taladro con broca de 1/4". Sujételo en su lugar usando el juego de pernos para las asas de las puertas.

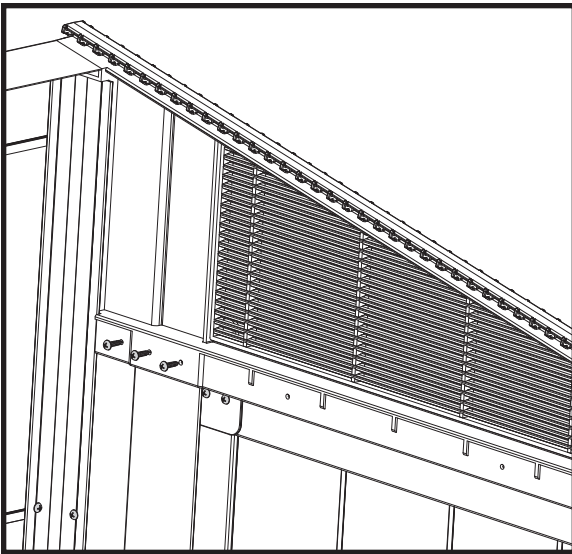
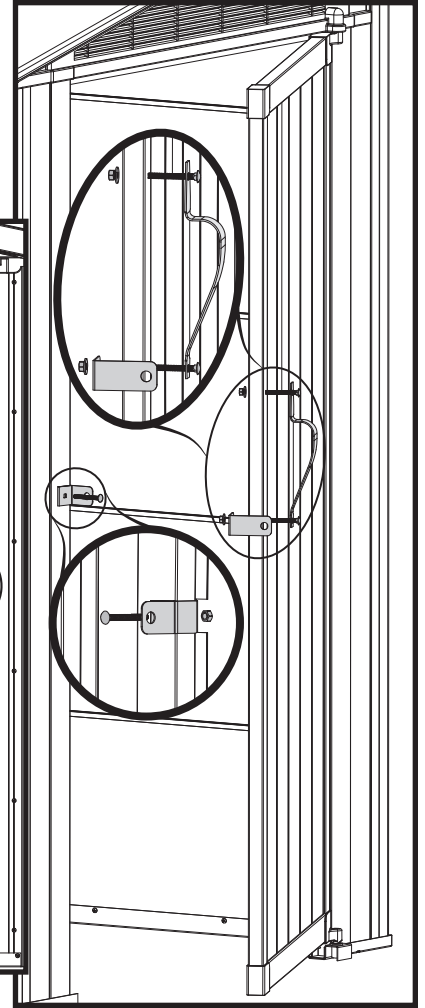
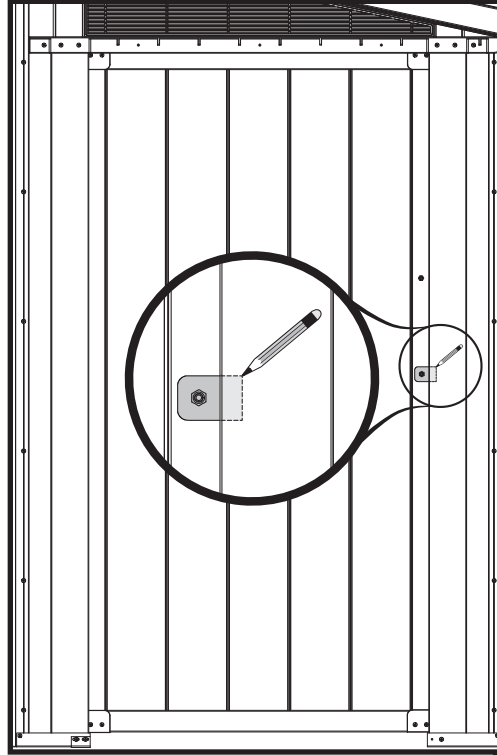

15

Ensure all parts are fully seated and begin to add #10 x 3/4" assembly screws at the front and rear header as shown. **Do not overtighten screws.**

Assurez-vous que toutes les pièces sont bien enclenchées et fixez des vis no 10 x 3/4 po sur le linteau avant et sur le linteau arrière (comme illustré). **Ne serrez pas les vis trop fort.**

Compruebe que todas las piezas estén fijamente asentadas y empiece a colocar tornillos de montaje No.10 x 3/4" en el cabecero delantero y trasero, como se ilustra. **No apriete demasiado los tornillos.**

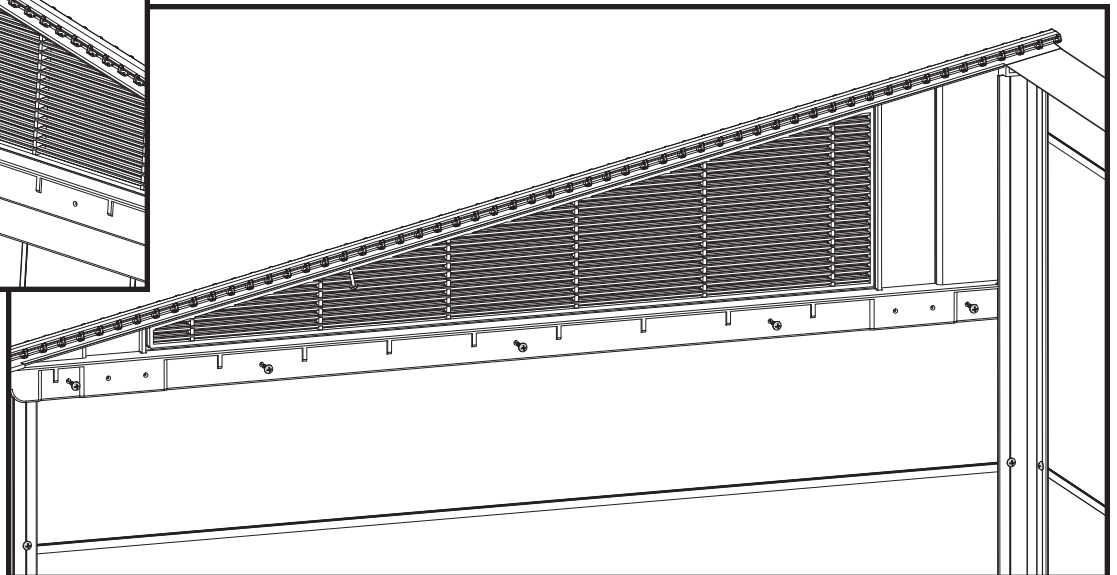

16

Slide the FG Fascia Gables onto the front and rear headers as shown.

Glissez les chapeaux de bande de pignon FG sur le linteau avant et sur le linteau arrière (comme illustré).

Deslice las fajas o impostas del hastial FG sobre los cabeceros delantero y trasero, como se ilustra.

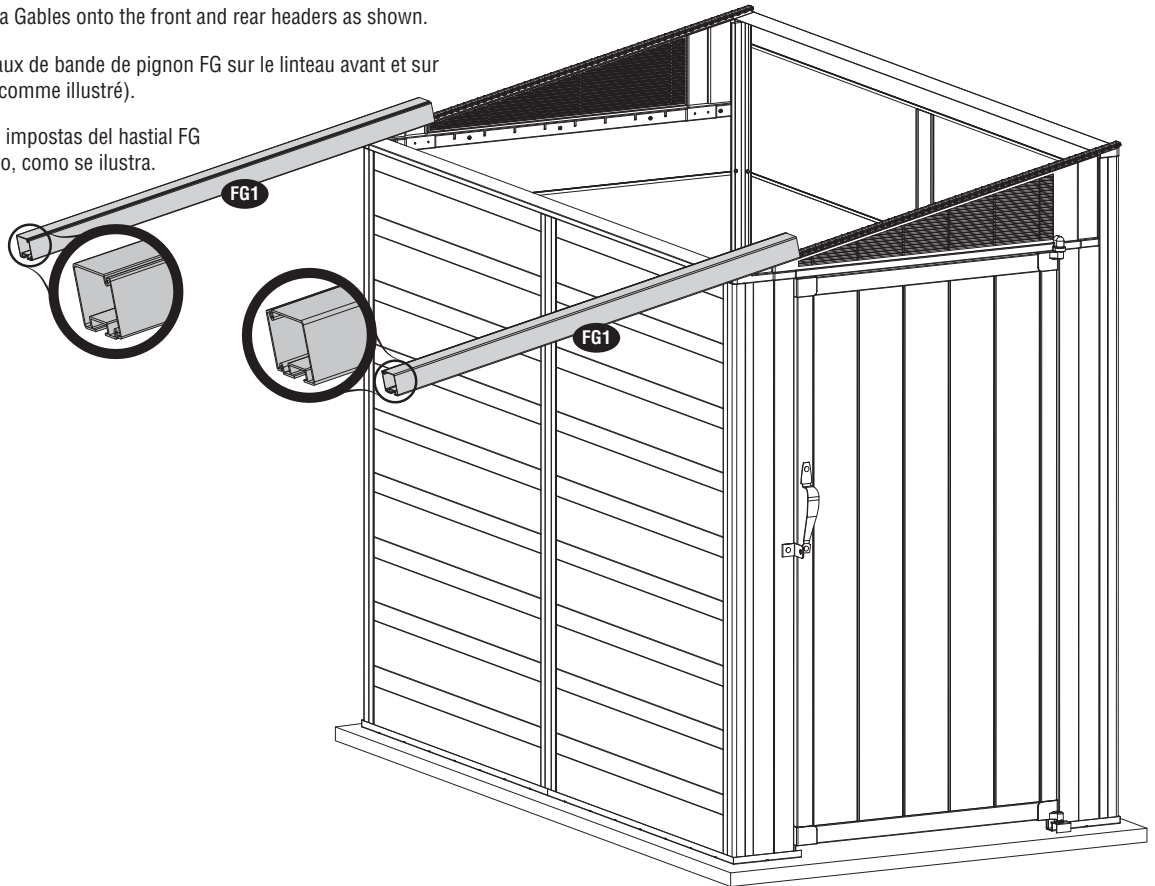

17

Working from the outside of the building, install the Panel Connector PC1, Joiner Panels JW1 and Groove Panels PW1 as shown.

À partir de l'extérieur de la remise, installez le connecteur de panneau (PC1), les joints muraux (JW1) et les panneaux rainurés (PW1) comme illustré.

Trabajando desde el exterior del cobertizo, instale el conector de panel PC1, paneles de unión JW1 y paneles canalados PW1, como se ilustra.

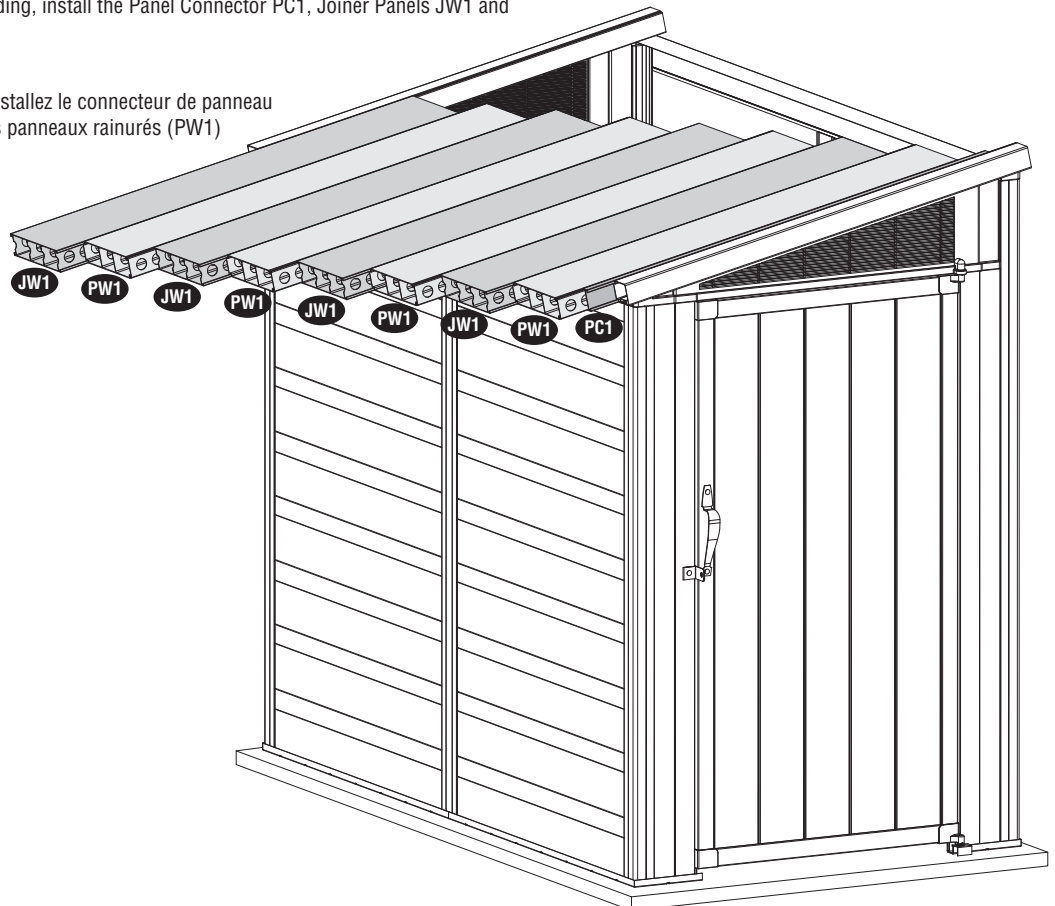

18

Keep the roof panel edges lined up by fastening them together using #10 x 3/4" screws as shown.

Aligner les panneaux du toit et sécuriser en utilisant des vis no 10 x 3/4 po tel que démontré.

Mantenga alineados los bordes del panel del techo fijándolos con tornillos No.10 x 3/4", como se ilustra.



19

Ensuring that the roof panel edges line up and overlap equally over the side walls, add the Fascia Caps FC1 followed by the Fascia Cap Covers FCC.

En vous assurant que les rives des panneaux de toiture sont bien alignées et qu'elles chevauchent les murs latéraux également, installez les chapeaux de la bande du toit (FC1) et les couvertures de chapeau de la bande du toit (FCC).

Compruebe que los bordes del panel del techo estén alineados y se extiendan uniformemente sobre las paredes laterales; luego, instale las impostas cobertoras para el techo FC1 seguido de las cubiertas de la tapa de protección del techo FCC.

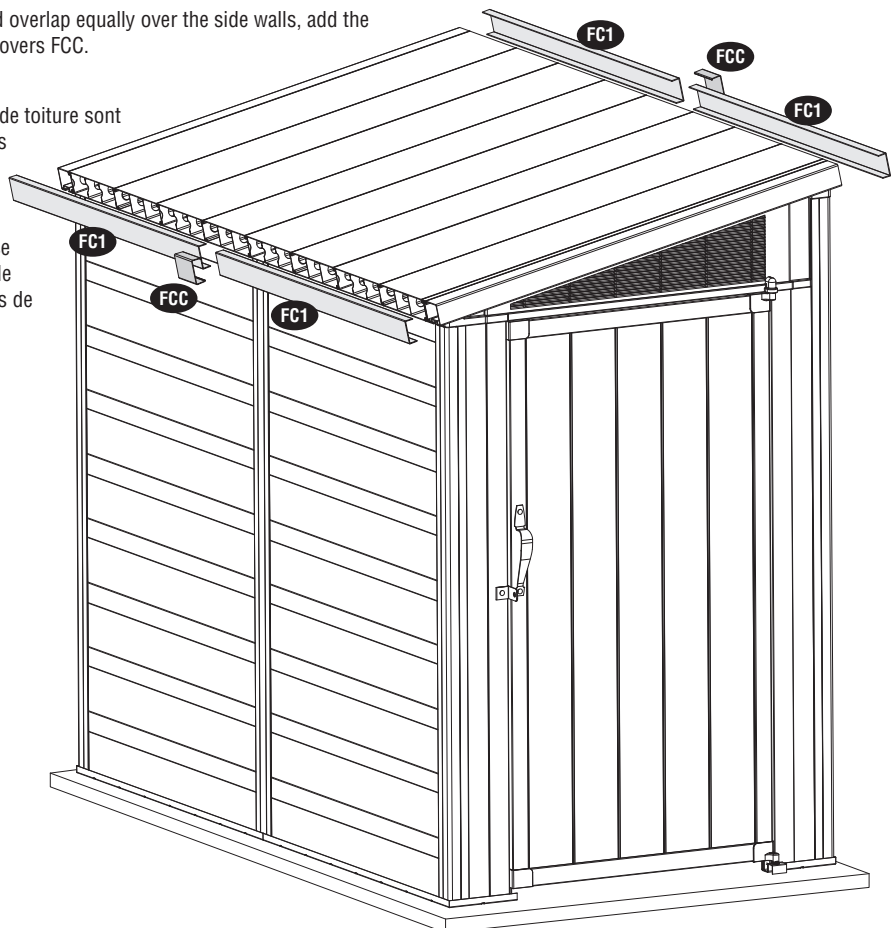

20

Fasten the slope wall caps to the side walls by installing #10 x 3/4" screws as shown. Next, fasten the slope wall caps to the roof using

#10 x 3/4" screws. **Do not overtighten screws.**

Fixez les capuchons de mur inclinés aux murs latéraux à l'aide de vis no 10 x 3/4 po (comme illustré). Ensuite, utilisez des vis no 10 x 3/4 po pour fixer à la toiture les capuchons de mur inclinés. **Ne serrez pas les vis trop fort.**

Sujete las tapas de superficie inclinada para pared a las paredes laterales colocando tornillos No.10 x 3/4", como se ilustra. Luego, sujete las tapas de superficie inclinada para pared al techo usando tornillos No.10 x 3/4". **No apriete demasiado los tornillos.**

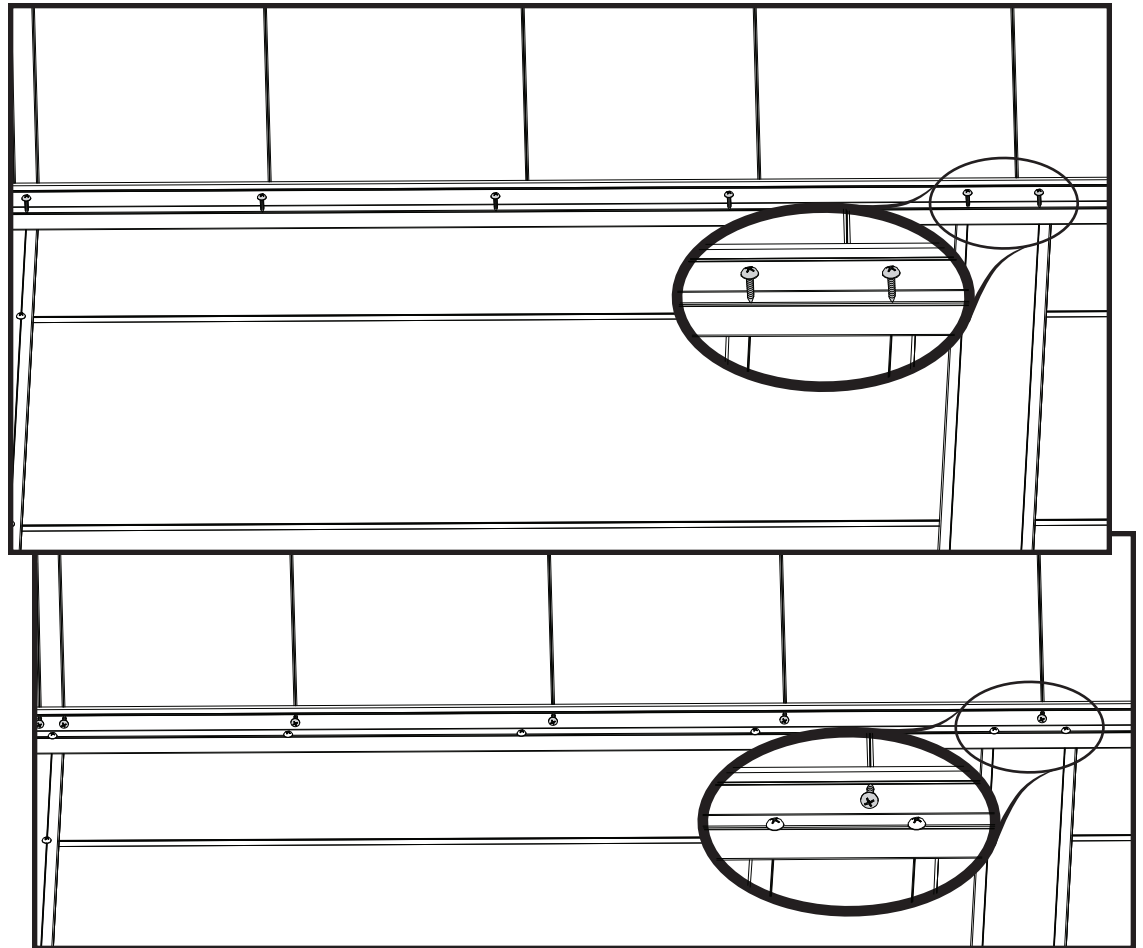

21

Fasten #10 x 3/4" screws as required where wall panels meet wall joiners, door jambs and corners as shown. **Do not overtighten screws.**

Au besoin, fixez des vis no 10 x 3/4 po aux endroits où les panneaux muraux rencontrent les joints muraux, les montants de porte et les poteaux corniers (comme illustré). **Ne serrez pas les vis trop fort.**

Coloque tornillos No.10 x 3/4" según sea necesario donde los paneles de pared se unen con uniones, montantes de puerta y esquineros, como se ilustra. **No apriete demasiado los tornillos.**

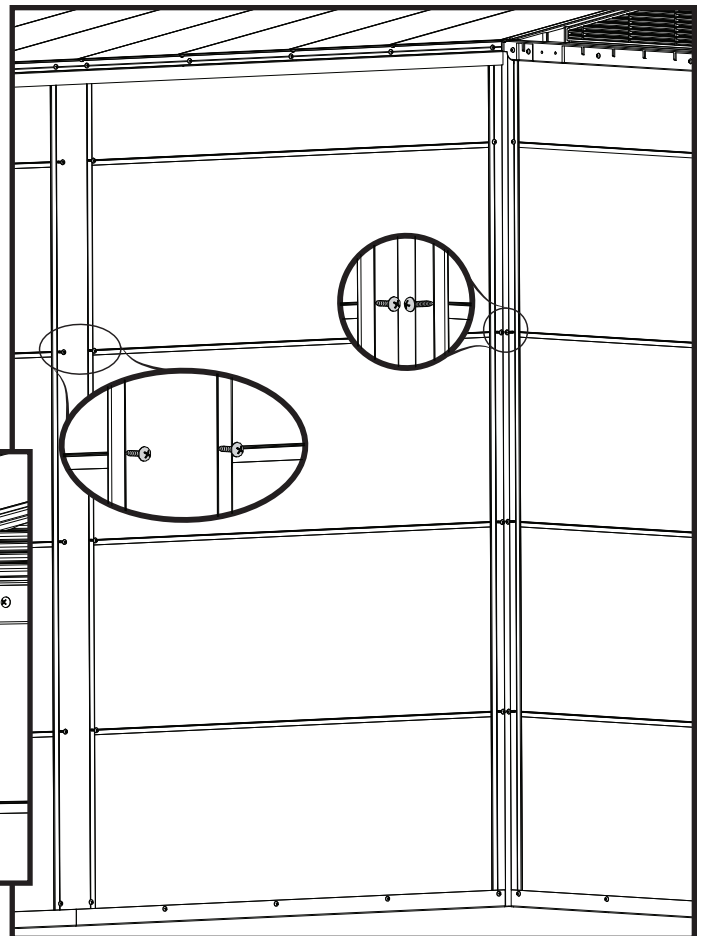
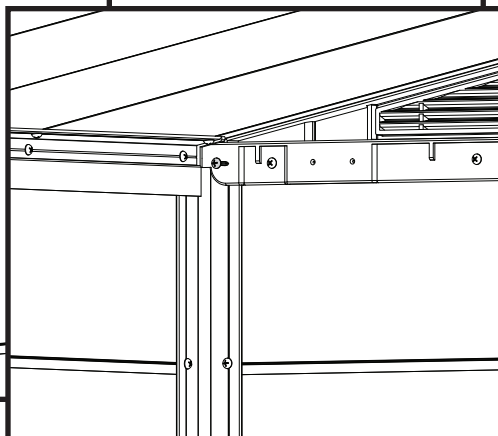
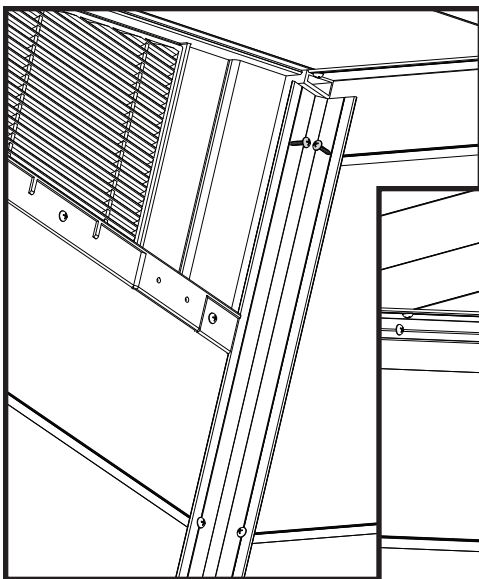

22

Install #10 x 3/4" screws as shown to fasten the Roof Fascia Caps and Fascia Cap Covers to the roof on each side. **Do not overtighten screws.**

Comme illustré, utilisez des vis no 10 x 3/4 po pour fixer les capuchons de bordure de

toit et les couvre-capuchons de bordure de toit à la toiture de chaque côté. **Ne serrez pas les vis trop fort.**

Coloque tornillos No.10 x 3/4", como se ilustra, para sujetar las las impostas cobertoras para el techo y las cubiertas de la tapa de protección del techo al techo en todos los lados. **No apriete demasiado los tornillos.**

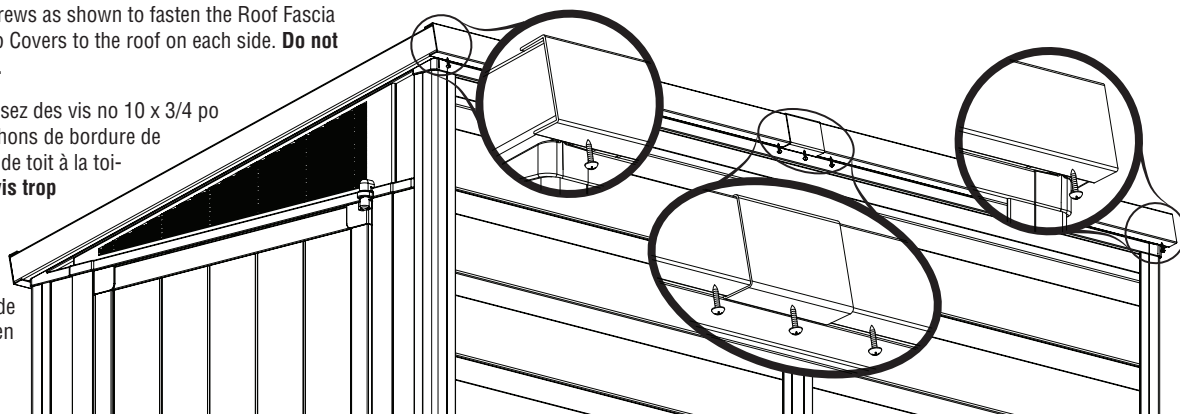

10 Year Non-Transferable Limited Warranty

7830 Freeway Circle
Middleburg Heights, Ohio 44130
www.barretteoutdoorliving.com

Barrette in respect of Vinyl Storage Buildings manufactured by it (hereinafter referred to as "Products") warrants to you the original purchaser of Products, that subject to the terms and conditions herein contained, the Products are and will be free from defects in materials and workmanship that result in warping, rotting, corroding, flaking, peeling, blistering, or abnormal discoloration of surfaces. This warranty will remain in effect for a period of 10 years as long as you are the original purchaser of the Product and if the Product used in non-commercial applications. All failures to Products covered by this warranty will be repaired, replaced or restored by Barrette in accordance with the terms and conditions of this warranty. By acceptance and use of the Products, you agree with Barrette's liability, and replacement of the Products at Barrette's option, as provided herein.

Products which experience color change due to normal weathering are excluded from this warranty (including non-uniform fading and color changes resulting from unequal exposure of panels to the sun and elements.) For the purpose hereof, the term "normal weathering" means exposure to ultraviolet (sun) light, and extremes of temperature and atmosphere which will cause any colored or painted surface to fade, darken, chalk or acquire a surface accumulation of dirt or stains. The severity of these conditions depends on air quality, the geographic location of the property at which the Products are installed, and other local conditions over which Barrette has no control. Barrette shall not be liable for and this warranty does not apply or extend to any failure, defects or damages arising from or connected with, without limitation, misuse, neglect, faulty or improper installation.

This warranty is void if structural parts and components not supplied by Barrette are used. Failure, damage, defects or malfunctions resulting from misuse, abuse, negligence, alteration, accident, lack of proper maintenance, impact of foreign objects, hail, tornado, hurricane, other violent storm, flood, fire, pollutants, chemicals, acts of God and other causes beyond Barrette's control shall not be considered defects under this warranty and are not covered in any way by this warranty. Barrette shall not be liable for inconvenience, labor, loss of time, maintenance, removal or reinstallation of the Products or other incidental, special or consequential damages arising in relation to the purchase or use of the Product. This warranty is void if the surface of the Product is covered with paint or any other foreign material, other than as specifically directed in the owners manual included with the Product.

The 10 Year Limited Warranty-Non-Commercial Applications coverage provided by this warranty is extended to cover individuals who are using the Products as homeowners and does not extend to Products purchased by or installed upon property owned by and other entities, including, without limitation, corporations, partnerships, trusts, estates, governmental agencies or bodies, religious organizations, schools, condominiums, or co-operative housing arrangements, or installed on apartment buildings or any other multi-housing arrangements.

This warranty becomes valid only after the product warranty card has been submitted to Barrette within 30 days of installation. The warranty can also be activated by contacting the Barrette Customer Care Center at 1-877-362-3409.

Warranty Claims:

The owner must give prompt notice of any defects to obtain warranty service. Should the Products contain a manufacturing defect promptly contact the Barrette Customer Care Center at 1-877-362-3409 or by mail at Barrette, 7830 Freeway Circle, Middleburg Heights, Ohio 44130 to register the claim with a customer care representative. Barrette will require proof of purchase, Product serial number and a clear photograph of the defective part(s) (or actual part(s) if requested). Barrette will, at its option, repair or replace such defective part(s) free of charge, including freight charges within North America. Barrette's shipping service will deliver parts under this warranty within 8 to 10 business days. This warranty is not applicable outside North America. In order to ensure warranty coverage you must register your Product within 30 days of purchase. Warranty registration can be accomplished by calling 1-877-362-3409 or by mailing in the completed Product warranty card.

Shipping Instructions:

If requested for inspection, defective parts must be shipped to Barrette Customer Care Center, shipping address will be provided upon approval. Please include the following information in the package: full name, home address, telephone number, Product model number and part number. When returning product please use an insured method of delivery such as Fed Ex insured accordingly, with the signature option on, or your preferred courier service. You must pay for return shipment, as we will not accept C.O.D. returns or any additional shipping charges, which may occur when packages are entering into the U.S.A.

Barrette reserves the right to discontinue or change any of its Products, including colors, without giving notice to the purchaser. Should a Product covered by this warranty be unavailable, Barrette reserves the right to substitute a Product that is of equal quality according to Barrette's sole discretion or to refund the portion of the original price for defective part of the Product reflective of its original contribution to the cost of the Product.

THIS WARRANTY IS GIVEN IN LIEU OF ALL OTHER WARRANTIES, LIABILITIES OR OBLIGATIONS OF BARRETTE EITHER EXPRESSED OR IMPLIED, EXCEPT THAT THE DURATION OF ANY IMPLIED WARRANTIES OF MERCHANTABILITY AND FITNESS FOR A PARTICULAR PURPOSE ARE LIMITED IN TIME TO THE DURATION OF THIS WARRANTY. BARRETTE SHALL IN NO EVENT BE LIABLE FOR CONSEQUENTIAL OR INCIDENTAL OR SPECIAL DAMAGES OF ANY KIND FOR BREACH OF ANY EXPRESS WRITTEN OR ORAL OR IMPLIED WARRANTY ON PRODUCTS. YOUR EXCLUSIVE REMEDY SHALL BE ENFORCEMENT OF THIS WARRANTY UPON THE TERMS AND CONDITIONS HEREIN CONTAINED. NO REPRESENTATIVE OF BARRETTE OR ITS DISTRIBUTORS OR DEALERS IS AUTHORIZED TO MAKE ANY CHANGE OR MODIFICATION TO THIS WARRANTY.

Some jurisdictions do not allow limitation on how long an implied warranty lasts, so the limitations contained herein above may not apply to you. Some jurisdictions do not allow the exclusion or limitation on consequential or special damage, so the above limitations or exclusions may not apply to you. This warranty gives you specific legal rights, and you may also have other rights, all of which vary from jurisdiction to jurisdiction.



Garantie limitée à dix ans non transférable
7830 Freeway Circle
Middleburg Heights, Ohio 44130
www.barretteoutdoorliving.com

Barrette Outdoor Living, (« Barrette »), dans le cadre des produits de remises de jardin en vinyle qu'elle fabrique, (ci-après dénommés « le(s) produits(s) ») garantie à vous, le premier acheteur, sous réserve des modalités mentionnées aux présentes, que les produits sont et seront exempts de défauts matériels et d'exécution qui engendreraient le gauchissement, le pourrissage, la corrosion, l'écaillage, le cloquage, le cloquage ou la décoloration anormale des surfaces. La présente garantie est valable pour une durée de dix ans du premier acheteur du produit à condition que ce dernier soit utilisé à des fins non commerciales. Tous les produits présentant des défauts couverts par la présente garantie seront réparés, remplacés ou remis en état par Barrette conformément aux modalités de la présente garantie. En acceptant et en utilisant ces produits, vous acceptez l'obligation de Barrette et le remplacement des produits au choix de Barrette, tel que stipulé aux présentes.

Les produits qui subissent des changements de couleur normale sous l'effet des intempéries sont exclus de la présente garantie (y compris la décoloration non uniforme et les changements de couleur résultant de l'exposition non uniforme des panneaux au soleil et aux conditions atmosphériques.) Aux fins des présentes, par « intempéries habituelles », on entend les rayons ultraviolets (du soleil) ainsi que les températures et les conditions atmosphériques extrêmes qui provoquent la décoloration, l'assombrissement, l'effet de craie ou l'accumulation en surface de saleté ou de taches. La gravité de ces conditions dépend de la qualité de l'air, de l'emplacement géographique de la propriété sur laquelle les produits sont installés et d'autres conditions locales sur lesquelles Barrette n'a aucun pouvoir. Barrette ne saurait être tenue responsable de et la présente garantie ne s'applique ni ne s'étend à tout manquement, défaut ou dommage provenant de ou lié à, notamment, l'utilisation abusive, la négligence ou l'installation incorrecte ou impropre.

La présente garantie est nulle si des pièces et des éléments structurels non fournis par Barrette sont utilisés. Toute imperfection, tout dommage ou défaut de fonctionnement résultant de l'utilisation abusive, de la négligence, de l'altération, d'un accident, d'un entretien inadéquat, de l'impact de corps étrangers, de la grêle, d'une tornade, d'un ouragan ou résultant de toute autre tempête violente, d'une inondation, d'un incendie, de produits polluants ou chimiques, d'un cas de force majeure ou de toute autre cause indépendante de la volonté de Barrette ne seront pas considérés comme des défauts couverts par la présente garantie et ne seront en aucune façon pris en charge dans le cadre de la présente garantie. Barrette ne saurait être tenue responsable de tout inconvénient, des frais de main d'œuvre, du manque à gagner, de l'entretien et du retrait ou de la réinstallation des produits ou de tout autre dommage consécutif, particulier ou indirect découlant de l'achat ou de l'utilisation du produit. La présente garantie est nulle si la surface du produit est enduite de peinture ou de tout autre matériau étranger autre que ceux nommément désignés dans le manuel joint au produit.

La présente garantie limitée à dix ans sous réserve d'une utilisation non-commerciale des produits est étendue pour couvrir les personnes qui utilisent les produits en tant que propriétaires et ne s'étend pas aux personnes qui utilisent les produits achetés par ou installés sur une propriété appartenant à d'autres entités, notamment, les compagnies, sociétés en nom collectif, fiducies, successions, organismes ou autres entités du gouvernement, organisations religieuses, écoles, condominiums ou autre coopérative de logements ou encore installés sur des immeubles de logements ou autre complexe d'habitations multiples.

Cette garantie est valable seulement lorsqu'un bon de garantie pour le produit a été dûment soumis à Barrette dans les 30 jours suivant la date d'installation. La garantie peut également être mise en vigueur en téléphonant au centre du service à la clientèle (Customer Care Center) de Barrette au 1-877-362-3409.

Reclamations au titre de la garantie :

Le propriétaire doit fournir dans les plus brefs délais un avis faisant état de tout défaut afin de bénéficier d'un service de garantie. Si les produits présentent un défaut de fabrication, veuillez communiquer dans les plus brefs délais avec le centre de service à la clientèle de Barrette, au 1-877-362-3409 par courrier à l'adresse suivante : 7830 Freeway Circle, Middleburg Heights, Ohio 44130 afin d'enregistrer votre réclamation auprès d'un représentant du service à la clientèle. Barrette exigera que vous fournissiez une preuve d'achat, le numéro de série du produit ainsi qu'une photographie nette de toute pièce défectueuse (et au besoin la pièce en question). Barrette réparera ou remplacera, à son gré la(les) pièce(s) défectueuse(s) sans frais et paiera les frais de port en Amérique du Nord. Les services de transport de Barrette livreront les pièces couvertes par la présente garantie dans les 10 à 12 jours ouvrables. La présente garantie n'est pas applicable hors d'Amérique du Nord. Afin de vous assurer de bénéficier de la présente garantie, vous devez enregistrer votre produit dans les 30 jours suivant l'achat. L'enregistrement de la garantie peut être fait par téléphone en appelant au 1-877-362-3409, en envoyant par la poste le bon de garantie rempli du produit.

Directives d'envoi :

Si elles sont demandées à des fins d'inspection, les pièces défectueuses doivent être envoyées au centre du service à la clientèle (Customer Care Center) de Barrette; l'adresse d'envoi sera fournie avec l'approbation de retour. Veuillez inclure les renseignements suivants dans le paquet : nom au complet, adresse du domicile, numéro de téléphone, numéro de modèle du produit et numéro de pièce. Lorsque vous envoyez les produits, veuillez utiliser un moyen de livraison assuré tel que Fed Ex ou votre service de messagerie préféré et demandez l'option de signature. Vous devez payer l'envoi de retour car nous n'accepterons ni les retours C.R. ni les frais d'envoi supplémentaires qui peuvent être imputés lorsque les paquets entrent aux États-Unis.

Barrette se réserve le droit de supprimer ou de modifier n'importe lequel de ses produits, y compris les couleurs, sans en informer au préalable l'acheteur. Si un produit couvert par la présente garantie n'est pas disponible, Barrette se réserve le droit de le remplacer par un produit de qualité égale au seul gré de Barrette ou de rembourser la portion du prix original pour la pièce défectueuse du produit en fonction de sa contribution originale au coût du produit.

LA PRÉSENTE GARANTIE EST OFFERTE EN REMPLACEMENT DE TOUTE GARANTIE, RESPONSABILITÉ OU OBLIGATION DE BARRETTE, EXPRESSE OU IMPLICITE, EXCEPTÉ QUE LA DURÉE DE TOUTE GARANTIE IMPLICITE DE QUALITÉ MARCHANDE ET D'ADAPTATION À UN USAGE PARTICULIER EST LIMITÉE DANS LE TEMPS À LA DURÉE DE LA PRÉSENTE GARANTIE. BARRETTE NE SAURAIT EN AUCUN CAS ÊTRE TENUE RESPONSABLE DES DOMMAGES INDIRECTS, CONSÉCUTIF OU PARTICULIERS DE TOUTE SORTIE EN RAISON DU BRIS DE TOUTE GARANTIE, ÉCRITE OU ORALE, EXPRESSE OU IMPLICITE, DES PRODUITS. VOTRE UNIQUE RECOURS SERA L'APPLICATION DE LA PRÉSENTE GARANTIE AUX MODALITÉS SUSMENTIONNÉES. AUCUN REPRÉSENTANT DE BARRETTE, NI SES DISTRIBUTEURS OU DÉTAILLANTS NE SONT AUTORISÉS À MODIFIER LA PRÉSENTE GARANTIE.

Certaines juridictions ne permettent pas que la durée d'une garantie implicite soit limitée dans le temps, c'est pourquoi certaines restrictions mentionnées aux présentes peuvent ne pas s'appliquer à vous. Certaines juridictions n'autorisent pas les exclusions ou restrictions afférentes aux dommages consécutifs ou particuliers, c'est pourquoi certaines limitations ou restrictions peuvent ne pas s'appliquer à vous. La présente garantie vous confère des droits légaux spécifiques et vous pouvez bénéficier d'autres droits qui varient selon les juridictions.



Garantía limitada intransferible de 10 años
7830 Freeway Circle
Middleburg Heights, Ohio 44130
www.barretteoutdoorliving.com

Barrette Outdoor Living, ("Barrette") le garantiza a usted, el comprador original, que sus productos de vinilo para edificación para almacenamiento (en adelante los productos), sujeto a las condiciones estipuladas en este documento, no tienen, ni tendrán, defectos de material ni de mano de obra que ocasionen: alabeo, putrefacción, corrosión, astillado, desprendimiento o decoloración anormal de las superficies. Esta garantía tiene una vigencia de 10 años, siempre y cuando usted sea el comprador original del producto, y siempre que éste sea utilizado para fines no comerciales. Barrette reparará todo defecto en los productos amparados por esta garantía, o restaurará o cambiará el producto, de conformidad con las condiciones de esta garantía. Usted, al aceptar y usar los productos, acepta que la responsabilidad de Barrette, así como el cambio de los mismos a opción de ésta, se rige por los términos aquí estipulados.

Queda excluido de esta garantía, todo producto que sufra alteración del color debido a condiciones normales del clima (inclusive la pérdida o cambio de color ocasionado por la exposición disparada de los paneles al sol y a los elementos). Para efectos de esta garantía, el término condiciones normales del clima significa la exposición a la radiación ultravioleta (del sol), y a las condiciones extremas de temperatura y de la atmósfera que ocasionen: pérdida de color, oscurecimiento, pulverización o acumulación superficial de suciedad o de manchas, en toda superficie de color o pintada. La severidad de estas condiciones depende de la calidad del aire, de la ubicación geográfica de la propiedad en que se instalan los productos así como de otras condiciones locales, sobre las que Barrette no tiene ningún control. Barrette no es responsable - ni esta garantía las ampara ni se amplía para ampararlas - por fallas, defectos o daños ocasionados por o relacionados con, irrestrictamente, el abuso, la negligencia o la instalación defectuosa o incorrecta.

Esta garantía quedará nula y sin valor si se utilizan piezas o componentes estructurales no suministrados por Barrette. Bajo esta garantía, no se consideran defectos - ni están amparados en modo alguno por la misma - las fallas, los daños, los defectos ni el mal funcionamiento ocasionado por: uso indebido, abuso, negligencia, alteración, accidente, falta de mantenimiento adecuado, impacto de objetos extraños, granizo, tornado, huracán, cualquier otra tormenta violenta, inundación, incendio, agentes contaminantes, sustancias químicas, catástrofes naturales y cualquier otra causa que esté más allá del control de Barrette. Barrette no es responsable de indemnizaciones por: inconveniencias, mano de obra, tiempo de inactividad, mantenimiento, remoción, reinstalación de los productos, ni de cualquier otra indemnización por: daño accesorio, daño que requiera prueba específica, ni daño indirecto, resultante de la compra o uso del producto. Esta garantía queda nula y sin valor si se cubre la superficie del producto con pintura o con cualquier otro material extraño no indicado específicamente en el manual del propietario que viene con el producto.

El amparo que ofrece la garantía limitada de 10 años para usos no comerciales se amplía para incluir a personas que usen los productos en su calidad de propietarios de la vivienda; la misma no se amplía a los productos comprados por o instalados en propiedades de las mismas ni de otras entidades, inclusive, a modo explicativo mas no limitativo: empresas, sociedades, fideicomisos, patrimonios sucesorios, agencias u organismos gubernamentales, organizaciones religiosas, colegios, condominios, proyectos de cooperativas residenciales, o instalados en edificios de apartamentos o en cualquier otro proyecto multifamiliar.

Esta garantía entrará en vigencia únicamente después de que se haya presentado la tarjeta de garantía del producto a Barrette, en el plazo de 30 días de la instalación. Esta garantía también se puede activar llamando a Barrette, Customer Care Center, al 1-877-362-3409.

Reclamaciones bajo la garantía:

El propietario debe dar aviso inmediato de cualquier defecto a fin de obtener los servicios amparados bajo la garantía. En caso de que los productos tengan defectos de fabricación, debe comunicarse de inmediato a: Barrette, Customer Care Center llamando al 1-877-362-3409; o por correo a: 7830 Freeway Circle, Middleburg Heights, Ohio 44130 a fin de notificar de su reclamación a un representante de servicios al cliente. Es necesario presentar a Barrette: el comprobante de compra, el número de serie del producto y una fotografía clara de la(s) pieza(s) defectuosa(s) (o, si es necesario, las piezas mismas). Barrette a su opción, reparará o cambiará tal(es) pieza(s) defectuosa(s) sin cargo, inclusive el flete en Norteamérica. El servicio de despachos de Barrette enviará las piezas amparadas por esta garantía en un plazo de 8 a 10 días laborables. Esta garantía no es válida fuera de Norteamérica. A fin de asegurar el amparo de la garantía, debe registrar su producto en un plazo de 30 días desde la fecha de compra. Puede efectuar el registro de garantía llamando al 1-877-362-3409, enviando por correo la tarjeta de garantía del producto, debidamente llenada.

Instrucciones de embarque:

Si se piden las piezas defectuosas para ser inspeccionadas, éstas deben ser enviadas a Barrette, Customer Care Center, a la dirección que se indique después de la aprobación. Sírvase incluir en el paquete la siguiente información: el nombre completo, la dirección de domicilio, el número de teléfono, el modelo del producto y el número de pieza. Para enviar el producto, sírvase utilizar un método de envío asegurado, tal como Fed Ex, debidamente asegurado, con la opción de firma, o el servicio de envíos de su preferencia. Usted debe pagar el flete de regreso, debido a que no aceptamos envíos con pago contra entrega ni otros gastos adicionales de embarque, en los que se puede incurrir cuando los paquetes ingresan en el EE.UU.

Barrette se reserva el derecho de discontinuar o modificar cualquiera de sus productos, inclusive sus colores, sin dar aviso previo al comprador. En caso de que no haya disponible un producto amparado por esta garantía, Barrette se reserva el derecho de sustituirlo por otro producto de la misma calidad, a su exclusivo criterio, o de devolver la porción del precio original correspondiente a la pieza defectuosa del producto, que sea proporcional a su contribución en la composición original del costo del producto.

ESTA GARANTÍA SE OTORGA EN SUSTITUCIÓN DE TODA OTRA GARANTÍA, RESPONSABILIDAD U OBLIGACIÓN DE BARRETTE, SEA EXPRESA O IMPLÍCITA, SALVO EN QUE EL PLAZO DE CUALQUIER GARANTÍA IMPLÍCITA ACERCA DE SU IDONEIDAD PARA SU COMERCIALIZACIÓN Y SU IDONEIDAD PARA UN FIN EN PARTICULAR, QUEDA LIMITADO AL PLAZO DE VIGENCIA DE ESTA GARANTÍA. EN NINGÚN CASO, BARRETTE SERÁ RESPONSABLE DE INDEMNIZACIONES POR: DAÑOS INDIRECTOS, DAÑOS QUE REQUIERAN PRUEBA ESPECÍFICA O DAÑOS ACCESORIOS DE CUALQUIER NATURALEZA POR EL INCUMPLIMIENTO DE CUALQUIERA DE LAS OBLIGACIONES DE LA GARANTÍA, EXPRESA - ESCRITA O VERBAL - O IMPLÍCITA, DE LOS PRODUCTOS. SU RECORSO EXCLUSIVO ES LA EJECUCIÓN FORZOSA DE ESTA GARANTÍA, DE CONFORMIDAD CON LAS CONDICIONES AQUÍ CONTENIDAS. NINGÚN REPRESENTANTE DE BARRETTE NI SUS DISTRIBUIDORES O CONCESIONARIOS ESTÁ FACULTADO PARA EFECTUAR NINGÚN CAMBIO NI MODIFICACIÓN A ESTA GARANTÍA.

Algunas jurisdicciones no permiten limitaciones respecto al plazo de vigencia de garantías implícitas, por lo que es posible que las limitaciones contenidas más arriba en este documento, no le sean aplicables. Algunas jurisdicciones no permiten la exclusión ni la limitación respecto a indemnizaciones por daños indirectos o por daños que requieran prueba específica, por lo que es posible que las limitaciones o las exclusiones indicadas más arriba, no le sean aplicables. Esta garantía le otorga derechos específicos; es posible que usted tenga, además, otros derechos, los que pueden variar entre una y otra jurisdicción.

Instructions For Cleaning

Congratulations on your purchase of a fine quality Storage Building from Barrette Outdoor Living. With proper maintenance your vinyl storage building will exceed your expectations for years to come.

Cleaning:

It is recommended that you clean your storage building at least twice a year to prevent a build up of dirt. Most often a heavy rain is sufficient in cleaning it or you may want to wash your building with a standard garden hose. If neither rain nor hosing does a satisfactory job, follow these instructions. Cleaning your new building is quite easy and the following cleaners can be utilized Simply Green™, Fantastic™, Soft Scrub™, Simply Green™, Fantastic™, Soft Scrub™, Lestoil™, Murphy's Oil Soap™, Windex™, and Tilex™, you may also consider a mixture of 30% vinegar and water solution to use as a cleaner. Use a soft cloth or an ordinary long handled soft bristle brush to wash. Avoid using any chlorine-based cleaner, nail polish remover laundry, detergent, furniture polish cleaner, and other cleaners containing organic solvents which could effect the surface appearance of the building. For stains such as pencil, paint, oil stains and tar, use a mildly abrasive cleaner with the understanding that any abrasive material could have a deleterious effect on the surface appearance.

Caution:

Any material, which covers up the vinyl, may cause serious damage and is not covered by the warranty. Remove leaves, dirt, sap or excessive snow which may accumulate on the roof, do not place any lattice, vines, tar, shingles, tarps or other materials such as paint onto the surface of the vinyl.

Important:

Any structural modifications to the building will void the product warranty. Always refer to your product manual for guidance. If you require additional assistance contact 1-877-362-3409.

Instructions de nettoyage

Félicitations pour l'achat d'une remise de qualité de Barrette Outdoor Living. Avec l'entretien approprié, votre remise de vinyle dépassera vos attentes pour des années à venir.

Nettoyage:

Il est recommandé de nettoyer la remise au moins deux fois l'an pour éviter l'accumulation de saleté. Le plus souvent, une pluie intense suffira pour nettoyer votre remise ou vous souhaitez simplement effectuer le nettoyage à l'aide d'un tuyau d'arrosage de format standard. Si la pluie ou le tuyau d'arrosage ne suffisent pas, suivez les instructions qui suivent. Il est facile de nettoyer votre remise et pour ce faire vous pouvez vous servir de nettoyeurs comme Simply Green™, Fantastic™, Soft Scrub™, Simply Green™, Fantastic™, Soft Scrub™, Lestoil™, Murphy's Oil Soap™, Windex™, et Tilex™. Vous pouvez aussi utiliser un mélange contenant une part de 30 % de vinaigre et le reste d'eau. Servez-vous d'un chiffon doux ou d'une brosse de soies de porc à long manche pour nettoyer. Évitez d'utiliser tout détergent à base de chlore, tout dissolvant à ongles, détergent à lessive, nettoyant de cire pour meubles et autres nettoyeurs contenant des solvants organiques qui peuvent affecter l'apparence extérieure de la remise. Pour les taches comme les marques de stylo, les taches de peinture, d'huile et de goudron, servez-vous d'un nettoyeur abrasif léger en comprenant bien que tout abrasif peut avoir des incidences nuisibles sur l'apparence extérieure.

Mise en garde:

Toute matière recouvrant le vinyle peut causer des dommages sérieux et n'est pas couvert par la garantie. Enlevez les feuilles, la saleté, la sève, la neige en quantité excessive qui peuvent s'accumuler sur le toit. Ne pas recouvrir le vinyle de treillis, de vignes, de goudron, de bardeaux, de toiles et de toute autre substance comme la peinture.

Important:

Toute modification apportée à la remise annulera la protection prévue par la garantie. Consultez le guide technique pour toute indication. Pour des informations supplémentaires, composez le 1-877-362-3409.

Instrucciones de limpieza

Felicitaciones por su compra del almacén de Barrette Outdoor Living. Este almacén, con un mantenimiento adecuado, superará sus expectativas por muchos años.

Limpieza:

Se recomienda que limpie el almacén por lo menos dos veces al año para evitar la acumulación de suciedad. En la mayoría de los casos, es suficiente un aguacero para lavarlo; también puede lavarlo con una manguera común para jardín. Si no está satisfecho con la limpieza lograda por el aguacero o con la manguera, siga estas instrucciones. Limpiar el edificio es bastante sencillo; puede utilizar: Simply Green™, Fantastic™, Soft Scrub™, Simply Green™, Fantastic™, Soft Scrub™, Lestoil™, Murphy's Oil Soap™, Windex™, y Tilex™; también puede usar una solución de agua y vinagre al 30%, como agente de limpieza. Para lavarlo, use un paño suave o una escobilla de cerdas suaves y mango largo. Evite usar agentes de limpieza que contengan cloro, disolventes de esmalte de uñas, detergentes para ropa, cera para muebles y cualquier otro que contenga disolventes orgánicos que puedan dañar el acabado de la superficie. Para limpiar marcas de lápices, manchas de pintura, de aceite y de alquitrán, use un agente abrasivo suave, teniendo presente que cualquier material abrasivo puede ser perjudicial para el acabado de la superficie.

Advertencia:

Cualquier material que cubra el vinilo puede causar daños de consideración que no están amparados por la garantía. Limpie el techo de hojas, suciedad, savia o exceso de nieve acumulada; no coloque enrejados, enredaderas, alquitrán, tejas, lonas ni cualquier otro material, como pintura, sobre la superficie de vinilo.

Importante:

Toda modificación estructural al edificio anulará la garantía. Si necesita ayuda, consulte el manual que viene con el producto. Si necesita mayor información, llame al 1-877-362-3409.

Tips to Prevent Condensation

- Choose the proper site for construction. Do not place the building in a swampy, wet or low lying area. Keep the building away from ground water run-off.
- Follow the base preparation steps in the manual. Ensuring your foundation is sloped slightly away from the doors and the area around the building is graded to permit water drainage away from the building site is essential.
- Follow the assembly instructions in the manual. Applying silicone caulking and installing screws only where directed will keep any water from entering the building and allow the building to drain properly.
- Your Barrette Storage Building is supplied with suitable ventilation to eliminate normal condensation. Severe cases may require additional ventilation. Simply phone 1-877-362-3409 and one of our Customer Care representatives will tell you how you can purchase additional vents for your model.

Conseils pratiques pour prévenir la condensation

- Choisissez un site de construction approprié. Ne placez pas la remise dans un endroit marécageux, humide ou dans une zone basse. Évitez toute construction près d'un cours d'eau souterrain.
- Suivez les étapes de préparation de la fondation indiquées dans le manuel. Assurez-vous que la fondation est en pente en retrait par rapport aux portes et que la zone autour de la remise est graduée afin de permettre un bon drainage de l'eau loin de remise.
- Suivez les instructions d'assemblage du manuel. Appliquez du calfeutrage au silicone et installez des vis uniquement aux endroits indiqués afin d'empêcher l'eau de pénétrer dans la remise et de permettre un drainage adéquat.
- Votre remise Barrette est fournie avec un système de ventilation approprié pour éliminer une condensation normale. Une trop grande accumulation de condensation pourrait requérir une ventilation supplémentaire. Appelez tout simplement le 1-877-362-3409 et l'un de nos agents au service à la clientèle vous donnera des renseignements pour l'achat d'événements additionnels pour votre modèle.

Consejos para evitar la condensación

- Elija un lugar apropiado para construir la edificación. No la coloque en un lugar pantanoso, húmedo o bajo. Mantenga la edificación alejada de la escorrentía.
- Siga los pasos para la preparación de la base, indicados en este manual. Es importante comprobar que el cimiento quede ligeramente inclinado hacia abajo, desde las puertas, que el área alrededor de la edificación sea inclinada para permitir el drenaje del agua para alejarla de la edificación.
- Siga las instrucciones de este manual para el armado. Aplique masilla de calafatear con silicona e instale los tornillos únicamente donde se indica, para evitar que el agua penetre a la edificación y permitir que éste drene adecuadamente.
- La edificación para almacenamiento Barrette, viene con ventilación adecuada para eliminar la condensación normal. Simplemente llame al 1-877-362-3409 y uno de nuestros representantes de atención al cliente le indicará cómo comprar respiraderos adicionales para su modelo.

Modèle / Modelo 73005050 Owners Manual / Manuel du propriétaire / Manual del propietario

Structure made in U.S.A. / Fabriqué aux États-Unis/ Hecho en EE.UU.

Printed in U.S.A. / Imprimé aux États-Unis / Impreso en EE.UU.

U.S. Pat. appl'd for / Brevet américain en instance / Patente de EE.UU. en trámite



Barrette Outdoor Living • 7830 Freeway Circle • Middleburg Heights, Ohio • 44130

<http://www.barretteoutdoorliving.com/>