

FOR A GOOD **REASON**  
**GRUNDIG**

**Manuel d'utilisation**

**FR**

**Caméras & Dômes**

---

GCA-B0323T      Caméra varifocale 1/3" extérieure avec LED IR

GCA-B1323T      Caméra varifocale 1/3" extérieure avec LED IR

---

GCA-B0323T.7.2.25.11.2011

© ASP AG



---

---

Teneur:

<b>1. Consignes de sécurité importantes</b>	<b>1</b>
<b>2. Contenu de l'emballage</b>	<b>2</b>
<b>3. Installation</b>	<b>2</b>
1. Noms des composants	3
2. Connexions	4
3. Montage de la camera	4
4. Ajustements Focus/Zoom	5
<b>4. Menu OSD</b>	<b>5</b>
1. Contrôles OSD	5
2. Menu principal	6
3. Configuration camera	6
4. Intelligence	13
5. Zone privée	14
6. Autre regulations	15
7. Communication	16
8. Informations de système	16
9. Langue	16

---

## 1. Consignes de sécurité importantes

Assurez-vous d'utiliser uniquement l'adaptateur standard spécifié dans la fiche des caractéristiques techniques. Utiliser tout autre adaptateur peut provoquer des risques d'incendie ou des chocs électriques et endommager le produit. Un branchement incorrect de l'alimentation électrique ou un mauvais remplacement de la pile peut provoquer des risques d'incendie, des chocs électriques ou des dommages au produit. Ne pas connecter plusieurs produits à un seul adaptateur. Dépasser la capacité peut générer une chaleur anormale ou un risque d'incendie.

Ne placez pas d'objets conducteurs (tournevis, pièces de monnaie, objets en métal, etc...) ou des récipients remplis d'eau sur le produit. Cela peut causer des blessures dues au feu, au choc électrique ou à la chute d'objets.

Si vous constatez une odeur ou une fumée inhabituelle provenant de l'appareil, arrêtez immédiatement son utilisation. Dans de tel cas, déconnectez immédiatement la source d'alimentation et contactez le centre de maintenance. Si vous continuez à utiliser le produit dans de telle condition, cela peut provoquer des risques d'incendie ou des chocs électrique.

Si ce produit ne fonctionne pas normalement, contactez le centre de maintenance le plus proche. Ne jamais démonter ou modifier le produit de quelque manière que ce soit. (GRUNDIG n'est pas responsable des problèmes causés par des modifications ou des tentatives de réparation non autorisées.)

Pour éviter les risques d'incendie ou de décharge électrique, n'exposez pas ce appareil à la pluie ou à l'humidité.

## 2. Contenu de l'emballage

Vérifier que ces pièces sont incluses:

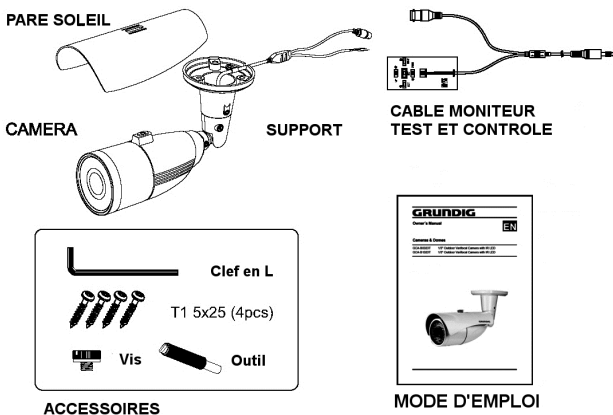

## 3. Installation

Ne pas installer le produit à des emplacements soumis aux températures élevées (supérieures à 50 °C), à des températures faibles (inférieures à -10°C), ou à une humidité élevée. Cela peut provoquer des incendies ou des chocs électriques. Eloigner le produit des rayons directs du soleil ou des sources de chaleur. Cela peut provoquer un incendie. Eviter de pointer la caméra directement vers de fortes sources lumineuses comme le soleil, cela peut endommager le capteur d'image.

Ne pas installer l'appareil dans des lieux humides, poussiéreux ou couverts de suie. Cela peut provoquer des incendies ou des chocs électriques. Installez le produit dans un lieu où la ventilation est suffisante.

Lors de l'installation d'appareil, attachez-la fermement et en toute sécurité. Un appareil qui tombe peut causer des blessures.

Si vous désirez changer le produit de place, assurez-vous de le mettre hors tension, déplacez-le et réinstallez-le.

### 3.1. Noms des composants

1. Vis de pare soleil
2. Pare soleil
3. Boitier avant
4. Vis Zoom/Focus
5. Boitier arrière
6. Cache prise moniteur test
7. Support
8. Câble vidéo/alimentation

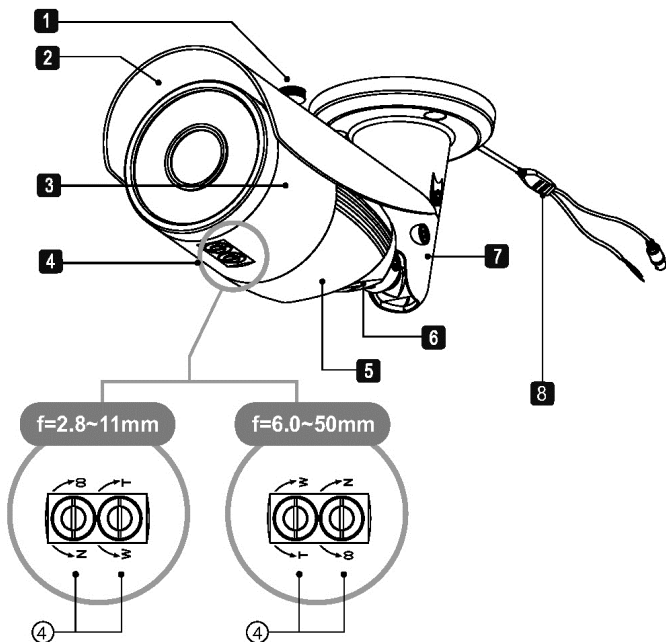

### 3.2. Connections

- Tension d'Alimentation: 12V DC ou 24V AC requise suivant modèle de caméra.
- Tous les modèles de caméras sont livrés avec une sortie pour moniteur de test. Un câble pour moniteur test et contrôle paramétrage est compris dans l'emballage.

Note:

Pour régler le menu d'OSD (menu à l'écran) à distance, un câble pour moniteur de test et de commande est nécessaire.

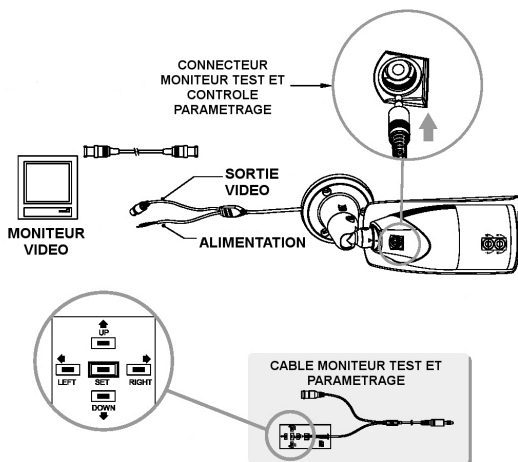

### 3.3. Montage de la camera

- Installez le support à la position désirée. Utilisez les vis fournies pour montage mural (béton).
- Ajustez l'orientation de la caméra selon vos besoins, en utilisant la clef six pans fournie.

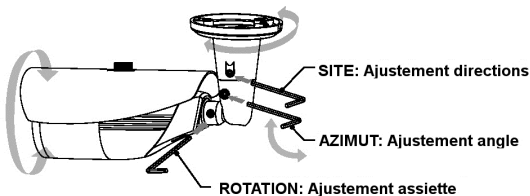

---

### 3.4. Ajustements Focus/Zoom

- Pour élargir l'angle de vision, tournez la vis Zoom vers « W » (Large) , et inversement vers « T » pour s'approcher de la cible (Télé).
- Tournez la vis de focus ver « N » (proche) ou « oo » (loin) jusqu'à ce que l'image soit la plus nette possible.

## 4. Menu OSD

### 4.1. Contrôles OSD

#### 4.1.1. Touches de contrôle de l'OSD

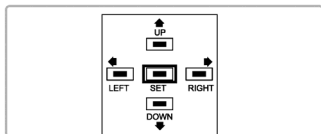

- Touche SETUP: Donne l'accès au menu de mode ou de confirmation des réglages.
- Touches UP (Λ) / DOWN (V): Haut et Bas, Permettent de choisir le menu désiré.
- Touches LEFT (<) / RIGHT (>): Gauche et Droite, permettent de sélectionner les valeurs du menu sélectionné.

#### 4.1.2. Icônes du menu



[EXIT]

Quitte le Menu réglages. Avant de quitter assurez-vous d'avoir sauvegardé (SAUVER) votre travail ou choisir QUITTER pour annuler.



[RET]

Retour au menu précédent.

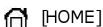

[HOME]

Retour au menu principal.



[SAVE]

Utilisé pour sauvegarder les réglages ZONE MASQUAGE, ZONE PRIVEE et plus encore. Une fois vos réglages sauvegardés, ils resteront même si vous choisissez de QUITTER le menu.



[DEL]

Utilisé pour supprimer vos réglages ZONE MASQUAGE, ZONE PRIVEE et plus encore. Une fois supprimés les réglages, il ne sera plus possible de les retrouver.

## 4.2. Menu principal

1. Appuyez sur la touche SETUP et maintenez-la pendant un certain temps pour accéder au mode menu.
2. Sélectionnez l'option désirée en utilisant les touches UP/DOWN (Λ V).

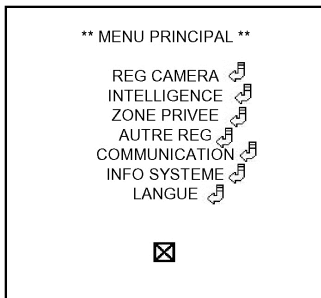

REG CAMERA: Configurez les fonctions et les données liées à la caméra.

INTELLIGENCE: Vous pouvez configurer les réglages de détection de mouvement, de suivi, etc.

ZONE PRIVEE: Vous pouvez régler les paramètres liés à la confidentialité.

AUTRE REG: Vous pouvez configurer les valeurs par défaut, ainsi que d'autres options.

COMMUNICATION: Configure les réglages liés à la communication RS-485.

INFO SYSTEME: Affiche les informations système notamment les réglages de version et de communication relatifs à la caméra.

LANGUE: Sélectionnez une langue préférée parmi les langues prises en charge.

## 4.3. Configuration camera



CAMERA ID [OFF, ON] :

Ce menu est employé pour que vous assigniez un nom unique à une caméra.

IRIS [ALC, ELC] :

Vous utiliserez le menu IRIS si vous voulez régler l'intensité du rayonnement qui entre dans la caméra.

MOUVE [T.LENT, LENT, NORM, VITE, T.VITE] :

Ce menu est utilisé pour l'ajustement de la force du signal AGC pour le contrôle de détection de mouvement de la camera. Vous pouvez choisir parmi les niveaux AGC T.LENT, LENT, NORM, VITE ou T.VITE. Si vous surveillez des objets rapide en mouvement dans une scène à faible contraste, sélectionnez T.VITE tout en sélectionner T.LENT pour des objets lent en mouvement dans la même scène de luminosité.



---

Note:

- Ceci est uniquement disponible si AUTO est validé dans le menu AUGMENTER SENS.
- Si JOUR/NUIT est configuré en mode AUTO dans REG CAMERA, le menu MOUVE sera désactivé.

DNR [OFF, BAS, MOYEN, HAUT, UTIL (1~16)] :

Vous pouvez définir les paramètres DNR (Digital Noise Reduction/Réduction numérique du bruit) connexes. Cette fonction permet de réduire le bruit à l'écran. Elle est particulièrement utile dans le cas d'un écran très déformé. Vous pouvez définir le niveau si vous réglez DNR à UTIL.

OBTURATEUR [OFF, AUTO 1/120~1/10K, 1/120~1/10K] :

Vous pouvez choisir une, parmi les 7 options de 1/120 à 1/10K pour la commutation en mode TRÈS RAPIDE, le plus souvent utilisé pour des objets en mouvement. La commutation en mode TRÈS RAPIDE fonctionne à l'identique au mode AUTO, avec un très fort contraste de luminosité, mais se cale automatiquement sur la cible si l'IRIS est complètement ouverte dans un mode ELC avec un faible contraste de luminosité. Lorsque la luminosité revient, la commutation se réglera sur la vitesse de commutation réglée. Cependant, la commutation AUTO de l'IRIS, ne se fait que si l'objectif est DC ou VARIFOCAL.

Note:

- Si le menu IRIS est sur ELC, le menu OBTURATEUR sera désactivé. Pour régler la luminosité, utilisez la commutation électronique.
- Si AUGMENTER SENS. est réglé sur AUTO, seul OFF et AUTO sont disponibles en mode OBTURATEUR.
- Si AUGMENTER SENS. est réglé sur FIXE, le menu OBTURATEUR sera désactivé.
- Si l'ANTI-BATTEMENT est sur ON, le menu OBTURATEUR sera désactivé.

AUGMENTER SENS. [OFF, AUTO x2~x256, FIX x2~x256] :

Détecte automatiquement le niveau ambiant de l'obscurité dans les lieux sombres ou à faible contraste afin de prolonger le temps accumulé, en gardant l'image claire et nette. Il peut également être utilisé comme en mode FIXE.

Note:

- Si le menu commutation est réglé sur commutation fixe, le menu AUGMENTER SENS. sera désactivé.
- Si l'anti scintillement est sur ON, le mode FIXE du AUGMENTER SENS. sera désactivé.
- Si l'IRIS est réglé sur ELC, la commutation électronique contrôlera la luminosité, la fonction AUGMENTER SENS. se peut être réglé sur le mode FIXE, mais sur OFF ou AUTO.
- Si l'OBTURATEUR est sur AUTO, SENS-UP peut être réglé aussi bien sur OFF ou AUTO.

---

### ANTI-BATTEMENT [OFF, ON] :

Si réglé sur ON, la vitesse d'obturation sera fixée à 1/120 seconde. Cela permettra de prévenir d'éventuelle distorsion d'image due à une inadéquation entre la fréquence de synchronisation verticale et la fréquence de clignotement.

Note:

- Si l'IRIS est sur ELC, l'ANTI BATTEMENT sera désactivé.
- Si l'OBTURATEUR est sur AUTO ou FIXE, l'ANTI BATTEMENT sera désactivé.
- Si AUGMENTER SENS. est s FIXE, l'ANTI BATTEMENT sera désactivé.
- Si AGC est sur FIXE, l'ANTI BATTEMENT sera désactivé.

### DIS (Digital Image Stabilisation) [OFF, ON] :

La stabilisation numérique de l'image réglera la compensation de l'anti vibration.

Note:

- Si DIS sur ON, la compensation sera élargie comme indiqué dans le facteur de zoom numérique.
- Si DIS sur ON, la surface de compensation sera élargie comme indiqué dans le facteur de zoom numérique, la fonction DIS sera désactivée.

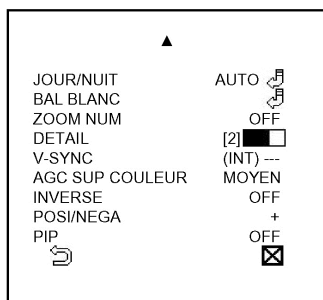

### JOUR & NUIT [JOUR, NUIT, AUTO, EXT] :

- JOUR: Si réglé sur JOUR, il sera fixé indépendamment des conditions ambiantes.
- NUIT: Si réglé sur NUIT, il sera fixé sur NOIR & BLANC indépendamment des conditions ambiantes. Si vous pressez SETUP, vous verrez le sous menu NUIT.
- AUTO: La caméra commutera automatiquement entre JOUR & NUIT, selon les conditions d'éclairage. Si SETUP est réglé, le sous menu AUTO apparaît à l'écran.

- EXT: Ceci permet une commutation automatique entre le mode JOUR et NUIT en utilisant le niveau détecté de luminosité par la cellule crépusculaire.

Attention:

Ce modèle de caméra intègre un illuminateur IR avec cellule crépusculaire. Cependant nous recommandons EXT dans le menu JOUR/NUIT pour de meilleurs résultats.

### BAL BLANCS (balance des blancs) :

Si vous souhaitez régler le jeu de couleurs, utilisez la fonction de balance des blancs.

### ZOOM NUM (zoom numérique) [ON, OFF] :

Vous pouvez régler le facteur de zoom numérique et sa position. Lorsque le facteur de zoom et la position sont définis, le ZOOM NUMERIQUE est opérationnel.

### DETAIL [0~3] :

Commande la distinction horizontale ou verticale.

### V-SYNC [INT] :

Ce modèle de camera est réglé sur INT (synchronisation interne).

AGC SUP COULEUR [BAS, MOYEN, HAUT] :  
Ajuste le jeu des couleurs en fonction de la valeur AGC.

INVERSE [OFF, H, V, H/V] :  
Reproduit les signaux vidéo horizontalement, verticalement ou dans les deux sens.

POSI/NEGA [+ , -] :  
Sort tel quel ou reproduit le signal de luminance vidéo.

PIP [OFF, ON] :  
Affiche une sous-image et l'image principale sur le même écran à l'aide de la fonction Image imbriquée.  
Remarque :  
- Si plus d'une zone privée est définie et si REG Z. PRIVEE est réglé à ON, la fonction PIP est désactivée.

#### 4.3.1. ID DE CAMERA



Ce menu est employé pour que vous assigniez un nom unique à une caméra. Vous pouvez écrire jusqu'à 54 caractères alphanumériques pour la CAMERA ID. Sélectionnez LOCATION et pressez SETUP pour déplacer la position de l'identifiant de la CAMERA.

#### 4.3.2. ALC (Contrôle Automatique de Luminosité)

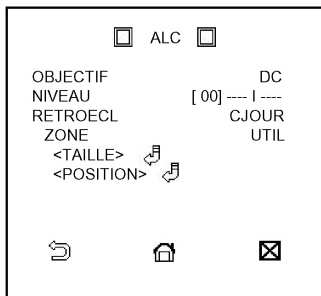

Si vous pressez la touche SETUP dans le sous menu ALC, vous aurez les options OBJECTIF, NIVEAU, RETROECL qui s'afficheront à l'écran. Dans l'option OBJECTIF, Vous devez sélectionner DC pour ce modèle de caméra. Dans l'option de NIVEAU, vous pouvez régler la luminosité globale où "+" augmente la luminosité et le "-" le diminue.

---

Dans l'option RETROECL (retro éclairage), vous pouvez ajuster la zone CJOUR. Vous pouvez définir la zone désirée de CJOUR en définissant la taille et l'emplacement. Si vous utilisez, une caméra ordinaire dans une scène à faible intensité de lumière, l'objet sera affiché comme sombre sur l'écran, comme affecté par le contre-jour. Pour résoudre ce problème, vous pouvez utiliser la fonction CJOUR pour améliorer le contraste dans une telle scène à contraste élevée.

#### 4.3.3. ELC (Contrôle Électronique de Luminosité)

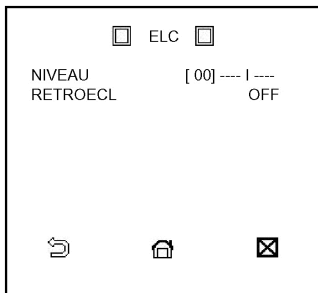

Si vous pressez la touche SETUP dans le sous menu ELC, l'écran correspondant, apparaît. Vous pouvez activer ou non la fonction ELC. En similaire au paramètre ALC, vous pouvez spécifier la zone du CJOUR.

#### 4.3.4. AGC (Contrôle Automatique du Gain) UTIL

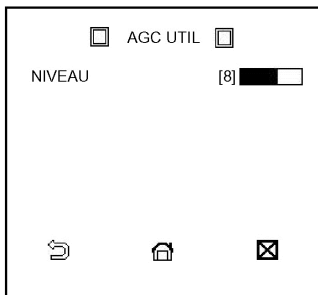

Dans ce mode, vous pouvez diviser le niveau en 16 étapes de très faible à très élevé à votre convenance.

#### 4.3.5. AGC (Contrôle Automatique du Gain) FIXE

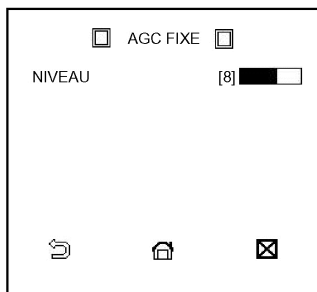

Si vous pressez SETUP vous aurez accès à l'écran approprié. Si une valeur de gain AGC est utilisé en mode FIX, vous pouvez choisir l'un des 16 niveaux du TRÈS BAS à TRÈS HAUT, avant de le valider.

Note:

- Si le menu JOUR/NUIT est sur AUTO dans le menu REG CAMÉRA le menu AGC sera désactivé.

- Si ANTI-BATTEMENT est sur ON, le mode AGC FIX sera désactivé.

#### 4.3.6. JOUR/NUIT (NUIT MENU)



Si réglé sur NUIT, il sera fixé sur NOIR & BLANC indépendamment des conditions ambiantes. Si vous pressez SETUP dans le menu NUIT, vous verrez un menu dans lequel vous pouvez définir S.PORTEUSE (l'éclat) pour OFF / ON. Si S.PORTEUSE est réglé sur ON, le signal produira ainsi que le signal vidéo le signal Noir et Blanc Si S.PORTEUSE est réglé sur OFF, le signal de rafale ne pas émis.

#### 4.3.7. JOUR/NUIT (AUTO MENU)

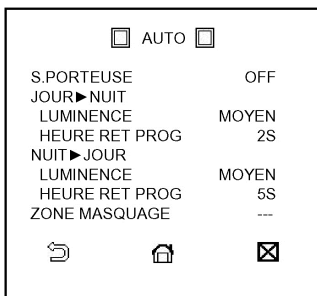

S.PORTEUSE peut être réglé sur OFF/ON, ou sélectionnez signal d'éclat dans le mode NUIT. Dans l'option JOUR > NUIT, sélectionnez de BAS à HAUT pour la luminosité de JOUR > NUIT, ce qui est un niveau d'éclat dans la commutation du filtre de couleur à noircir et du blanc. Proche de BAS depuis HAUT commutera le filtre dans un contraste bas. Le HEURE RET PROG de JOUR > NUIT est un temps requis pour déterminer le besoin de commuter le filtre.

---

Dans l'option NUIT > JOUR, vous pouvez choisir de BAS à HAUT pour la luminosité de NUIT > JOUR, qui est un niveau de luminosité de basculement du filtre de NOIR & BLANC à couleur. Proche de BAS depuis HAUT commuter le filtre vers le niveau HAUT. Le HEURE RET PROG de NUIT > JOUR est un temps requis pour déterminer le besoin de commuter le filtre.

#### 4.3.8. BAL BLANCS

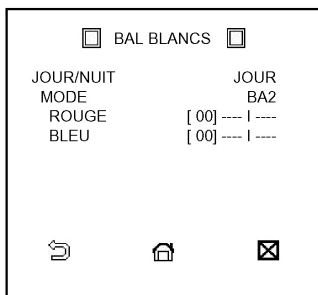

- JOUR: Dans ce mode, vous pouvez définir les valeurs des couleurs du rouge et bleu. L'écran sera affiché dans les couleurs en fonction de vos paramètres.

Note:

-Vous pouvez régler les valeurs des gains R-GAIN et B-GAIN seulement en mode AWC.

- NUIT: Utiliser le mode NUIT pour régler la balance des blancs différemment en fonction de la luminosité ambiante. Si le mode NUIT est sur OFF, La balance se fera comme en mode JOUR: Si pas sur OFF la caméra commutera comme en mode JOUR/NUIT en fonction de la luminosité du mode NUIT. En mode NUIT, vous pouvez régler les valeurs de ROUGE, BLEU et LUMINENCE. L'écran affichera les couleurs en fonction des paramètres enregistré selon votre convenance.

Note:

- Les réglages des valeurs R-GAIN et B-GAIN se fait uniquement en mode AWC.
- Si AGC est réglé sur OFF ou FIXE, l'accès du mode NUIT est impossible.

Pour l'ajustement de la balance des blancs, les 5 modes suivant sont disponibles:

- ATW1 (Auto Tracing White Balance mode 1 = balance auto des blancs en mode 1): La caméra peut ajuster automatiquement la température des couleurs en temps réel, en fonction des conditions de luminosité ambiante. La température de couleur varie d'aprox. 2500K à 9500K.
- ATW2: La température de couleur varie d'aprox. 1800K à 10500K.
- AWC (Auto White Balance Control): Si vous pressez le commutateur SETUP dans la position appropriée, la balance automatique des blancs se produira une fois.
- 3200K: Règle la température à 3200K.
- 5600K: Règle la température à 5600K.

ROUGE: Ajuste l'intensité de la couleur rouge.

BLEU: Ajuste l'intensité de la couleur bleu.

GAIN R/GAIN B (gain-rouge/gain-bleu): Vous permet de régler manuellement la température de couleur.

LUMINENCE: Sélectionne un niveau de luminosité lors de la commutation de mise en mode de JOUR à la mise en mode de NUIT.

#### 4.3.9. ZOOM NUMERIQUE

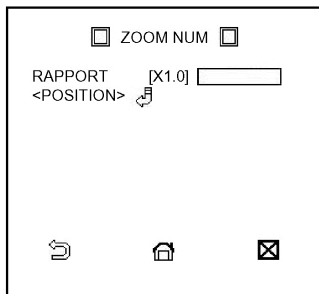

Vous pouvez régler le facteur de zoom numérique et la position. Lorsque le facteur de zoom et la position ont été définies, la fonction de zoom numérique fonctionne.

- RATIO: Définissez le facteur de zoom en utilisant les touches de direction (< >).
- POSITION: Si vous appuyez sur la touche SETUP vous pouvez changer la zone de sélection à l'aide des touches de direction (< ^ V >).

Remarque :

- La fonction ZOOM NUM augmente la taille du pixel lui-même, qui peut ainsi détériorer la qualité de l'image.

#### 4.4. Intelligence

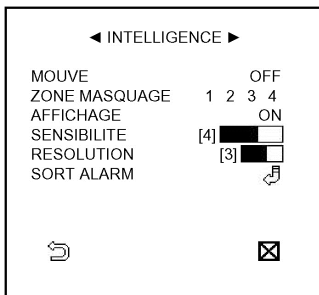

MOUVE [OFF, SUIVI, DETECTION] :

SUIVI - Détecte et trace un objet en mouvement.

DETECTION - Détecte un objet en mouvement.

ZONE MASQUAGE [1~4] :

Spécifiez la zone d'exception de détection à masquer.

AFFICHAGE [ON, OFF] :

Tandis que l'option AFFICHAGE est réglée à ON, un mouvement s'affiche à l'écran, si elle a été détectée.

SENSIBILITE [1~7] :

Réglez la sensibilité de la détection de mouvement.

---

## RESOLUTION [1~5] :

Si le réglage est trop élevé, la caméra peut même détecter le mouvement d'une cible insignifiante.

## SORT ALARME :

\*\*Cette fonction n'est pas disponible dans cette version de caméra.

### 4.4.1. ZONE MASQUAGE

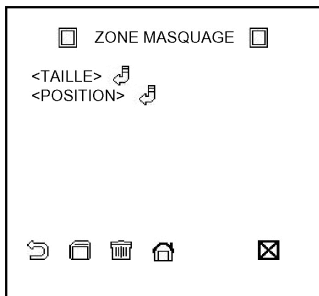

Spécifiez un secteur d'exception de détection à masquer. Sélectionnez un numéro de masque et spécifiez la taille et la position.

#### Note:

- Si RETROECL est réglé sur CJOUR, la fonction ZONE MASQUAGE sera désactivée.

### 4.5. Zone privée

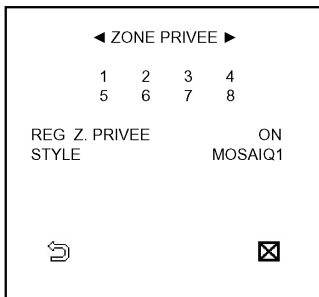

La fonction ZONE PRIVEE protège la vie privée, en occultant la zone de confidentialité que vous avez sélectionnée pendant le suivi. Vous pouvez changer le style de la mosaïque, la taille et la couleur de la ZONE. Utiliser les quatre touches de direction pour sélectionner l'une de la vie privée 1 à 8 et presser la touche SETUP pour confirmer votre choix.

#### Note:

- Si plus d'une ZONE PRIVEE est spécifiée et que la fonction est active ON la fonction image dans l'image est désactivée.



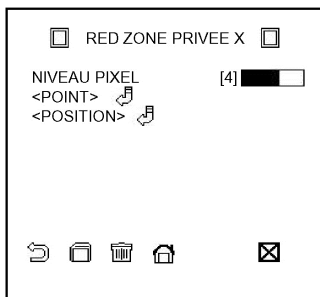

Vous pouvez spécifier un pixel qui se déplace lorsque vous modifiez l'option NIVEAU PIXEL pour définir la position.

Comment définir le point:

Vous pouvez configurer chaque position des 4 points.

- Si vous pressez SETUP dans <POINT>, les points disponible de la ZONE PRIVEE apparaissent. Chaque pression sur SETUP, déplacera les points disponibles.
- Utiliser les 4 touches de direction pour régler la position de chaque point. Régler chaque position des 4 points et presser SETUP afin de compléter le positionnement.

Comment faire pour définir la position:

Vous pouvez déplacer la position de la superficie globale.

- En pressant SETUP dans <POSITION>, vous pouvez déplacer la zone globale de la zone privative.
- Utiliser les 4 touches de direction pour déplacer la position et presser SETUP pour valider.

#### 4.6. Autre regulations



REINIT REGLAGE USINE :

Tous les paramètres seront restaurés d'usine par défaut. Toutefois, les réglages de PROTOCOLE, VITESSE, ADRESSE et LANGUE ne seront pas rétablis à leur valeur par défaut.

COULR OSD [N&B, R/G/B] :

Vous pouvez régler la couleur de l'OSD (On Screen Display) à MARRON, ROUGE, VERT et BLEU.

---

#### 4.7. Communication

◀ COMMUNICATION ▶	
PROTOCOLE	PELCO-D
VITESSE	XXXX
ADRESSE	X



 

Configure les paramètres concernant la communication UART.

\*\*Cette fonction n'est pas disponible dans cette version de caméra.

#### 4.8. Informations de système

◀ INFO SYSTEME ▶	
TYPE	XXXXXXX
PROTOCOLE	PELCO-D
ADRESSE	X
VITESSE	XXXX
NO SERIE	XXXXXXXXXXXX
CAMERA VER.	XXXXXXXXXXXX

Vous pouvez afficher les informations système, y compris le type, le protocole, l'adresse, vitesse de transmission, numéro de série.

#### 4.9. Langue

◀ LANGUE ▶
ENGLISH
*FRANÇAIS
DEUTSCH
ESPAÑOL
ITALIANO

La caméra prend en charge 5 langues différentes. Sélectionner une langue préférée.

---

## Spécifications GCA-B0323T

---

Capteur	CCD 1/3" (Super HAD IT)
DSP	Réducteur de bruit "Motion Adaptative" (DNR), Menu OSD, Stabilisateur d'image numérique (DIS) et Zones privatives
Balayage	PAL, 50Hz, 625L (V),2:1 Entrelacée
Taille Image	Nbre Totale de pixels: 795x596, Pixels Effective: 752 X 582
Définition	600 lignes couleur (H), 640 lignes N&B (H)
Col/N&B	On/Off/Ext, filtre amovible
Sensibilité couleur	0.4 lux (50IRE) 0.001 lux (15IRE, sense x256)
Sensibilité N&B	0 lux LED IR On
Rapport S/B	52 dB
Contrôle iris	Asservi, DC
Longueur focale	2,8 ~ 11 mm
Ajustement zoom et focus	Externe
Sens Up	Off - x256, auto
Détection de mouvement	On/ Off/ Sensibilité/ Réglage de zone(s)
Nombre de zone(s) privée(s)	8 (Méthode polygonale)
Obturbateur haute vitesse	1/50 - 1/10.000 sec, auto
CAG	Off/On, (très bas, bas, moyen, haut, très haut, ajustable, fixe)
BLC	On/ Off/ Zone/ Niveau
Réducteur de bruit numérique (DNR)	Off/On (bas/moyen/haut/ajustable)
Stabilisateur d'image numérique (DIS)	Off/On
Fonctions Supplémentaires	Zoom digital, PIP, retournement de l'image, mode négatif
Vidéo intelligente	Suivi/Détection
OSD	Oui, EN/FR/DE/SP/IT
ID caméra	54 caracteres, 2lignes
Balance des blancs	ATW-1/ATW-2/AWC/Manuel
LED IR	36 pièces
Longueur d'onde optique	850 nm
Portée IR utile	30/45 m (selon la scène)
Indice de protection	IP66
Paramétrage distant	par câble coaxial (CCVC)
Sortie(s) vidéo	1 vidéo composite (BNC) et 1 service moniteur
Inclus	Câble pour contrôle et moniteur test
Humidité	Moins que 90%
Température d'utilisation	-10°C ~ +50°C
Alimentation	DC 12V/AC 24V

---

Consommation	7.8 W
Poids	1.14 kg
Dimensions L*H*P	Ø 80 x 178 mm

### Spécifications GCA-B1323T

Longueur focale	6 - 50 mm
LED IR	48 pièces
Portée IR utile	45/70 m (selon la scène)
Consommation	9.6 W
Poids	1.14 kg
Dimensions L*H*P	Ø 80 x 178 mm

### Dimensions

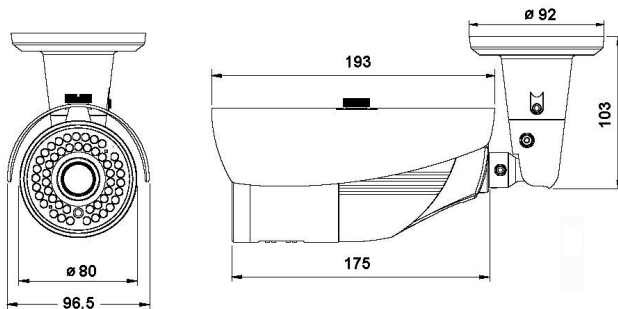

---

## Déclaration de conformité CE

GCA-B0323T          Caméra varifocale 1/3" extérieure avec LED IR

GCA-B1323T          Caméra varifocale 1/3" extérieure avec LED IR

Pour les produits est certifié qu'il satisfait à la norme dans les dispositions pertinentes suivantes:

CE Directive CEM 2004/108/CE  
Low Voltage Directive 2006/95/EC

Normes harmonisées et spécifications techniques:

EN 55022: 2006 Class A  
EN 50130-4: 1995 + A1: 1998 + A2: 2003  
EN 61000-3-2: 2006  
EN 61000-3-3: 1995 + A1: 2001 + A2: 2005

### ASP AG

Lüttringhauser Str. 9  
42897 Remscheid  
Germany

Remscheid, 28.11.2011



Ludwig Bergschneider  
CEO