



Mr. JARDINAGE

**LIVRET D'UTILISATION
ET D'ENTRETIEN
MOTOBINEUSE
SÉRIE**

***Colombia* PC 806**



INDEX

- | | |
|---|---------------------------|
| ◇ PRÉLIMINAIRE | ◇ UTILISATION ET RÉGLAGES |
| ◇ IDENTIFICATION ET CARACTÉRISTIQUES TECHNIQUES | ◇ ENTRETIEN |
| ◇ EMBALLAGE ET TRANSPORT | ◇ PREUVES DE LA SÉCURITÉ |
| ◇ NORMES DE SÉCURITÉS D'UTILISATION | ◇ GARANTIE |
| ◇ DÉMARRAGE ET ARRÊT DE LA TONDEUSE | ◇ CERTIFICATION |

AVANT PROPOS

- Nous vous remercions pour le choix que vous avez fait , soyez les bienvenus parmi nos nombreux clients.
- Nous sommes certains que les performances et la simplicité d'utilisation de cet appareil répondront a vos attentes.
- Une longue expérience associée a l'emploi de composants de haute qualité, une fabrication soignée, assureront une sécurité d'utilisation pendant de nombreuses années avec un minimum d'entretien.
- Ce livre a pour but de vous familiariser avec l'utilisation de cette machine, sa construction son entretien et ses différents caractéristiques de fonctionnement.
- Il y a lieu de prêter une grande attention lorsque les normes contenues dans ce livret sont précédées du sigle:

**DANGER**

- Ce sigle indique que la non observation de cette norme présente un danger et peut être cause de blessures pour l'utilisateur.

LÉGENDE DE LA COMPOSITION DE LA MACHINE:

1. Roue de transport
2. Outils de fraisage
3. Carter de protecteur outils de fraisage
4. Éperon arrière
5. Remplissage du carburant
6. Levier commande starter
7. Réglage des mancherons
8. Commande d'accélérateur
9. Poignée commande marche avant
10. Poignée commande marche arrière
11. Filtre a air
12. Lancement moteur
13. Bougie d'allumage
14. Carter protection courroie
15. Bouchon remplissage d'huile

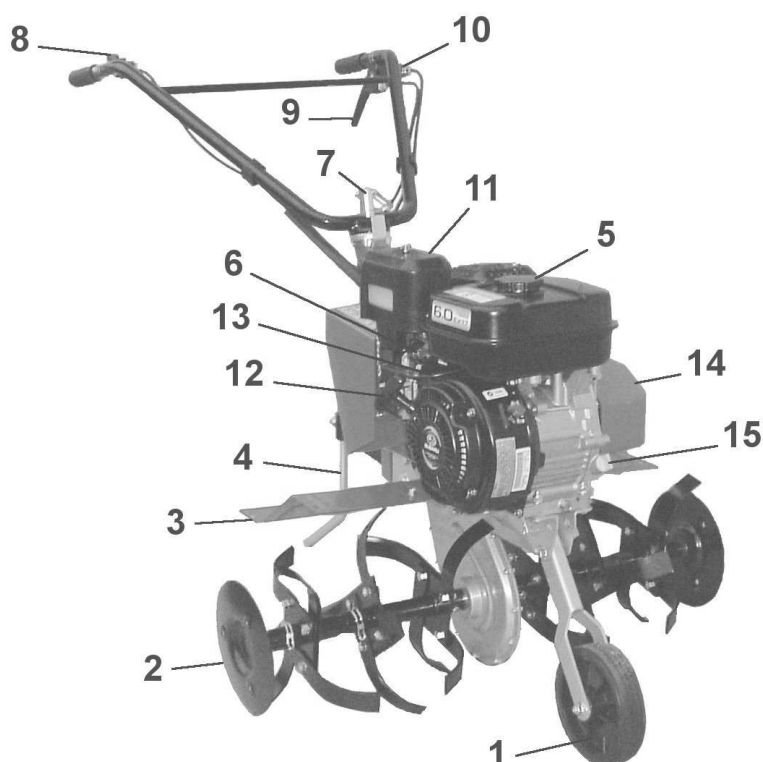

IDENTIFICATION ET CARACTÉRISTIQUES TECHNIQUE

Modèle: PC 806 Poids: Kg. 51 Moteur: 4 temps Marque: ROBIN Modèle: 6.0EX17 Cylindrée: 169 cc. Puissance max. a l'arbre moteur: CV: 5,7 (Kw 4,2) Tours/mn: 4.000
--

Les différents moteur équipants ces motobineuses ont tous les caractéristiques suivantes:

- Protection pot échappement.
- Lancement par câble a enroulement automatique
- Filtre a air a bain d'huile
- LUBRIFICATION DU MOTEUR 4 TEMPS: voir le manuel d'utilisation du moteur.
- Quantité d'huile du moteur: voir le manuel d'utilisation du moteur.
- Essence moteur 4 temps: essence sans plomb.
- Sur toutes les versions, un système de sécurité arrêtant le mouvement de la fraise agit sur les commandes de transmission aussi bien en marche avant qu'en marche arrière.
- La réduction depuis le moteur est effectuée par 1 courroie, un réducteur a chaîne graissée commande les fraises.
- Les versions PC806 ont une transmission mono vitesse avant et une marche arrière commandées par 2 courroies.
- Les mancherons de commande peuvent se régler en multiples positions aussi bien en hauteur que latéralement (système dent de loup).
- La largeur de la fraise peut être de 57 cm ou 80 cm
- Le carter de la machine est boulonné (Fig. 2).
- L'esperon de profondeur Ref "B" peut être réglable Fig. 3 pour les autres modelés.

Pour identifier l'appareil (n° de série , type de moteur, poids, puissance) lire la plaque se trouvant comme indique sur la photo Ref. "D" di Fig. 6.

-Fig. n °2-

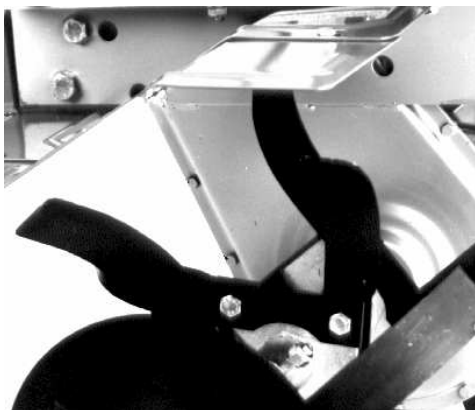

-Fig. n °3-

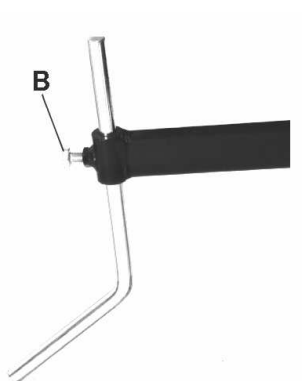

-Fig. n °6-



EMBALLAGE ET TRANSPORT

LONGUEUR: 80 cm.

LARGEUR: 45 cm.

HAUTEUR: 70 cm.

- Sortir la motobineuse du carton.
- Monter les couronnes droite et gauche sur l'arbre porte fraise et les fixer par l'intermédiaire des boulons déjà premontés sur les couronnes.
- Les couteaux de fraise doivent attaquer la terre cote affûtage.
- Fixer la béquille dans le logement prévu avec le pivot et les 2 goupilles déjà montés sur la béquille même.
- Monter les mancherons sur le support porte mancherons. Pour la version multi réglages (dent de loup) monter le mancheron avec les accessoires fixes sur le mancheron..
- Fixer la roue de déplacement sur le carter par les 2 axes et les 2 goupilles qui sont premontees sur le support roue de déplacement.

- Il sera possible d'ajuster à la hauteur désirée la roue de déplacement en changeant la position des axes (Fig. 7 Ref "E"). Assembler au carter central les deux rallonges latérales de protection au moyen des vis qui se trouvent dans le sachet fourni en série.
- La protection des fraise ainsi obtenue est de 60 cm et conforme aux normes CE.
- Pour faciliter le transport il est possible de positionner le mancheron démonté en sortant les 2 vis dans un cas, ou l'axe fileté assurant la fixation du support du mancheron dans les autres cas.

-Fig. n°7-

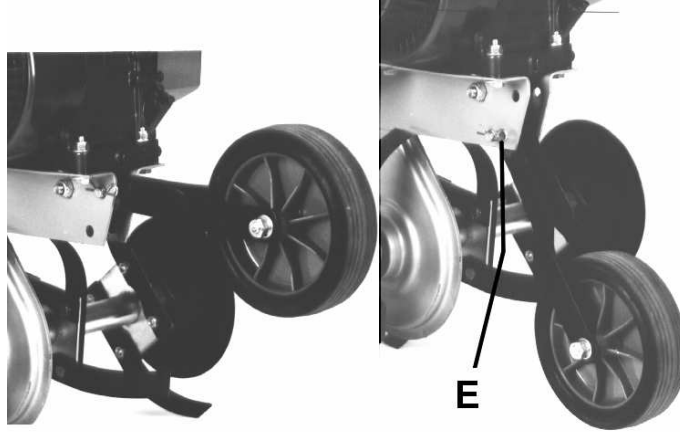

NORMES DE SÉCURITÉS D'UTILISATION



IMPORTANT: Avant d'utiliser la MOTOBINEUSE, lire attentivement le manuel en essayant d'en bien comprendre le contenu. Ceci vous permettra d'obtenir de votre machine les meilleures conditions tant d'utilisation que de longévité. Dans le cas contraire vous vous exposeriez à des dommages aussi bien sur la motobineuse sur vous-même.

- Il est interdit aux enfants de moins de seize ans d'utiliser ce matériel.
- L'utilisateur est responsable des dégâts qu'il pourrait occasionner car la motobineuse est utilisée sous son entière responsabilité.
- Une personne ne connaissant pas le fonctionnement de ce matériel ou ne l'ayant jamais utilisé doit impérativement avant toute utilisation lire le livre "utilisation et entretien".
- Avant tout transport vidanger le réservoir de son carburant.
- Lorsque la motobineuse est abandonnée, il est nécessaire de trouver un moyen rendant impossible son utilisation.
- Il est interdit d'utiliser ce matériel pieds nus ou avec des chaussures légères. Il faut être équipé de chaussures résistantes, pantalons longs.
- Avant tout travail, inspecter le lieu de travail en ayant soin d'enlever les pierres, le bois, les fils métalliques et tout autre objet dangereux.
- Avant la mise en route, l'utilisateur doit s'assurer que le champ est libre dans un rayon de 5 mètres.
- Essuyer les débordements d'essence.
- Toute manipulation d'essence doit toujours être effectuée à l'extérieur, loin de toutes sources de chaleur.
- Avant utilisation de la motobineuse, il est nécessaire d'apprendre à éteindre rapidement le moteur, familiarisez vous avec les commandes et apprenez l'utilisation correcte de la machine.
- Ne pas faire fonctionner le moteur dans un endroit où peuvent s'accumuler des gaz d'échappement contenant de l'oxyde de carbone.
- Ne jamais utiliser un accessoire incomplet ou privé d'un dispositif de protection. Il est interdit de fraiser sans les capots de protection.
- Ne pas monter et démonter la fraise ou quelques accessoires que ce soit avec le moteur en marche.
- ATTENTION: Ne pas fraiser sur une pente supérieure à celle indiquée dans le manuel d'utilisation du moteur.
- Nous dégageons absolument toutes nos responsabilités dans le cas d'accidents qui seraient causés par la non observation des règles ci dessus.

MISE EN ROUTE ET ARRET MACHINE

Avant chaque démarrage il est nécessaire de suivre scrupuleusement les indications suivantes:

- Contrôler la présence d'essence dans le réservoir.
 - Contrôler le niveau d'huile du moteur et si la machine est neuve et donc sans huile dans le moteur remplir avec le type d'huile déjà indique jusqu'au niveau max. de la jauge sur le bouchon d'huile.
 - S'il vous plaît, consultez le livre utilisation et entretien du moteur au paragraphe : "AVANT MISE EN ROUTE"
 - Mettre toujours en route a l'extérieur cycle de démarrage
1. Actionner la levier du starter
 2. Positionner la commande d'accélérateur "F" en position "MAX" Fig.8
 3. Débrayer la poignée d'embrayage "G" suivant figure 10 position "a"
 4. Tendre légèrement la corde lanceur avec la poignée "I" jusque' a ce que l'on sente une résistance, ensuite tirez fermement. Accompagner la poignée du lanceur avec la main lors du reenroulement de la corde de lancement (Fig.11).
 5. Apres le démarrage du moteur ramener le levier starter a sa position initiale mettre la commande d'accélérateur (Fig. 8 Ref."F") en position intermédiaire pour arrêter le moteur, mettre la commande "K" figure 8 en position "STOP".

-Fig. n°8-

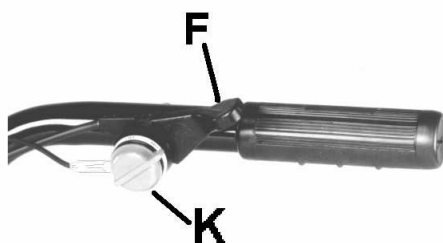

-Fig. n°10-

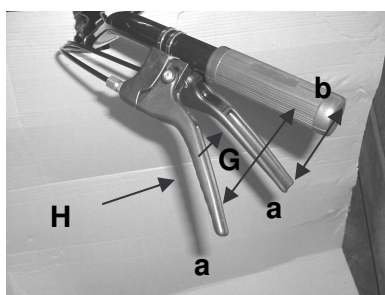

-Fig. n°11-



UTILISATION ET REGLAGES

- Pour faire avancer la motobineuse il faut enclencher la poignée d'embrayage "G" des figure 10 en position "b". Si la poignée "G" est relâche la machine se bloque immédiatement.
- La marche arrière est obtenue en enclenchant le levier "H" Fig.10 en position "b"
- Régler une distance d'environ 52 ± 5 mm entre les 2 faces intérieures de la courroie en face du tendeur voir Fig.13 avec la poignée d'embrayage d'avancement enclenchée.
- Pour la poignée de la marche arrière enclenchée la distance de 35 ± 5 mm. entre les 2 faces intérieures de la courroie voire Fig.14.

Le réglage est bien fait quand le levier de la marche avant ou de la marche arrière, dans la position indiquée en Fig.15 et à une distance d'environ 10 mm de la poignée, tend la courroie. Si ça ne s'avère pas, il faut effectuer le réglage indiqué ci-après.

- Si la distance est différente, il faut régler la tension des tendeurs de courroie avec les registres "L" et "M" (voire fig.16) afin que les courroies ne glissent pas lorsque les tendeurs de courroie sont en tension. Si ce réglage ne suffit pas, il faut déplacer le moteur sur son châssis après avoir dévissé les boulons de fixation: il faut déplacer le moteur vers le mancheron pour réduire la distance et vice versa.
- Sur les mancherons de guidage dans la version réglable en hauteur et latéralement (type dent de loup) la position désirée est obtenue en dévissant la pièce de blocage "P" Fig. 18 et en la rebloquant ensuite.
- La largeur de la fraise est de 57 cm avec 4 jeux de couteaux (2 de chaque cote) et disque protège plante.
- Cette largeur peut être portée a 80 cm en ajoutant 1 jeu de fraise de chaque cote (voir dessin pag.6)
- Le tranchant des couteaux doit venir en contact avec la terre dans le sens de la marche avant
- Il est conseille , pour une meilleure stabilité de la machine, de ne pas démonter les disques protège plante.
- Il est possible d'utiliser un buttoir fixe a la place de l'éperon arrière en utilisant la même fixation.



ATTENTION

Il est conseillé d'éteindre le moteur lorsque la machine n'est pas utilisée pour ses fonctions spécifiques.

-Fig. n°13-

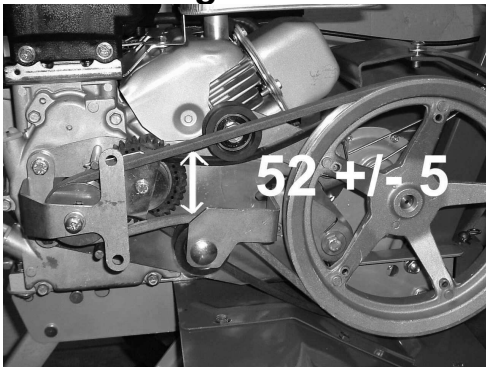

-Fig. n° 14-

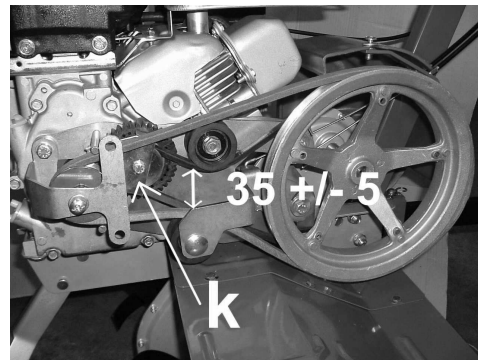

- Fig. n°15-

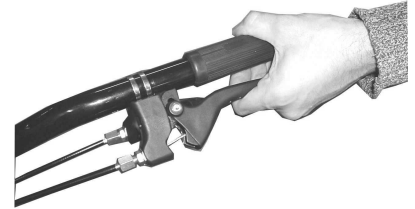

-Fig. n° 16-

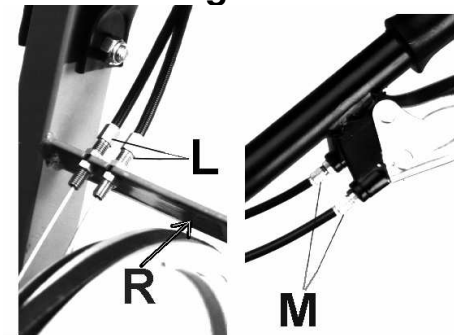

-Fig. n°18-



Fraise

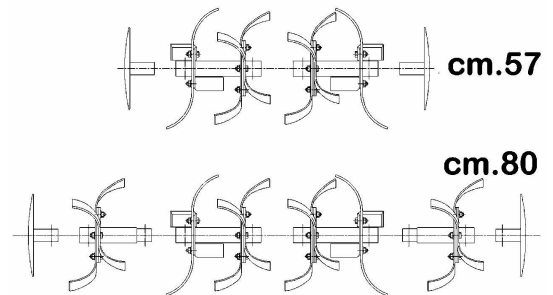

ENTRETIEN

- Pour vidanger l'huile et effectuer les diverses opérations d'entretien du moteur (bougie, filtre à air, réglages) consulter le livret moteur fourni avec la machine.
- Le carter réducteur est équipé de roulements étanches. La transmission par chaîne est lubrifiée par une graisse au lithium.

i Il est conseillé chaque année d'injecter une petite quantité de graisse à travers le trou "Q" sur le carter Fig. 19.

- Contrôler l'état de couteaux qui doivent être relativement affûtés. Surveiller périodiquement et au moins une fois par saison le serrage des boulons et principalement ceux des fraises. Utiliser des gants de protection quand vous intervenez sur les couteaux de la fraise.
- Si vous constatez une usure sur la courroie de la transmission ou si cette dernière venait à se casser il y a lieu de la remplacer par une neuve. Pour effectuer cette opération, déposer d'abord le capot de protection latéral en dévissant les 2 vis qui fixent ce capot à son support tout près du moteur (Fig. 13, 14) et la vis qui se trouve sur la partie arrière à la hauteur de support de mancheron voir Ref. "R" Fig. 16.
- Ensuite dévisser, si elles existent, les 2 vis sur la partie supérieure du capot. Afin de pouvoir enlever la courroie de la marche arrière, il faut enlever le bouchon Réf.K Fig.14 en dévissant la vis concernée. Sortir l'ancienne courroie et installer la nouvelle entre les poulies.
- Régler ensuite suivant les indications données dans le livre "UTILISATION ET REGLAGE" au paragraphe réglages, en contrôlant la mesure entre les 2 plans intérieurs de la courroie ensuite remonter le capot de protection en repositionnant les vis de fixation.
- La goupille fixant la grande poulie sur l'arbre d'entraînement du carter de transmission a aussi une fonction de sécurité, en effet, s'il se trouve un obstacle dans le terrain, la rupture de cette goupille évitera d'endommager plus gravement une autre partie de la transmission.
- Si la goupille est cassée, la remplacer par une nouvelle en sortant préalablement les morceaux cassés. Il est plus facile de s'aider d'un marteau et d'un chasse goupille d'un diamètre approprié à cette goupille. Il est nécessaire avant cette opération de démonter le capot de protection comme indiqué plus haut. Remonter ensuite le capot de protection.
- Pour toutes interventions mécaniques et en particulier pendant la période de garantie, il est fortement conseillé de vous adresser au réseau de spécialistes de nos concessionnaires.

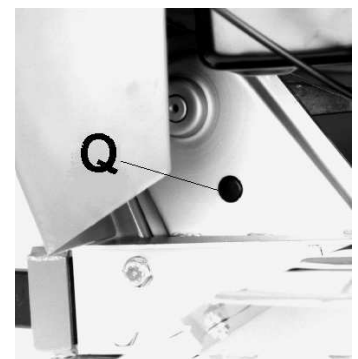

- Fig. n°19-

GARANTIE

Les Tondeuses et leurs accessoires sont garantis pendant 2 ans: les composants électriques et en caoutchouc sont exclus de cette garantie. Le constructeur s'engage au remplacement gratuit des pièces reconnues défectueuses après contrôle la main d'oeuvre et le transports sont a la charge de l'utilisateur. La demande de garantie doit être établie par un revendeur agréé du constructeur. En ce qui concerne les équipements qui ne sont pas de notre fabrication, en particulier les moteurs, les normes de garantie sont fixées par les différents constructeurs, les éventuelles demandes d'interventions devront être adressées au réseau reconnu par les constructeurs en cas de problème, s'adresser toujours au revendeur ou a été acheté la Tondeuse.

ESSAIS DE CERTIFICATION POUR SECURITE

Declaration CE de conformite aux sens des directives 98/37/CE et de la directive EMC89/336/CE

Mr. JARDINAGE SAS DEVELOPPEMENT Rue Jean Moulin, 4 – 03410 Domerat (F)

Nous déclarons sous notre pleine responsabilité que la machine est conforme aux prescriptions essentielles en matière de sécurité et de santé selon les directives 98/37/CE

TYPE MOTOBINEUSE

MODELE PC 806

Pour vérification de la conformité aux directives sus mentionnés, les normes suivantes ont été consultées norme:

UNI EN ISO 12100-1- EN ISO 12100-1 EN 709

LE PRESIDENT (Mr. Boisseau)



Domerat, 09/10/2007

RESULTATS ET ESSAIS

TYPE MOTOBINEUSE

MODELE PC 806

Niveau sonore :Laeq = 86 dB (A)

Conditions essais, hauteur 1,60 Mt. Aux centre du mancherons.

Vibrations aux mancherons avec pondération UNI EN 1033 valeur 5,42 m/sec²



Mr. JARDINAGE SAS DEVELOPPEMENT

RUE JEAN MOULIN, 4

03410 DOMERAT (F)

TEL. 04/70089766 FAX 04/70030427