

Panasonic®

Téléphone sans fil numérique 2,4 GHz

Manuel d'utilisation

N° de modèle **KX-TG2313C**

Composition par tonalité ou à impulsions

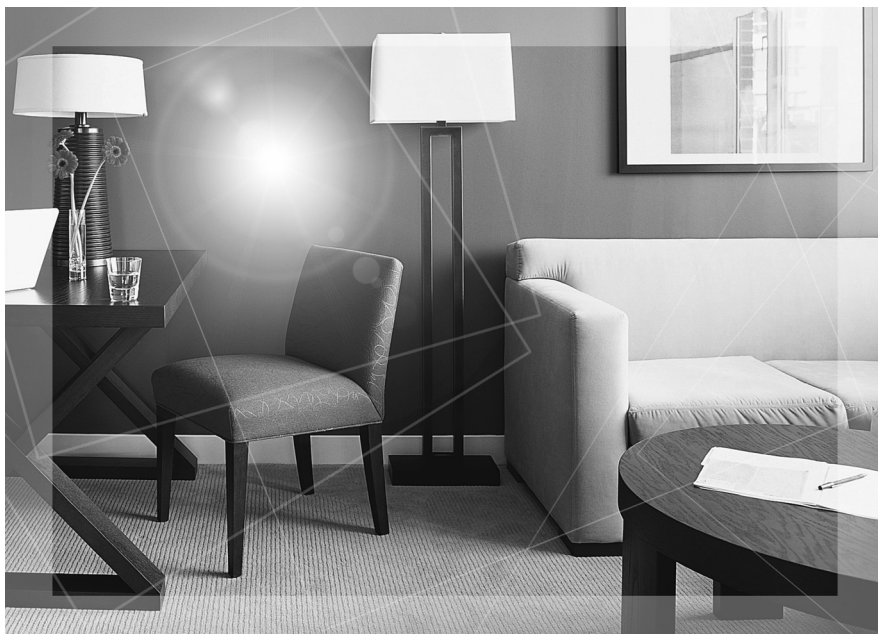

Cet appareil est compatible au service d'affichage du demandeur. Un abonnement au service d'affichage du demandeur est nécessaire afin de pouvoir afficher le nom et le numéro de téléphone du demandeur.

**LIRE ATTENTIVEMENT CE MANUEL AVANT D'UTILISER
L'APPAREIL ET LE CONSERVER.**

Charger la batterie pendant 6 heures avant d'utiliser l'appareil pour la première fois.

Pour de l'aide, composez le 1-800-561-5505 ou visitez notre site Internet à www.panasonic.ca

Nous vous remercions d'avoir arrêté votre choix sur ce téléphone sans fil Panasonic.

Les services d'affichage du demandeur, d'appel en attente ou de messagerie vocale sont des services offerts par les compagnies de téléphone. Une fois abonné au service d'affichage du demandeur, cet appareil indiquera le nom et le numéro de téléphone du demandeur. Le service d'affichage d'appel en attente/ appel en attente de luxe, lequel affichera le nom et le numéro de téléphone du second demandeur pendant que l'appel est mis en attente, requiert un abonnement aux services d'affichage du demandeur et d'appel en attente. Lors d'un abonnement au service de messagerie vocale, une indication visuelle annoncera la présence de messages.

Accessoires (fournis)

Adaptateur secteur (p. 8)

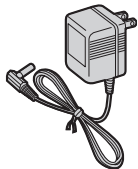

un

Cordon de ligne téléphonique (p. 8)



un

Batterie (p. 9)

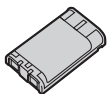

une

Couverture du combiné (p. 9)

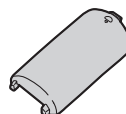

un

Attache-ceinture (p. 44)



une

Porte-combiné (p. 44)



un

Pour un rendement optimal

Charge de la batterie

Le combiné est alimenté par une batterie au nickel-métal-hydrure (Ni-MH). Charger la batterie pendant **6 heures** avant d'utiliser l'appareil pour la première fois (p. 9).

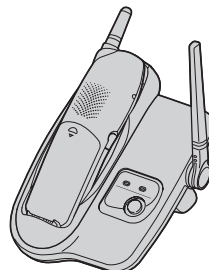

Emplacement du poste de base/Interférence

Les appels sont transmis par ondes radio entre le poste de base et le combiné portatif. **Pour un rayon d'action optimal et un minimum d'interférence**, il est recommandé de placer l'appareil:

Loin de tout appareil électrique, tel que téléviseur, ordinateur ou d'un autre téléphone sans fil.

Au centre et au point le plus élevé possible de la maison, là où il n'y a pas d'obstacles tels que des murs.

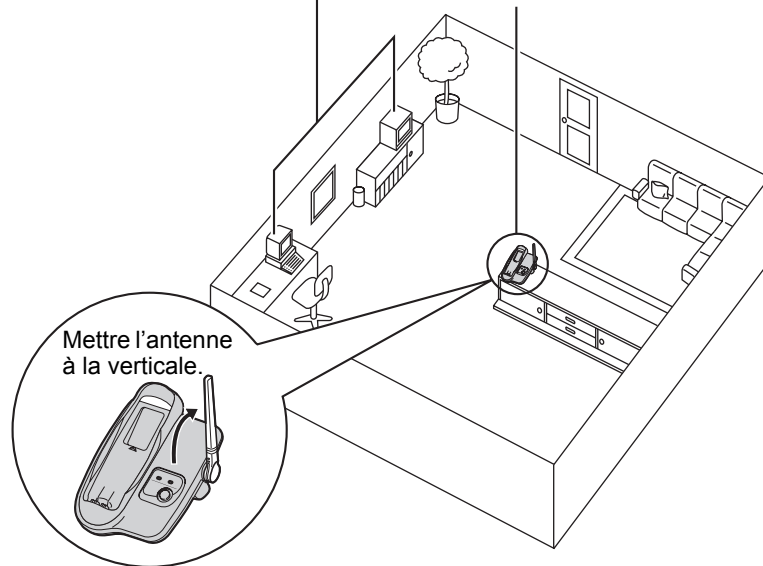

Nota:

- Si le combiné est utilisé à proximité d'un four à micro-ondes en marche, du bruit pourrait être généré sur le récepteur ou le haut-parleur. S'éloigner du four à micro-ondes et se rapprocher du poste de base.
- Afin de prévenir un bruit parasite, éviter d'utiliser le combiné sans fil à proximité du poste de base d'un autre téléphone sans fil. S'éloigner du poste de base de l'autre appareil et se rapprocher de celui de l'appareil.

Table des matières

Préparatifs

Emplacement des commandes	6
Installation	8
Raccordements	8
Mise en place de la batterie dans le combiné	9
Charge de la batterie	9
Paramètres programmables ..	11
Guide de programmation ..	11
Table des fonctions du menu	12
Langue d'affichage	13
Mode de composition	13
Mode ligne	14
Fonction de communication automatique	14
Volume de la sonnerie	15
Tonalité de la sonnerie ...	16
Contraste de l'affichage à cristaux liquides (DCL) ..	17
Avis de message	17

Fonctions de base

Pour faire des appels	18
Pour recevoir des appels ...	21
Service d'affichage du demandeur	22
Utilisation de la liste des demandeurs	23
Consultation de la liste des demandeurs	23
Utilisation de la liste des demandeurs pour rappeler un demandeur	24
Modification d'un numéro d'un demandeur	25
Mise en mémoire des données des demandeurs dans le répertoire téléphonique ...	26
Suppression des données sur le demandeur	27

Fonctions avancées

Répertoire téléphonique ...	28
Mémorisation des noms et des numéros	28
Composition à partir du répertoire téléphonique ..	30
Composition séquentielle ...	31
Modification des données dans le répertoire téléphonique	32
Suppression des données dans le répertoire téléphonique	32
Service de messagerie vocale	33
Mise en mémoire du code d'accès	33
Activation de la fonction de reconnaissance de la tonalité de messagerie vocale (MV)	34
Écoute des messages ...	35
Fonctions spéciales	36
Localisateur du combiné ..	36
Utilisation temporaire de la composition par tonalité (pour abonnés à un service à impulsions)	36
Fonction Silence (sourdine)	36
Pour abonnés au service d'appel en attente	37
Service d'appel en attente de luxe	38
Utilisation de la touche de PAUSE (pour ligne PBX/ appels interurbains)	41
Touche commutateur	41
Tonalité des touches	42
Réenregistrement du combiné	42

Table des matières

Divers	
Installation murale	43
Attache-ceinture	44
Porte-combiné	44
Casque d'écoute, en option	45
Commandes directes	46
Messages d'erreur	47
Guide de dépannage	48
Renseignements	
importants	51
Mesures de sécurité	52
Spécifications	54
Garantie	55

Préparatifs

Fonctions de base

Fonctions avancées

Divers

5

Important:

Dans le présent manuel, **Combiné** et **Poste de base** indiquent l'appareil sur lequel une opération peut être effectuée.

Combiné : Effectuer sur le combiné.

Poste de base : Effectuer sur le poste de base.

Combiné et poste de base : Effectuer simultanément sur le combiné et sur le poste de base.

Emplacement des commandes

Poste de base

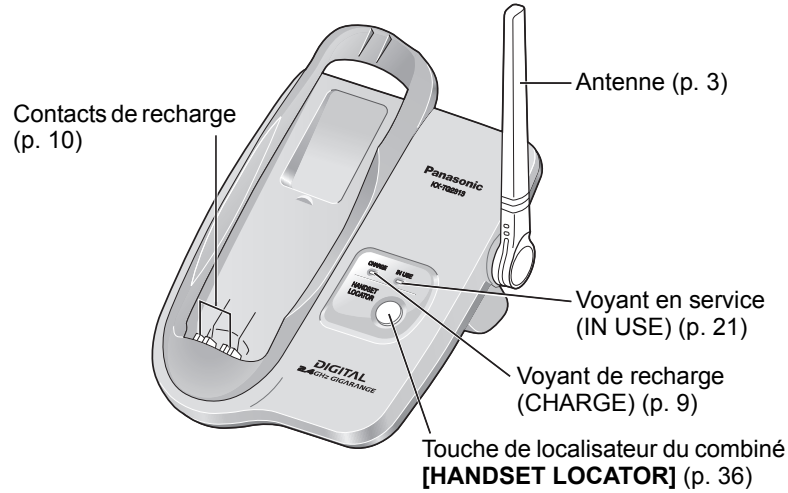

Combiné

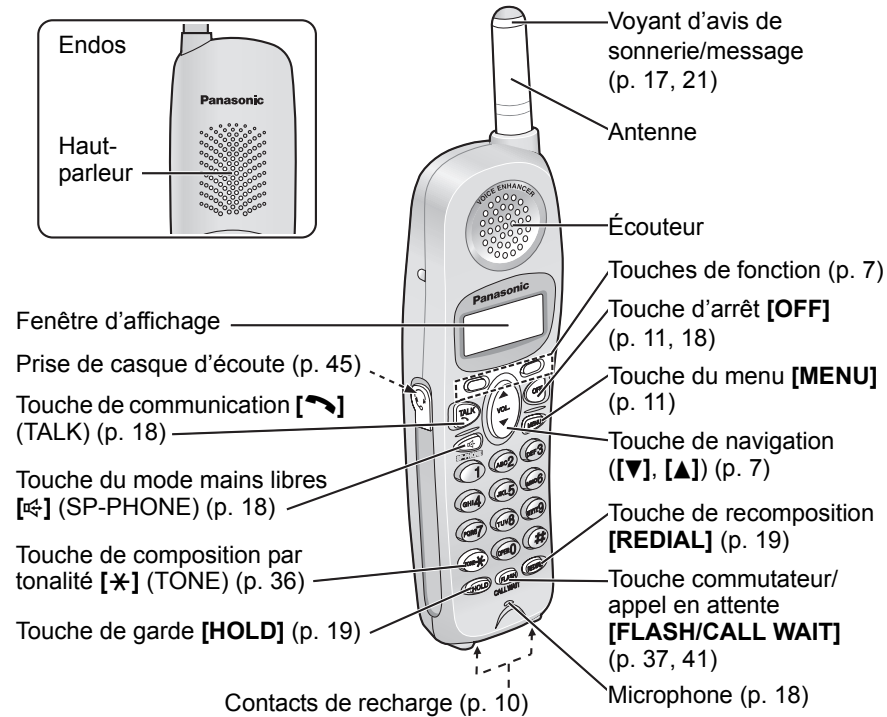

Emplacement des commandes

Touches de fonction du combiné

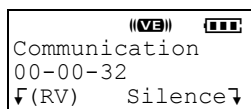

Deux touches ont été prévues pour la sélection des fonctions affichées directement au-dessus des touches. Les fonctions affichées changent selon le mode d'opération sélectionné.



Par exemple, sur l'affichage ci-contre, "RV" et "Silence" sont affichés au-dessus des touches de fonction.

Pour activer la fonction "Silence", appuyer sur la touche de fonction de droite.

Pour activer la fonction "RV", appuyer sur la touche de fonction de gauche.

- Si aucune fonction n'est affichée au-dessus d'une touche, celle-ci ne fonctionnera pas.

Touche de navigation



Permet de faire défiler vers le haut [▲] ou le bas [▼] dans le menu des fonctions, la liste des demandeurs et le répertoire téléphonique.

Cette touche sert également à augmenter [▲] ou diminuer [▼] le volume de la sonnerie sur le combiné et celui du récepteur/haut-parleur.

Dans le présent manuel:

- Les touches de fonction sont illustrées avec l'affichage qui se trouve au-dessus d'elles.
Ex.: "Appuyer sur **silence**." signifie "Appuyer sur la touche sous l'indication **Silence**".
- La touche de navigation est identifiée par les flèches [▼] ou [▲].

Installation

Raccordements

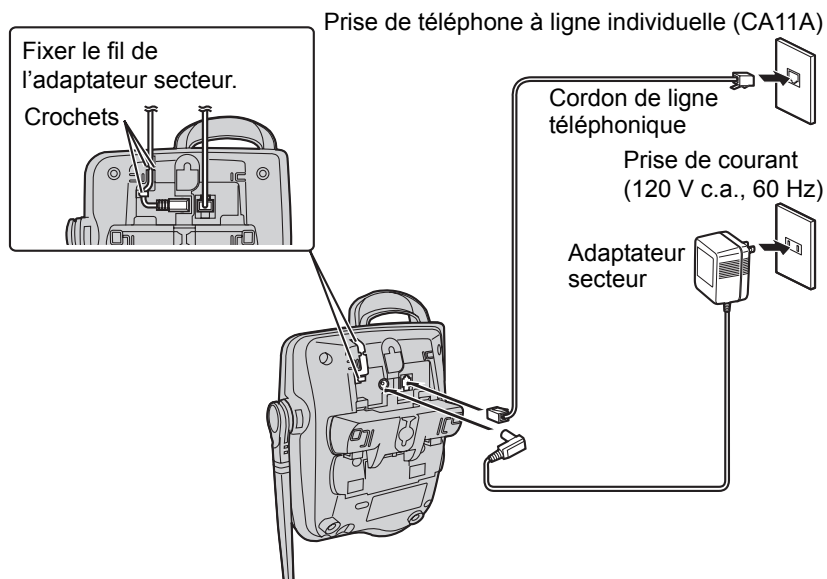

- N'utiliser que l'adaptateur secteur PQLV1 de Panasonic.
- L'adaptateur secteur doit rester branché en tout temps. (Il est normal que l'adaptateur secteur dégage un peu de chaleur.)
- Lorsque l'appareil est relié à un système PBX ne permettant pas les services d'affichage du demandeur et de messagerie vocale, l'accès à ces services n'est pas possible.
- Cet appareil ne fonctionne pas lors d'une panne de courant. Il est recommandé de raccorder un téléphone standard sur la même ligne téléphonique ou sur la même prise de téléphone en utilisant un adaptateur en T.

Installation

Mise en place de la batterie dans le combiné

Insérer la batterie (①), et appuyer dessus jusqu'à ce qu'elle s'enclenche en position dans le combiné (②). Remettre le couvercle en place.

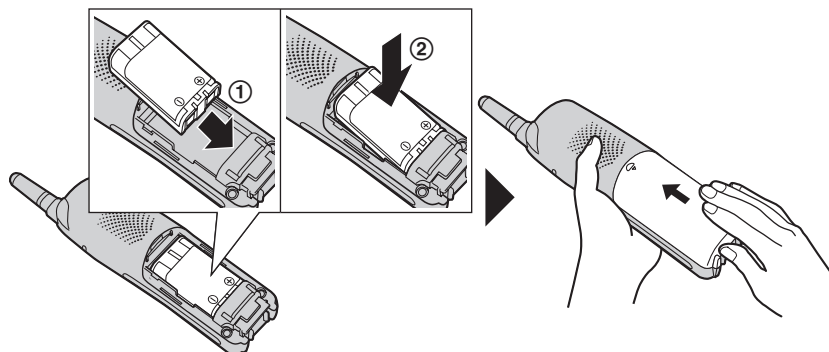

Préparatifs

Remplacement de la batterie:

Appuyer sur la partie concave du couvercle et le faire glisser dans le sens de la flèche. Remplacer la batterie usée par une nouvelle (p. 10). Refermer le couvercle et charger la batterie pendant 6 heures.

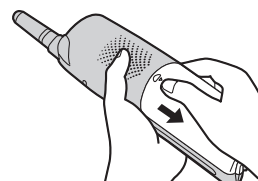

Charge de la batterie

Placer le combiné sur le poste de base. Charger pendant **6 heures** avant la première utilisation. Si la batterie est complètement épuisée, la durée de recharge sera environ de la même durée que la charge initiale (6 heures).

- Une tonalité est émise, le voyant CHARGE s'allume et l'indication "Charge en cours" s'affiche.
- Lorsque la batterie est pleinement chargée, l'indication "Charge terminée" apparaît.

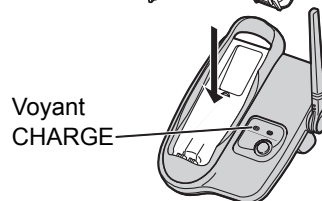

Vérification de la charge de la batterie

Il est possible de vérifier visuellement à l'affichage du combiné le niveau de charge de la batterie.

Le niveau de charge de la batterie est indiqué avec des icônes comme illustré dans le tableau ci-contre.

Affichage	Charge de la batterie
	Pleinement chargée
	Charge moyenne
	Charge faible
	Recharge nécessaire
	Déchargée



Installation

Recharge

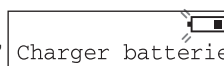

Recharger la batterie lorsque:

- le message “Charger batterie” apparaît sur le combiné,
- l’icône “” clignote, ou
- le combiné émet des bips intermittents lorsqu’il est utilisé.



- Si la batterie n’est pas rechargée plus de 15 minutes, le message “Charger batterie” demeure affiché et(ou) l’icône “” clignote lorsque le combiné est décroché du poste de base.
- Si la batterie est complètement déchargée, le message “Charger 6 h” et l’icône “” s’affichent sur le combiné lorsque celui-ci est remis en place sur le poste de base. Le combiné ne fonctionnera pas si la batterie n’est pas chargée. Poursuivre la recharge.

Remplacement de la batterie:

Si, après que les contacts de recharge ont été nettoyés et que la batterie a été complètement rechargée, le message “Charger batterie” s’affiche et(ou) l’indication “” clignote après seulement quelques appels, ou “Charger 6 h” et “” s’affichent, remplacer la batterie par une batterie neuve HHR-P104 de Panasonic. Pour remplacer la batterie, voir la page 9.

L’appareil que vous vous êtes procuré est alimenté par une pile au nickel-métal-hydrure (NiMH). Pour des renseignements sur le recyclage de la pile, veuillez composer le 1-800-8-BATTERY.



Informations sur la batterie

Une fois la batterie Panasonic pleinement chargée, son autonomie sera comme suit:

Fonctionnement	Autonomie approximative
Mode communication	Jusqu’à environ 5 heures
Mode attente	Jusqu’à environ 11 jours

- Une batterie pleinement chargée procurera une autonomie de jusqu’à environ 5 heures en mode communication, ou conserver l’appareil en mode attente pour recevoir des appels jusqu’à environ 11 jours (sans faire des appels). Il y a une consommation d’énergie lorsque le combiné est décroché du poste de base, même s’il demeure en mode attente. Plus le combiné est laissé décroché du poste de base, plus l’autonomie en mode communication en sera réduite. L’autonomie véritable dépend conjointement de l’utilisation du combiné en mode communication et en mode attente.
- **Nettoyer les contacts de recharge du combiné et du poste de base une fois par mois avec un chiffon doux et sec. Nettoyer plus souvent si l’appareil est utilisé dans un environnement poussiéreux, gras ou très humide,** autrement, la batterie peut ne pas se recharger adéquatement.
- Lorsque la batterie est pleinement chargée, il n’est pas nécessaire de replacer le combiné sur le poste de base tant que l’indication “Charger batterie” n’apparaît pas et(ou) que l’indication “” ne clignote pas. Ceci prolonge la durée de vie de la batterie.
- Pour conserver la batterie continuellement pleinement chargée, conserver le combiné sur le poste de base lorsqu’il n’est pas utilisé. La batterie ne peut pas se surcharger.

Paramètres programmables

Guide de programmation **Combiné**

L'appareil possède de nombreuses fonctions programmables qui peuvent être sélectionnées à partir du menu des fonctions qui apparaît sur l'afficheur (p. 12).

Les **touches de fonction** sélectionnent les fonctions affichées au-dessus d'elles.

Lorsque "▼" ou "▲" est affiché, la touche de navigation permet de défiler au menu.

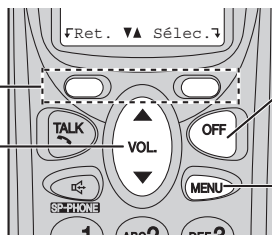

[OFF] permet de quitter le mode de programmation.

[MENU] permet d'accéder au menu.

Préparatifs

Sélection d'une fonction sur le menu

S'assurer qu'aucune communication n'est en cours sur le combiné ou le poste de base. Le combiné doit être décroché du poste de base et être à proximité du poste de base.

1 Appuyer sur **[MENU]**.

- Le menu principal s'affiche (p. 12).

2 Défiler jusqu'à la rubrique désirée en appuyant sur **[▼]** ou **[▲]**.

3 Appuyer sur **Sélec.** pour sélectionner la rubrique désirée.

4 Si le menu sélectionné comporte un sous-menu, sélectionner la rubrique désirée (p. 12). Recommencer les étapes 2 et 3 jusqu'à ce que la rubrique désirée soit affichée. En l'absence de sous-menu, passer à l'étape 5.

5 Sélectionner la rubrique désirée en appuyant sur **[▼]** ou **[▲]**, puis appuyer sur **Sauv.** pour sauvegarder le paramètre.

- Un bip est émis et le paramètre effectué est sauvegardé.

6 Appuyer sur **[OFF]** pour quitter le mode de programmation.

- Pour revenir au menu précédent, appuyer sur **Ret.**, ou appuyer sur **Sélec.** lorsque "---- (Retour) ----" est affiché. Si cette touche est appuyée lors de l'affichage du menu principal, l'appareil quitte le mode de programmation.
- Une fois la programmation terminée, le menu principal ou le sous-menu – selon le menu auquel il appartient – s'affiche de nouveau. (Voir le tableau des menus à la page 12.)
- Pour quitter le mode de programmation à n'importe quel moment, appuyer sur **[OFF]**.
- Si aucune touche n'est pressée pendant 60 secondes, le combiné quitte le mode de programmation.
- Dans le cas où l'appareil détecterait un problème, un message d'erreur apparaît (p. 47) et(ou) une tonalité est émise.

Paramètres programmables

Table des fonctions du menu **Combiné**

Les fonctions ci-dessous peuvent être utilisées pour personnaliser l'appareil. Pour plus de détails, se reporter aux pages afférentes à la fonction.

- Après avoir appuyé sur **[MENU]**, il est également possible de programmer directement des rubriques du menu en appuyant sur les touches **[0]** à **[9]**, et **[#]** au lieu d'appuyer sur les touches de fonction (p. 46).

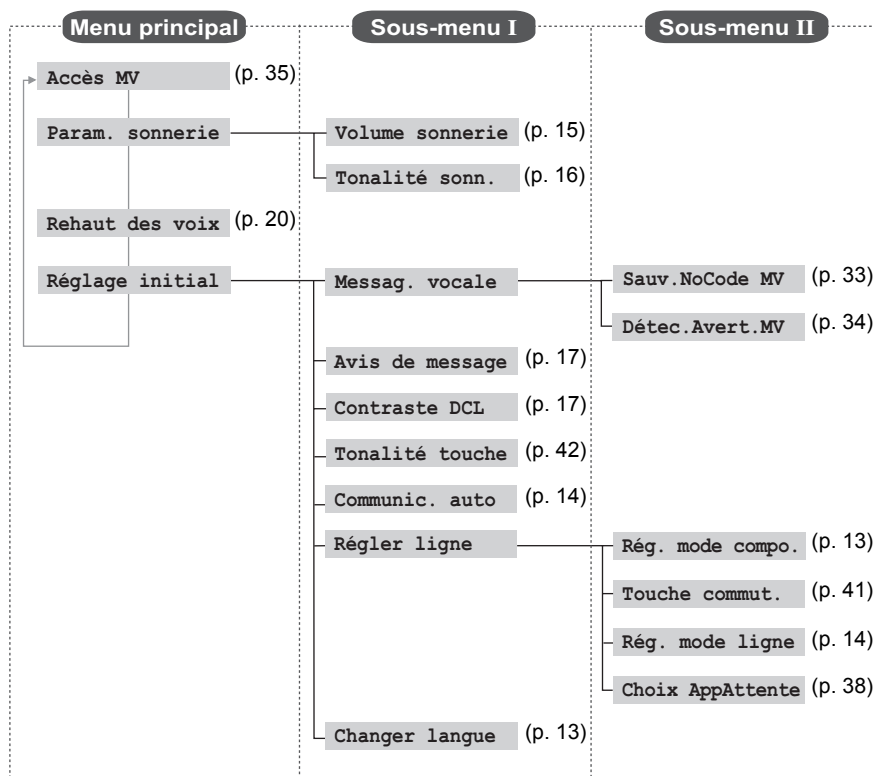

Paramètres programmables

Langue d'affichage **Combiné**

Régler individuellement la langue d'affichage "English" (anglais) ou "Français". La langue par défaut est l'anglais.

1 Appuyer sur **[MENU]**.

2 Défiler jusqu'à "Initial setting" en appuyant sur **[▼]** ou **[▲]**, puis appuyer sur **Select**.

```
Initial setting
└Back ▼▲ Select┘
```

3 Défiler jusqu'à "Change language" en appuyant sur **[▼]** ou **[▲]**, puis appuyer sur **Select**.

```
Change language
└Back ▼▲ Select┘
```

4 Pour modifier de l'anglais au français, appuyer sur **Franç.**
Pour modifier du français à l'anglais, appuyer sur **English**.

```
Display
:English
└Franç. Save┘
```

- L'affichage change à la langue sélectionnée.
- Il est également possible de sélectionner la langue en appuyant sur **[▼]** ou **[▲]**.

5 Lorsque le français est sélectionné, appuyer sur **Sauv.**, puis appuyer sur **[OFF]**.
Lorsque l'anglais est sélectionné, appuyer sur **Save**, puis appuyer sur **[OFF]**.

- Lors de la sélection d'une langue impossible à lire, modifier le réglage de la langue d'affichage de nouveau en utilisant les commandes directes (p. 46).

Mode de composition **Combiné**

Lors d'un service à tonalité, régler le mode de composition à "Tonalité". Avec un téléphone à impulsions, régler à "Impulsions". Le réglage par défaut de ce téléphone est à "Tonalité".

1 Appuyer sur **[MENU]**.

2 Défiler jusqu'à "Réglage initial" en appuyant sur **[▼]** ou **[▲]**, puis appuyer sur **Sélec.**

```
Réglage initial
└Ret. ▼▲ Sélec.┘
```

3 Défiler jusqu'à "Régler ligne" en appuyant sur **[▼]** ou **[▲]**, puis appuyer sur **Sélec.**

```
Régler ligne
└Ret. ▼▲ Sélec.┘
```

4 Appuyer sur **Sélec.** lorsque "Rég. mode compo." s'affiche.

```
Rég. mode compo.
└Ret. ▼▲ Sélec.┘
```

5 Sélectionner "Impulsions" ou "Tonalité" en appuyant sur **[▼]** ou **[▲]**.

```
Rég. mode compo.
:Tonalité
└Ret. ▼▲ Sauv.┘
```

6 Appuyer sur **Sauv.**, puis appuyer sur **[OFF]**.

Paramètres programmables

Mode ligne **Combiné**

Le mode ligne est préréglé à "B" et il est normalement recommandé de ne pas le modifier. Si le message "Ligne occupée" n'est pas affiché sur le combiné correctement, le mode ligne a été mal réglé. Régler le mode à "A".

1 Appuyer sur **[MENU]**.

2 Défiler jusqu'à "Réglage initial" en appuyant sur **[▼]** ou **[▲]**, puis appuyer sur **Sélec.**

```
Réglage initial
┆Ret. ▼▲ Sélec.┆
```

3 Défiler jusqu'à "Régler ligne" en appuyant sur **[▼]** ou **[▲]**, puis appuyer sur **Sélec.**

```
Régler ligne
┆Ret. ▼▲ Sélec.┆
```

4 Défiler jusqu'à "Rég. mode ligne" en appuyant sur **[▼]** ou **[▲]**, puis appuyer sur **Sélec.**

```
Rég. mode ligne
┆Ret. ▼▲ Sélec.┆
```

5 Sélectionner "A" ou "B" en appuyant sur **[▼]** ou **[▲]**.

```
Rég. mode ligne
:B
┆Ret. ▼▲ Sauv.┆
```

6 Appuyer sur **Sauv.**, puis appuyer sur **[OFF]**.

Fonction de communication automatique **Combiné**

La fonction de communication automatique permet de répondre à un appel simplement en décrochant le combiné du poste de base, sans appuyer sur **[☎]** ou **[☎]**. Le réglage par défaut est "Non".

1 Appuyer sur **[MENU]**.

2 Défiler jusqu'à "Réglage initial" en appuyant sur **[▼]** ou **[▲]**, puis appuyer sur **Sélec.**

```
Réglage initial
┆Ret. ▼▲ Sélec.┆
```

3 Défiler jusqu'à "Communic. auto" en appuyant sur **[▼]** ou **[▲]**, puis appuyer sur **Sélec.**

```
Communic. auto
┆Ret. ▼▲ Sélec.┆
```

4 Sélectionner "Oui" ou "Non" en appuyant sur **[▼]** ou **[▲]**.

```
Communic. auto
:Non
┆Ret. ▼▲ Sauv.┆
```

5 Appuyer sur **Sauv.**, puis appuyer sur **[OFF]**.

- Pour que les informations sur le demandeur demeurent affichées après avoir décroché le combiné, laisser la fonction de communication automatique désactivée.

Paramètres programmables

Volume de la sonnerie **Combiné**

Il est possible de régler le volume de la sonnerie du combiné à haut, moyen, bas ou sans sonnerie. Par défaut, le réglage est réglé à HAUT. Si la sonnerie est réglée à sans sonnerie, elle ne se déclenchera pas sur le combiné.

1 Appuyer sur **[MENU]**.

2 Défiler jusqu'à "Param. sonnerie" en appuyant sur **[▼]** ou **[▲]**, puis appuyer sur **Sélec.**

```
Param. sonnerie
└Ret. ▼▲ Sélec.┘
```

3 Appuyer sur **Sélec.** lorsque "Volume sonnerie" s'affiche.

```
Volume sonnerie
└Ret. ▼▲ Sélec.┘
```

4 Sélectionner le niveau de volume désiré en appuyant sur **[▼]** ou **[▲]**.

- Le réglage du volume est modifié et la sonnerie se fait entendre.
- Le nombre de paliers indique le niveau de volume.
- **Pour régler la sonnerie à "sans sonnerie",** appuyer à répétition sur **[▼]** jusqu'à ce que "Sans sonnerie ?" s'affiche.

Ex.: Haut

```
Volume sonnerie
Bas ■■■■■■ Haut
└Ret. ▼▲ Sauv.┘
```

5 Appuyer sur **Sauv.**

- Si la sonnerie du combiné a été désactivée, l'indication "Sans sonnerie" s'affiche lorsque le combiné n'est pas utilisé. Si des appels ont été ratés (p. 23) ou s'il y a de nouveaux messages dans la boîte vocale (p. 35) et que le combiné est décroché du poste de base, le message "Sans sonnerie" n'est pas affiché.
- Il est possible de régler le volume de la sonnerie pendant la réception d'un appel. Appuyer sur **[▼]** ou **[▲]** pendant que la sonnerie du combiné se fait entendre.

Mise hors circuit temporaire de la sonnerie

Si la sonnerie se fait entendre sur le combiné lors de la réception d'un appel extérieur, il est possible de mettre la sonnerie temporairement hors circuit en appuyant sur **[OFF]**. La sonnerie du combiné se fera entendre normalement lors de la réception d'un nouvel appel.

Paramètres programmables

Tonalité de la sonnerie **Combiné**

Pour les appels extérieurs, il est possible de choisir une des 7 tonalités de la sonnerie pour le combiné. Les “tonalité 1” à “tonalité 3” sont des sonneries. Les motifs de mélodie sont “mélodie 1” à “mélodie 4”. La “tonalité 1” est réglée par défaut.

- Lors d'un abonnement à un service de sonnerie distinctive avec une sonnerie à 2 ou 3 coups consécutifs, sélectionner une tonalité (tonalité 1 à 3). Si une mélodie est sélectionnée, la fonction de sonnerie distinctive ne peut pas fonctionner.
- Lors de la sélection d'une mélodie, la sonnerie continue de se faire entendre pendant plusieurs secondes si:
 - le demandeur raccroche avant la prise de l'appel, ou
 - une autre personne prend l'appel avec un autre téléphone branché sur la même ligne.

1 Appuyer sur **[MENU]**.

2 Défiler jusqu'à "Param. sonnerie" en appuyant sur **[▼]** ou **[▲]**, puis appuyer sur **Sélec.**

Param. sonnerie
 ↓Ret. ▼▲ Sélec.↓

3 Défiler jusqu'à "Tonalité sonn." en appuyant sur **[▼]** ou **[▲]**, puis appuyer sur **Sélec.**

Tonalité sonn.
 ↓Ret. ▼▲ Sélec.↓

4 Sélectionner la tonalité désirée en appuyant sur **[▼]** ou **[▲]**.

- La sonnerie du combiné se fait entendre et la tonalité est modifiée. Si le volume de la sonnerie a été désactivé, la sonnerie ne se fera pas entendre (p. 15).
- Il est également possible de sélectionner la tonalité de la sonnerie au moyen des touches numériques **[1]** à **[7]**.

Tonalité sonn.
 1:tonalité 1
 ↓Ret. ▼▲ Sauv.↓

5 Appuyer sur **Sauv.**, puis appuyer sur **[OFF]**.

Paramètres programmables

Contraste de l'affichage à cristaux liquides (DCL)

Combiné

Il y a 6 niveaux de contraste de l'affichage à cristaux liquides. Le réglage par défaut est au niveau 3.

1 Appuyer sur **[MENU]**.

2 Défiler jusqu'à "Réglage initial" en appuyant sur **[▼]** ou **[▲]**, puis appuyer sur **Sélec.**

```
Réglage initial
└Ret. ▼▲ Sélec.┘
```

3 Défiler jusqu'à "Contraste DCL" en appuyant sur **[▼]** ou **[▲]**, puis appuyer sur **Sélec.**

```
Contraste DCL
└Ret. ▼▲ Sélec.┘
```

4 Sélectionner le niveau de contraste désiré en appuyant sur **[▼]** ou **[▲]**.

- Le niveau du contraste change.

```
Ex.: Niveau 3
Contraste DCL
Bas ■■■■ Haut
└Ret. ▼▲ Sauv.┘
```

5 Appuyer sur **Sauv.**, puis appuyer sur **[OFF]**.

Avis de message **Combiné**

Il est possible de sélectionner si le voyant d'avis de sonnerie/message du combiné clignote lentement ou non lors de la réception de nouveaux messages dans la boîte vocale (p. 35). Cette fonction est désactivée par défaut.

1 Appuyer sur **[MENU]**.

2 Défiler jusqu'à "Réglage initial" en appuyant sur **[▼]** ou **[▲]**, puis appuyer sur **Sélec.**

```
Réglage initial
└Ret. ▼▲ Sélec.┘
```

3 Défiler jusqu'à "Avis de message" en appuyant sur **[▼]** ou **[▲]**, puis appuyer sur **Sélec.**

```
Avis de message
└Ret. ▼▲ Sélec.┘
```

4 Sélectionner "Oui" ou "Non" en appuyant sur **[▼]** ou **[▲]**.

```
Avis de message
:Non
└Ret. ▼▲ Sauv.┘
```

5 Appuyer sur **Sauv.**, puis appuyer sur **[OFF]**.

- Le voyant d'avis de sonnerie/message ne clignote pas lors de la réception de nouveaux messages lorsque le combiné est en mode communication.
- Le voyant d'avis de sonnerie/message fonctionne comme voyant de sonnerie et voyant d'avis de message. Il clignote rapidement lors de la réception d'un appel même si cette fonction est activée ou désactivée.
- La durée de fonctionnement de la batterie peut être raccourcie lors de l'utilisation de cette fonction (p. 10).

Pour faire des appels

- 1 Appuyer sur [↩].
 - "Communication" s'affiche.
- 2 Composer un numéro de téléphone.
 - Le numéro composé est affiché.
 - Après quelques secondes, la durée de l'appel s'affiche.
- 3 Pour couper la communication, appuyer sur [OFF] ou déposer le combiné sur le poste de base.

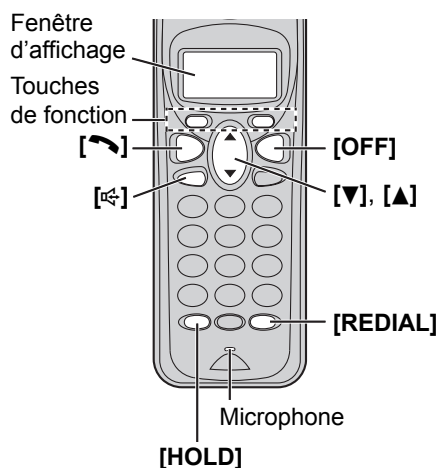

Conversations en mode mains libres

- 1 Appuyer sur [☎].
 - "Mains libres" s'affiche.
- 2 Composer un numéro de téléphone.
 - Le numéro composé est affiché.
 - Après quelques secondes, la durée de l'appel s'affiche.
- 3 Lorsque l'interlocuteur répond, parler dans le microphone.
- 4 Pour couper la communication, appuyer sur [OFF] ou déposer le combiné sur le poste de base.

Mode mains libres numérique duplex

Pour de meilleurs résultats, tenir compte des conseils suivants:

- Parler à tour de rôle avec l'interlocuteur dans une pièce tranquille.
- Si l'un ou l'autre des interlocuteurs a de la difficulté à comprendre les propos de l'autre, appuyer sur [▼] pour diminuer le volume.
- Pendant une communication au moyen du combiné [↩], il est possible de passer au mode mains libres en appuyant sur [☎]. Pour revenir au combiné, appuyer sur [↩].

Pour faire des appels

Composition après vérification du numéro

1 Entrer un numéro de téléphone.

3334444
 ↓Annul. Pause↓

- En cas d'erreur, appuyer sur **Annul.**. Entrer le bon numéro.
- Si un temps de pause doit être inséré dans la séquence de composition, appuyer sur **Pause** à l'endroit approprié (p. 41).
- Pour annuler, appuyer sur **[OFF]**.

2 Appuyer sur [↶] ou [↷].

3 Pour couper la communication, appuyer sur **[OFF]** ou déposer le combiné sur le poste de base.

Réglage du volume sur le récepteur/haut-parleur pendant une communication

Il y a 3 niveaux de volume sur le récepteur et 6 sur le haut-parleur.

Pour augmenter le volume, appuyer sur **[▲]**. Pour diminuer le volume, appuyer sur **[▼]**.

Ex.: Volume sur récepteur: Haut

Volume sur haut-parleur: Niveau 6

Volume
 Bas ■■■■■■ Haut
 ↓(RV) Silence↓

- Le réglage du volume s'affiche.
- Si le volume est augmenté ou diminué alors qu'il est au niveau maximum ou minimum, le combiné émet 3 tonalités.

Pour recomposer le dernier numéro appelé

Appuyer sur [↶] ou [↷], puis appuyer sur **[REDIAL]**.

Recomposition à partir de la liste des numéros composés

Les 5 derniers numéros composés sont sauvegardés sur une liste de numéros pour fins de recomposition.

1 Appuyer sur **[REDIAL]**.

333-4444
 ↓Suppr. ▼▲

- Le dernier numéro composé s'affiche.

2 Défiler jusqu'au numéro désiré en appuyant sur **[▼]** ou **[▲]**.

- Il est possible de défiler dans la liste en appuyant sur **[REDIAL]**.
- Pour sortir de la liste, appuyer sur **[OFF]**.

3 Appuyer sur [↶] ou [↷].

- **Pour supprimer une entrée**, défiler jusqu'à la rubrique, puis appuyer sur **Suppr.**
- Si le message "Mémoire vide" est affiché, c'est que la liste est vide.

Mise en garde d'un appel

Dans le cours d'une conversation, appuyer sur **[HOLD]**.

Garde
 Appels Réper-
 ↓reçus toire ↓

- Il est possible de faire une recherche dans la liste des demandeurs ou le répertoire téléphonique lorsqu'un appel est en garde. Pour quitter la liste, appuyer sur **[OFF]**. L'appel demeure en garde.

Pour reprendre la communication, appuyer sur [↶] ou [↷].

- Si un poste supplémentaire est branché sur la même ligne (p. 8), il est également possible de prendre l'appel en décrochant le combiné.
- Si un appel est laissé en garde plus de 6 minutes, une tonalité d'avertissement est émise et le voyant d'avis de sonnerie/message clignote rapidement. Si après 4 autres minutes, la garde n'a pas été libérée, la communication est automatiquement coupée.

Pour faire des appels

Technologie de rehaussement de la voix

La technologie de rehaussement de la voix clarifie et améliore la réception sonore, produisant ainsi une voix plus naturelle qu'il est agréable d'entendre et facile à comprendre.

La technologie de rehaussement de la voix peut être activée ou désactivée. Ce circuit est, par défaut, désactivé.

- Selon la qualité de la ligne téléphonique et les conditions de la communication, cette fonction pourrait accentuer des bruits déjà présents sur la ligne. Si la conversation s'avère difficile, désactiver cette fonction.

Pour activer cette fonction, appuyer sur (RV) dans le cours d'une conversation.

- L'icône "((VB))" est affichée.
- **Pour désactiver cette fonction, appuyer de nouveau sur (RV).**
L'icône "((VB))" disparaît de l'afficheur.
- Après avoir raccroché, le réglage demeure en mémoire.

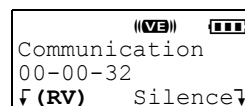

((VB)) [Signal strength icon]
 Communication
 00-00-32
 ↓ (RV) Silence ↓

- Lors de la mise en mémoire d'un code d'accès à la messagerie vocale (p. 33), l'indication "MV" est affichée au lieu de "(RV)" pendant 15 secondes après une pression sur [↵] ou [↶].

Lorsque le combiné n'est pas utilisé, il est possible de régler cette fonction en suivant la programmation ci-dessous:





1. Appuyer sur [MENU].
2. Défiler jusqu'à "Rehaut des voix" en appuyant sur [▼] ou [▲], puis appuyer sur **Sélec.**
3. Sélectionner "Oui" ou "Non" en appuyant sur [▼] ou [▲].
4. Appuyer sur **Sauv.**, puis appuyer sur [OFF].

Afficheur à cristaux liquides rétroéclairé/Clavier du combiné éclairé

L'afficheur du combiné et les touches numériques s'illuminent pendant quelques secondes sur pression d'une touche ou après le décrochage du combiné du poste de base. Ils s'illuminent également lors de la réception d'un appel.

Pour recevoir des appels

Lors de la réception d'un appel, la sonnerie se déclenche, "Appel entrant" s'affiche et le voyant d'avis de sonnerie/message sur le combiné et celui IN USE sur le poste de base clignotent rapidement. En cas d'abonnement au service d'affichage du demandeur, voir à la page 22.

- 1 Appuyer sur [] ou [].
 - Il est également possible de prendre l'appel en appuyant sur n'importe quelle touche sauf [, [] ou [**OFF**].
- 2 Pour couper la communication, appuyer sur [**OFF**] ou déposer le combiné sur le poste de base.

Voyant d'avis de sonnerie/message

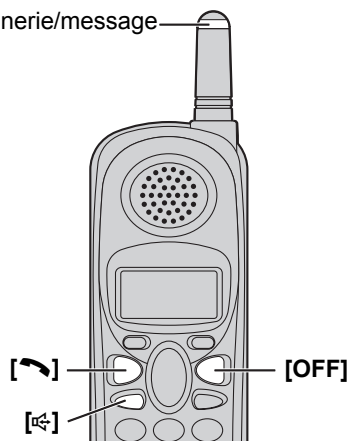

Fonctions de base

Communication automatique

Si la fonction de communication automatique est activée (p. 14), il est possible de prendre les appels en décrochant le combiné du poste de base.

Mise hors circuit temporaire de la sonnerie

Si la sonnerie se fait entendre sur le combiné lors de la réception d'un appel extérieur, il est possible de mettre la sonnerie temporairement hors circuit en appuyant sur [**OFF**]. La sonnerie du combiné se fera entendre normalement lors de la réception d'un nouvel appel.

- Si le volume de la sonnerie a été désactivé, la sonnerie ne se déclenchera pas (p. 15).

Service d'affichage du demandeur

Cet appareil est compatible avec le service d'affichage du demandeur offert par les compagnies de téléphone. Sur abonnement au service d'affichage du demandeur, les nom et numéro de téléphone du demandeur s'affichent et sont mémorisés dans la liste des demandeurs.

Affichage des données sur le demandeur

Lorsqu'un appel est reçu, la sonnerie se déclenche et les données relatives au demandeur sont saisies. La fenêtre d'affichage indique les informations sur le demandeur*1.

- Après la prise de l'appel, la durée s'affiche.

Exemple

DUFOUR, ROBERT
555-222-3333

*1 Affichage personnalisé du nom

Lors de la réception d'un appel en provenance d'un numéro déjà présent dans le répertoire téléphonique, les données sauvegardées dans le répertoire téléphonique seront affichées sur le combiné au lieu des données relatives au demandeur.

- Si les données sur le demandeur ne sont pas reçues, un des messages suivants peut s'afficher:

Fenêtre d'affichage	Signification
Nom et numéro non disponibles OU Non disponible*2	L'appel vient d'une région non desservie par le service d'affichage du demandeur.
Appel privé	Le demandeur ne désire pas avoir son nom affiché.
Interurbain	Identification impossible d'un appel interurbain.

*2 Ce message est affiché lors de la consultation de la liste des demandeurs (p. 23).

- Selon les communications radio avec le poste de base, les informations sur le demandeur peuvent ne pas apparaître immédiatement sur le combiné après le premier coup de sonnerie.
- Lorsque l'appareil est relié à un système PBX ne permettant pas l'affichage du demandeur, l'accès à ce service ne sera pas possible.
- Le service d'affichage du nom du demandeur peut ne pas être offert dans certaines régions. Pour de plus amples détails, contacter la compagnie de téléphone.
- Lors d'un abonnement au service d'affichage du demandeur et d'appel en attente avec affichage du demandeur, lors de la réception d'un appel durant une communication, une tonalité d'appel en attente sera entendue et les informations sur le second demandeur seront affichées sur l'afficheur du combiné (p. 37). Pour plus de renseignements sur la disponibilité du service d'appel en attente avec affichage du demandeur et pour en vérifier l'activation, communiquer avec la compagnie de téléphone locale.

Utilisation de la liste des demandeurs

L'appareil peut mémoriser les renseignements concernant un total de 30 demandeurs et les regrouper sur une liste de demandeurs. Les renseignements ainsi recueillis sont triés chronologiquement en commençant par le plus récent. Sur réception du 31^e appel, les renseignements relatifs sur le 1^{er} appel sont supprimés.

L'appareil indique à l'utilisateur combien d'appels ont été manqués en raison de son absence ou de son impossibilité de prendre les appels.

Combiné raccroché

```
2 appelsManqués
Charge en cours
```

① Le nombre d'appels manqués est affiché.

② Appuyer sur **Appels reçus** pour consulter la liste des autres appels inscrits sur la liste des demandeurs.

Combiné décroché

```
2 appelsManqués
Appels Réper-
reçus toire ↵
```

①

②

- Si la liste des demandeurs est vide, le message "Appels reçus" n'est pas affiché.

- Après avoir consulté la liste des appels manqués, le message "appelsManqués" disparaît de l'affichage.

- Lors de la réception de messages dans la boîte vocale, le message "Messag. vocale" s'affiche au lieu de l'affichage des appels manqués (p. 35).

Consultation de la liste des demandeurs **Combiné**

1 Appuyer sur **Appels reçus**, [▼] ou [▲] pour afficher la liste des demandeurs.

Ex.: 2 appels manqués.

```
2 appelsManqués
Appels Réper-
reçus toire ↵
```

```
2 appelsManqués
▼▲=DéfilerListe
Supp.tout
```

2 Appuyer sur [▼] pour une recherche à partir du plus récent appel.
Appuyer sur [▲] pour une recherche à partir du plus ancien appel.

- Le nom et le numéro de téléphone du demandeur ainsi que l'heure et la date de l'appel sont affichés. Le nom et le numéro de téléphone sont affichés en alternance comme montré ci-contre.

Exemple

```
SMITH, JACK
29 JUIN 15:10
Suppr. Sélec.↵
```



```
555-333-4444
29 JUIN 15:10
Suppr. Sélec.↵
```

3 Appuyer sur [OFF] pour sortir de la liste.

- Si aucun renseignement sur le nom du demandeur n'est disponible et les nom et numéro ne sont pas sauvegardés dans le répertoire téléphonique, seul le numéro de téléphone sera affiché.
- Si, dans un délai de 60 secondes, aucune touche n'est pressée, l'appareil désactive l'affichage de la liste des demandeurs.

Utilisation de la liste des demandeurs

Que signifie le symbole “√”

Le symbole “√” signifie que les informations affichées ont déjà été consultées ou, que l'appel a fait l'objet d'une réponse. Si le même demandeur appelle de nouveau, l'inscription de l'appel marquée du symbole “√” sera remplacée par l'indication de l'arrivée d'un nouvel appel.

SMITH, JACK
29 JUIN 15:10 √

Si un demandeur appelle plus d'une fois

Le nombre de fois qu'un demandeur a appelé est affiché (“×2” à “×9”). La date et l'heure du plus récent appel sont enregistrées. Après l'affichage des renseignements sur un demandeur, l'indication “×2” à “×9” sera remplacée par “√”.

Ex.: A appelé 2 fois.

TURNER, CINDY
12 JUIN 11:20 ×2

Utilisation de la liste des demandeurs pour rappeler un demandeur **Combiné**

1 Appuyer sur **Appels reçus**, [▼] ou [▲] pour afficher la liste des demandeurs.

2 Défiler au demandeur désiré en appuyant sur [▼] ou [▲].

3 Appuyer sur [↶] ou [↷].

- Le numéro de téléphone est composé.

- Dans certains cas, le numéro de téléphone doit être modifié avant la composition (p. 25) (par exemple en ajoutant “1” pour les appels interurbains).
- Si le numéro de téléphone du demandeur n'est pas affiché, il ne sera pas possible de le composer à partir de la liste des demandeurs.

Utilisation de la liste des demandeurs

Modification d'un numéro d'un demandeur

Combiné

Il est possible de modifier un numéro dans la liste des demandeurs en ajoutant le code d'interurbain "1" ou en retirant le code régional.

1 Appuyer sur **Appels reçus**, [▼] ou [▲] pour afficher la liste des demandeurs.

2 Défiler au demandeur désiré en appuyant sur [▼] ou [▲].

PARKER, FRED
12 JAN. 11:20
↓Suppr. Sélec.↓

555-321-5555
12 JAN. 11:20
↓Suppr. Sélec.↓

3 Appuyer sur **Sélec.**

4 Appuyer sur **Modif.** à plusieurs reprises jusqu'à ce que le numéro apparaisse dans le format désiré.

• À chaque pression sur **Modif.**, le numéro est réorganisé selon l'une des 3 formes possibles.

a 1-Code régional-N° de téléphone

b N° de téléphone

c Code régional-N° de téléphone

• L'ordre d'affichage des formes **a**-**c** varie selon la forme de l'affichage du numéro de téléphone à l'étape 2.

a 1-555-321-5555
↓Modif. Sauv.↓

b 321-5555
↓Modif. Sauv.↓

c 555-321-5555
↓Modif. Sauv.↓

5 Pour composer le numéro modifié, appuyer sur [↶] ou [↷].

Pour sauvegarder le numéro modifié dans le répertoire téléphonique, appuyer sur Sauv.

• En l'absence de données sur le nom du demandeur, voir "Mise en mémoire des données des demandeurs dans le répertoire téléphonique" à la page 26, depuis l'étape 4.

- Le numéro modifié à l'étape 4 ne sera pas conservé sur la liste des demandeurs.
- Lors d'un appel d'un numéro à 7 chiffres sauvegardé dans le répertoire, "Modif." ne sera pas affiché à l'étape 4.

Utilisation de la liste des demandeurs

Mise en mémoire des données des demandeurs dans le répertoire téléphonique **Combiné**

Les noms et numéros de téléphone inscrits sur la liste des demandeurs peuvent être sauvegardés dans le répertoire téléphonique.

- 1** Appuyer sur **Appels reçus**, [▼] ou [▲] pour afficher la liste des demandeurs.

2 appelsManqués
Appels Réper-
reçus toire ↵

2 appelsManqués
▼▲=DéfilerListe
Supp.tout ↵

- 2** Défiler au demandeur désiré en appuyant sur [▼] ou [▲].

TURNER, CINDY
12 JUIN 11:00 x3
Suppr. Sélec.↵



555-456-7890
12 JUIN 11:00 x3
Suppr. Sélec.↵

- 3** Appuyer sur **Sélec.**

- Si le numéro de téléphone doit être modifié, se reporter à la page 25.

- 4** Appuyer sur **Sauv.**

TURNER, CINDY
555-456-7890
Modif. Sauv.↵

- En l'absence de données sur le demandeur, "Entrer nom" est affiché.
 - Il est possible d'entrer le nom en suivant les étapes suivantes:
 - (1) Entrer le nom (p. 29),
 - (2) appuyer sur [▼], et
 - (3) appuyer sur **Sauv.**
 - Si aucun nom n'est requis, appuyer sur [▼], puis appuyer sur **Sauv.**
- Pour mémoriser d'autres entrées, recommencer depuis l'étape 2.
- Pour quitter le mode de programmation, appuyer sur **[OFF]**.

Entrer nom
▼=Suiv. ▶↵

CINDY TURNER
◀ ▼=Suiv. ▶↵

- Il n'est pas possible de mettre un numéro en mémoire dans le répertoire téléphonique si le numéro de téléphone n'est pas affiché.

Utilisation de la liste des demandeurs

Suppression des données sur le demandeur

Combiné

Suppression des données d'un demandeur en particulier

<p>1 Appuyer sur Appels reçus, [▼] ou [▲] pour afficher la liste des demandeurs.</p>	<div style="border: 1px solid black; padding: 2px;">2 appelsManqués Appels Réper- ┆reçus toire ┆</div> <div style="border: 1px solid black; padding: 2px;">2 appelsManqués ▼▲=DéfilerListe ┆Supp.tout</div>
<p>2 Défiler au demandeur désiré en appuyant sur [▼] ou [▲], puis appuyer sur Suppr.</p> <ul style="list-style-type: none"> • Pour supprimer d'autres entrées, recommencer depuis l'étape 2. • Pour sortir de la liste, appuyer sur [OFF]. 	<div style="border: 1px solid black; padding: 2px;">REAGAN, TOM 12 JUIN 12:20 ┆Suppr. Sélec.┆</div> <div style="border: 1px solid black; padding: 2px; text-align: center;">Supprimé</div>

Fonctions de base

Suppression de toutes les données de la liste des demandeurs

Avant de supprimer toutes les entrées, s'assurer d'avoir affiché tous les appels manqués.

<p>1 Appuyer sur Appels reçus, [▼] ou [▲] pour afficher la liste des demandeurs.</p>	<div style="border: 1px solid black; padding: 2px;">Appels Réper- ┆reçus toire ┆</div>
<p>2 Appuyer sur Supp. tout.</p>	<div style="border: 1px solid black; padding: 2px;">0 appel manqué ▼▲=DéfilerListe ┆Supp. tout</div>
<p>3 Appuyer sur Oui.</p> <ul style="list-style-type: none"> • Toutes les inscriptions de la liste des demandeurs sont supprimées. 	<div style="border: 1px solid black; padding: 2px;">Supp.tout? ┆Non Oui┆</div> <div style="border: 1px solid black; padding: 2px; text-align: center;">Tout supprimé</div>

• Pour annuler la suppression, appuyer sur **Non** à l'étape 3.

Répertoire téléphonique

Le répertoire téléphonique du combiné peut comporter jusqu'à 30 noms et numéros de téléphone. Il est possible de faire un appel en sélectionnant l'entrée affichée dans le répertoire.

Mémorisation des noms et des numéros **Combiné**

1 Appuyer sur **Répertoire**.

2 Appuyer sur **Ajout**.

- L'afficheur indique le nombre de rubriques en mémoire.

3 Avec les touches de composition ([0] à [9]), entrer un nom ne comportant pas plus de 16 caractères (p. 29), puis appuyer sur [▼].

- Si aucun nom n'est requis, appuyer sur [▼] et passer à l'étape 4.

Exemple

4 Entrer un numéro de téléphone (maximum de 32 chiffres).

- Sur chaque pression de la touche ◀, un chiffre est supprimé. Pour effacer tous les chiffres, maintenir la touche ◀ enfoncée.
- Si une pause doit être insérée dans une séquence de composition, appuyer sur P. Une pause occupe l'espace mémoire d'un chiffre (p. 41).

Exemple

5 Appuyer sur [▼].

- Pour modifier un nom, appuyer sur **Modif**. L'affichage retourne à l'étape 3. Modifier le nom.
- Pour modifier un numéro de téléphone, appuyer sur [▲]. L'affichage retourne à l'étape 4. Modifier le numéro.

6 Appuyer sur **Sauv**.

- Pour mémoriser d'autres entrées, recommencer depuis l'étape 2.

7 Appuyer sur [OFF].

- Pour sauvegarder des numéros pour faire des appels avec des cartes d'accès (consulter "Composition séquentielle" à la page 31), il est recommandé d'ajouter des pauses après chaque item. Cela prévient une mauvaise composition (p. 41). La durée de délai requise varie selon la compagnie téléphonique.

Répertoire téléphonique

Sélection des caractères pour la saisie des noms

Entrer les noms au moyen des touches numériques. Appuyer sur chaque touche jusqu'à ce que le caractère désiré s'affiche.

- Chaque pression d'une touche fait afficher les caractères dans l'ordre illustré ci-dessous.

Touches	Caractères	Touches	Caractères
[1]	# & ' () * , - . / 1	[6]	m n o M N O 6
[2]	a b c A B C 2	[7]	p q r s P Q R S 7
[3]	d e f D E F 3	[8]	t u v T U V 8
[4]	g h i G H I 4	[9]	w x y z W X Y Z 9
[5]	j k l J K L 5	[0]	0 Espace
◀	Suppression du caractère à la gauche du curseur.		
▶	Déplacement du curseur vers la droite. (Pour entrer un autre caractère avec la même touche, amener le curseur sur l'espace suivant.)		



Exemple: pour entrer "Tom":

1 Appuyer quatre fois sur [8].

T

2 Appuyer à 3 reprises sur [6], puis appuyer sur ▶ pour déplacer le curseur.

To

3 Appuyer sur [6].

Tom

Correction d'erreurs durant la mise en mémoire du nom ou du numéro

Appuyer sur ◀ pour supprimer le caractère erroné. Sur chaque pression de ◀, un caractère est supprimé. Entrer le bon caractère. Pour supprimer tous les caractères à la fois, maintenir la touche ◀ enfoncée.

Répertoire téléphonique

Composition à partir du répertoire téléphonique

Combiné

1 Appuyer sur **Répertoire**.

2 Appuyer sur **Recher**.

Répertoire
7 rubriques
↵Ajout. Recher↵

3 Défiler jusqu'à l'entrée désirée. Pour faire défiler les entrées vers le bas, appuyer sur [▼]. Pour faire défiler vers le haut, appuyer sur [▲].

0-9=Recher. nom
▼▲=DéfilerListe

Les entrées dans le répertoire sont classées dans l'ordre suivant:

1	Caractères alphabétiques (ordre alphabétique)
2	Espace & ' () , - . /
3	Numéro 0 à 9
4	† *
5	Numéros de téléphone (en l'absence de nom)

4 Appuyer sur [↵] ou [↵].

- Le numéro affiché est composé.

Frank
444-5555
↵Suppr. Modif.↵

- Si "Mémoire vide" est affiché à l'étape 1, c'est que le répertoire est vide.
- Pour quitter le répertoire, appuyer sur [OFF].
- Pour afficher un numéro comportant plus de 16 chiffres, recommencer les étapes 1 à 3, puis appuyer sur **Modif.** et sur [▼]. Après avoir terminé, appuyer sur [OFF].
- Pour rechercher rapidement une entrée, appuyer sur [▼] ou [▲] après l'étape 1.

Recherche d'un nom par son initiale

1. Appuyer sur **Répertoire**.

2. Appuyer sur **Recher**.

3. Appuyer sur la touche de composition correspondant à la première lettre du nom recherché jusqu'à ce qu'un nom comportant cette initiale s'affiche (se reporter au tableau à la page 31).

Ex.: Si le nom recherché est "Frank", appuyer à répétition sur [3] jusqu'à l'affichage du premier nom commençant par "F".

- S'il n'y a aucune entrée avec la lettre sélectionnée, la première entrée de l'index alphabétique suivant s'affiche.

4. Appuyer à répétition sur [▼] jusqu'à ce que le nom recherché s'affiche.

Répertoire téléphonique

Tableau des index

Touches	Index	Touches	Index
[1]	Symboles, 1	[6]	M, N, O, 6
[2]	A, B, C, 2	[7]	P, Q, R, S, 7
[3]	D, E, F, 3	[8]	T, U, V, 8
[4]	G, H, I, 4	[9]	W, X, Y, Z, 9
[5]	J, K, L, 5	[0]	0, Espace

Composition séquentielle **Combiné**

Lors d'un appel, il est possible de composer une série d'entrées du répertoire téléphonique ou de composition manuelle. Cette fonction peut servir, comme par exemple, pour composer automatiquement en premier un numéro d'accès pour carte d'appel sauvegardé dans le répertoire, puis de composer manuellement ou automatiquement le NIP, puis de composer automatiquement le numéro à composer à partir du répertoire téléphonique.

Ex.: Avec une carte d'appel pour interurbains

- Afin de prévenir une mauvaise composition, il est recommandé d'ajouter des pauses aux endroits nécessaires lors de la mise en mémoire des numéros. Par exemple, ajouter des pauses après l'entrée du numéro d'accès pour carte d'appel et du numéro de NIP lors de la mise en mémoire dans le répertoire téléphonique (p. 28).

1. Recherche et composition à partir du répertoire téléphonique:
1-800-012-3456 (numéro d'accès pour carte d'appel)
 - Le guide vocal peut être entendu.
2. Recherche et composition à partir du répertoire téléphonique:
1234 (numéro de NIP pour carte d'appel)
3. Recherche et composition à partir du répertoire téléphonique:
1-555-012-3456 (numéro appelé)

1 Pendant une communication, appuyer sur [MENU].

- 2** Rechercher la rubrique désirée en appuyant sur [▼] ou [▲].
- Pour rechercher un nom par son initiale, voir à la page 30.

```
Répertoire
▼▲=DéfilerListe
↓Retour Recher↓
```

- 3** Appuyer sur **Appel**.
- Le numéro de téléphone est composé.
 - Au besoin, recommencer les étapes 1 à 3 pour tout chiffre restant.

```
Alan
1-555-012-3456
↓Retour Appel↓
```

- Avec un téléphone à impulsions, il est nécessaire d'appuyer sur [*] avant d'appuyer sur [MENU] à l'étape 1 pour modifier temporairement le mode de composition à tonalité.

Répertoire téléphonique

Modification des données dans le répertoire téléphonique **Combiné**

1 Appuyer sur **Répertoire**.

2 Appuyer sur **Recher**.

3 Faire défiler jusqu'à l'entrée désirée en appuyant sur [▼] ou [▲], puis appuyer sur **Modif**.

- Pour rechercher un nom par son initiale, voir à la page 30.

Jane
345-6789
f Suppr. Modif. ↵

4 Modifier le nom (p. 29), puis appuyer sur [▼].

- Si le nom n'a pas à être modifié, appuyer sur [▼] puis passer à l'étape 5.

Jane Walker
f ◀ ▼=Suiv. ▶ ↵

5 Modifier le numéro de téléphone, puis appuyer sur [▼].

- Si le numéro n'a pas à être modifié, appuyer sur [▼] puis passer à l'étape 6.
- Sur chaque pression de la touche ◀, un chiffre est supprimé. Pour supprimer tous les chiffres, maintenir une pression sur ◀.

5553456789
f ◀ ▼=Suiv. P ↵

6 Appuyer sur **Sauv**.

- Pour modifier d'autres entrées, recommencer depuis l'étape 3.

7 Appuyer sur **[OFF]**.

Suppression des données dans le répertoire téléphonique **Combiné**

1 Appuyer sur **Répertoire**.

2 Appuyer sur **Recher**.

3 Faire défiler jusqu'à l'entrée désirée en appuyant sur [▼] ou [▲], puis appuyer sur **Suppr**.

- Pour rechercher un nom par son initiale, voir à la page 30.

Helen
555-777-8888
f Suppr. Modif. ↵

4 Appuyer sur **Oui**.

- Pour supprimer d'autres entrées, recommencer à partir de l'étape 3.

Supprimer?
f Non Oui ↵

5 Appuyer sur **[OFF]**.

- Pour annuler la suppression, appuyer sur **Non** à l'étape 4.

Service de messagerie vocale

Le système de messagerie vocale est un système de réponse électronique offert sur abonnement par certaines compagnies de téléphone. Une fois abonné, le service de messagerie vocale répond automatiquement aux appels lorsque la ligne est occupée ou que l'appel n'est pas pris et le demandeur peut laisser un message dans la boîte vocale assignée à l'abonné. Ce téléphone avertira de la présence d'un message (p. 35). Après avoir programmé un code d'accès à la messagerie vocale, il est possible d'accéder à la boîte vocale en appuyant sur **[MENU]** du combiné puis en sélectionnant **Sélec.** à "Accès MV".

Mise en mémoire du code d'accès **Combiné**

1 Appuyer sur **[MENU]**.

2 Défiler jusqu'à "Réglage initial" en appuyant sur **[▼]** ou **[▲]**, puis appuyer sur **Sélec.**

Réglage initial
fRet. ▼▲ Sélec. ↵

3 Appuyer sur **Sélec.** lorsque "Messag. vocale" s'affiche.

Messag. vocale
fRet. ▼▲ Sélec. ↵

4 Appuyer sur **Sélec.** lorsque "Sauv.NoCode MV" s'affiche.

Sauv.NoCode MV
fRet. ▼▲ Sélec. ↵

5 Entrer le numéro du code d'accès (jusqu'à 32 chiffres).

- Si une pause doit être insérée dans une séquence de composition, appuyer sur **P***.
- Sur chaque pression de la touche **◀**, un chiffre est supprimé. Pour effacer tous les chiffres, maintenir la touche **◀** enfoncée.

Exemple
1234567PPP890
fRet. ◀ MENU=Sauv. P ↵

6 Appuyer sur **[MENU]** pour sauvegarder le réglage, puis appuyer sur **[OFF]**.

*Pour éviter des erreurs lors de l'accès à la messagerie vocale, il est possible d'insérer des pauses entre le numéro du code d'accès et le mot de passe à l'étape 5.

Ex.: 222-333-4444 PPPP 8888
 Numéro du code d'accès Pauses Mot de passe

Une pression sur la touche **P** insère une pause de 3,5 secondes qui sera sauvegardée avec le numéro et sera comptée comme un chiffre. La durée de la pause dépend de la compagnie de téléphone.

Pour effacer un numéro du code d'accès en mémoire

Recommencer les étapes 1 à 4, puis appuyer et maintenir enfoncée la touche **◀** jusqu'à ce que tous les chiffres soient effacés.

Appuyer sur **[MENU]**, puis appuyer sur **[OFF]**.

Service de messagerie vocale

Activation de la fonction de reconnaissance de la tonalité de messagerie vocale (MV) **Combiné**

La compagnie de téléphone envoie des signaux spéciaux (tonalités de messagerie vocale) à l'appareil. Appuyer sur [☞] ou [☜] pour entendre la tonalité de manœuvre. Une séquence de tonalités de manœuvre suivie d'une tonalité continue signale qu'un nouveau message a été enregistré. Par défaut, la fonction de reconnaissance de la tonalité de la messagerie vocale est réglée à "Non" (fonction désactivée). Quelques minutes après avoir raccroché ou après la fin de la sonnerie, le téléphone vérifie automatiquement si un nouveau message a été enregistré dans la boîte vocale. En cas de nouveau message, "Messag. vocale" s'affiche sur le combiné, et le voyant d'avis de sonnerie/message du combiné clignote lentement si l'avis de message a été activé (p. 17).

Laisser cette fonction désactivée lorsque:

- aucun abonnement n'a été souscrit à un service de messagerie vocale,
- la compagnie de téléphone n'émet pas de tonalités de messagerie vocale, ou
- le téléphone est relié à un système téléphonique de bureau ou à un autocommutateur privé (PBX).

Voir ci-dessous pour la marche à suivre pour activer cette fonction.

En cas de doute, communiquer avec la compagnie de téléphone ou avec le centre de service à la clientèle de Panasonic.

1 Appuyer sur [MENU].

2 Défiler jusqu'à "Réglage initial" en appuyant sur [▼] ou [▲], puis appuyer sur **Sélec.**

Réglage initial
↓Ret. ▼▲ Sélec.↓

3 Appuyer sur **Sélec.** lorsque "Messag. vocale" s'affiche.

Messag. vocale
↓Ret. ▼▲ Sélec.↓

4 Défiler jusqu'à "Détec.Avert.MV" en appuyant sur [▼] ou [▲], puis appuyer sur **Sélec.**

Détec.Avert.MV
↓Ret. ▼▲ Sélec.↓

5 Sélectionner "Oui" ou "Non" en appuyant sur [▼] ou [▲].

Détec.Avert.MV
:Non
↓Ret. ▼▲ Sauv.↓

6 Appuyer sur **Sauv.**, puis appuyer sur [OFF].

Service de messagerie vocale

Écoute des messages **Combiné**

L'appareil avertit la présence de nouveaux messages:

- l'indication "Messag. vocale" s'affiche sur le combiné, et
- le voyant d'avis de sonnerie/message sur le combiné clignote lentement si l'avis de message est activé (p. 17) et que le combiné n'est pas utilisé.

Ex.: Combiné raccroché

```
Messag. vocale
Charge en cours
```

Ex.: Combiné décroché

```
Messag. vocale
Appels Réper-
çus toire ↓
```

Pour l'écoute des messages dans la boîte vocale

1 Appuyer sur [MENU].

2 Appuyer sur **Sélec.** lorsque "Accès MV" s'affiche.

- Le combiné est connecté à la ligne téléphonique et compose automatiquement le numéro du code d'accès (p. 33) en mode mains libres.
- Si le combiné émet 3 tonalités et que l'indication "Sauv.NoCode MV" est affichée, le numéro du code d'accès n'a pas été programmé. Pour programmer le numéro du code d'accès, voir à la page 33.

```
Accès MV
Ret. ▼▲ Sélec.↓
```

```
Comp. no code MV
(RV) Silence↓
```

3 Suivre les instructions préenregistrées.

4 Une fois le réglage terminé, appuyer sur [OFF].

- Il est également possible d'écouter les messages dans la boîte vocale à l'aide des touches [↶] ou [↷].

1. Appuyer sur [↶] ou [↷].

2. Appuyer sur **MV** en moins de 15 secondes.

- Après 15 secondes, l'indication "MV" disparaît et "(RV)" apparaît.
- Si aucun code d'accès à la messagerie vocale n'a été programmé, l'indication "MV" n'apparaît pas. Pour programmer le numéro du code d'accès, voir à la page 33.

```
Communication
00-00-08
MV Silence↓
```

3. Suivre les étapes 3 et 4 de la section "Pour l'écoute des messages dans la boîte vocale" ci-dessus.

- Si le combiné indique encore la présence de nouveaux messages même après leur lecture, supprimer les indicateurs de messagerie vocale en maintenant une pression sur [OFF] jusqu'à l'émission de tonalités sur le combiné. Le message "Messag. vocale" disparaît et le voyant d'avis de sonnerie/message s'éteint.
- Si le service de messagerie vocale utilise une tonalité de messagerie vocale et que le message enregistré excède 3 minutes, le message "Messag. vocale" peut ne pas être affiché et le voyant d'avis de sonnerie/message peut ne pas clignoter lentement.
- Si le service de messagerie vocale émet une tonalité de messagerie vocale, celle-ci peut être entendue sur tout téléphone branché sur la même ligne. Si l'écoute des messages est faite sur un autre téléphone, le code d'accès doit être entré manuellement.

Fonctions spéciales

Localisateur du combiné **Poste de base**

Il est possible de localiser le combiné ou d'effectuer une recherche de personnes au moyen du poste de base; des tonalités sont émises sur le combiné.

1 Appuyer sur **[HANDSET LOCATOR]**.

- Le voyant IN USE clignote rapidement.
- Le combiné recherché émet une tonalité pendant 1 minute et affiche "Appel de la base".

2 Pour mettre fin à la recherche de personnes,

Poste de base:

Appuyer de nouveau sur **[HANDSET LOCATOR]**.

OU

Combiné:

Appuyer sur **[OFF]**.

- Il est également possible de mettre fin à la recherche de personnes en appuyant sur toute touche sauf **[▼]** ou **[▲]**.

Utilisation temporaire de la composition par tonalité (pour abonnés à un service à impulsions) **Combiné**

Appuyer sur **[*]** (TONE) avant d'entrer les numéros d'accès nécessitant la composition par tonalité.

- Le mode de composition passe à celui de tonalité. Ceci peut s'avérer utile pour accéder à des répondeurs automatiques, services bancaires automatisés, etc. Après avoir raccroché, le mode de composition par impulsions est automatiquement réactivé.

Fonction Silence (sourdine) **Combiné**

Dans le cours d'une communication, il est possible de mettre le téléphone en sourdine de manière à empêcher la transmission de la voix à l'interlocuteur. Par contre, la voix de l'interlocuteur demeure audible.

Appuyer sur **Silence**.

- L'indication "Silence" clignote.
- **Pour désactiver le mode Silence**, appuyer de nouveau sur **Silence**.
- Lors d'une pression sur **[📞]** ou **[🔊]** pour passer du récepteur au haut-parleur, le mode Silence est désactivé.

Communication
00-00-30
📞 (RV) Silence🔊

Fonctions spéciales

Pour abonnés au service d'appel en attente

Combiné

Si la tonalité d'appel en attente se fait entendre pendant une conversation, appuyer sur **[FLASH/CALL WAIT]**.

- Le premier appel est mis en garde, ce qui permet de répondre au deuxième.
- Pour revenir au premier appel, appuyer de nouveau sur **[FLASH/CALL WAIT]**.
- Le service d'appel en attente ne fonctionne pas lorsque le premier appel est mis en garde.
- Si cette fonction pose un problème, consulter la compagnie de téléphone pour plus de détails.

Appel en attente avec affichage du demandeur

Combiné

Si un abonnement a été souscrit aux services d'affichage du demandeur et d'affichage d'appel en attente et qu'un second appel est reçu pendant qu'une conversation est déjà en cours, les informations du second demandeur s'affichent. Après l'émission de la tonalité d'appel en attente, les nom et numéro de téléphone du demandeur ainsi que le message "App. en attente" s'affichent.

BROWN, NANCY 555-666-7777 App. en attente

- Les renseignements sur le second demandeur ne s'affichent pas si un téléphone supplémentaire, branché en parallèle, est utilisé.
- Pour plus de renseignements sur la disponibilité du service d'appel en attente avec affichage du demandeur et pour en vérifier l'activation, communiquer avec la compagnie de téléphone locale.

Fonctions spéciales

Service d'appel en attente de luxe **Combiné**

Ce téléphone est compatible avec le service d'appel en attente de luxe offert par certaines compagnies de téléphone.

- La disponibilité de ce service varie selon le prestataire de services téléphoniques. Pour plus de renseignements sur la disponibilité de ce service, communiquer avec la compagnie de téléphone locale.

Une fois abonné à ce service, non seulement les données sur le second demandeur s'afficheront sur le combiné mais il sera également possible de traiter ce deuxième appel de différentes façons (p. 39).

Avant d'utiliser ce service, il est nécessaire d'activer le mode "Choix d'appel en attente (Choix AppAttente)" en programmant l'appareil comme décrit ci-dessous.

- Pour plus de renseignements sur ce service, communiquer avec la compagnie de téléphone locale.

Activation du mode "Choix d'appel en attente (Choix AppAttente)"

1 Appuyer sur **[MENU]**.

2 Défiler jusqu'à "Réglage initial" en appuyant sur **[▼]** ou **[▲]**, puis appuyer sur **Sélec.**

Réglage initial
↵Ret. ▼▲ Sélec.↵

3 Défiler jusqu'à "Régler ligne" en appuyant sur **[▼]** ou **[▲]**, puis appuyer sur **Sélec.**

Régler ligne
↵Ret. ▼▲ Sélec.↵

4 Défiler jusqu'à "Choix AppAttente" en appuyant sur **[▼]** ou **[▲]**, puis appuyer sur **Sélec.**

Choix AppAttente
↵Ret. ▼▲ Sélec.↵

5 Sélectionner "Oui" en appuyant sur **[▼]** ou **[▲]**.

Choix AppAttente
:Non
↵Ret. ▼▲ Sauv.↵

6 Appuyer sur **Sauv.**, puis appuyer sur **[OFF]**.

Pour désactiver le mode "Choix d'appel en attente (Choix AppAttente)", sélectionner "Non" en appuyant sur **[▼]** ou **[▲]** à l'étape 5.

Fonctions spéciales

Utilisation du service d'appel en attente de luxe

Le tableau ci-dessous donne la liste des options disponibles.

Affichage	Signification
Rép. (Réponse)	Prise du second appel et mise en attente du premier.
Garde	Le second appel est mis en garde. Le demandeur entend le message de garde préenregistré émis par la compagnie de téléphone.
Mess. (Message)	Le second demandeur entend le message d'occupation de la compagnie de téléphone (Ex.: "Nous ne sommes pas en mesure de prendre votre appel pour le moment.") et la communication est coupée.
Renvoi	Le second demandeur est acheminé à votre boîte vocale si vous êtes abonné au service de messagerie vocale (p. 33).
Libér. (Libération)	L'appel en cours est coupé et la communication est établie avec le demandeur en attente.
Conf. (Conférence)	La communication avec le second demandeur est établie et est combinée avec le premier appel pour un appel conférence. Pendant une conférence téléphonique, il est possible de choisir entre "Libér.appel1" ou "Libér.appel2" pour couper la communication avec l'un ou l'autre demandeur.
Reprise	Permet de revenir au demandeur mis en garde pendant que l'appel en cours est mis en garde.

- Votre compagnie de téléphone locale peut ne pas offrir toutes les options ci-dessus. Pour plus de renseignements, communiquer avec la compagnie de téléphone locale.

1 Lors de l'émission de la tonalité d'appel en attente, les données sur le second demandeur s'affichent.

Appuyer sur **[FLASH/CALL WAIT]**.

- Le menu des options s'affiche.

```
BROWN, NANCY
555-666-7777
App. en attente
```

2 Entrer le numéro correspondant à l'option désirée (1 à 6).

- L'affichage passe au mode de durée de l'appel.
- Il est également possible de sélectionner l'option désirée en appuyant sur **[▼]** ou **[▲]** jusqu'à ce que l'option clignote, puis appuyer sur **[FLASH/CALL WAIT]**.

```
1=Rép. 4=Renvoi
2=Garde 5=Libér.
3=Mess. 6=Conf.
```

Fonctions spéciales

Si “Rép.” (Réponse) ou “Garde” a été sélectionnée,

les options suivantes sont offertes:

“Reprise”— pour revenir au demandeur en attente.

“Libérer”— pour couper la communication en cours et répondre à l’appel en attente.

“Conférence”— pour établir une conférence à trois.

1. Appuyer sur **[FLASH/CALL WAIT]** pour afficher un sous-menu d’options.

1=Reprisé
2=Libérer
3=Conférence

2. Entrer le numéro correspondant à l’option désirée (1 à 3).

- Si l’option “Reprise” est sélectionnée, l’appel revient au demandeur en attente. Recommencer les étapes 1 et 2 à la page 39 pour sélectionner une autre option.

Si “Conf.” (Conférence) a été sélectionnée,

les options suivantes sont offertes:

“Libér. appel1”— pour couper la communication avec le premier demandeur.

“Libér. appel2”— pour couper la communication avec le deuxième demandeur.

1. Appuyer sur **[FLASH/CALL WAIT]** pour afficher un sous-menu d’options.

1=Libér. appel1
2=Libér. appel2

2. Entrer le numéro correspondant à l’option désirée (1 ou 2).

- À l’étape 2, il est également possible de sélectionner l’option voulue en appuyant sur **[▼]** ou **[▲]** jusqu’à ce que l’option en question clignote, puis en appuyant sur **[FLASH/CALL WAIT]**.
- Pour quitter le menu des options, attendre 20 secondes. L’affichage de la durée de l’appel est rétabli.
- Le service d’appel en attente n’est pas disponible lorsqu’un téléphone branché en parallèle est en ligne.
- Si cette fonction pose un problème, consulter la compagnie de téléphone pour plus de détails.

Fonctions spéciales

Utilisation de la touche de PAUSE

(pour ligne PBX/appels interurbains) **Combiné**

Il est recommandé d'appuyer sur **Pause** ou **P** entre le numéro d'accès à la ligne réseau et la composition du numéro de téléphone pour faire un appel interurbain.

Ex.: Numéro d'accès à la ligne réseau **[9]** (PBX)

[9] ➔ **Pause** ou **P** ➔ **Numéro de téléphone**

- Une pression sur **Pause** ou **P** insère une pause de 3,5 secondes. Cela protège l'utilisateur contre les erreurs de composition après la confirmation du numéro entré (p. 19) ou la composition d'un numéro sauvegardé (p. 30, 31).
- Plus d'une pression sur la touche **Pause** ou **P** augmente la durée de pause.

Exemple

```
9P5556667777
└─Annul.  Pause┘
```

OU

```
9P5551234567
└─▼=Suiv.  P┘
```

Touche commutateur **Combiné**

Une pression sur **[FLASH/CALL WAIT]** permet l'utilisation de certaines fonctions d'un système PBX dont le transfert d'un appel ou l'accès à certains services téléphoniques (en option), tel l'appel en attente.

- Une pression sur **[FLASH/CALL WAIT]** annule la composition temporaire par tonalité ou la mise en sourdine de la conversation (p. 36).

Réglage de la temporisation

La temporisation (durée de rappel) dépend du central téléphonique ou du système PBX. Les durées suivantes sont disponibles: "700, 600, 400, 300, 250, 110, 100 ou 90 ms (millisecondes)". Le réglage par défaut est "700 ms".

- Dans l'éventualité où les fonctions du système PBX ne fonctionneraient pas adéquatement, communiquer avec le fournisseur du système pour savoir comment effectuer les paramétrages requis.

1 Appuyer sur **[MENU]**.

2 Défiler jusqu'à "Réglage initial" en appuyant sur **[▼]** ou **[▲]**, puis appuyer sur **Sélec.**

```
Réglage initial
└─Ret.  ▼▲ Sélec.┘
```

3 Défiler jusqu'à "Réglage ligne" en appuyant sur **[▼]** ou **[▲]**, puis appuyer sur **Sélec.**

```
Réglage ligne
└─Ret.  ▼▲ Sélec.┘
```

4 Défiler jusqu'à "Touche commut." en appuyant sur **[▼]** ou **[▲]**, puis appuyer sur **Sélec.**

```
Touche commut.
└─Ret.  ▼▲ Sélec.┘
```

5 Sélectionner la durée en appuyant sur **[▼]** ou **[▲]**.

```
Touche commut.
:700ms
└─Ret.  ▼▲ Sauv.┘
```

6 Appuyer sur **Sauv.**, puis appuyer sur **[OFF]**.

Fonctions spéciales

Tonalité des touches **Combiné**

Il est possible de sélectionner d'activer ou de désactiver la tonalité des touches (tonalité des touches, tonalité de confirmation, tonalité d'erreur). Cette fonction est activée par défaut.

1 Appuyer sur **[MENU]**.

2 Défiler jusqu'à "Réglage initial" en appuyant sur **[▼]** ou **[▲]**, puis appuyer sur **Sélec.**

```
Réglage initial
└Ret. ▼▲ Sélec.┘
```

3 Défiler jusqu'à "Tonalité touche" en appuyant sur **[▼]** ou **[▲]**, puis appuyer sur **Sélec.**

```
Tonalité touche
└Ret. ▼▲ Sélec.┘
```

4 Sélectionner "Non" ou "Oui" en appuyant sur **[▼]** ou **[▲]**.

```
Tonalité touche
:Oui
└Ret. ▼▲ Sauv.┘
```

5 Appuyer sur **Sauv.**, puis appuyer sur **[OFF]**.

Réenregistrement du combiné

Combiné et poste de base

Si le message "Lien base échoué Se rapprocher de base, ressayer" apparaît même lorsque le combiné est à proximité du poste de base, le combiné peut avoir perdu le lien de communication avec le poste de base. Réenregistrer le combiné auprès du poste de base.

- **Conserver le combiné et le poste de base à proximité durant l'enregistrement.**
- **Suivre les étapes 1 et 2 listées ci-dessous. Le réglage doit être effectué en environ 1 minute.**

1 *Poste de base:*

Appuyer et maintenir une pression sur **[HANDSET LOCATOR]** jusqu'à ce que le voyant **CHARGE** clignote.

2 *Combiné:*

Appuyer et maintenir une pression sur **[FLASH/CALL WAIT]** jusqu'à ce que "Enregistrement combiné" soit affiché.

- L'enregistrement terminé, une tonalité est émise sur le combiné.
- **Attendre 20 secondes après la fin de l'enregistrement pour permettre d'établir le lien de communication entre le combiné et le poste de base.**

```
Enregistrement
combiné
```

```
Combiné [1]
enregistré
```

- Si le combiné émet 3 tonalités et que "Erreur! !" est affiché, une erreur est survenue. Essayer de nouveau à partir de l'étape 1.
- Il est possible de mettre un terme à l'enregistrement en appuyant sur **[OFF]** du combiné et en appuyant sur **[HANDSET LOCATOR]** du poste de base.

Installation murale

Cet appareil peut être installé sur une plaque téléphonique murale.

- 1** Appuyer sur les languettes dans le sens des flèches (①), puis retirer l'adaptateur de montage mural (②).

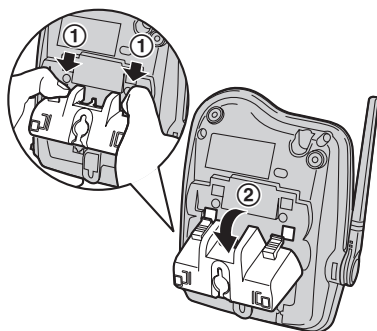

- 2** Brancher l'adaptateur secteur.
- Fixer le cordon de l'adaptateur secteur afin de prévenir son débranchement.

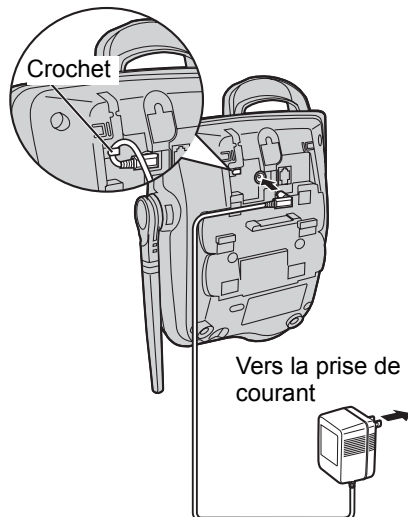

- 3** Loger le cordon de ligne téléphonique dans l'adaptateur de montage mural, puis pousser l'adaptateur dans le sens des flèches (① et ②) tout en appuyant sur les languettes.
- L'indication "UP WALL" devrait être vers le haut.

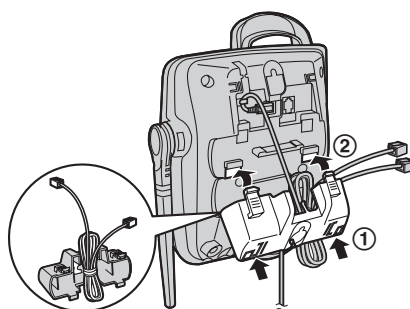

- 4** Brancher le cordon de ligne téléphonique. Mettre l'appareil en place et le faire glisser vers le bas.
- Mettre l'antenne à la verticale.

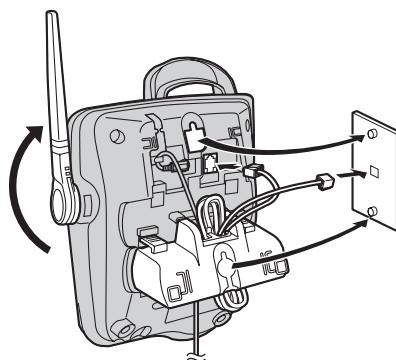

- 5 Recharge de la batterie du combiné:**
Déposer le combiné sur le poste de base.
- Une tonalité est émise et le voyant CHARGE s'allume.

Attache-ceinture

Il est possible d'accrocher le combiné à la ceinture ou à une poche.

Installation de l'attache-ceinture

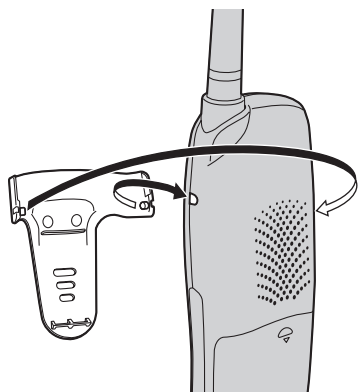

Retrait de l'attache-ceinture

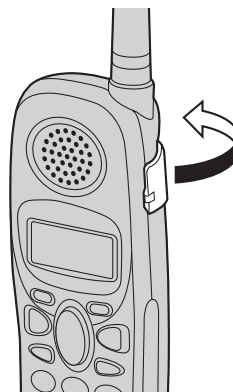

Porte-combiné

Utiliser le porte-combiné pour avoir une conversation téléphonique mains libres.

Installation du porte-combiné

Fixer l'attache-ceinture fournie au combiné (voir ci-dessus), puis fixer le porte-combiné à l'attache-ceinture de la manière illustrée ci-dessous. Un déclic se fait entendre lorsque le porte-combiné est fixé en position.

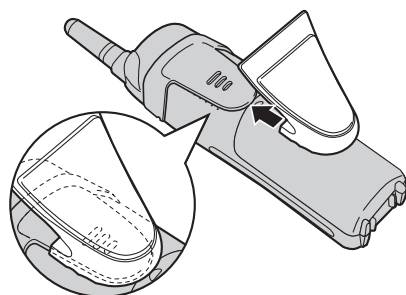

Retrait du porte-combiné

Faire glisser la base du porte-combiné dans la direction de la flèche de la manière illustrée ci-dessous.

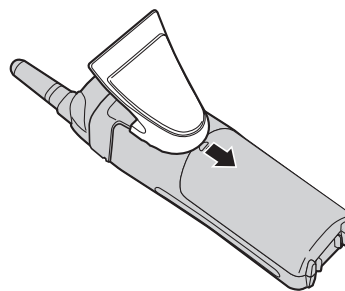

Casque d'écoute, en option

Brancher un casque d'écoute, vendu séparément, au combiné afin de permettre le fonctionnement mains libres. Utiliser seulement un casque d'écoute KX-TCA86, KX-TCA91 ou KX-TCA92 de Panasonic.

Branchement d'un casque d'écoute

Ouvrir le couvercle de la prise de casque d'écoute, puis brancher la fiche du casque dans la prise de la manière illustrée ci-dessous.

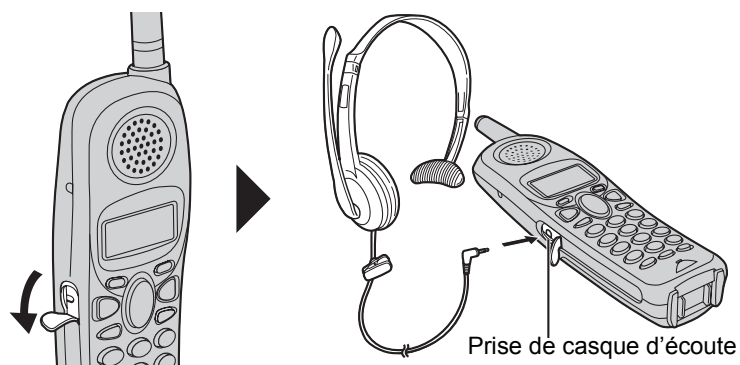

- Casque d'écoute vendu séparément. Le modèle illustré est le KX-TCA86.

Pour activer le mode mains libres lors de l'utilisation du casque d'écoute:

Appuyer sur [📞]. Pour remettre le casque d'écoute en circuit, appuyer sur [📞].

Commandes directes

Combiné

Après une pression sur **[MENU]**, il est également possible de programmer des paramètres au moyen des touches numériques (**[0]** à **[9]**), et **[#]** en lieu et place des touches de fonction.

Rubriques du menu	Commandes	Sélections	Page
Volume de la sonnerie	[1] [1]	[0] : Sans sonnerie [1] : Bas [2] : Moyen [3] : Haut	p. 15
Tonalité de la sonnerie	[1] [2]	[1]–[3] : Tonalité 1 à 3 [4]–[7] : Mélodie 1 à 4	p. 16
Accès à la messagerie vocale	[3]		p. 35
Rehaut des voix	[5]	[1] : Oui [0] : Non	p. 20
Contraste DCL	[0] [1]	[1]–[6] : Niveau 1–6	p. 17
Tonalité des touches	[0] [2]	[1] : Oui [0] : Non	p. 42
Communication automatique	[0] [3]	[1] : Oui [0] : Non	p. 14
Réglage du mode de composition	[0] [5] [1]	[1] : Impulsions [2] : Tonalité	p. 13
Touche commutateur	[0] [5] [2]	[1] : 700 ms [2] : 600 ms [3] : 400 ms [4] : 300 ms [5] : 250 ms [6] : 110 ms [7] : 100 ms [8] : 90 ms	p. 41
Réglage du mode ligne	[0] [5] [3]	[1] : A [2] : B	p. 14
Options d'appel en attente	[0] [5] [4]	[1] : Oui [0] : Non	p. 38
Code d'accès à la messagerie vocale	[0] [7] [1]	Passer à l'étape 5 à la page 33.	—
Détection de la tonalité de messagerie vocale	[0] [7] [2]	[1] : Oui [0] : Non	p. 34
Langue d'affichage	[0] [8]	[1] : Anglais [2] : Français	p. 13
Avis de message	[0] [#]	[1] : Oui [0] : Non	p. 17

Pendant la programmation:

Lorsque "Save" ou "Sauv." est affiché, appuyer sur la touche de fonction de droite **pour régler le nouveau paramétrage.**

Pour quitter le mode de programmation, appuyer sur **[OFF]**.

- En cas d'erreur, quitter le mode de programmation en appuyant sur **[OFF]**, puis appuyer sur **[MENU]** pour rappeler le mode de programmation.
- Pour plus de détails, se reporter aux pages afférentes à la fonction.

Messages d'erreur

Lorsque l'appareil détecte un problème, l'un des messages suivants apparaît.

Message	Cause et remède
Charger batterie	<ul style="list-style-type: none"> • La batterie doit être rechargée. Recharger la batterie (p. 9).
Charger 6 h	<ul style="list-style-type: none"> • La batterie est déchargée. Le combiné ne fonctionnera pas. Recharger la batterie complètement (p. 9).
Lien base échoué Se rapprocher de base, ressayez	<ul style="list-style-type: none"> • La communication entre le combiné et le poste de base a été coupée. Rapprocher le combiné du poste de base et ressayez ou réenregistrer le combiné (p. 42). • Brancher l'adaptateur secteur du poste de base à une prise de courant. • Mettre l'antenne du poste de base à la verticale.
Décrocher et ressayez.	<ul style="list-style-type: none"> • Une touche du combiné a été appuyée alors que le combiné était sur le poste de base. Décrocher le combiné et appuyer de nouveau sur la touche.
Erreur!!	<ul style="list-style-type: none"> • Lors du réenregistrement du combiné, le lien entre le combiné et le poste de base n'a pas pu être établi pour une raison ou une autre, telle l'interférence de la part d'appareils électroménagers. Éloigner le combiné et le poste de base de tout appareil électrique, puis ressayez.
Répertoire plein	<ul style="list-style-type: none"> • L'utilisateur a tenté de mémoriser une entrée dans le répertoire et la mémoire est saturée. Appuyer sur [OFF] pour quitter le mode de programmation. Pour effacer d'autres entrées au répertoire, se reporter à la page 32.
Système occupé. SVP ressayez plus tard.	<ul style="list-style-type: none"> • La communication entre le combiné et le poste de base a été coupée. Rapprocher le combiné du poste de base et ressayez.
Ligne occupée	<ul style="list-style-type: none"> • Un téléphone relié en parallèle est utilisé.
Sauv.NoCode MV	<ul style="list-style-type: none"> • Le code d'accès à la messagerie vocale n'a pas été mis en mémoire. Le sauvegarder (p. 33).

Guide de dépannage



Si des messages d'erreur s'affichent à l'afficheur du combiné, consulter "Messages d'erreur" (p. 47) pour en connaître les causes et les remèdes.

Problème	Cause et remède
"Lien base échoué Se rapprocher de base, essayer" s'affiche et une tonalité d'avertissement est émise.	<ul style="list-style-type: none"> • Le combiné est trop éloigné du poste de base. Se rapprocher du poste de base et essayer. • Vérifier si l'adaptateur secteur est branché. • Mettre l'antenne du poste de base à la verticale. • Si aucun des remèdes ci-dessus ne peut rectifier le problème, la communication a échoué entre le poste de base et le combiné. Réenregistrer le combiné (p. 42).
Le combiné et(ou) le poste de base ne fonctionne pas.	<ul style="list-style-type: none"> • Vérifier toute la mise en route (p. 8–10). • Vérifier si le mode de composition approprié a été sélectionné (p. 13). • Recharger la batterie complètement (p. 9). • Nettoyer les contacts de recharge et recharger la batterie (p. 10). • Vérifier la mise en place de la batterie (p. 9). • Débrancher l'adaptateur secteur du poste de base et le rebrancher. Réessayer. • Réinstaller la batterie (p. 9) et la recharger complètement.
Le son fluctue ou s'atténue. Interférence causée par d'autres appareils électriques.	<ul style="list-style-type: none"> • Éloigner le combiné et le poste de base de tout appareil électrique (p. 3). • Se rapprocher du poste de base. • Mettre l'antenne du poste de base à la verticale.
La sonnerie ne se déclenche pas sur le combiné.	<ul style="list-style-type: none"> • La sonnerie a été réglée à sans sonnerie. Régler au niveau haut, moyen ou bas (p. 15).
La fenêtre d'affichage du combiné reste vide.	<ul style="list-style-type: none"> • Si la fenêtre d'affichage est vide, recharger la batterie complètement (p. 9).
Aucune programmation ne peut être effectuée.	<ul style="list-style-type: none"> • Aucune programmation n'est possible pendant une communication sur le combiné et(ou) le poste de base. • Ne pas faire de pause de plus de 60 secondes durant la programmation. • Se rapprocher du poste de base.

Guide de dépannage

Problème	Cause et remède
Dans le cours de la programmation ou d'une recherche, la sonnerie se déclenche sur le combiné et la programmation/recherche est interrompue.	<ul style="list-style-type: none"> Un appel entrant est reçu. Pour prendre l'appel, appuyer sur [] ou []. Reprendre la procédure depuis le début après avoir mis fin à la conversation.
Il n'est pas possible de recomposer.	<ul style="list-style-type: none"> Si le dernier numéro composé comportait plus de 48 chiffres, le numéro ne sera pas recomposé correctement.
Impossible de faire un appel interurbain.	<ul style="list-style-type: none"> S'assurer que le service interurbain est disponible.
Le combiné n'affiche pas le nom et(ou) le numéro de téléphone du demandeur.	<ul style="list-style-type: none"> S'assurer de s'abonner à un service d'affichage du demandeur. D'autres appareils téléphoniques créent peut-être de l'interférence. Les débrancher et essayer à nouveau. Des appareils électriques branchés sur la même prise de courant que le téléphone peuvent affecter la réception de l'information sur le demandeur. Des bruits ou parasites sur la ligne peuvent affecter la réception de l'information sur le demandeur. Le demandeur ne désire pas avoir ses données affichées (p. 22). Si un autre dispositif d'affichage est branché entre le poste de base et la prise murale, le débrancher ou brancher l'appareil directement dans la prise murale.
L'affichage du combiné quitte la liste des demandeurs ou le répertoire.	<ul style="list-style-type: none"> Ne pas faire de pause de plus de 60 secondes pendant la consultation.
Le message "Charger batterie" est affiché, le symbole " [] " clignote, ou le combiné émet des bips intermittents.	<ul style="list-style-type: none"> Recharger la batterie complètement (p. 9).
Le message "Charger 6 h" et l'icône " [] " sont affichés et le combiné ne fonctionne pas.	<ul style="list-style-type: none"> La batterie est déchargée. La recharger complètement (p. 9). Vérifier la mise en place de la batterie (p. 9).

Guide de dépannage

Problème	Cause et remède
La batterie a été rechargée mais le message "Charger batterie" est affiché et(ou) le symbole "  clignote, ou "Charger 6 h" et "  sont affichés.	<ul style="list-style-type: none">• Nettoyer les contacts de recharge et recharger la batterie (p. 10).• Il peut être nécessaire de remplacer la batterie. Si la batterie est remplacée, la charger complètement (p. 9).
Le voyant CHARGE demeure toujours allumé après que la batterie ait été rechargée.	<ul style="list-style-type: none">• Ceci est normal.
Le voyant d'avis de sonnerie/message clignote lentement lorsque le combiné est utilisé et qu'il ne sonne pas.	<ul style="list-style-type: none">• L'avis de message est activé et des nouveaux messages ont été enregistrés dans la boîte vocale. Désactiver l'avis de message (p. 17) ou faire l'écoute des nouveaux messages (p. 35).
Il n'est pas possible d'utiliser le casque d'écoute.	<ul style="list-style-type: none">• S'assurer que le casque, vendu séparément, est branché correctement (p. 45).• Si le message "Mains libres" s'affiche, appuyer sur [] pour passer au casque d'écoute.

Renseignements importants

AVIS:

Le présent matériel est conforme aux spécifications techniques d'Industrie Canada applicables au matériel terminal. Cette conformité est confirmée par le numéro d'enregistrement. Le sigle IC, placé devant le numéro d'enregistrement, signifie que l'enregistrement s'est effectué conformément à une déclaration de conformité et indique que les spécifications techniques d'Industrie Canada ont été respectées. Il n'implique pas qu'Industrie Canada a approuvé le matériel. L'expression "IC" signifie également que les spécifications techniques applicables au matériel radio ont été respectées.

Avant d'installer ce matériel, l'utilisateur doit s'assurer qu'il est permis de le raccorder aux installations de l'entreprise locale de télécommunication. Le matériel doit également être installé en suivant une méthode acceptée de raccordement. L'abonné ne doit pas oublier qu'il est possible que la conformité aux conditions énoncées ci-dessus n'empêche pas la dégradation du service dans certaines situations.

Les réparations de matériel homologué doivent être coordonnées par un représentant désigné par le fournisseur. L'entreprise de télécommunications peut demander à l'utilisateur de débrancher un appareil à la suite de réparations ou de modifications effectuées par l'utilisateur ou à cause de mauvais fonctionnement. Pour sa propre protection, l'utilisateur doit s'assurer que tous les fils de mise à la terre de la source d'énergie électrique, des lignes téléphoniques et des canalisations d'eau métalliques, s'il y en a, sont raccordés ensemble. Cette précaution est particulièrement importante dans les régions rurales.

Avertissement:

L'utilisateur ne doit pas tenter de faire ces raccordements lui-même; il doit avoir recours à un service d'inspection des installations électriques, ou à un électricien, selon le cas.

AVIS:

L'indice d'équivalence de la sonnerie (IES) assigné à chaque dispositif terminal indique le nombre maximal de terminaux qui peuvent être raccordés à une interface. La terminaison d'une interface téléphonique peut consister en une combinaison de quelques dispositifs, à la seule condition que la somme d'indices d'équivalence de la sonnerie de tous les dispositifs n'excède pas 5.

L'indice d'équivalence de la sonnerie (IES) de cet appareil est:
(inscrit sur le dessous de l'appareil).

AVIS:

L'utilisation de ce dispositif est autorisée seulement aux conditions suivantes:

(1) il ne doit pas produire de brouillage et (2) l'utilisateur du dispositif doit être prêt à accepter tout brouillage radioélectrique reçu, même si ce brouillage est susceptible de compromettre le fonctionnement du dispositif.

Les communications effectuées au moyen de cet appareil ne sont pas nécessairement protégées des indiscrétions.

Certains téléphones sans cordon fonctionnent sur des fréquences pouvant entraîner le brouillage de téléviseurs et de magnétoscopes proches et que, afin de minimiser ou de prévenir un tel brouillage, il ne faudrait pas placer le poste de base à proximité de ces appareils; si l'on subit du brouillage, l'éloignement du poste de base réduirait ou éliminerait le brouillage dans la plupart des cas.

L'utilisation de cet appareil à proximité d'un appareil électrique de 2,4 GHz peut causer de l'interférence. S'éloigner de tels appareils.

Mesures de sécurité

Pour votre sécurité, respecter les consignes suivantes.

Mesures de sécurité

- 1) Ne raccorder l'appareil qu'à une source d'alimentation du type recommandé dans le présent manuel ou sur l'étiquette apposée sur l'appareil.
- 2) Si l'appareil n'est pas utilisé pendant une longue période, débrancher le poste de base de la prise secteur.

Installation

Conditions ambiantes

- 1) Ne pas utiliser cet appareil près d'une baignoire, lavabo, évier, etc. Ne pas utiliser dans un endroit humide.
- 2) Éloigner l'appareil de toute source de chaleur telle que radiateur, cuisinière, etc. Ne pas exposer l'appareil à une température inférieure à 5°C (41°F) ou supérieure à 40°C (104°F).
- 3) L'adaptateur secteur étant la source d'alimentation principale de cet appareil, s'assurer que la prise secteur est située/installée à proximité de l'appareil et facile d'accès.

Choix de l'emplacement

- 1) Ne placer aucun objet lourd sur l'appareil.
- 2) N'insérer aucun objet dans l'appareil et le protéger contre tout risque de déversement de liquide. Protéger l'appareil contre la fumée, la poussière, les vibrations ou les chocs.
- 3) Placer l'appareil sur une surface plane.

Pour un rendement optimal

- 1) Si la communication est parasitée, rapprocher le combiné du poste de base.
- 2) Régler le volume de l'écouteur du combiné à HAUT s'il est difficile d'entendre la voix de l'interlocuteur.
- 3) Le combiné doit être complètement rechargé sur le poste de base dès l'affichage de "Charger batterie" et(ou) sur clignotement de l'icône "■".
- 4) L'antenne du combiné est ultra-sensible; ne pas y toucher pendant une communication.
- 5) Le rayon d'action du combiné peut être réduit s'il est utilisé près de collines, dans un tunnel ou près d'objets métalliques tels qu'une clôture, etc.

Avertissement—Domaine médical

Consulter les fabricants de dispositifs médicaux personnels, tels les stimulateurs cardiaques ou les aides auditives, afin de déterminer s'ils sont protégés contre l'énergie émise par les fréquences radio. (La gamme de fréquence radio de cet appareil est de 2400 MHz à 2481 MHz et le niveau de puissance de sortie se situe entre 0,04 et 0,1 W.) Ne pas utiliser cet appareil dans des centres de soins de la santé là où des mises en garde le spécifient. En effet, les hôpitaux et centres de soins médicaux peuvent utiliser de l'équipement qui pourrait être sensible à l'énergie émise par les fréquences radio externes.

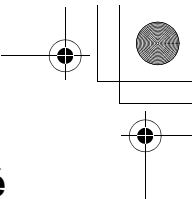

Mesures de sécurité

AVERTISSEMENT:
AFIN DE PRÉVENIR TOUT RISQUE DE CHOC ÉLECTRIQUE OU D'INCENDIE,
NE PAS EXPOSER L'APPAREIL À LA PLUIE OU À UNE HUMIDITÉ EXCESSIVE.
En cas de problème de fonctionnement, débrancher l'appareil de la prise de
téléphone et y brancher un appareil en bon état de fonctionnement. Si ce dernier
fonctionne normalement, consulter un centre de service Panasonic agréé. Par
contre, si le téléphone ne fonctionne pas, faire vérifier la ligne par la compagnie de
téléphone.

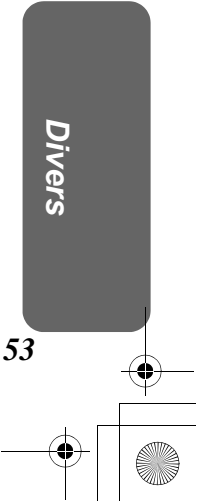
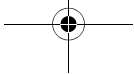
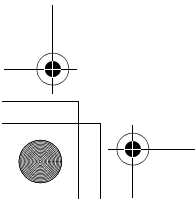
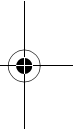
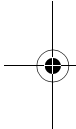

Spécifications

■ Poste de base

Alimentation: Adaptateur secteur (120 V c.a., 60 Hz)

Consommation: Attente: environ 2,1 W
Maximum: environ 5,0 W

Fréquence: 2,4 GHz – 2,48 GHz

Dimensions (H x L x P): Environ 124 mm x 155 mm x 174 mm
(4 ⁷/₈ po x 6 ³/₃₂ po x 6 ²⁷/₃₂ po)

Poids: Environ 330 g (0,73 lb)

■ Combiné

Alimentation: Batterie Ni-MH (3,6 V, 830 mAh)

Fréquence: 2,4 GHz – 2,48 GHz

Dimensions (H x L x P): Environ 208 mm x 52 mm x 39 mm
(8 ³/₁₆ po x 2 ¹/₁₆ po x 1 ¹⁷/₃₂ po)

Poids: Environ 190 g (0,42 lb)

Codes de sécurité: 1 000 000

■ **Mode de composition:** Tonalité (DTMF)/Impulsion

■ **Conditions de fonctionnement:** 5 °C – 40 °C (41 °F – 104 °F)

Les spécifications peuvent être modifiées sans préavis.

Panasonic Canada Inc.

5770 Ambler Drive, Mississauga, Ontario L4W 2T3

Certificat de garantie limitée Panasonic

Panasonic Canada Inc. garantit cet appareil contre tout vice de fabrication et accepte, le cas échéant, de remédier à toute défectuosité pendant la période indiquée ci-dessous et commençant à partir de la date d'achat original.

Appareils téléphoniques et accessoires — Un (1) an, pièces et main-d'oeuvre
Dispositifs radio domestiques (FRS) — Un (1) an, pièces et main-d'oeuvre

LIMITATIONS ET EXCLUSIONS

Cette garantie n'est valide que pour les appareils achetés au Canada et ne couvre pas les dommages résultant d'une installation incorrecte, d'un usage abusif ou impropre ainsi que ceux découlant d'un accident en transit ou de manipulation. De plus, si l'appareil a été altéré ou transformé de façon à modifier l'usage pour lequel il a été conçu ou utilisé à des fins commerciales, cette garantie devient nulle et sans effet. Les piles sèches ne sont pas couvertes sous cette garantie. Les piles rechargeables sont couvertes pour une période de quatre-vingt-dix (90) jours de la date d'achat original.

Cette garantie est octroyée à l'utilisateur original seulement. La facture ou autre preuve de la date d'achat original sera exigée pour toute réparation sous le couvert de cette garantie.

CETTE GARANTIE LIMITÉE ET EXPRESSE REMPLACE TOUTE AUTRE GARANTIE, EXPRESSE OU IMPLICITE, EXCLUANT LES GARANTIES IMPLICITES DU CARACTÈRE ADÉQUAT POUR LA COMMERCIALISATION OU UN USAGE PARTICULIER.

PANASONIC N'AURA D'OBLIGATION EN AUCUNE CIRCONSTANCE POUR TOUT DOMMAGE DIRECT, INDIRECT OU CONSÉCUTIF.

Certaines juridictions ne reconnaissent pas les exclusions ou limitations de dommages indirects ou consécutifs, ou les exclusions de garanties implicites. Dans de tels cas, les limitations stipulées ci-dessus peuvent ne pas être applicables.

RÉPARATION SOUS GARANTIE

Pour de l'aide sur le fonctionnement de l'appareil ou pour toute demande d'information, veuillez contacter votre détaillant ou notre service à la clientèle au:

N° de téléphone: (905) 624-5505 N° de télécopieur: (905) 238-2360

Site Internet: www.panasonic.ca

Pour la réparation des appareils, veuillez consulter:

- votre détaillant, lequel pourra vous renseigner sur le centre de service agréé le plus près de votre domicile;
- notre service à la clientèle au (905) 624-5505 ou www.panasonic.ca;
- un de nos centres de service de la liste ci-dessous:

Richmond, Colombie-Britannique

Panasonic Canada Inc.
12111 Riverside Way
Richmond, BC V6W 1K8
Tél.: (604) 278-4211
Télé.: (604) 278-5627

Calgary, Alberta

Panasonic Canada Inc.
6835-8th St. N. E.
Calgary, AB T2E 7H7
Tél.: (403) 295-3955
Télé.: (403) 274-5493

Mississauga, Ontario

Panasonic Canada Inc.
5770 Ambler Dr.
Mississauga, ON L4W 2T3
Tél.: (905) 624-8447
Télé.: (905) 238-2418

Lachine, Québec

Panasonic Canada Inc.
3075, rue Louis A. Amos
Lachine, QC H8T 1C4
Tél.: (514) 633-8684
Télé.: (514) 633-8020

Expédition de l'appareil à un centre de service

Emballer soigneusement l'appareil, de préférence dans le carton d'origine, et l'expédier port payé et assuré au centre de service. Inclure la description détaillée de la panne et la preuve de la date d'achat original.

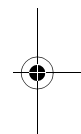
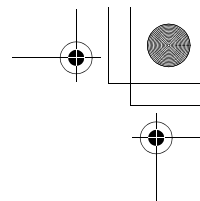
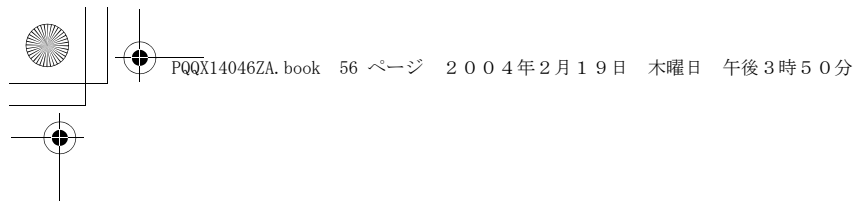

Panasonic Canada Inc.
5770 Ambler Drive, Mississauga, Ontario L4W 2T3

© 2004 Panasonic Communications Co., Ltd. Tous droits réservés.

PQQX14046ZA F0304-0 (D)

