

evolution®

www.evolutionpowertools.com

EN

FURY3-B®
WITH RAGE® TECHNOLOGY

STEALTH3-B®

Original Instructions
Instructions originales

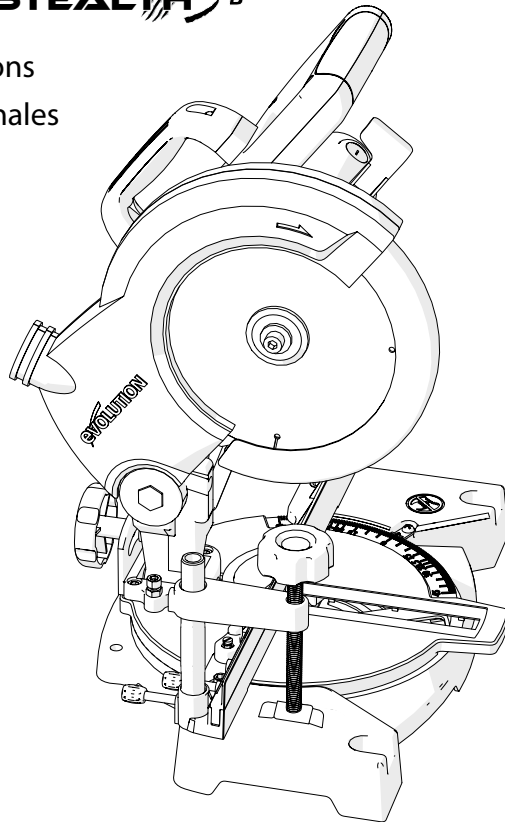

FR



 **EVOLUTION®**

EN

FRANÇAIS

Traduction de manuels d'instruction d'origine

FR

SCIE À ONGLETS COMPOSÉS

English	Page 2
Français	Page 32

SOMMAIRE	Page 33
Introduction	Page 33
Garantie	Page 33
Particularités de la machine	Page 34
Vibration	Page 35
Étiquettes et symboles	Page 35
Usage prévu de cet outil électrique	Page 36
PRÉCAUTIONS DE SÉCURITÉ	Page 37
Sécurité électrique	Page 37
Utilisation en extérieur	Page 37
Instructions générales de sécurité pour les outils électriques	Page 39
Instructions de sécurité supplémentaires	Page 41
DÉMARRAGE	Page 42
Déballer	Page 42
Vue d'ensemble de l'appareil	Page 43
Schéma des pièces de rechange	Page 44
Assemblage et préparation	Page 45
Instructions d'utilisation	Page 46
ENTRETIEN	Page 57
Protection de l'environnement	Page 57
DÉCLARATION DE CONFORMITÉ	Page 58

(1.2) Ce manuel d'instructions a été initialement rédigé en anglais.

**(1.3)
IMPORTANT**

Veuillez lire attentivement ces instructions de fonctionnement et de sécurité, dans leur intégralité. Pour votre propre sécurité, si vous avez des doutes concernant un aspect de l'utilisation de cet appareil, veuillez contacter l'assistance technique dont le numéro se trouve sur le site internet d'Evolution Power Tools. Nous assurons différentes lignes d'assistance téléphoniques au sein de notre organisation à l'échelle mondiale, mais de l'aide technique est également disponible auprès de votre fournisseur.

INTERNET

www.evolutionpowertools.com

(1.4) Félicitations pour votre achat d'un appareil d'Evolution Power Tools. Veuillez terminer l'enregistrement du produit « en ligne » comme expliqué dans la brochure A4 fournie avec l'appareil pour l'enregistrement en ligne de la garantie. Vous pouvez également scanner le code QR situé sur la brochure A4 à l'aide d'un smartphone. Cela vous permettra de valider la période de garantie de l'appareil via le site internet Evolutions en saisissant vos coordonnées, garantissant ainsi un service rapide si nécessaire. Nous vous remercions sincèrement d'avoir choisi un produit d'Evolution Power Tools.

GARANTIE LIMITEE D'EVOLUTION.

Evolution Power Tools se réserve le droit d'apporter des modifications et des améliorations au produit, sans avis préalable.

Veuillez-vous reporter à la brochure de l'enregistrement de la garantie et/ou l'emballage pour les détails des modalités et conditions de la garantie.

(1.5) Durant la période de la garantie à compter de la date d'achat d'origine, Evolution Power Tools réparera ou remplacera toute marchandise présentant un défaut de matériau ou de fabrication. Cette garantie ne s'applique pas si la machine renvoyée a été utilisée de manière non conforme au Manuel d'Instructions ou si elle a été endommagée par accident, par négligence ou en raison d'un entretien inadéquat. Cette garantie ne s'applique pas aux machines et/ou composants qui ont été altérés, changés ou modifiés de quelque manière que ce soit, ou sujets à une utilisation contraire aux capacités et spécifications. Les composants électriques sont soumis à la garantie de leurs fabricants respectifs. Toute marchandise retournée pour cause de défaut doit être envoyée en port prépayé à Evolution Power Tools. Evolution Power Tools se réserve le droit de refuser de réparer ou de remplacer un produit défectueux avec un article identique ou équivalent. Il n'existe pas de garantie – écrite ou verbale – pour les accessoires consommables tels que (la liste suivante n'est pas exhaustive) lames, fraises, perceuses, ciseaux, palettes etc.

Evolution Power Tools ne saurait en aucun cas être responsable de la perte ou des dégâts résultant directement ou indirectement de l'utilisation de notre marchandise ou de toute autre cause. Evolution Power Tools ne peut être tenu responsable des coûts payés sur ces marchandises ou des dommages-intérêts indirects. Aucun membre, employé ou agent d'Evolution Power Tools n'est autorisé à faire des représentations orales de forme ou à abolir tout terme susdit de la vente, et Evolution Power Tools ne peut pas être obligé à s'y tenir.

Les questions relatives à cette garantie limitée doivent être adressées directement au siège social de la compagnie. Alternativement, vous pouvez appeler le service d'assistance téléphonique.

SPÉCIFICATIONS TECHNIQUES

MACHINE	METRIC	IMPERIAL
Motor (230-240V ~ oder 110V ~ 50/60 Hz)	1100W	5A
Tr/min à vide	4000min ⁻¹	4000rpm
Poids	6.4kg	14lb

CAPACITÉS DE COUPE	METRIC	IMPERIAL
Plaque en acier doux – Épaisseur max pouce	3mm	1/8"
Section rectangulaire en acier doux – Épaisseur de la paroi max pouces	3mm	1/8"
Bois – Section max pouces	50mm x 120mm	2" x 4-3/4"

ONGLET (DEGRÉS)	BISEAU (DEGRÉS)	LARGEUR MAX DES DÉCOUPES POUCES	PROFONDEUR MAX DES DÉCOUPES POUCES
0°	0°	120mm (4-3/4")	50mm (2")
45L° / 45R°	45°	80mm (3-1/8")	30mm (1-3/16")
45L° / 45R°	0°	80mm (3-1/8")	50mm (2")
0°	45°	120mm (4-3/4")	30mm (1-3/16")

DIMENSIONS DES LAMES	METRIC	IMPERIAL
Diamètre pouces	210mm	8-1/4"
Diamètre d'alésage pouces	25.4mm	1"
Nombre de dents	20	20
Vitesse max tr/min	5000min ⁻¹	5000rpm
Épaisseur	1.7mm	1/16"

BRUIT ET DONNÉES VIBRATOIRES	
Niveau de pression acoustique L _p A	89dB(A) K=3dB(A)
Niveau d'intensité acoustique L ^W A	102dB(A) K=3dB(A)
Niveau de vibration	6m/s ² K=1.5m/s ²

(1.6) Remarque : La mesure de vibration a été effectuée dans des conditions standard conformément à : BS EN 61029-1:2009 La valeur totale de vibration déclarée a été mesurée conformément à la méthode de test standard et peut être utilisée pour comparer un outil avec un autre. La valeur totale de vibration déclarée peut également être utilisée lors d'une évaluation préliminaire d'exposition.

(1.7) VIBRATION

AVERTISSEMENT : Lors de l'utilisation de cette machine, l'opérateur peut être exposé à de hauts niveaux de vibrations transmises à sa main et son bras. Il se peut que l'opérateur développe le syndrome de Raynaud. Cet état peut réduire la sensibilité de la main au froid et au chaud, et aussi créer un endolorissement général. Les utilisateurs réguliers ou qui se servent de cet appareil pendant de longues périodes doivent surveiller l'état de leurs mains et de leurs doigts de manière attentive. Si l'un des symptômes devient apparent, consultez immédiatement un médecin.

- La mesure et l'évaluation de l'exposition humaine sur le lieu de travail aux vibrations transmises à la main sont fournies dans :
**BS EN ISO 5349-1:2001 et
BS EN ISO 5349-2:2002.**
- De nombreux facteurs peuvent influencer le niveau réel des vibrations durant l'utilisation, comme par exemple l'état et l'orientation des surfaces de travail, le type et l'état de l'appareil utilisé. Avant chaque utilisation, de tels facteurs doivent être évalués et quand cela est possible, des pratiques de travail adéquates doivent être adoptées. La gestion de ces facteurs peut aider à réduire les effets des vibrations :

Manipulation

- Manipulez la machine avec soin, lui laissant faire le travail.
- Évitez d'utiliser une force physique excessive sur les contrôles de la machine.
- Prenez en considération votre sécurité et votre stabilité ainsi que l'orientation de la machine durant son utilisation.

Surface de travail

- Prenez en considération le matériau de la surface de travail ; son état, sa densité, sa solidité, sa rigidité et son orientation.

AVERTISSEMENT : L'émission de vibrations durant l'utilisation effective de l'outil électrique peut différer de la valeur totale déclarée en fonction de la manière dont l'outil est utilisé. La nécessité d'identifier les mesures de sécurité et de protéger l'utilisateur sont basées sur l'estimation d'exposition en conditions réelles d'utilisation (en prenant en compte toutes les phases du cycle de fonctionnement telles que les périodes où l'outil est éteint, lorsqu'il est allumé mais inactif, en plus du temps de déclenchement).

(1.8) ÉTIQUETTES ET SYMBOLES

AVERTISSEMENT: N'utilisez pas cette machine si les étiquettes d'avertissement et/ou d'instructions sont manquantes ou endommagées. Contactez Evolution Power Tools pour le remplacement des étiquettes.

Remarque : Tous les symboles suivants ou certains d'entre eux peuvent apparaître dans le manuel ou sur le produit.

(1.9)

Symbole	Description
V	Volts
a	Amps
hz	Hertz
min ⁻¹	Accélérer
~	Courant alternatif
no	Idle
	Lunettes de protection
	Porter une protection auditive
	Ne pas toucher
	Porter la poussière
	Lisez les instructions
	Certification CE
	Certification EAC
	Avertissement
	Électriques et Electronique
	Triman - Collecte des déchets & Recyclage
	Double Isolé

(1.10)

USAGE PRÉVU DE CET OUTIL ÉLECTRIQUE

AVERTISSEMENT : Ce produit est une scie à onglets composés à main et a été conçu pour être utilisé avec des lames Evolution spécifiques. Utilisez uniquement des accessoires conçus pour l'utilisation avec cette machine et/ou ceux spécialement conseillés par Evolution Power Tools Ltd.

Cette machine, lorsqu'elle est équipée d'une lame appropriée, peut être utilisée pour découper :

- Acier doux**
- Aluminium**
- Bois**

(1.11)

USAGE PROSCRIT DE CET OUTIL ÉLECTRIQUE

AVERTISSEMENT : Ce produit est une scie à onglets composés à main et doit uniquement être utilisé en tant que tel. Il ne doit être modifié d'aucune manière ni utilisé pour alimenter un quelconque équipement ou actionner un quelconque accessoire autre que ceux mentionnés dans ce manuel d'instructions.

(1.13) AVERTISSEMENT : Cette machine n'est pas conçue pour être utilisée par des personnes (y compris les enfants) dotées de capacités physiques, sensorielles ou mentales réduites, ou manquant d'expérience ou de connaissances à moins qu'elles soient surveillées ou qu'elles aient reçu des instructions concernant l'utilisation de la machine en toute sécurité par une personne responsable de leur sécurité et qui est compétente pour l'utiliser sans risques. Les enfants doivent être surveillés pour garantir qu'ils n'ont pas accès à cette machine et qu'ils ne sont pas autorisés à jouer avec.

(1.14)

SÉCURITÉ ÉLECTRIQUE

Cette machine est équipée de la fiche moulée et du câble électrique adéquats pour le marché désigné. Si le cordon d'alimentation est endommagé, il doit être remplacé par un cordon ou d'assemblage disponible auprès du fabricant ou de son agent de service spécial.

(1.15)

UTILISATION EN EXTÉRIEUR

AVERTISSEMENT : Dans le cas où cet outil doit être utilisé en extérieur, il ne doit pas, pour votre protection, être exposé à la pluie ou utilisé dans des endroits humides. Ne placez pas l'outil sur des surfaces humides. Utilisez un établi sec et propre, si possible. Pour une protection renforcée, utilisez un dispositif de courant résiduel (DCR) qui coupera le courant si les courants de fuite vers la terre excèdent 30 mA pour 30 ms. Vérifiez toujours le bon fonctionnement du dispositif de courant résiduel (DCR) avant d'utiliser la machine. Si vous avez besoin d'un câble de rallonge, il doit être adapté pour un usage extérieur et étiqueté de la sorte. Les instructions du fabricant doivent être respectées lors de l'utilisation d'une rallonge.

(2.1)

INSTRUCTIONS GÉNÉRALES DE SÉCURITÉ DES OUTILS ÉLECTRIQUES

(Ces instructions générales de sécurité des outils électriques sont telles que spécifiées dans **BS EN 60745-1:2009** & **EN 61029-1:2009**).

AVERTISSEMENT : Lisez tous les avertissements de sécurité et les instructions. Le non-respect des avertissements et des instructions peut causer des électrocutions, des incendies et/ou des blessures graves.

Conservez tous les avertissements de sécurité et les instructions pour future référence.

Le terme « outil électrique » dans les avertissements fait référence aux outils électriques fonctionnant sur secteur (avec fil) ou sur batterie (sans fil).

(2.2) 1) Avertissements de sécurité générale pour les outils électriques [Sécurité de l'espace de travail]

a) L'espace de travail doit être propre et suffisamment éclairé. Les espaces sombres et encombrés sont propices aux accidents.

b) N'utilisez pas d'outils électriques dans des atmosphères explosives comme </549></547 en présence de liquides inflammables, de gaz ou de poussière.

Les outils électriques produisent des étincelles qui peuvent enflammer les poussières ou les vapeurs.

c) Tenez les enfants et les autres personnes présentes à distance lorsque vous utilisez un outil électrique. Les distractions peuvent causer une perte de contrôle.

(2.3) 2) Avertissements de sécurité générale pour les outils électriques [Sécurité électrique]

a) Les fiches des outils électriques doivent correspondre à la prise secteur utilisée. Ne modifiez jamais la fiche, de quelque façon que ce soit. N'utilisez jamais d'adaptateurs de fiche avec des outils mis à la terre. Les fiches et prises non modifiées réduisent le risque d'électrocution.

b) Évitez tout contact du corps avec des surfaces mises à la terre telles que tuyaux, radiateurs, cuisinières et réfrigérateurs.

Il existe un risque accru de choc électrique si votre corps est en contact avec la terre.

c) N'exposez pas les outils électriques à la pluie ou à l'humidité. De l'eau pénétrant dans un outil électrique accroît le risque de choc électrique.

EN

FR

d) Ne maltraitez pas le cordon

d'alimentation. N'utilisez jamais le cordon d'alimentation pour transporter l'outil électrique ou le tirer et ne débranchez jamais l'appareil en tirant sur le cordon. Gardez le cordon à l'écart de la chaleur, de l'huile, des objets tranchants et des pièces en mouvement. Un cordon endommagé ou emmêlé accroît le risque de choc électrique.

e) Lors de l'utilisation d'un outil électrique en extérieur, utilisez une rallonge spécialement conçue à cet effet. L'utilisation d'un cordon conçu pour l'usage extérieur réduit le risque de choc électrique.

f) Si le fonctionnement de l'outil électrique dans des endroits humides est inévitable, utilisez une prise protégée par un dispositif de courant résiduel (DCR). L'utilisation d'un dispositif de courant résiduel (DCR) réduit le risque de choc électrique.

(2.4) 3 Avertissements de sécurité générale pour les outils électriques [Sécurité personnelle].

a) Restez attentif, prêtez attention au travail que vous êtes en train d'effectuer et faites preuve de bon sens lors de l'utilisation de tout outil électrique. N'utilisez pas d'outil électrique lorsque vous êtes fatigué ou que vous êtes sous l'influence de drogues, de l'alcool ou de médicaments. Un moment d'inattention pendant l'utilisation d'un outil électrique peut entraîner des blessures graves.

b) Utilisez un équipement de protection individuelle. Portez toujours une protection oculaire. Des équipements de protection tels que masques anti-poussière, chaussures antidérapantes, casque ou protections auditives utilisés dans des conditions adéquates réduisent les blessures.

c) Prévenez les démarrages imprévisibles.

Assurez-vous que l'interrupteur est sur la position arrêt avant de brancher l'appareil sur la source d'alimentation ou sur la batterie, de le ramasser ou de le porter.

Porter des outils électriques avec vos doigts sur l'interrupteur ou brancher des outils électriques alors que l'interrupteur est sur marche est propice aux accidents.

d) Retirez les clés de réglage ou les clés à écrou avant de mettre l'outil en marche.

Une clé laissée sur une pièce rotative de l'outil électrique peut causer des blessures.

e) Ne travaillez pas hors de portée.

Gardez un bon appui et un bon équilibre à tout moment. Ceci permettra de mieux contrôler l'outil électrique en cas de situation imprévue.

f) Portez une tenue appropriée. Ne portez ni vêtements amples, ni bijoux. Gardez les cheveux, les vêtements et les gants à l'écart des pièces en mouvement. Les vêtements amples, les bijoux et les cheveux longs peuvent se prendre dans les pièces en mouvement.

g) Si les appareils sont prévus pour raccorder des dispositifs d'extraction et de collecte des poussières, assurez-vous que ceux-ci sont reliés et correctement utilisés.

L'usage de ces dispositifs peut réduire les dangers présentés par la poussière.

(2.5) 4 Avertissements de sécurité générale pour les outils électriques [Utilisation et entretien des outils électriques].

a) Ne forcez pas l'outil électrique. Utilisez l'outil approprié pour le travail. Un outil approprié exécutera le travail mieux et de façon moins dangereuse s'il est utilisé dans les limites prévues.

b) N'utilisez pas l'outil si l'interrupteur ne permet pas de le mettre en marche ou de l'arrêter. Tout outil électrique qui ne peut pas être contrôlé par son interrupteur est dangereux et doit être réparé.

c) Débranchez l'outil électrique de la source d'alimentation et/ou la batterie de l'outil électrique avant de procéder à quelque réglage que ce soit, au changement des accessoires ou au rangement des outils électriques. Ces mesures de sécurité préventives réduisent les risques de démarrage accidentel de l'outil électrique.

d) Rangez les outils électriques à l'arrêt hors de portée des enfants et n'autorisez pas les personnes qui ne sont pas familières avec l'outil électrique ou ces instructions à utiliser l'outil électrique. Dans les mains de personnes n'ayant pas reçu d'instructions adéquates, les outils électriques sont dangereux.

e) Entretenez les outils électriques. Vérifiez la dérive d'alignement ou l'attache des pièces mobiles, la rupture des pièces et toute autre condition qui pourrait affecter l'utilisation de l'outil électrique. En cas de dommages, faites réparer l'outil avant de l'utiliser de nouveau. Beaucoup d'accidents sont causés par des outils électriques mal entretenus.

f) Gardez les outils de coupe bien affûtés et propres. Des outils de coupe correctement entretenus et dont les tranchants sont bien affûtés risquent moins de se bloquer et sont plus faciles à contrôler.

g) Utilisez l'outil électrique, les accessoires et embouts etc. conformément à ces instructions, prenant en considération les conditions de travail et le travail à effectuer. L'utilisation de cet outil électrique pour des travaux autres que ceux pour lesquels il a été conçu peut engendrer une situation dangereuse.

(2.6) 5) Avertissements de sécurité générale pour les outils électriques [Réparation]

a) Les réparations doivent être confiées à un technicien qualifié, utilisant exclusivement des pièces identiques à celles d'origine. Ceci assurera le maintien de la sécurité de l'appareil.

(2.7) CONSEILS DE SANTÉ

AVERTISSEMENT : Lors de l'utilisation de cette machine, des particules de poussière peuvent être engendrées. Dans certains cas, en fonction des matériaux avec lesquels vous travaillez, cette poussière peut se révéler particulièrement néfaste. Si vous suspectez que la peinture à la surface du matériau que vous souhaitez couper contient du plomb, demandez les conseils d'un professionnel. Les peintures à base de plomb doivent uniquement être retirées par un professionnel. Vous ne devez pas tenter de les enlever par vous-même. Une fois que la poussière s'est déposée sur les surfaces, un contact entre la main et la bouche peut donner lieu à l'ingestion de plomb. Une exposition même à des faibles niveaux de plomb peut provoquer des lésions irréversibles au cerveau et au système nerveux. Les jeunes enfants et les enfants à naître sont particulièrement vulnérables.

Il vous est conseillé de considérer les risques associés aux matériaux avec lesquels vous travaillez et de réduire les risques d'exposition. Certains matériaux pouvant engendrer des poussières potentiellement dangereuses pour votre santé, nous vous conseillons donc d'utiliser un masque agréé avec filtres interchangeables lors de l'utilisation de cette machine.

Vous devez toujours :

- Travailler dans un endroit bien aéré.
- Travailler avec un équipement de protection agréé tel que des masques anti-poussière spécialement conçus pour filtrer les particules microscopiques.

(2.8) AVERTISSEMENT : l'utilisation d'un outil électrique peut causer la projection d'objets étrangers dans vos yeux, ce qui pourrait provoquer des lésions oculaires graves. Avant de commencer à utiliser l'outil électrique, portez constamment des lunettes de protection munies d'écrans latéraux ou un masque facial intégral si nécessaire.

(3.5) INSTRUCTIONS DE SÉCURITÉ SUPPLÉMENTAIRES - SCIES À ONGLETS

Les instructions de sécurité suivantes pour les scies à onglets sont basées sur les exigences de **EN61029-2-9:2009**.

SÉCURITÉ DES LAMES.

AVERTISSEMENT : Les scies circulaires rotatives sont extrêmement dangereuses et peuvent provoquer des blessures graves pouvant aller jusqu'à l'amputation. Gardez toujours vos doigts et vos mains à au moins 150 mm des lames. N'essayez jamais de récupérer des produits sciés avant que la tête de coupe ne soit en position relevée, que la protection soit complètement refermée et que la lame de la scie ait arrêté de tourner.

Utilisez uniquement les lames de scie recommandées par le fabricant comme précisé dans ce manuel et qui satisfait aux exigences de **EN 847-1**.

N'utilisez pas de lames de scie qui sont endommagées ou déformées car elles pourraient se briser et causer des blessures graves à l'utilisateur ou aux autres personnes présentes. N'utilisez pas de lames de scie qui sont fabriquées à partir d'acier rapide (HSS). Si la plaque de la table de coupe est abîmée ou usée, elle doit être remplacée par un modèle identique disponible auprès du fabricant comme précisé dans ce manuel.

(3.6) ÉQUIPEMENT DE PROTECTION INDIVIDUEL (EPI)

Les protections auditives doivent être portées afin de réduire le risque de perte de l'audition due au bruit. Une protection oculaire doit être portée afin d'éviter le risque de perte de la vue par des projections de copeaux. Une protection respiratoire est également conseillée car certains bois et produits en bois, tout particulièrement les panneaux à fibres de densité moyenne (MDF), peuvent produire des poussières présentant des risques pour la santé. Nous recommandons l'utilisation d'un masque facial agréé avec filtres interchangeables lorsque vous vous servez de cette machine en complément de l'utilisation du dispositif d'extraction des poussières. Il convient de porter des gants lors de la manipulation des lames ou des matériaux bruts. Il est recommandé que les lames de la scie soient transportées dans un étui dans la mesure du possible. Il n'est pas conseillé de porter des gants lors de l'utilisation de la scie à onglets.

(3.7) SÉCURITÉ D'UTILISATION

Assurez-vous de toujours avoir choisi la lame de scie appropriée pour le matériau à découper. N'utilisez pas cette scie à onglets pour découper des matériaux autres que ceux précisés dans ce manuel d'instructions. Lors du transport de la scie à onglets, assurez-vous que la tête de coupe est verrouillée à 90 degrés vers le bas (s'il s'agit d'une scie à onglets coulissante, assurez-vous que les glissières sont verrouillées). Soulevez la machine en saisissant des deux mains les bords extérieurs de la base (s'il s'agit d'une scie à onglets coulissante, transportez-la en utilisant les poignées existantes). La machine ne doit en aucun cas être soulevée ou transportée au moyen de la protection escamotable ou toute autre partie de son mécanisme de fonctionnement.

Avant chaque utilisation, vérifiez le fonctionnement de la protection escamotable et son mécanisme de fonctionnement en vous assurant qu'il n'est pas endommagé et que toutes les parties amovibles fonctionnent correctement. Maintenez l'établi et le plancher libres de tout débris notamment la sciure de bois, les copeaux et les petites chutes de bois. Vérifiez et assurez-vous à chaque fois que la vitesse indiquée sur la lame de la scie est au moins égale à la vitesse à vide indiquée sur la scie à onglets. Une lame de scie dont la vitesse indiquée est inférieure à la vitesse à vide indiquée sur la scie à onglets ne doit en aucun cas être utilisée.

Lorsqu'il est nécessaire d'utiliser un écarteur ou des bagues de réduction, ceux-ci doivent être adaptés à l'utilisation prévue telle que recommandée par le fabricant. Si la scie à onglets est équipée d'un laser, celui-ci ne doit pas être remplacé par un laser d'un type différent. Si le laser ne fonctionne pas, il doit être réparé ou remplacé par le fabricant ou son représentant agréé. La lame de la scie doit uniquement être remplacée comme précisé dans ce manuel d'instructions. N'essayez jamais de récupérer des chutes de bois ou toute autre partie de la pièce à usiner avant que la tête de coupe ne soit en position relevée, que la protection soit complètement refermée et que la lame de la scie ait arrêté de tourner.

(3.8) **PROCÉDER CORRECTEMENT AUX DÉCOUPES EN TOUTE SÉCURITÉ.**

Dans la mesure du possible, veillez à toujours fixer la pièce à usiner sur la table de sciage en utilisant le dispositif de serrage s'il est fourni. Assurez-vous avant chaque découpe que la scie à onglets est à chaque fois fixée de manière stable. Si nécessaire, la scie à onglets peut être fixée sur une base en bois ou sur l'établi ou attachée à un support pour scie à onglets comme précisé dans ce manuel d'instructions.

Les pièces à usiner qui sont longues doivent être soutenues par les supports de travail fournis ou par des supports de travail complémentaires adéquats.

(3.4) AVERTISSEMENT : S'il manque des pièces, n'utilisez pas la machine jusqu'à ce que les pièces manquantes soient remplacées. Le non-respect de cette règle pourrait provoquer des blessures graves.

(3.9) **CONSEILS DE SÉCURITÉ SUPPLÉMENTAIRES TRANSPORT DE VOTRE SCIE À ONGLETS**

Conseils de sécurité

- **Bien que compacte, cette scie à onglets est lourde.** Afin de réduire les risques de blessures au dos, faites-vous aider par une personne compétente à chaque fois que vous avez besoin de soulever cette scie.
- **Afin de réduire les risques de blessures au dos, tenez l'outil près de votre corps lorsque vous le soulevez.** Pliez les genoux afin que vous puissiez le soulever avec vos jambes et non votre dos. Soulevez-le en utilisant les zones munies de poignées de chaque côté de la base de la machine.
- **Ne portez jamais la scie à onglets par le cordon d'alimentation.** Porter la scie à onglets par le cordon d'alimentation peut endommager l'isolation et les raccordements filaires, pouvant provoquer un choc électrique ou un incendie.
- **Avant de déplacer la scie à onglets, resserrez l'onglet et les vis de verrouillage de biseau ainsi que la vis de verrouillage du chariot coulissant de manière à éviter les mouvements soudains imprévisibles.**
- **Verrouillez la tête de coupe dans sa position la plus basse.** Assurez-vous que la goupille de verrouillage de la tête de coupe est complètement enfoncée dans son logement.

AVERTISSEMENT : N'utilisez pas le protège-lame en tant que « point de levage ». Le cordon d'alimentation doit être retiré de la source d'alimentation avant d'essayer de déplacer la machine.

- Verrouillez la tête de coupe en position basse en utilisant la goupille de verrouillage de la tête de coupe.
- Desserrez la vis de verrouillage de l'angle d'onglet. Faites tourner la table au maximum dans l'un des deux sens.
- Verrouillez la table dans la bonne position au moyen de la vis de verrouillage.
- Utilisez les deux poignées de chaque côté de la base de la machine pour la transporter.

Placez la scie sur une surface de travail stationnaire fixe et vérifiez soigneusement la scie. Vérifiez en particulier le fonctionnement de tous les dispositifs de sécurité de la machine avant de tenter de la faire fonctionner.

(4.1) DÉMARRAGE - DÉBALLAGE

Attention : Cet emballage contient des objets tranchants. Faites attention lors du déballage. Déballer la machine et les accessoires fournis. Vérifiez soigneusement que la machine est en bonne condition et que vous disposez de tous les accessoires listés dans ce manuel. Assurez-vous que tous les accessoires sont complets. Si une pièce se trouve manquante, vous devez retourner la machine et ses accessoires dans leur emballage d'origine au revendeur.

Ne jetez pas l'emballage aux ordures ; gardez-le en sécurité pendant toute la période de garantie. Éliminez l'emballage d'une manière responsable pour l'environnement. Recyclez si possible. Ne laissez pas les enfants jouer avec des sacs plastiques vides, en raison du risque d'étouffement.

(4.2) ÉLÉMENTS FOURNIS

Description	Quantité
Manuel d'instructions	1
Lame de coupe polyvalente	1
Clé hexagonale de 8 mm (changement de lame)	1
Jeu de balais en carbone	1

(4.3) ACCESSOIRES SUPPLÉMENTAIRES

En plus des articles standards fournis avec cette machine, les accessoires suivants sont également disponibles dans le magasin en ligne Evolution à l'adresse www.evolutionpowertools.com ou auprès de votre détaillant local.

(4.4)

Accessoires	Référence
Lame De FURY	FURY210

SCIE À ONGLETS COMPOSÉS

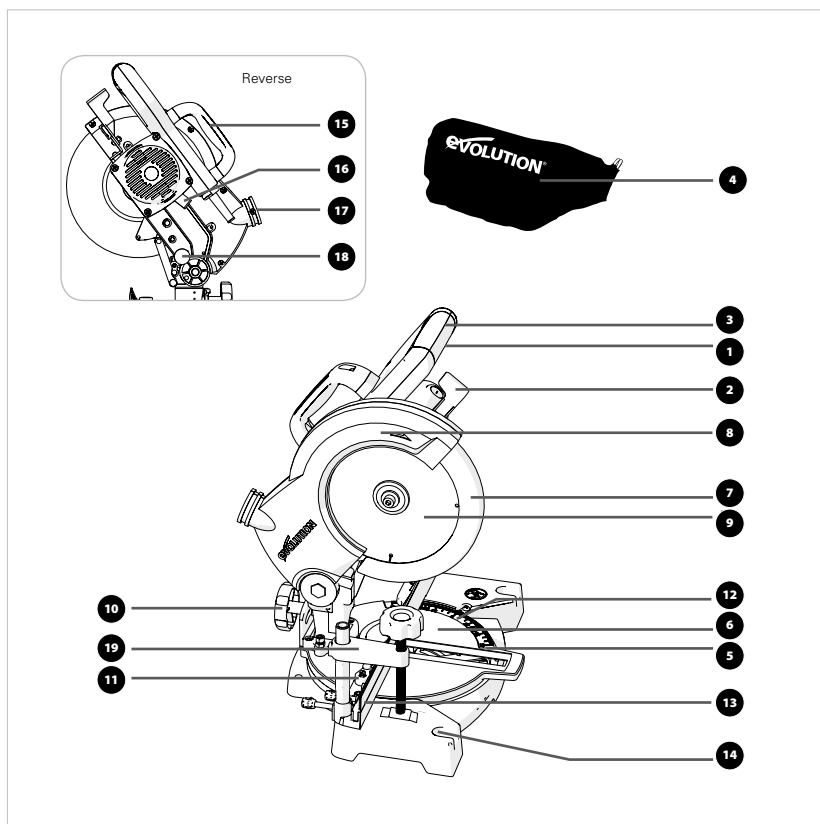

EN

Connaissez vos pièces

- | | |
|--|------------------------------------|
| 1. Interrupteur On / Off Trigger | 11. Mitre Vis de verrouillage |
| 2. Protège-lame Levier de verrouillage | 12. Mitre Angle Échelle |
| 3. Poignée de coupe | 13. Clôture |
| 4. Sac de poussière | 14. Trou de montage (x 4 Corners) |
| 5. Table rotative | 15. Poignée de transport |
| 6. Table Top | 16. Arbor verrouillage |
| 7. Le carter inférieur de la lame | 17. Port d'extraction de poussière |
| 8. Protège-lame supérieur | 18. Tête de verrouillage Pin |
| 9. Lame | 19. Tenez-flan |
| 10. Biseau Vis de verrouillage | |

FR

SCHÉMA DES PIÈCES

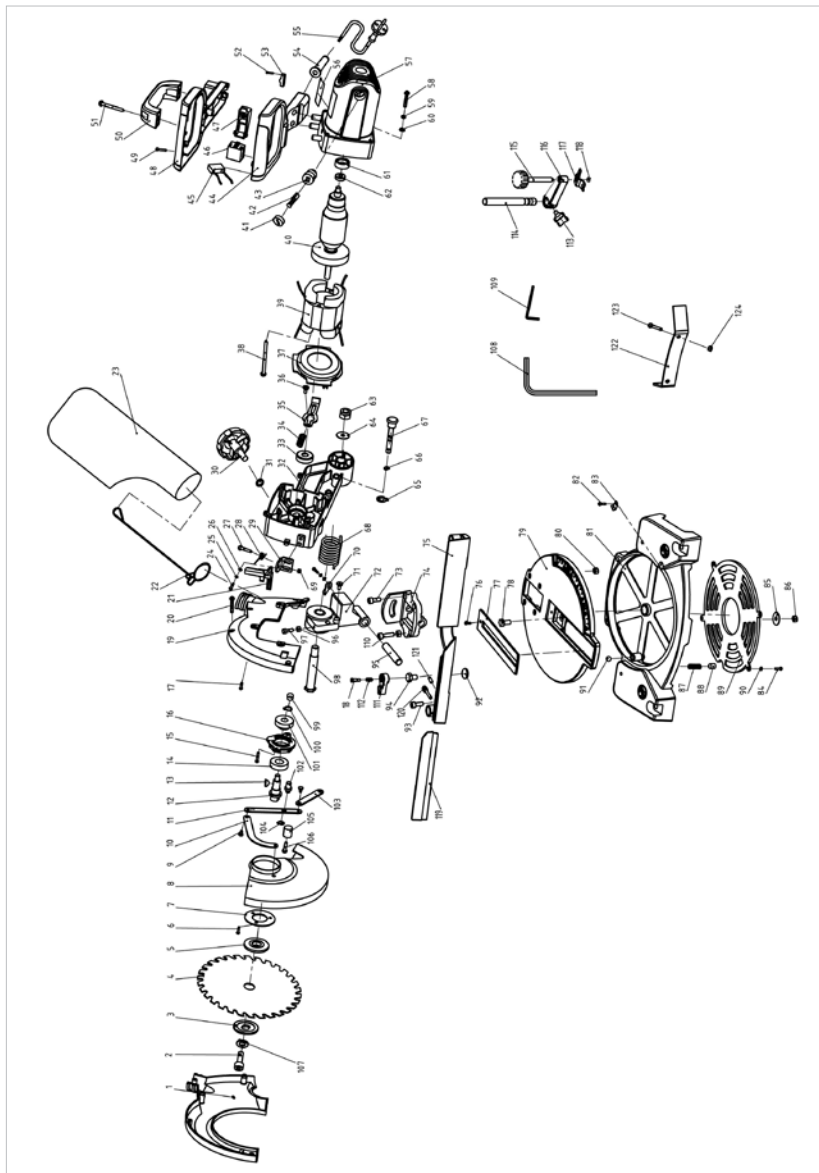

(7.1)**ASSEMBLAGE ET PRÉPARATION**

AVERTISSEMENT : Veillez à toujours débrancher la scie de la source d'alimentation avant de procéder à des réglages.

(7.2)**FIXER LA SCIE À ONGLETS DE MANIÈRE PERMANENTE**

Afin de réduire le risque de blessures dû à un mouvement imprévu de la scie, placez la scie à l'endroit souhaité, que ce soit sur l'établi ou un autre support adéquat pour la machine. La base de la scie dispose de quatre trous de fixation dans lesquels des boulons (non fournis) correspondants peuvent être placés pour fixer la scie à onglets. Si la scie est utilisée à un seul endroit, fixez-la de façon permanente à l'établi en utilisant les attaches adéquates (non fournies). Utilisez des rondelles freins et des écrous en dessous de l'établi. **(Fig. 1)**

- Pour éviter des blessures en raison des projections de débris, positionnez la scie de telle façon que les autres personnes présentes ne puissent pas se tenir trop près (ou derrière la machine).
- Placez la scie sur une surface ferme et plane avec suffisamment d'espace pour manipuler et soutenir correctement la pièce à usiner.
- Soutenez la scie afin que la table de la machine soit plane et que la scie ne se balance pas.
- Verrouillez ou attachez fermement la scie à son support ou à l'établi.

(7.3)**POUR UNE UTILISATION PORTABLE :**

- Fixez la scie sur une plaque de contreplaqué de 18 mm d'épaisseur ou des panneaux à fibre de densité moyenne (MDF) (taille minimale recommandée 800 mm x 500 mm) en utilisant des attaches adéquates (non fournies).
- Il peut être nécessaire de noyer les rondelles, écrous etc. à l'envers du contreplaqué ou de la plaque de support à fibre de densité moyenne pour éviter une surface de travail inégale.
- Utilisez des serre-joints en G pour fixer la plaque de support à la surface de travail. **(Fig. 2)**

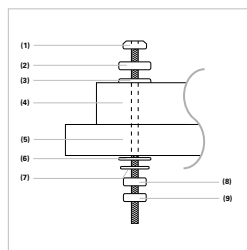
**Fig. 1**

- 1) Hex boulon à tête
- 2) Rondelle élastique
- 3) Rondelle plate
- 4) Scie à onglets base
- 5) Workbench
- 6) Rondelle plate
- 7) Rondelle élastique
- 8) écrou
- 9) Hex-écrou

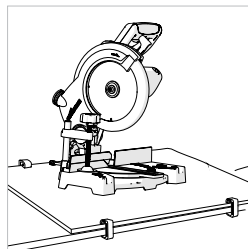
**Fig. 2**

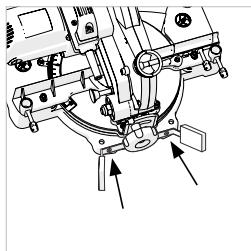

Fig. 3

Remarque: Certains appareils sont livrés avec un bras stabilisateur arrière, qui se fixe à la base de machines juste en dessous du pivot conique.

Si fourni ce bras doit être fixé à la base en utilisant les vis et écrous fournis. **(Fig. 3)**

Ce bras fournira plus de stabilité pour éviter que la machine ne se renverse dans le cas d'un dégagement soudain de la tête de coupe.

(7.4)

COLLIER DE FIXATION (Fig. 4)

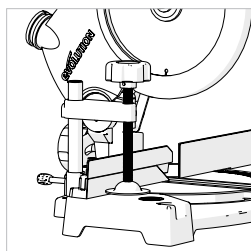

Fig. 4

Deux prises (une de chaque côté) sont intégrées à l'arrière du guide de la machine. Ces prises sont conçues pour placer le collier de fixation.

- Posez le collier sur la prise de retenue qui convient le mieux à l'opération de coupe, en vous assurant qu'il est complètement enfoncé.
- Serrez la vis de serrage du guide afin de verrouiller le collier dans le logement du guide.
- Placez la pièce à usiner sur la table de sciage, contre le guide et dans la position souhaitée.
- Réglez le collier en utilisant les vis de serrage et la manivelle afin qu'il maintienne fermement la pièce à usiner sur la table de sciage.

Faites un essai avec le courant coupé. Assurez-vous que le collier de fixation n'interfère pas avec la trajectoire de la lame ou avec la trajectoire d'une autre partie de la tête de coupe, celle-ci étant abaissée.

(7.5)

LA PARTIE DU GUIDE SUPÉRIEUR COULISSANTE

Le côté gauche du guide dispose d'une section supérieure réglable. Un réglage peut être nécessaire pour laisser l'espace à la tête de coupe en mouvement lorsque des angles composés ou un biseau aigu sont choisis.

Pour régler le guide :

- Desserrez la vis de serrage. **(Fig. 5)**
- Faites glisser la partie supérieure du guide vers la gauche jusqu'à la position requise et serrez la vis de serrage.
- Faites un essai avec le courant coupé pour confirmer qu'il n'y a pas d'interférence entre les parties en mouvement, la tête de coupe étant abaissée.

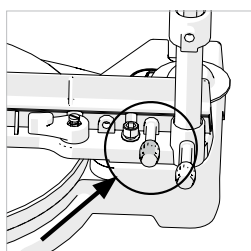

Fig. 5

(8.1) INSTRUCTIONS D'UTILISATION

Attention : La scie à onglets doit être contrôlée (en particulier pour le bon fonctionnement des dispositifs de sécurité) avant chaque utilisation. Ne branchez pas la scie à la source d'alimentation avant d'avoir réalisé un contrôle de sécurité. Assurez-vous que l'utilisateur est formé de manière adéquate à l'utilisation, au réglage et à la maintenance de la machine avant de la brancher à la source d'alimentation et d'utiliser la scie.

(8.2) AVERTISSEMENT : Afin de réduire le risque de blessures, veillez à toujours débrancher la scie avant de procéder au changement ou au réglage des pièces de la machine. Comparez la direction de la flèche de rotation sur le dispositif de protection à la flèche de direction sur la lame. Les dents de la lame doivent toujours être dirigées en direction du bas à l'avant de la scie. Vérifiez le serrage de la vis de l'arbre.

(8.3) POSITION DU CORPS ET DES MAINS (Fig. 6)

- Ne placez jamais vos mains à l'intérieur de la zone « Pas de mains dans cette zone »* (au moins à 150 mm de distance de la lame). Gardez vos mains en dehors de la trajectoire de la lame.
- Fixez fermement la pièce à usiner sur la table et contre le guide afin d'éviter tout mouvement.
- Utilisez un collier de fixation si possible mais vérifiez qu'il est positionné de telle façon qu'il n'interfère pas avec la trajectoire de la lame ou d'autres pièces en mouvement de la machine.
- Évitez les opérations et les positions de la main délicates où une chute soudaine pourrait conduire vos doigts ou votre main à la lame.
- Avant d'essayer une découpe, effectuez un essai avec le courant coupé afin que vous puissiez voir la trajectoire de la lame.
- Gardez vos mains en position jusqu'à ce que l'interrupteur à gâchette MARCHE/ARRÊT soit relâché et que la lame soit complètement arrêtée.

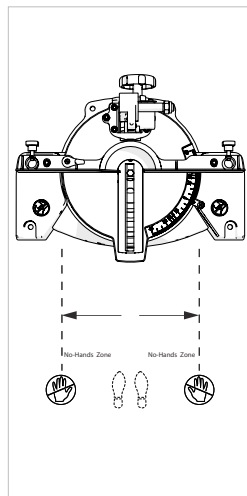

Fig. 6

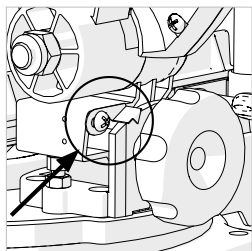

Fig. 7

(8.4)

RÉGLAGE DES ANGLES DE PRÉCISION

Différents contrôles et réglages sont possibles sur cette machine. L'utilisateur aura besoin d'une équerre à 45°/45°/90° pour mener à bien ces contrôles et ces réglages.

AVERTISSEMENT : Les contrôles et réglages doivent uniquement être conduits lorsque la machine est débranchée de la source d'alimentation.

ANGLES DE BISEAU (0° ET 45°)

Réglage de la butée pour l'angle de biseau 0°

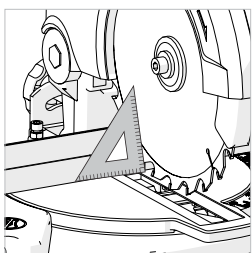

Fig. 8

- Assurez-vous que la tête de coupe est verrouillée en position abaissée avec la goupille de blocage complètement insérée dans le logement. **(reportez-vous à la Fig. 15)**
- Assurez-vous que la tête de coupe est relevée, contre sa butée et que l'indicateur de biseau affiche 0° sur l'échelle. **(Fig. 7)**
- Placez l'équerre de réglage sur la table avec le côté court contre la table et l'autre côté court contre la lame (évitant les plaquettes en carbure de tungstène). **(Fig. 8)**
- Si la lame ne forme pas un angle droit à 90° avec la table d'onglets, un réglage est nécessaire.
- Desserrez la poignée de verrouillage de biseau et inclinez la tête de coupe sur la gauche.
- Desserrez l'écrou autobloquant sur la vis de réglage de l'angle de biseau. **(Fig. 9)**
- Utilisez une clé hexagonale pour visser ou dévisser la vis afin de régler l'angle de la lame.
- Remettez la tête de coupe en position relevée et vérifiez à nouveau l'alignement angulaire avec l'équerre de réglage.
- Répétez les étapes ci-dessus jusqu'à obtenir un alignement angulaire correct.
- Resserrez fermement l'écrou autobloquant pour le réglage de l'angle de biseau.

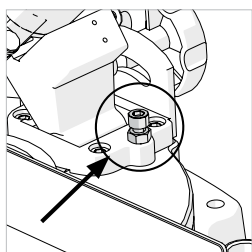

Fig. 9

Réglage de l'indicateur de biseau à 0°

REMARQUE : L'utilisateur doit être convaincu que la lame est réglée de manière strictement perpendiculaire à la table en position relevée et contre la butée.

- Si l'indicateur n'est pas exactement aligné avec la repère 0° sur l'échelle goniométrique, un réglage est nécessaire.
- Desserrez la vis de l'indicateur de biseau en utilisant un tournevis Phillips No.2 (**Fig. 10**).
- Réglez l'indicateur de biseau afin qu'il soit parfaitement aligné avec le repère 0°.
- Resserrez la vis.

Réglage de la butée pour l'angle de biseau à 45°

- Desserrez la poignée de verrouillage de biseau et inclinez complètement la tête de coupe sur la gauche jusqu'à ce qu'elle repose sur la butée à 45°.
- Utilisez une équerre de réglage pour vérifier que la lame est à 45° de la table (évitant les plaquettes en carbure de tungstène).
- Si la lame de la scie n'est pas parfaitement alignée, un réglage est nécessaire.
- Remettez la tête de coupe en position relevée.
- Desserrez l'écrou autobloquant sur la vis de réglage de l'angle de biseau à 45°.
- Utilisez une clé hexagonale pour visser ou dévisser la vis de réglage tel que nécessaire. (**Fig. 11**)
- Inclinez la tête de coupe à 45° et vérifiez à nouveau l'alignement avec l'équerre de réglage.
- Répétez les étapes ci-dessus jusqu'à obtenir l'alignement angulaire correct.
- Serrez fermement l'écrou autobloquant de réglage une fois l'alignement obtenu.

Alignement du guide

Le guide doit être aligné à 90° (angle droit) pour que la lame soit correctement installée. La table rotative doit être réglée sur l'angle d'onglet « 0° ».

Le guide est attaché à la table par deux vis à tête à six pans creux situées de chaque côté du guide dans des fentes longitudinales. (**Fig. 12**)

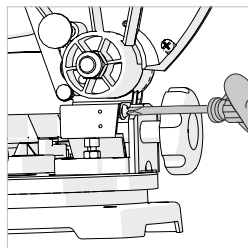

Fig. 10

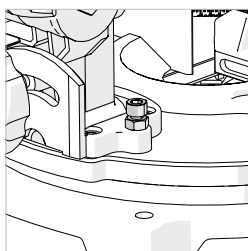

Fig. 11

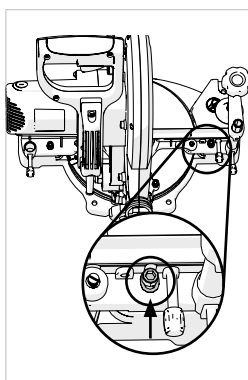

Fig. 12

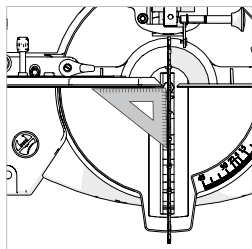

Fig. 13

- Assurez-vous que la tête de coupe est verrouillée en position abaissée avec la goupille de blocage complètement insérée dans son logement.
- Placez l'équerre de réglage sur la table avec le côté court contre le guide et l'autre côté court contre la lame (évitant les plaquettes en carbure de tungstène). **(Fig. 13)**
- Si un réglage est nécessaire, desserrez les quatre vis de réglage du guide en utilisant une clé hexagonale.
- Repositionnez le guide dans sa fente longitudinale jusqu'à obtenir l'alignement.
- Serrez fermement les vis à tête à six pans creux.

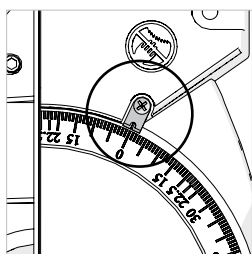

Fig. 14

Réglage de l'indicateur de l'angle d'onglet

REMARQUE : Il existe deux échelles d'onglets moulées à l'avant de la base de la machine. Un petit indicateur fixé à la table rotative affiche l'angle choisi.

L'indicateur peut être repositionné si nécessaire en desserrant la vis de fixation au moyen d'un tournevis Phillips No2. Réglez si nécessaire puis serrez fermement la vis de fixation. **(Fig. 14)**

VÉRIFICATIONS DE RÉGLAGE FINALES

Avec la machine sur ARRÊT et débranchée de l'alimentation secteur, procédez à ce qui suit ;

Quand tous les réglages ont été effectués, réglez la machine à chacun des paramètres maximum.

Abaissez la lame à sa position la plus basse et faites tourner la lame à la main (il est recommandé de porter des gants lorsque vous effectuez cette opération) et assurez-vous que la lame ne s'accroche pas sur les pièces moulées ou de protection de la machine.

(8.5) PRÉPARATION EN VUE DE LA DÉCOUPE

NE TRAVAILLEZ PAS EN DÉSÉQUILIBRE

Gardez un bon appui et un bon équilibre. Tenez-vous sur le côté afin que votre visage et votre corps ne soient pas dans la trajectoire d'un rebond potentiel.

La découpe à la main est une cause importante d'accidents et ne doit jamais être tentée.

- Assurez-vous que la pièce à usiner repose toujours solidement sur le guide et, lorsque cela est possible, qu'elle est fixée à la table au moyen du collier de fixation.
- La table à sciage doit être propre et ne pas comporter de sciures etc. avant que la pièce à usiner soit maintenue en position.
- Assurez-vous que le matériau découpé peut s'évacuer de la lame lorsque la coupe est terminée. Assurez-vous que les morceaux découpés ne puissent pas rester coincés dans une pièce de la machine.
- N'utilisez pas cette scie pour couper des petits morceaux. Si la pièce à usiner est telle que votre main ou vos doigts se trouvent à moins de 150 mm de la lame de la scie, la pièce à usiner est trop petite.

(8.6) RELÂCHEMENT DE LA TÊTE DE COUPE

La tête de coupe se mettra automatiquement en position haute une fois relâchée de sa position basse de verrouillage. Elle se verrouillera en position haute de manière automatique.

Pour relâcher la tête de coupe de la position basse de verrouillage :

- Appuyez doucement sur la poignée de coupe.
- Tirez la goupille de verrouillage de la tête (**Fig. 15**) et laissez la tête de coupe remonter en position haute.

Si le relâchement est difficile :

- Faites basculer doucement la tête de coupe de haut en bas.
- Tournez simultanément la goupille de verrouillage de la tête dans le sens horaire et tirez vers l'extérieur.

Remarque : Lorsque la machine n'est pas utilisée, nous vous conseillons de verrouiller la tête de coupe en position basse avec la goupille de verrouillage complètement enfoncée dans son logement.

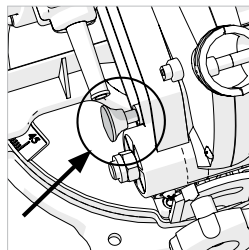

Fig. 15

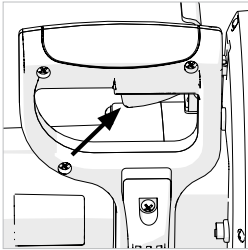

Fig. 16

L'INTERRUPTEUR MARCHE/ARRÊT DU MOTEUR (Fig. 16)

L'interrupteur à gâchette MARCHE/ARRÊT du moteur est sans loquet. Il se situe à l'intérieur de la POIGNÉE de coupe.

- Appuyez sur l'interrupteur pour démarrer le moteur.
- Relâchez l'interrupteur pour éteindre le moteur.

COUPE RÉALISÉE EN TRANCHANT

Ce type de coupe est principalement utilisé pour la découpe de matériaux de petite section. La tête de coupe se baisse doucement pour couper à travers la pièce à usiner.

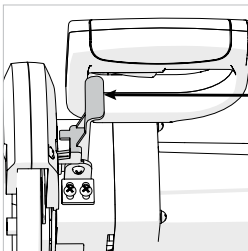

Fig. 17

- Placez la pièce à usiner sur la table et contre le guide puis maintenez-la à l'aide de fixations comme il convient.
- Saisissez la poignée de la scie.
- Démarrez le moteur et laissez la lame de la scie atteindre sa pleine vitesse.
- Appuyez sur le levier de verrouillage du carter inférieur pour relâcher la tête de coupe. (**Fig. 17**)
- Abaissez la poignée de coupe et coupez la pièce à usiner.
- Laissez la vitesse de la lame faire le travail, il n'est pas besoin d'appliquer une pression excessive sur la poignée de coupe.
- Lorsque la coupe est terminée, relâchez l'interrupteur à gâchette MARCHE/ARRÊT.
- Laissez la lame s'arrêter complètement.
- Laissez la tête de coupe remonter en position haute avec le protège-lame inférieur recouvrant complètement les dents de la lame ainsi que la tête de coupe verrouillée en position haute avant de relâcher la poignée de coupe.
- Retirez la pièce à usiner.

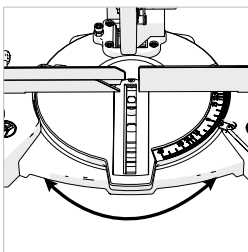

Fig. 18

COUPE D'ONGLET (Fig. 18)

La table rotative de cette machine peut être tournée à 45° sur la gauche ou la droite par rapport à la position de coupe transversale (0°). Des butées positives sont fournies à 45°, 40°, 35°, 30°, 22,5°, 15°, 10° et 5° à gauche et à droite.

- Desserrez la vis de verrouillage de l'onglet (**Fig. 19**) en la tournant dans le sens antihoraire.
- Tournez la table rotative à l'angle désiré. Une échelle goniométrique à angle d'onglet est intégrée dans la table tournante pour aider aux réglages.
- Serrez la vis de verrouillage de l'onglet une fois l'angle souhaité obtenu.

Remarque : Il est important de serrer la vis de verrouillage de l'onglet même quand une butée positive a été choisie.

Remarque : La vis de verrouillage de l'onglet dispose d'un levier repositionnable avec ressort de rappel. Le repositionnement peut être nécessaire pour éviter les interférences avec les autres pièces de la machine lorsque certains angles d'onglet sont choisis.

Pour procéder au repositionnement :

- Levez le levier et tournez-le dans une position qui soit pratique.
- Desserrez le levier.

COUPE EN BISEAU INCLINAISON DE LA TÊTE DE COUPE

Une coupe en biseau (**Fig. 20**) est réalisée avec la table rotative réglée sur l'onglet à 0°.

Remarque : Il peut être nécessaire de régler la partie supérieure du guide pour laisser un espace suffisant à la tête de coupe en mouvement.

La tête de coupe peut être inclinée de la position normale 0° (position perpendiculaire) à un angle maximum de 45° par rapport à la perpendiculaire du côté gauche uniquement.

Pour incliner la tête de coupe sur la gauche :

- Desserrez la vis de verrouillage de biseau (**Fig. 21A**).
- Inclinez la tête de coupe à l'angle souhaité. Une échelle goniométrique est fournie pour aider aux réglages. (**Fig 21B**).
- Serrez la vis de verrouillage de biseau une fois l'angle souhaité obtenu.

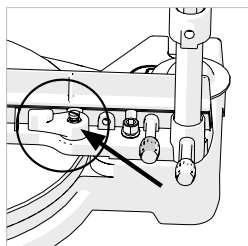

Fig. 19

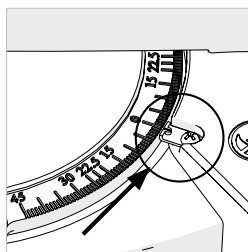

Fig. 20

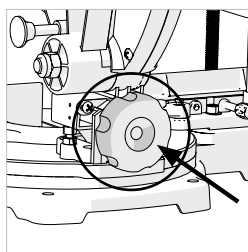

Fig. 21A

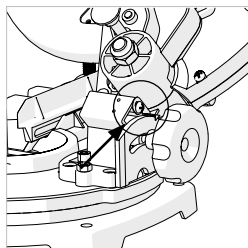

Fig. 21B

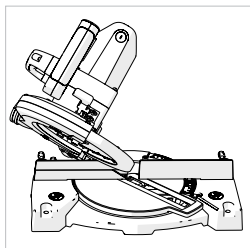

Fig. 22

Lorsque la coupe est terminée :

- Relâchez l'interrupteur à gâchette MARCHE/ARRÊT mais gardez vos mains en position et laissez la lame s'arrêter complètement.
- Laissez la tête de coupe s'élever dans sa position haute avec le protège-lame inférieur complètement déployé avant de retirer votre (vos) main(s).
- Remettez la tête de coupe en position perpendiculaire.
- Serrez le levier de verrouillage de biseau.

(8.7)

COUPE COMPOSÉE (Fig. 22)

Une coupe composée est une combinaison d'une coupe d'onglet et en biseau utilisées simultanément.

Lorsqu'une coupe composée est nécessaire, choisissez les positions de biseau et d'onglet souhaitées comme précédemment expliqué.

Vérifiez toujours que la trajectoire de la lame n'interfère pas avec le guide de la machine ou toute autre partie de la machine. Réglez la partie gauche en haut du guide si nécessaire.

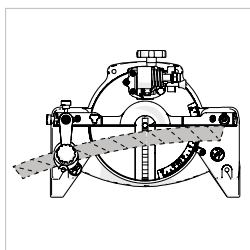

Fig. 23

(8.8)

COUPE D'UN MATÉRIAU BOMBÉ (Figs. 23)

Avant de couper une pièce à usiner, vérifiez si celle-ci est bombée. Si elle est bombée, la pièce à usiner doit être positionnée et coupée comme indiqué. Ne placez pas la pièce à usiner de manière incorrecte et ne la coupez pas sans le support du guide.

(8.9)

NETTOYAGE DES MATÉRIAUX COINCÉS

- Mettez la scie à onglets à l'ARRÊT en relâchant l'interrupteur à gâchette.
- Laissez la lame s'arrêter complètement.
- Débranchez la scie à onglets de la source d'alimentation.
- Enlevez soigneusement les matériaux qui se sont coincés dans la machine.

- Vérifiez la sécurité et l'état du dispositif de sécurité.
- Vérifiez que les autres parties de la machine ne sont pas abîmées, comme la lame.
- Les pièces endommagées doivent être remplacées par un technicien qualifié et une inspection de sécurité doit être menée avant de réutiliser la machine.

(8.10) SUPPORT DES PIÈCES LONGUES

L'extrémité libre d'une pièce à usiner longue doit être maintenue à la même hauteur que la table de la machine. L'utilisateur devrait envisager d'utiliser un support à distance pour la pièce à usiner si jugé nécessaire.

(8.11) INSTALLATION ou RETRAIT d'une LAME

AVERTISSEMENT : Effectuez uniquement cette opération avec la machine débranchée de la source d'alimentation.

AVERTISSEMENT : Utilisez uniquement des lames Evolution authentiques qui sont conçues pour cette machine. Assurez-vous que la vitesse maximale de la lame est supérieure à la vitesse du moteur.

Remarque : Il est recommandé que l'utilisateur envisage de porter des gants de protection quand il manipule la lame lors de l'installation ou du changement de lame.

- Assurez-vous que la tête de coupe est en position haute.
- Retirez le bras de manœuvre du carter inférieur de la machine en enlevant la vis du pivot. **(Fig. 24)** Conservez cette vis en sécurité pour une utilisation ultérieure.
- Appuyez sur le levier de verrouillage du protège-lame inférieur (a) et faites tourner le protège-lame inférieur (b) en haut dans le protège-lame supérieur. **(Fig. 25)**
- Appuyez sur le bouton noir de verrouillage de l'arbre pour verrouiller l'arbre. **(Fig. 26)**

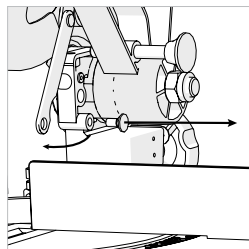

Fig. 24

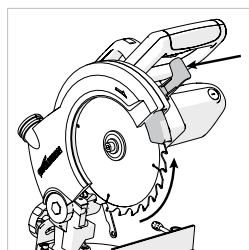

Fig. 25

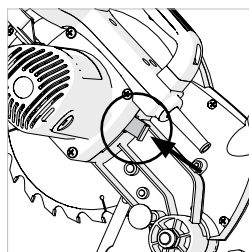

Fig. 26

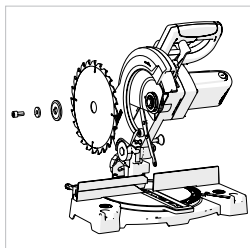

Fig. 27

- Au moyen de la clé hexagonale fournie, desserrez la vis de l'arbre et retirez la rondelle, la bride de la lame et la lame de l'arbre. **(Fig. 27)**

Remarque : La vis de l'arbre dispose d'un filetage à gauche. Tournez dans le sens horaire pour desserrer. Tournez dans le sens antihoraire pour serrer.

- Installez la nouvelle lame $\varnothing 210$ mm. Assurez-vous que la flèche de rotation sur la lame corresponde à la flèche de rotation de sens horaire sur le carter supérieur.

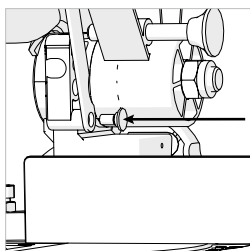

Fig. 28

Remarque : Les dents de la lame doivent toujours être dirigées en direction du bas à l'avant de la scie.

- Installez la bride de la lame, la rondelle ainsi que la vis de l'arbre.
- Verrouillez l'arbre et serrez la vis de l'arbre en utilisant votre force de façon modérée, mais ne serrez pas trop.
- Remplacez le bas de manœuvre de protection et la vis du pivot de retenue. **(Fig. 28)**
- Assurez-vous que la clé hexagonale est retirée et que le verrouillage de l'arbre a été retiré avant d'utiliser la machine.
- Assurez-vous que le protège-lame est pleinement opérationnel avant d'utiliser la machine.

Si nécessaire, des embouts pour réduire l'usure des lames peuvent être utilisés mais uniquement selon les instructions des fabricants.

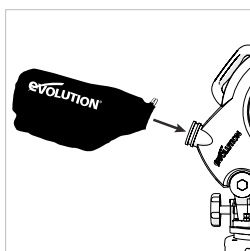

Fig. 29

(8.12) UTILISATION D'ACCESSOIRES EVOLUTION OPTIONNELS

(non fournis en tant qu'équipement d'origine – reportez-vous aux Accessoires optionnels) </1280

(8.13) SAC À POUSSIÈRE

Un sac à poussière peut être installé sur le port d'extraction à l'arrière de la machine. Le sac à poussière s'utilise uniquement lors de la découpe de matériaux en bois.

- Faites glisser le sac à poussière sur le port d'extraction de poussière, en vous assurant que la pince à ressort serre le port soutenant le sac à poussière solidement en place. **(Fig. 29)**

Remarque : Dans un souci d'efficacité, videz le sac à poussière lorsqu'il est plein aux 2/3. Débarrassez-vous du contenu du sac à poussière de façon écologiquement responsable. Il se peut qu'il soit nécessaire de porter un masque anti-poussière lorsque vous videz le sac à poussière.

Remarque : Une machine de chantier d'extraction par aspiration peut être fixée au port d'extraction de la poussière si nécessaire. Suivez les instructions des fabricants si une telle machine est installée.

AVERTISSEMENT : N'utilisez pas le sac à poussière lors de la découpe de matériaux métalliques.

(6.1) ENTRETIEN

Remarque : Tout entretien doit être mené à bien avec la machine éteinte et débranchée de la prise secteur/de la batterie. Vérifiez régulièrement que tous les éléments de sécurité et les protections fonctionnent correctement. N'utilisez cette machine que si toutes les protections/les éléments de sécurité fonctionnent correctement. Tous les paliers du moteur de cette machine sont lubrifiés à vie. Aucune autre lubrification n'est requise. Utilisez un tissu propre et légèrement humide pour nettoyer les pièces en plastique de la machine. N'utilisez pas de solvants ou de produits similaires qui pourraient endommager les parties en plastique.

AVERTISSEMENT : Ne tentez pas de nettoyer en insérant des objets pointus à travers les ouvertures de la machine. Les sorties d'air de la machine doivent être nettoyées à l'aide d'air comprimé sec. Une quantité excessive d'étincelles peut indiquer la présence de saletés dans le moteur ou être un signe d'usure des balais en carbone.

(6.2) Si vous soupçonnez cela, faites réparer la machine et remplacez les balais par un technicien qualifié. **(6.2) s'arrête ici**

Plaque de coupe de la table Une plaque de coupe de la table est installée sur cette machine. Si la plaque est endommagée ou usée, elle doit être remplacée. Des plaques de remplacement sont disponibles auprès d'Evolution Power Tools. Pour remplacer les plaques de coupe de la table :

- Retirez la vis cruciforme qui maintient la plaque sur la table rotative.
Remarque : Il se peut qu'il soit nécessaire de retirer ou de déplacer temporairement le guide pour avoir accès à la vis de fixation.
- Soulevez la plaque à partir de la table.
- Retirez tous les débris ayant pu s'accumuler sous la plaque.
- Installez la plaque de remplacement et remettez la vis de fixation.
- Si nécessaire, remettez en place le guide et réalignez-le. **(reportez-vous à l'Alignement du guide et aux Figs 12 et 13)**
- Vérifiez que la plaque soit alignée et de niveau avec la table.

(6.4) PROTECTION DE L'ENVIRONNEMENT

Les déchets électriques et les produits mécaniques ne doivent pas être jetés avec les ordures ménagères. Veuillez recycler lorsque les infrastructures le permettent.

Contactez votre municipalité ou votre revendeur pour des conseils sur le recyclage.



DÉCLARATION CE DE CONFORMITÉ

En accord avec EN ISO 17050-1:2004.



Le fabricant du produit couvert par cette déclaration est.:

Evolution Power Tools, Venture One, Longacre Close, Holbrook Industrial Estate, Sheffield, S20 3FR.

Le fabricant déclare par la présente que la machine comme détaillée dans cette déclaration respecte toutes les dispositions de la Directive Machines et toutes les autres directives détaillées ci-après. Le fabricant déclare aussi que la machine comme détaillée dans cette déclaration respecte, lorsque cela s'applique, les dispositions pertinentes des exigences essentielles de santé et de sécurité.

Les directives couvertes par cette déclaration sont comme listées ci-après:

2006/42/EC.	Directive Machines.
2006/95/EC.	Directive relative aux équipements à basse tension.
2004/108/EC.	Directive relative à la compatibilité électromagnétique.
93/68/EC.	Directive relative au marquage CE.
2011/65/EU.	Directive relative à la limitation de l'utilisation de certaines substances dangereuses dans les équipements électriques et électroniques (RoHS)
2002/96/EC amended by 2003/108/EC.	Telle que modifiée par la directive 2003/108/CE relative aux déchets d'équipements électriques et électroniques (DEEE).

Die Maschine erfüllt weiterhin die Anforderungen der folgenden Dokumente:

EN61029-1 • EN61029-2 • EN55014-1 • EN55014-2
EN61000-3-2 • EN61000-3-3 • EN60825-1

Détails Du Produit

Description:	FURY3-B / STEALTH3-B 210mm MULTIPURPOSE COMPOUND MITRE SAW
Modèle Evolution n°:	FURY3B2102 / FURY3B2102EU / STEALTH3B2102 / STEALTH3B2102EU
Tension:	230-240V~
Entrée:	50Hz

La documentation technique requise pour prouver que le produit est conforme aux exigences des directives a été compilée et est disponible pour inspection par les autorités concernées chargées de faire appliquer la législation. Elle montre que notre dossier technique contient les documents listés ci-dessus et qu'ils sont la norme pour le produit, comme détaillé ci-dessus.

Nom et adresse du détenteur de la documentation technique.

Signature:  Print: Steven Bulloss: Directeur des opérations

Signature:  Print: Lettie Lui: Chef de produit

Date: 21/03/2012

evOLUTION®

www.evolutionpowertools.com

UK

Evolution Power Tools Ltd
Venture One
Longacre Close
Holbrook Industrial Estate
Sheffield
S20 3FR

+44 (0)114 251 1022

US

Evolution Power Tools LLC
8363 Research Drive
Davenport
Iowa
52806

+1 866-EVO-TOOL

EU

Evolution Power Tools SAS
61 Avenue Lafontaine
33560
Carbon-Blanc
Bordeaux

+ 33 (0)5 57 30 61 89

Discover Evolution Power Tools

Visit: www.evolutionpowertools.com
or download the QR Reader App on your
smart phone and scan the QR code (Right).

