

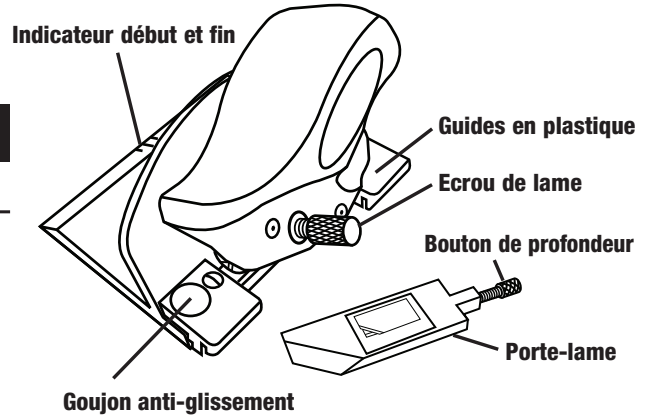

**ATTENTION!!!
LES LAMES SONT TRÈS COUPANTES**

Identification



Instructions pour la découpe d' un contre-collé de 3 mm

Blade Installation

REMARQUE: Utilisez uniquement une lame 3mm no 271. Elle n'a qu'une face biseautée aiguisée. N'UTILISEZ PAS la n° 270 qui lui ressemble, mais qui a deux faces biseautées. La n° 270 ne coupera pas correctement des épaisseurs de 3 mm (Fig. 1).

REMARQUE: une seule pointe de la lame n° 271 peut être utilisée (Fig. 2).

1. Desserrez la vis de la lame et retirez le magasin.
2. Placez la lame dans le porte-lame (côté 3mm), sur le goujon, en faisant attention à l'orientation de la pointe de la lame (Fig. 3).
3. Insérez le porte-lame dans le cutter (Fig. 4).
4. Resserrez le boulon de la lame.

Réglage de la profondeur

REMARQUE: Le réglage de profondeur du 3mm standard fait correspondre l'extrémité de la lame avec celle de la rainure (Fig. 5).

1. Mettez la pointe du cutter sur le bord du contre-collé.
2. Appuyez complètement sur la lame.
3. La pointe de la lame devrait pénétrer dans la feuille doublure jusqu'au coin en biseau (Fig. 6).
4. Pour un réglage précis, tournez la vis sur la base du cutter .

REMARQUE: Pour réduire la profondeur, vous devez repousser la lame avec votre doigt.

5. Resserrez le boulon de la lame.

Fig. 1 Lame 3 mm Biseau simple n°271

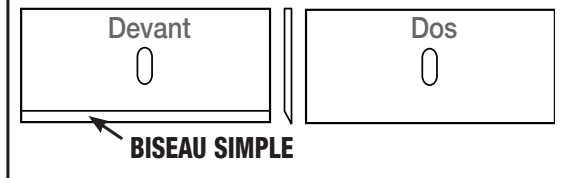

Fig. 2

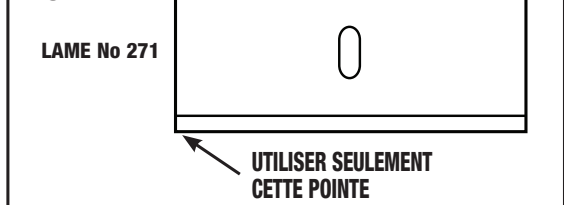

Fig. 3

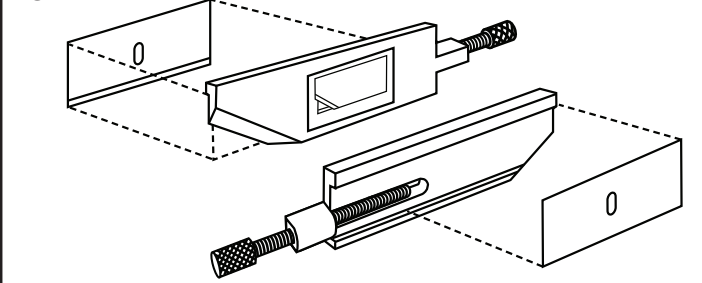

Fig. 4

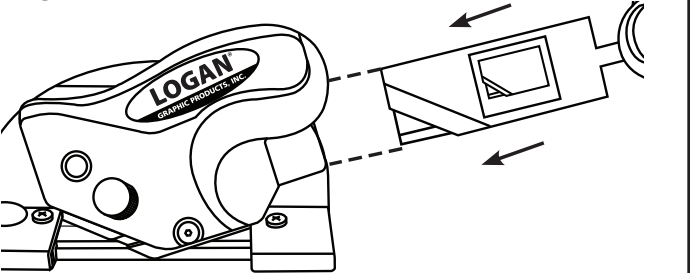

Fig. 5

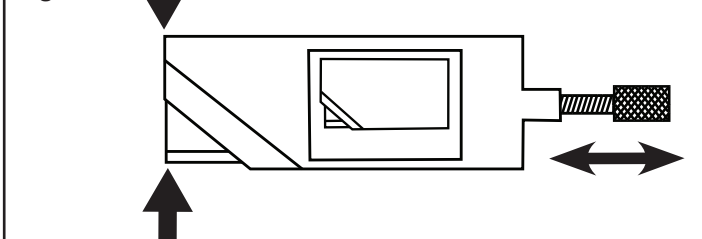
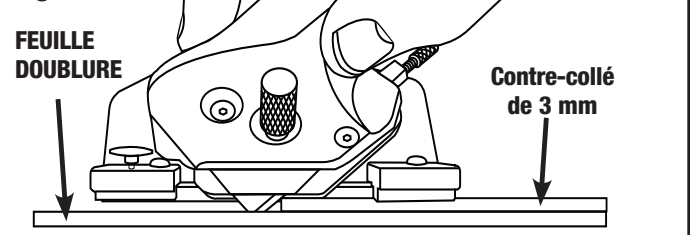

Fig. 6



Instructions pour la découpe de passe-partout de 3 mm

Découper un contre-collé de 3 mm

1. Au dos du contre-collé, tracez au crayon la fenêtre à ouvrir (**Fig. 7**).
2. Placez votre contre-collé (face colorée vers le bas) / sur une feuille doublure (chute de contre-collé) plus large que lui.
3. Alignez la règle de guidage sur le côté gauche de la ligne tracée ou faites glisser le contre-collé sous le rail de guidage, contre le guide de passe-partout et sous la barre d'équerrage.
4. Introduisez le cutter sur la règle de guidage et faites coïncider la marque VERTE avec la ligne de crayon supérieure (**Fig. 8**).
5. Avec la main gauche, appuyez sur le goujon anti-glissement et fermeture faites pivoter le porte-lame dans le contre-collé (**Fig. 9**).
6. Coupez le contre-collé en le tirant le long de la règle de guidage jusqu'à ce que la marque ROUGE rencontre le trait de crayon inférieur (**Fig. 10**).
7. Faites pivoter le cutter hors du contre-collé. Répétez pour les trois côtés restants (**Fig. 11**).

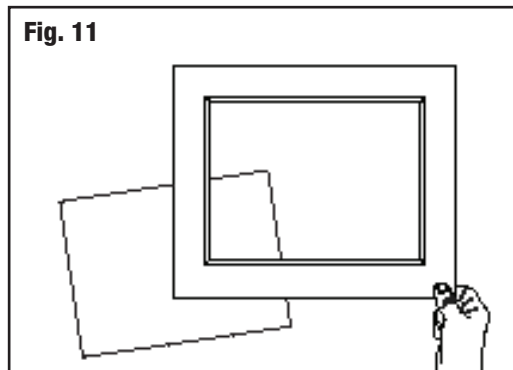
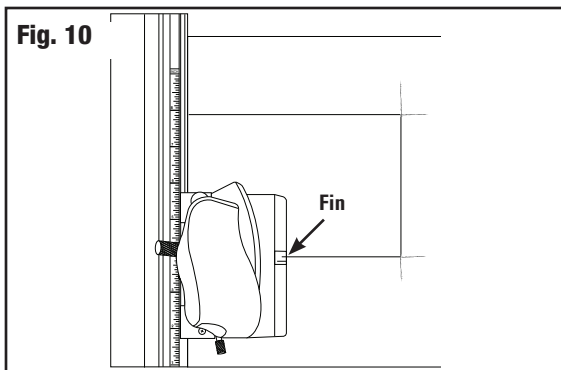
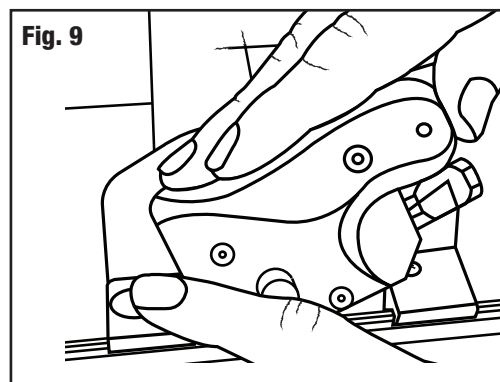
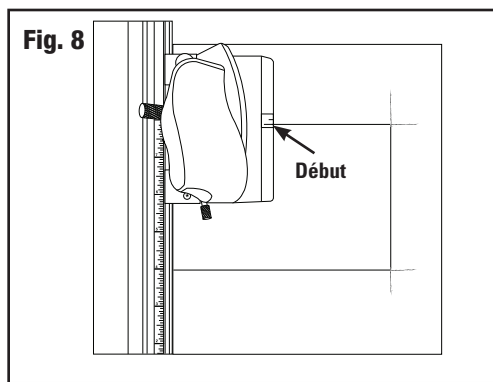
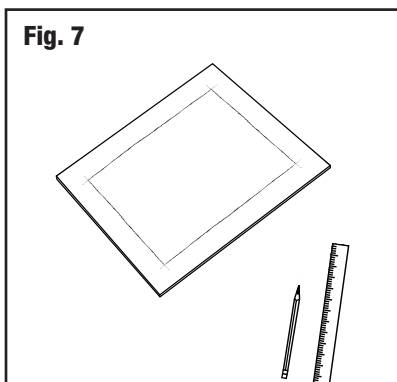

Conseils utiles

- Découpez en utilisant vos deux mains.
- Une profondeur de lame trop importante peut en casser la pointe.
- Changez souvent la lame.
- Utilisez une pointe de lame pour des épaisseurs de 3 mm.
- Si la découpe n'est pas complète, répétez-la.
- Si vos dépassements sont trop longs ou trop courts, commencez et terminez la découpe un peu avant ou après les lignes début/fin.

Mise en place des guides en plastique (utilisez un tournevis Phillips)

Pour une meilleure rectitude de coupe, ajustez précisément les guides sur le rail de guidage.

1. Introduisez le cutter dans le rail.
2. Desserrez les vis du guide (**Fig. 12**).
3. Pressez le guide contre le rail.
4. Resserrez les vis du guide

