



Manuel d'utilisation

**Onduleur professionnel au format « RACK 19" »
ELITE PRO 1000ELCDRT2U/1500ELCDRT2U
2200ELCDRT2U/3000ELCDRT2U**

K01-2F01008-04

AVERTISSEMENTS DE SECURITE IMPORTANTS

Ce manuel contient d'importantes instructions de sécurité. Veuillez lire et suivre scrupuleusement toutes les instructions pendant l'installation et l'utilisation de l'appareil. Lisez ce manuel attentivement avant de déballer, d'installer ou d'utiliser votre onduleur (système d'alimentation sans coupure).

ATTENTION ! L'onduleur doit être branché sur une prise murale reliée à la terre, avec une protection par fusible ou par coupe-circuit. NE PAS brancher l'onduleur sur une prise non reliée à la terre. Si vous avez besoin de vider l'énergie de cet équipement, éteignez et débranchez l'onduleur.

ATTENTION ! La batterie peut mettre sous tension des composants dangereux à l'intérieur de l'unité, même lorsque le câble d'alimentation est déconnecté.

ATTENTION ! La prise murale doit être près de l'appareil connecté et facilement accessible.

ATTENTION ! Pour éviter le risque d'incendie ou d'électrocution, installez dans un endroit, en intérieur, avec température et humidité contrôlées, et exempt de contaminations conductrices. (Veuillez consulter les spécifications pour connaître les plages acceptables pour la température et l'humidité).

ATTENTION ! Pour réduire le risque d'électrocution, ne pas enlever le couvercle, sauf pour l'entretien de la batterie. Aucune pièce interne n'est réparable par l'utilisateur, sauf la batterie.

ATTENTION ! Pour éviter toute électrocution, éteignez l'appareil et débranchez de réseau électrique avant toute maintenance sur la batterie ou installation d'un composant informatique.

ATTENTION ! Pour réduire les risques d'incendie, connecter l'onduleur à un circuit de 16 ampères de courant maximum de protection, conformément à l'exigence CE.

ATTENTION ! La prise secteur, lorsque l'onduleur est connecté, doit être proche de l'appareil et facilement accessible.

ATTENTION ! Veuillez utiliser uniquement du câble secteur testé VDE, marqué CE, (par exemple, le câble secteur de vos équipements), pour relier l'onduleur à la prise secteur.

ATTENTION ! N'utilisez que des câbles certifiés VDE, et CE pour raccorder vos équipements.

ATTENTION ! Veuillez utiliser uniquement un câble secteur certifié VDE, marqué CE pour relier tout équipement à l'onduleur.

ATTENTION ! Lors de l'installation de l'équipement, assurez-vous que la somme du courant de fuite de l'onduleur et de l'appareil relié ne dépasse pas 3,5 mA.

ATTENTION ! Ne débranchez pas l'unité de l'alimentation secteur pendant qu'elle est en marche, sous peine de déconnecter le conducteur de Terre.

ATTENTION ! NE PAS UTILISER POUR DES EQUIPEMENTS MEDICAUX ! Ne pas utiliser dans des situations qui affecteraient le fonctionnement et la sécurité d'équipements et d'applications médicales ou la survie du patient.

ATTENTION ! NE PAS UTILISER AVEC OU A PROXIMITE DES AQUARIUMS! Pour réduire les risques d'incendie ou d'électrocution, n'utilisez pas l'onduleur avec ou à proximité d'un aquarium. La condensation de l'aquarium peut court-circuiter l'appareil.

NE PAS INSTALLER L'ONDULEUR LÀ OÙ IL SERAIT EXPOSÉ EN PLEIN SOLEIL, NI PRÈS D'UNE FORTE SOURCE DE CHALEUR!

NE PAS BLOQUER LES OUÏES D'AÉRATION AUTOUR DU BOÎTIER !NE PAS BRANCHER DES APPAREILS MÉNAGERS TELS QUE DES SÈCHE-CHEVEUX SUR LES PRISES DE SORTIE DE L'ONDULEUR.

INSTALLATION DE VOTRE SYSTEME UPS

DEBALLAGE

Inspectez l'onduleur tout en consultant le bordereau-de livraison afin de vous assurer qu'aucune des pièces suivantes ne manque:(1) 1 onduleur; (2) 1 manuel d'utilisation; (3) 1 ligne téléphone; (4) PowerPanel® 1 CD Logiciel Business Edition; (5) 1 câble USB de type A+B; (6) 2 supports de montage en rack (7) 1 câble d'arrêt d'urgence (gris); (8) 1 câble d'interface série (DB-9); (9) 4 cordons d'alimentation

GUIDE D'INSTALLATION DU MATERIEL

RÉGULATEUR DE TENSION AUTOMATIQUE (AVR)

Les ELITE PRO 1000ELCDRT2U/1500ELCDRT2U/2200ELCDRT2U/3000ELCDRT2U peuvent stabiliser les incohérences du réseau électrique. Les fluctuations du réseau électrique peut endommager des données importantes et du matériel, mais la régulation de tension automatique de l'onduleur permet à votre ordinateur de ne jamais voir de tels niveaux de tensions dangereuses. La régulation automatique de tension régule les basses et les hautes tensions pour que les équipements continuent de fonctionner à des niveaux de tension secteur sûrs, (220/230/240V), sans avoir à basculer en mode batterie. Votre équipement peut fonctionner normalement, même pendant les problèmes d'alimentation, tels que les baisses de tension et les pannes. Les puissantes batteries de l'appareil fournissent de la puissance uniquement si la tension descend en-dessous de 150V ou augmente au-dessus de 300V.

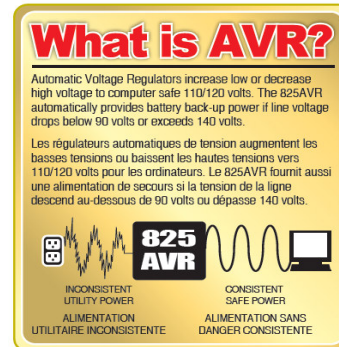

1. Une perte de charge de la batterie peut se produire pendant le transport et le stockage. Pour la première utilisation de l'onduleur, il est fortement recommandé de charger les batteries pendant au moins huit heures afin d'assurer la capacité de charge maximale des batteries. Pour recharger les batteries, il vous suffit de brancher l'appareil sur une prise secteur.
2. Lorsque vous utilisez le logiciel fourni, branchez le câble série ou USB entre l'ordinateur et le port correspondant sur l'onduleur. Remarque : Si le port USB est utilisé, le port série est désactivé. Ils ne peuvent pas être utilisés simultanément. L'ordinateur avec le logiciel PowerPanel® Business Edition se connecte sur le port USB ou sur le port série de l'onduleur. Il peut contrôler la planification du fonctionnement, le test de la batterie, la prise de courant, etc., et obtenir des informations sur l'état de l'onduleur. Toutefois, les autres ordinateurs avec le logiciel PowerPanel® Business Edition ne peut obtenir les informations d'état de l'onduleur que via une connexion LAN.
3. Avec l'onduleur éteint et débranché, reliez votre ordinateur, moniteur, ainsi que tout autre appareil de stockage (disque dur, bande magnétique, etc.) dans les prises de sortie ondulées. Branchez votre périphérique (imprimante, scanner, haut-parleurs) dans les prises de sortie de protection permanente contre la surtension. **NE BRANCHEZ PAS** une imprimante laser, une déchiqueteuse, une photocopieuse, un générateur, un aspirateur, une pompe de vidange ou d'autres gros appareils électriques dans "les prises de sortie ondulées et parsurtensées". La consommation de courant de ces appareils entraînera la surcharge et peut-être même endommagera l'onduleur.
4. Pour protéger une connexion de réseau contre les surtensions, reliez à l'aide d'un câble de réseau le connecteur mural au connecteur d'entrée de l'onduleur. Reliez ensuite à l'aide d'un câble de réseau le connecteur de sortie de l'onduleur à l'appareil du réseau.
5. Appuyez sur le bouton d'alimentation pour allumer l'onduleur. Le témoin de mise sous tension s'illumine. Si une surcharge est détectée, une alarme sonore retentit et l'onduleur émet un bip long. Pour le réinitialiser, mettez l'appareil hors tension et débranchez certains équipements des prises de sortie. Assurez-vous que votre équipement consomme un courant de charge dans les limites de sécurité de l'appareil, (se référer aux spécifications techniques), puis allumez l'appareil.

GUIDE D'INSTALLATION DU MATERIEL

6. Afin que la charge de la batterie reste optimale, laissez l'onduleur branché dans une prise de courant en permanence.

7. Si vous souhaitez ranger l'UPS l'onduleur pour une période prolongée, recouvrez-le et placez-le avec la batterie entièrement chargée. Si vous n'utilisez pas l'onduleur, rechargez la batterie une fois tous les trois mois car autrement sa durée de vie s'en trouverait réduite.

8. Avant de stocker l'onduleur pour une période de temps prolongée, éteignez l'appareil. Ensuite, couvrez-le et rangez-le avec les batteries complètement chargées. Rechargez les batteries tous les trois mois, afin d'assurer une bonne capacité de la batterie et une longue durée de vie des batteries ; de plus, ceci peut également éviter d'endommager l'unité l'onduleur en raison d'une fuite de batterie peu probable.

9. L'unité offre un port série primaire (I), un port série secondaire (II), et un port USB, (apparié avec le port série primaire), pour permettre la connexion et la communication entre l'onduleur et tout ordinateur connecté. Le port série primaire (I), ainsi que son port USB apparié permettent la communication bidirectionnelle entre l'onduleur et le principal ordinateur connecté au logiciel. L'onduleur permet de commander l'arrêt de l'ordinateur en cas d'urgence, et en même temps, l'ordinateur peut contrôler l'ONDULEUR et modifier les différents paramètres programmables. D'autre part, le port série secondaire II, permet uniquement à l'onduleur d'initier l'arrêt automatique de l'ordinateur en cas d'arrêt d'urgence. En cas de besoin, téléchargez PowerPanel® Personnal edition sur www.cpsww.com. N'installez jamais PowerPanel® Business Edition Agent et PowerPanel® Personal Edition sur le meme ordinateur.

10. Port EPO (Arrêt d'urgence) :

Utilisez le câble gris fourni pour le connecter à un commutateur à contact EPO spécial. Suivez le schéma de câblage approprié ci-dessous pour relier le câble à votre configuration EPO. Le commutateur EPO a distance est un interrupteur installé dans un espace extérieur, relié à l'unité via une simple ligne téléphonique RJ-11. En cas d'urgence, il peut être immédiatement utilisé pour couper l'alimentation de l'onduleur.

OPERATIONS DE BASE

ELITE PRO 1000/1500/2200ELCDRT2U

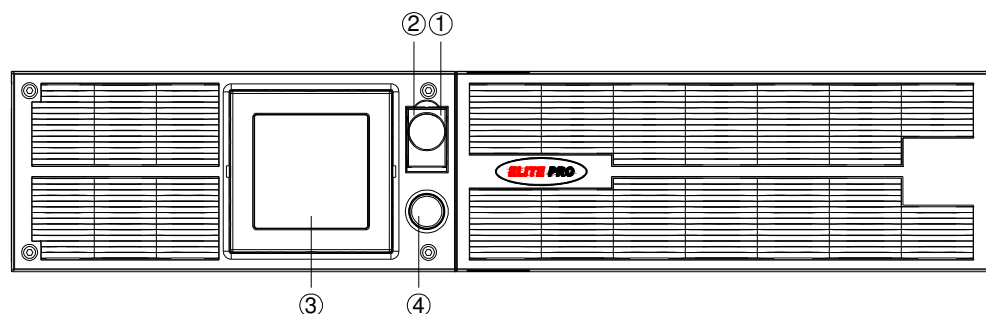

ELITE PRO 3000ELCDRT2U

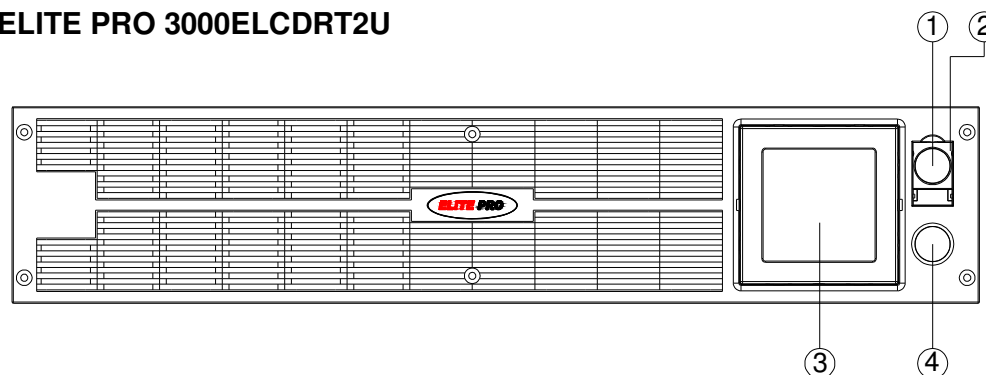

DE LA FACE AVANT

1. Bouton marche/arrêt

Interrupteur marche/arrêt principal pour les appareils branchés aux prises ondulées.

2. Témoin de mise sous tension

Indique que le réseau électrique est normal et que les sorties de l'onduleur fournissent de la puissance, sans surtension et sans pointe.

3. Lecture du LCD multifonction

L'écran numérique intelligent de haute résolution affiche toutes les informations de l'UPS l'onduleur avec icônes et messages. Pour de plus amples informations veuillez consulter la section "Définitions des voyants allumés de l'écran numérique".

4. Bouton de bascule de l'affichage LCD

Permet de choisir parmi une variété d'informations que l'écran LCD peut afficher.

OPERATIONS DE BASE

ELITE PRO 1000/1500ELCDRT2U

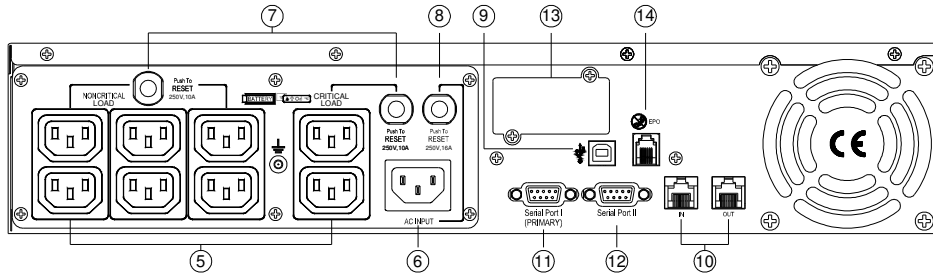

ELITE PRO 2200ELCDRT2U

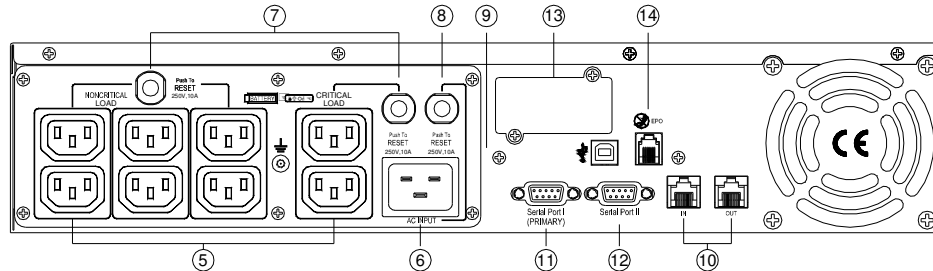

ELITE PRO 3000ELCDRT2U

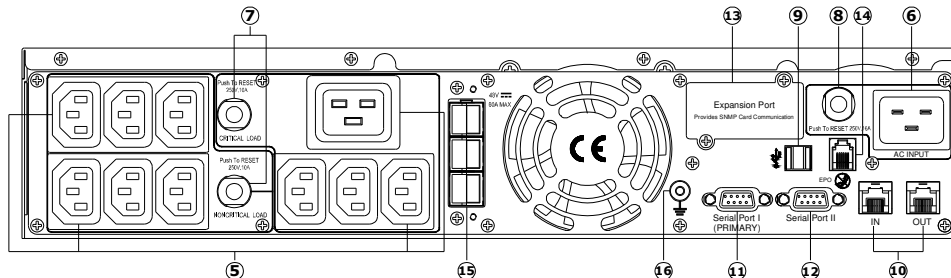

DE LA FACE ARRIERE

5. Sorties ondulées, protégées contre les surtensions et protégées régulées AVR

L'onduleur offre un total de nine/ten prises ondulées et protection contre les surtensions. Elles permettent aux équipements connectés ne cessent pas de continuer à fonctionner pendant une certaine durée, en cas de panne secteur.

Critique / non-critique

Il est possible de programmer l'appareil de sorte que le bloc de sortie marqué comme "non-critique", (6 prises), cesse de fournir de la puissance aux appareils reliés après une certaine durée, donnant ainsi plus d'autonomie pour les équipements connectés sur les sorties marquées comme "critiques", (2/4 prises). En d'autres termes, l'utilisateur peut établir la priorité de fonctionnement pour certains appareils connectés, ce qui optimise la "disponibilité", lors d'une panne de courant prolongée. Ce type de commande se fait via le logiciel PowerPanel® Business Edition fourni.

6. Entrée AC

Connectez le câble d'alimentation pour alimenter l'onduleur.

7. Disjoncteur de sortie

Le disjoncteur sert à fournir une protection contre les surcharges et les pannes.

8. Disjoncteur d'entrée

Le disjoncteur sert à fournir une protection de l'entrée contre les surcharges et les pannes.

OPERATIONS DE BASE

9. Port USB pour PC

Il s'agit d'un port de connexion permettant la communication et la commande entre l'onduleur et l'ordinateur relié. Vous devez installer sur votre ordinateur le logiciel PowerPanel® Business Edition approprié pour le système d'exploitation que vous utilisez.

10. Ports de communication protégés contre les surtensions - RJ11/RJ45

Ces ports sont utilisés pour se protéger contre diverses situations de surtensions les systèmes de câbles RJ-45/RJ-11 standard, (ADSL, LAN, Lignes téléphone/modem).

11. Port série I (primaire)

Le port série I permet la communication bidirectionnelle entre l'onduleur et l'ordinateur. L'onduleur permet de commander l'arrêt de l'ordinateur en cas d'urgence, et en même temps, l'ordinateur peut contrôler l'onduleur et modifier les différents paramètres programmables.

12. Port série II (secondaire)

Le port série II permet à l'onduleur d'initier l'arrêt automatique de l'ordinateur connecté en cas d'urgence.

13. Port d'extension

Permet à l'utilisateur d'ajouter la carte SNMP optionnelle.

14. Port EPO (Arrêt d'urgence)

En cas d'urgence, il peut être immédiatement utilisé pour couper l'alimentation de l'onduleur.

15. Connecteur externe pour bloc piles

Permet le branchement d'un bloc piles Nitram externe additionnel pour une autonomie étendue. (jusqu'à 5 packs batteries maximum ; ELITE PRO 3000ELCDRT2U seulement.)

REPLACEMENT DE LA BATTERIE

Lisez et suivez les IMPORTANTES INSTRUCTIONS DE SÉCURITÉ avant de toucher à la batterie. Remplacez la batterie sous la supervision d'un personnel qualifié.

L'entretien de la batterie ne doit être effectué que par des professionnels. Veuillez contacter votre revendeur, ou envoyer un courriel à : support-technique@nitram.fr. Notez la référence de remplacement de la batterie, (RBP832), en ce qui concerne les modèles ELITE PRO 1000ELCDRT2U et 1500ELCDRT2U ; (RBP842), en ce qui concerne le modèle 2200ELCDRT2U; (RBP852), en ce qui concerne le modèle 3000ELCDRT2U.

ATTENTION ! Utilisez uniquement le type de batterie spécifié: BP7-12(BB) pour ELITE PRO 1000ELCDRT2U/ 1500ELCDRT2U, HR9-12(BB) pour 2200ELCDRT2U/3000ELCDRT2U. Contactez votre revendeur pour le remplacement des batteries.

ATTENTION ! La batterie peut être la source de risques d'électrocution. Ne jetez pas la batterie dans un feu car elle peut exploser. Respectez les réglementations locales concernant l'élimination appropriée des batteries. Presque tous les revendeurs de batteries au plomb peuvent collecter les batteries usagées pour le recyclage, comme cela est requis par la loi de la plupart des états.

ATTENTION ! N'ouvrez pas les batteries. L'électrolyte contenu dedans est nocif pour la peau et les yeux et peut être toxique.

ATTENTION ! Une batterie peut présenter un risque élevé de court-circuit et d'électrocution. Prenez les précautions suivantes avant de remplacer la batterie:

1. Retirez les montres, bagues ou autres objets métalliques.
2. Utilisez uniquement des outils avec des poignées isolantes.
3. Ne posez pas les outils ou des pièces en métal sur la batterie ou sur ses pôles.
4. Portez des gants et des bottes en caoutchouc.
5. Vérifiez que la batterie ne soit pas mise à la terre par inadvertance. Si elle est mise à la terre, retirez la source de terre. LE CONTACT AVEC UNE BATTERIE MISE A LA TERRE PEUT ENTRAINER UNE ELECTROCUTION !

REPLACEMENT DE LA BATTERIE

POUR REMPLACER LA BATTERIE:

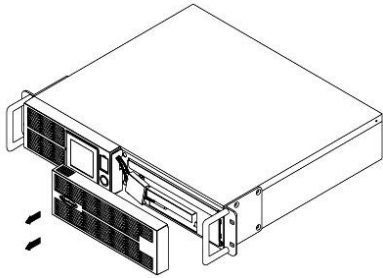

1. Enlever le panneau avant sur le côté droit.

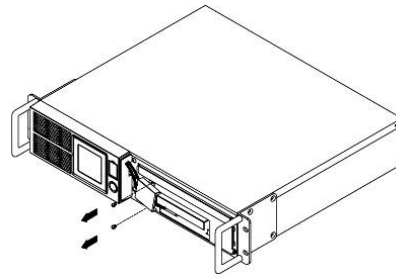

2. Enlever les deux vis de fixation du capot du câble de protection, puis enlever le capot lui même.

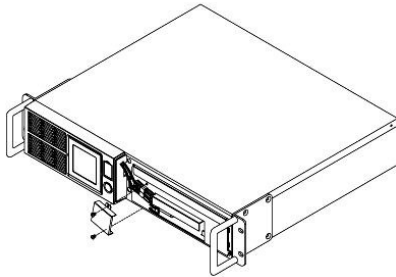

3. Enlever les deux vis de fixation et les connecteurs des câbles.

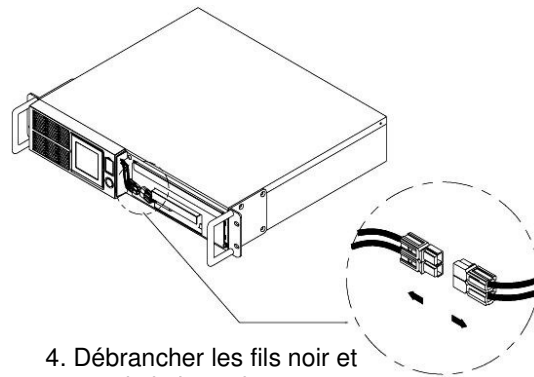

4. Débrancher les fils noir et rouge de la batterie.

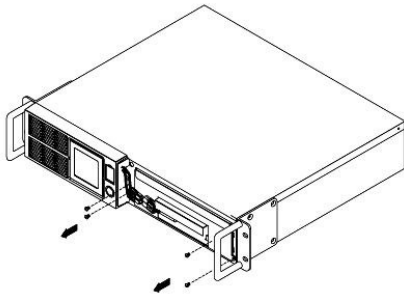

5. Enlever les trois vis de fixation.

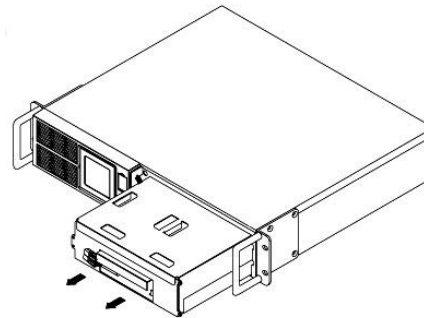

6. Mettre les nouveaux blocs batteries dans le logement. Serrer les vis et remettre en place le capot de protection du câble et le panneau avant. Recharger l'unité pendant au moins 8 heures pour s'assurer que l'onduleur fonctionne avec l'autonomie attendue.

RAPPEL ! Les batteries usagées sont des déchets dangereux et doivent être éliminées par recyclage. La plupart des détaillants qui vendent des batteries acide-plomb collectent les batteries usagées pour le recyclage, tel que cela est demandé par les réglementations locales.

DEFINITIONS DES VOYANTS DE L'ECRAN NUMERIQUE

1. **Mesure de la tension d'entrée** : Cet outil affiche la tension mesurée sur la prise d'alimentation. En cas de sous-tension ou surtension c'est la fonction AVR qui va réguler la tension en sortie pour fournir une tension stable et proche de 220/230/240Vca.

2. **Mesure de la tension de sortie** : Cet outil affiche la tension mesurée en sortie de l'onduleur.

3. **Autonomie estimée** : Ceci affiche l'estimation de l'autonomie de l'onduleur sur la base de la charge en cours. Lorsque l'autonomie se réduit, la capacité de la batterie diminue ; (l'indicateur de capacité de la batterie chute).

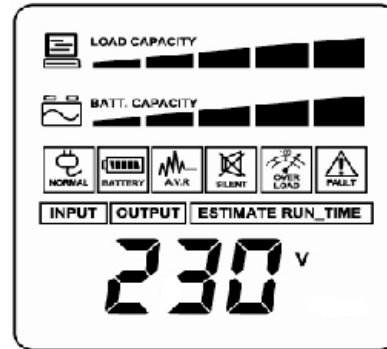

4. **Icône normale** : Cette icône s'allume lorsque l'onduleur fonctionne dans des conditions normales.

5. **Icône de la batterie** : Quand il y a une sérieuse baisse ou une panne, cette icône apparaît suivie par une alarme, (deux bips courts), ce qui indique que l'onduleur utilise maintenant ses batteries internes. Une fois que les batteries sont à court de puissance, (sur une certaine durée), une alarme retentit. Si ceci se produit et que l'alimentation secteur n'a pas été rétablie, il est recommandé de sauvegarder vos fichiers et d'éteindre votre ordinateur manuellement dès que possible.

6. **Icône de régulation automatique de la tension (AVR)** : Cette icône apparaît lorsque l'appareil régule automatiquement la tension du secteur par le bas ou par le haut, sans provoquer l'utilisation de la batterie.

7. **Icône de mode silencieux** : Cette icône indique que le buzzer est désactivé en mode batterie, jusqu'au deuxième seuil de décharge où là il est réactivé automatiquement.

8. **Icône de surcharge** : Cette icône apparaît suivie par une alarme i en cas de surcharge. Pour supprimer la surcharge, commencez à débrancher vos appareils des sorties de l'onduleur jusqu'à ce que l'icône disparaisse et que l'alarme s'arrête.

9. **Icône de panne** : Activée, elle indique une erreur système. Veuillez vous référer au tableau de dépannage pour les causes et les solutions possibles.

10. **CAPACITÉ BATT.**: CAPACITÉ BATT. s'affiche sous forme d'histogramme; chaque segment indique environ 20% de capacité batterie.

11. **PUISSANCE CONSOMMEE**: PUISSANCE CONSOMMEE s'affiche sous forme d'histogramme; chaque segment indique environ 20% de puissance consommée.

FONCTIONS DE CONFIGURATION LCD

Mode général

a. Appuyez sur le bouton "Bascule affichage" pour vérifier l'état de l'onduleur :

	Élément	Unité
1	Tension d'entrée	V
2	Tension de sortie	V
3	Fréquence de sortie	Hz
4	Puissance	Kw
5	Autonomie estimée	Min
6	Puissance consommée	%
7	Capacité de la batterie	%
8	Centigrade	°C
9	Fahrenheit	°F

b. Maintenez le bouton de bascule de l'affichage pendant 4 secondes,

Si la machine est en mode Batterie avec l'alarme active, elle devient silencieuse;

Si la machine est en mode secteur, un test d'autodiagnostic se déclenche.

c. Si le bouton de bascule de l'affichage reste inactif pendant plus de 30 secondes, le rétroéclairage du LCD s'éteint automatiquement.

Mode Configuration

Étape 1 : Maintenez enfoncé le bouton de bascule de l'affichage pendant 10 secondes pour entrer dans le mode de configuration de l'onduleur.

Étape 2 : En appuyant sur la bascule de l'affichage, l'utilisateur peut basculer entre les fonctions de configuration. Certaines fonctions sont configurables par l'utilisateur comme suit :

- a. Durée du délai: Le délai de commutation pour le passage du mode batterie au mode secteur. Il existe 9 réglages différents. Le réglage par défaut est de 0 minute.
- b. Numéros du bloc batterie: Cette fonction fournit l'autonomie estimée de l'onduleur à l'aide de différents chiffres des blocs batteries. Le réglage par défaut est 0.
- c. Mode de tension: Il y a 3 paramètres (220, 230, 240), et pour régler la tension acceptable selon votre emplacement.
- d. Tolérance de fréquence statique: Il y a 6 réglages (1,2,4,6,8,10%), et le réglage par défaut est +/-6%. Description fonctionnelle : Le réglage peut être ajusté à la qualité de l'électricité utilisée.
- e. Vitesse de montée : Aussi connu sous le nom de Tolérance de fréquence dynamique. Il y a 5 réglages différents (0,25;0,5;1;2;4 Hz/Sec). La valeur par défaut est 4Hz/sec. Description fonctionnelle : "Vitesse de montée" indique la tolérance d'un dispositif à accepter la fluctuation de fréquence. Une "vitesse de montée" plus faible donne une tolérance moindre, mais une meilleure protection de la charge connectée et vice-versa.
- f. Tension d'arrêt sur batterie faible : Cette fonction ajuste le point d'arrêt de l'onduleur en fonction de la capacité restante de la batterie.

FONCTIONS DE CONFIGURATION LCD

Ces éléments programmables sont triés par l'unité comme dans le tableau suivant :

Éléments	Unité
Délai	Min
Numéros du bloc batterie	A
Mode de tension (220/230/240)	V
Tolérance de fréquence statique	%
Vitesse de montée	Hz
Tension d'arrêt sur batterie faible	V
Version de firmware	Aucune

Étape 3 : Maintenez enfoncé le bouton de bascule de l'affichage pendant 4 secondes. Lorsque les icônes clignotent, la valeur de chaque élément se modifie en appuyant légèrement sur le bouton de bascule .

Étape 4 : Pour enregistrer la valeur et retourner au mode général, appuyez sur le bouton de bascule pendant 4 secondes.

Remarque ! Si l'onduleur reste inactif pendant plus de 30 secondes pendant l'installation, il désactive le rétroéclairage et retourne au mode général automatiquement.

Remarque ! Si l'utilisateur ne veut pas enregistrer les nouveaux réglages et souhaite revenir au mode général, il existe deux méthodes :

- (1) Attendez que le rétroéclairage s'éteigne ou,
- (2) Maintenez le bouton de "bascule de l'affichage" enfoncé pendant 10 secondes.

TECHNOLOGIE UPS CYBERPOWER GREENPOWER

La conception de circuit GreenPower de CyberPower propose une solution à cette « perte d'énergie ». Lorsque le courant électrique est normal, notre onduleur GreenPower fonctionne en mode Dérivation. L'onduleur GreenPower conduit le courant uniquement à travers le relais tout en fournissant encore une tension de sortie normale. La dérivation par le transformateur réduit la consommation de courant, et permet ainsi d'économiser de l'énergie et de l'argent. Lorsque que le courant électrique est anormal, l'onduleur fonctionnera en mode Batterie ou AVR. Dans ces conditions, l'UPS GreenPower fonctionnera à peu près de la même manière qu'un onduleur traditionnel.

La technologie GreenPower de CyberPower fonctionnera en moyenne 88% du temps en Mode Dérivation.

SPECIFICATIONS TECHNIQUES

Modèle	ELI PRO 1000ELCDRT2U	ELI PRO 1500ELCDRT2U	ELI PRO 2200ELCDRT2U	ELI PRO 3000ELCDRT2U
Puissance (VA/ Watts)	1000VA/700W	1500VA/1000W	2200VA/1600W	3000VA/2250W
Entrée				
Raccordement en entrée	IEC 320 C14		IEC 320 C20	
Plage de tension	160VAC~290VAC			
Fréquence d'entrée	50/60Hz +/- 3Hz (Auto Sensing)			
Sortie				
Tension en mode batterie	230Vac +/-5%			
Fréquence en mode batterie	50/60Hz +/- 0.1Hz			
Temps de transfert	4ms			
Protection contre les surcharges	Mode secteur : Disjoncteur, Mode batterie : Limitation en courant			
Parasurtenseur				
Lightning / Protection parafoudre	Oui			
Prêt pour Internet (Protection ADSL / Téléphone / FAX / Modem Protection)	RJ11/RJ45 (1 entrée / 1 sortie)			
Physique				
Prises de sortie	IEC C13			IEC C13, IEC C19
Dimensions maximum (LxPxH mm)	2U Rack, 433 x 388 x 88			(2U) 433x480x88
Poids (kg)	25.5	27	30	37
Batterie				
Batterie au plomb étanche sans entretien	12V / 7.0AH x4		12V / 9.0AH x4	
Batterie externe échangeable à chaud	Oui			
Diagnostics d'alertes				
Témoins	Lecture du LCD multifonction (Utilisation de la batterie, AVR, niveau de charge, niveau de batterie)			
Alarmes audibles	Sur batterie, batterie faible, surcharge			
Température de fonctionnement	0°C~ 40°C			
Communication				
Logiciel PowerPanel [®] Business Edition	Windows 98/ME/NT/2000/XP, Vista, Windows 7			
Gestion				
Auto Test	Autotest manuel			
Chargeur auto/ Redémarrage auto	Oui			
Interface COM	Vrai RS232 x 1+ Fermeture de contact x 1			
Interface USB intégrée	Oui			
Réseau SNMP / HTTP	En option			

PROBLÈMES ET SOLUTIONS

Problème	Cause possible	Solution
La sortie ne délivre pas de puissance à l'équipement	Le disjoncteur a sauté en raison d'une surcharge.	Éteignez l'onduleur et débranchez au moins un équipement. Attendez 10 secondes, réenclenchez le disjoncteur puis allumez l'onduleur.
	Les batteries sont déchargées	Rechargez l'unité pendant au moins 4 heures
	L'unité a été endommagée par une surtension ou un pic.	Contactez NITRAM/CyberPower pour le remplacement des batteries à support-technique@nitram.fr
	Les sorties non critiques ont été éteintes automatiquement en raison d'une surcharge.	Appuyez sur le bouton de bascule pour allumer les sorties non critiques.
L'onduleur ne fonctionne pas pendant l'autonomie attendue.	Les batteries ne sont pas entièrement chargées.	Rechargez les batteries en laissant l'onduleur branché.
	Les batteries sont dégradées	Contactez NITRAM/CyberPower pour le remplacement des batteries à support-technique@nitram.fr
L'onduleur ne s'allume pas.	Le bouton marche/arrêt est destiné à prévenir les dommages dus à une mise hors et sous tension rapide.	Éteignez l'onduleur. Attendez 10 secondes, puis allumez l'onduleur.
	L'appareil n'est pas relié à une prise secteur.	L'appareil doit être connecté à une prise 220/230/240v.
	Les piles sont dégradées.	Contactez NITRAM/CyberPower pour le remplacement des batteries à support-technique@nitram.fr
	Problème mécanique.	Contactez NITRAM/CyberPower support-technique@nitram.fr
PowerPanel® Business Edition/ PowerPanel® Personal Edition est inactif.	Le câble série ou le câble USB n'est pas connecté.	Branchez le câble sur l'onduleur. Vous devez utiliser le câble fourni avec l'appareil.
	Le câble est relié à un mauvais port.	Essayez un autre port de votre ordinateur.
	L'unité ne fournit pas de puissance des batteries.	Éteignez votre ordinateur et éteignez l'onduleur. Attendez 10 secondes et rallumez l'onduleur. Ceci devrait réinitialiser l'appareil.
	Le câble série n'est pas le câble qui a été fournie avec l'appareil.	Vous devez utiliser le câble fourni avec l'unité pour le logiciel.

Pour plus d'informations, visitez www.nitram.fr ou contactez

NITRAM S.A.

Z.I. Saint Séverin – 28220 – CLOYES - FRANCE

Tél: +33 (0)2 37 98 61 50, E-MAIL: support-technique@nitram.fr

Copyright contenu complet ©2011 NITRAM S.A., Tous droits réservés. Reproduction en tout ou en partie interdite sans permission. PowerPanel® Business Edition et PowerPanel® Personal Edition sont des marques déposées de CyberPower Systems (USA) Inc.