

DÉFINITION DES SIGLES

Sigles

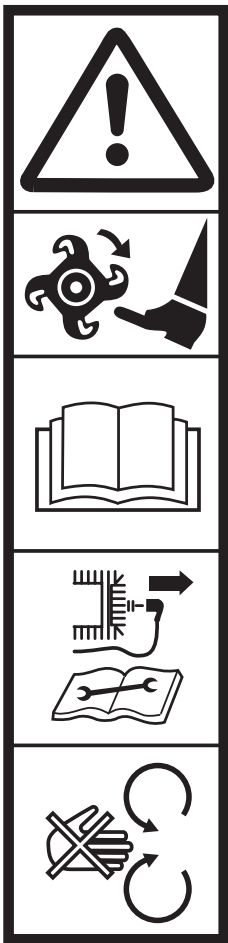

DANGER

DANGER
Outils rotatifs

ATTENTION
Lire le manuel d'utilisation

ATTENTION
- Consulter le manuel d'utilisation et débrancher la bougie avant toute intervention.

- Ne pas utiliser sans protecteur (éléments tournants).

Commande de gaz



Rapide

Lent

Manette embrayage

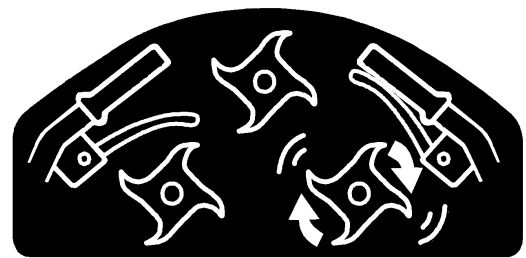

Débrayé

Embrayé



Marche arrière

Marche avant

Coupe circuit

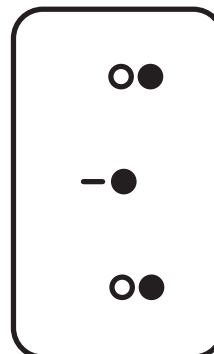

Stop

Marche

Stop

Table des matières

Définition des sigles

Sigles 2

Consignes de sécurité

Consignes de sécurité 3

Descriptif

Description 4

Plaque d'identification de la machine 4

Caractéristiques techniques 4

Préparation de la machine

Montage du guidon 5

Plein en huile et niveau 5

Plein en essence 5

Réglage du guidon 5

Montage des outils 6

Montage de la roue avant 6

Relevage de la roue de transport 6

Montage des carters de protection 6

Utilisation de la machine

Mise en marche 7

Embrayage 7

Arrêt 8

Transport 8

Entretien

Remplacement de la courroie 9

Filtres à air 9

Réglage du câble de marche arrière 9 - 10 - 11

CONSIGNES DE SÉCURITÉ

Attacher une attention particulière aux indications précédées des mentions suivantes:



ATTENTION

- Signale une forte possibilité de blessures corporelles graves, voire un danger mortel si les instructions ne sont pas suivies.

PRÉCAUTION :

- Signale une possibilité de blessure corporelles ou de détérioration de l'équipement si les instructions ne sont pas suivies.

NOTE : Fournit des informations utiles.

En cas de problème, ou pour toute question concernant la motobineuse, veuillez vous adresser à un concessionnaire agréé.



ATTENTION

- La motobineuse est conçue pour assurer un service sûr et fiable dans des conditions d'utilisation conformes aux instructions. Avant d'utiliser votre motobineuse, veuillez lire et assimiler le contenu de ce manuel. A défaut, vous vous exposez à des blessures et l'équipement pourrait être endommagé.



ATTENTION

- Ce signe vous appelle à la prudence lors de certaines opérations.

1. Lire les instructions du manuel d'utilisateur. Se familiariser avec le fonctionnement et les commandes de la motobineuse avant utilisation. Savoir comment arrêter les outils et le moteur rapidement.
2. Utiliser la motobineuse pour l'usage auquel elle est destinée, à savoir la culture du sol. Toute autre utilisation peut s'avérer dangereuse ou entraîner une détérioration de la machine.
3. Votre motobineuse a été conçue en accord avec les normes européennes de sécurité en vigueur. Pour votre sécurité nous vous recommandons de ne pas modifier les caractéristiques de votre machine, et de n'utiliser que les outils ou accessoires recommandés par le constructeur.
4. Ne jamais permettre d'utiliser la motobineuse à des enfants ou à des personnes non familières avec les instructions. La réglementation nationale peut limiter l'âge de l'utilisateur.
5. Ne pas utiliser la motobineuse:
 - Lors des personnes, particulièrement des enfants, ou des animaux se trouvent à proximité.
 - Lorsque l'utilisateur a absorbé des médicaments ou substances, réputées comme pouvant nuire à sa capacité de réflexe et de vigilance.
 - Sans garde-boue ou capots de protection.
 - Dans les terrains où la pente est supérieure à 10° (17%).
6. Il est de la responsabilité de l'utilisateur d'évaluer les risques potentiels du terrain à travailler et de prendre toutes les précautions nécessaires pour assurer sa sécurité, en particulier dans les pentes, les sols accidentés, glissants ou meubles.
7. Garder à l'esprit que le propriétaire ou l'utilisateur est responsable des accidents ou des risques encourus par les tierces personnes ou par leurs biens.
8. Vérifier l'état de la motobineuse avant de l'utiliser. Vous éviterez ainsi un accident ou d'endommager la machine.
9. S'assurer que tous les dispositifs de fixation sont bien serrés.
10. ATTENTION DANGER ! L'essence est hautement inflammable.
 - Conserver le carburant dans des récipients spécialement prévus à cet effet.
 - Faire le plein à l'extérieur uniquement, avant de démarrer le moteur et ne pas fumer pendant cette opération ou toute manipulation de carburant
 - Ne jamais enlever le bouchon du réservoir de carburant ou faire le plein lorsque le moteur est en fonctionnement ou tant qu'il est encore chaud.
 - Ne pas démarrer le moteur si de l'essence a été répandue : éloigner la motobineuse de la zone où le carburant a été renversé et ne provoquer aucune inflammation tant que le carburant ne s'est pas évaporé et que les vapeurs ne se sont pas dissipées.
 - Refermer correctement le réservoir et le récipient en serrant convenablement les bouchons.
 - Après utilisation placer les leviers des gaz en position "Arrêt" et fermer le robinet d'arrivée d'essence.

11. Démarrer le moteur avec précaution, en respectant les consignes d'utilisation et en tenant les pieds éloignés des outils rotatifs.
12. Ne pas faire fonctionner le moteur dans un endroit fermé où les gaz d'échappement contenant du monoxyde de carbone peuvent s'accumuler, entraîner une perte de connaissance et être mortels. Assurer une bonne ventilation.
13. Porter des vêtements serrés et des chaussures solides, non dérapantes, qui enveloppent complètement le pied.
14. Lors du labourage sur une pente, limiter la quantité d'essence du réservoir de carburant à la moitié pour minimiser les éclaboussures d'essences.
15. Arrêter le moteur et débrancher le fil de bougie dans les cas suivants:
 - Avant toute intervention sur les outils rotatifs.
 - Avant toute opération de nettoyage, de vérification ou de réparation de la motobineuse.
 - Après avoir heurté un objet étranger. Inspecter la machine pour vérifier si elle est endommagée. Effectuer les réparations nécessaires avant toute nouvelle utilisation.
 - Si la motobineuse commence à vibrer de façon anormale, rechercher immédiatement la cause de la vibration et effectuer la réparation nécessaire.
16. Arrêter le moteur dans les cas suivants:
 - Toutes les fois où la motobineuse doit être laissée sans surveillance.
 - Avant de faire le plein de carburant.
17. Assurer ses pas dans les pentes. Travailler les pentes dans le sens transversal, jamais en montant ou en descendant.
18. Au moment d'embrayer les outils rotatifs, veiller à ce que personne ne se trouve devant ou à proximité de la motobineuse. Tenir fermement le guidon; il a tendance à se soulever lors de l'embrayage. Être particulièrement attentif lors de l'utilisation de la marche arrière.
19. Pendant le travail, conserver la distance de sécurité par rapport aux outils rotatifs, donnés par la longueur du guidon.
20. Retirer toutes les pierres, les fils, le verre, les éléments volumineux, les objets en métal, etc ...de la surface à labourer.
21. Utiliser la petite vitesse pour le labourage d'un terrain pierreux.
22. Ne jamais modifier le réglage du régulateur de vitesse du moteur, ni mettre le moteur en surrégime .
23. Porter des gants épais pour le démontage et le remontage des outils rotatifs.
24. Travailler uniquement à la lumière du jour ou dans une lumière artificielle de bonne qualité.
25. Ne pas utiliser la motobineuse avec des pièces endommagées ou usées. Les pièces ne doivent pas être réparées mais remplacées. Utiliser des pièces d'origine. Les pièces de remplacement de qualité non équivalente peuvent endommager la machine et nuire à votre sécurité. Remplacer les silencieux d'échappement défectueux.
26. Pour éviter tout risque d'incendie, laisser le moteur refroidir avant de remettre la motobineuse.
27. Débarrasser la motobineuse, en particulier le moteur lorsqu'il est froid, des débris végétaux avant le remisage. Pour réduire les risques d'incendie, maintenir le silencieux et la zone de stockage de l'essence dégagés de végétaux ou d'excès de graisse.
28. Si le réservoir de carburant doit être vidangé, effectuer cette opération à l'extérieur et lorsque le moteur est froid.
29. Entreposer la motobineuse dans un endroit sec. Ne jamais entreposer la motobineuse avec du carburant dans le réservoir dans un local où les vapeurs d'essence pourraient atteindre une flamme, une étincelle ou une forte source de chaleur Laisser le moteur refroidir avant de ranger la machine dans un local quelconque.
30. Arrêter le moteur lors du transport de la motobineuse. Ne pas tenter de soulever la machine seul. Se faire aider de deux personnes en utilisant le guidon et les axes des outils rotatifs pour la préhension. Se protéger les mains à l'aide de gants de manutention et veiller à conserver l'équilibre de la machine.
31. Maintenir tous les écrous et vis serrés afin d'assurer des conditions d'utilisation sûres. Un entretien régulier est essentiel pour la sécurité et le maintien du niveau de performances.
32. Lors de l'utilisation en terrains à pentes, l'utilisateur doit s'assurer que personne ne soit présent dans un rayon de 20 mètres autour de la machine. Lui-même devant rester impérativement aux commandes des manchettes.
33. En terrain très dur ou très pierreux, l'utilisateur doit avoir une attention plus particulière dans l'utilisation de la machine, car la machine aura tendance à être beaucoup moins stable qu'en terrain cultivé.
34. Pour mettre la machine dans une voiture, l'utilisateur doit utiliser la roue de transport de la machine ainsi qu'une rampe de montée pour accéder au coffre ou à une remorque.
35. Nous ne recommandons pas l'usage d'une remorque avec ces motobineuses.
36. La motobineuse peut être utilisée équipée de certains accessoires. Il est de la responsabilité du propriétaire de s'assurer que ces outils ou accessoires sont certifiés conformes aux réglementations européennes de sécurité en vigueur. L'utilisation d'accessoires non certifiés peut nuire à votre sécurité.
37. Toujours lire attentivement le manuel de montage et d'utilisation fourni avec l'accessoire avant toute mise en service.

DESCRIPTIF

Description

- 1 - Commande d'accélérateur
- 2 - Réservoir d'essence
- 3 - Lanceur manuel
- 4 - Béquille de terrage
- 5 - Tôles de protections d'outils
- 6 - Commande marche avant
- 7 - Manette de réglage guidon
- 8 - Filtre à air
- 9 - Bouchon de niveau et remplissage huile
- 10 - Roue de transport
- 11 - Coupe circuit - Commande d'arrêt moteur
- 12 - Manette marche avant / marche arrière
- 13 - Outils rotatifs
- 14 - Disques protège plantes

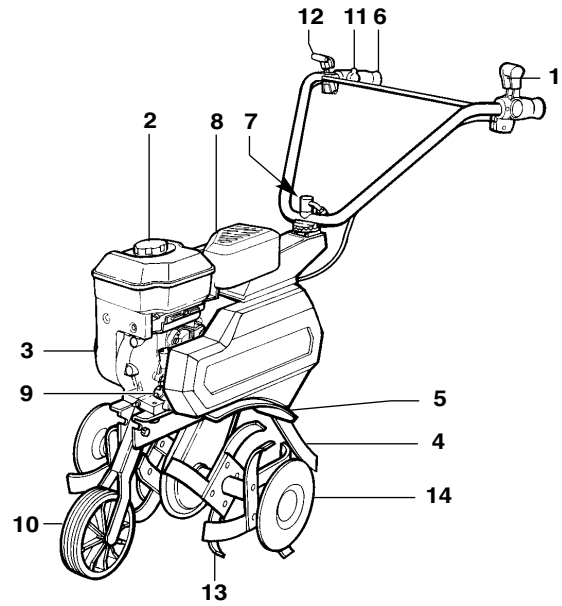

Plaque d'identification de la machine

- A - Puissance nominale
- B - Masse en kilogrammes
- C - Numéro de série
- D - Année de fabrication
- E - Type de la motobineuse
- F - Nom et adresse du constructeur
- G - Identification CE
- H - Vitesse maxi moteur

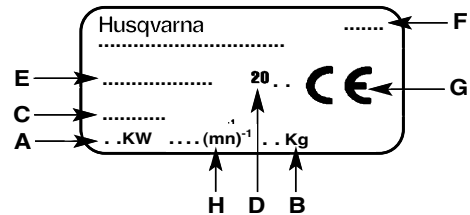

Caractéristiques techniques

MOTEUR				VITESSE (tr/mn)		NOMBRES
MODÈLE	TYPE	Cm3	Tr/mn	AVANT	ARRIÈRE	D'ÉTOILES
T 500RH	Honda GCV OHC	160	3400	135	58	6
T 550R	5,5HP OHV BRIGGS	206	3400	135	58	6
T 560RS	EX 17 OHC SUBARU	169	3400	135	58	6
Textes de références: Directive 89/392 modifiée par les Directives 91/368 - 93/44 et 93/68 CEE Projet de norme Pr. EN 1033/1993 Normes ENV 25349/1993 Projets de normes Pr. EN 1553/août 1994 - Pr. EN 31202/1993 Normes ISO 3744 - NFS 31-041 et NFS 31-048 Directive 98/37 CE (Codifiant la directive 89/392 CEE modifiée) NF EN 292/1991 - NF EN 294/1992 - NF EN 709/1997 - NF EN ISO 3767/1996 - ISO 11684/1995						
				T 550R	T 500RH	T 560RS
Mesure de vibrations aux mains de l'opérateur				11,39 m/s ²	6,76 m/s ²	7,44 m/s ²
Mesure de pression acoustiques aux oreilles de l'opérateur				78,3dBA	76dBA	78,6dBA
Poids de la cellule en fraise				49 Kg	46 Kg	55 Kg
Transmission	Par courroie avec embrayage à galet tendeur et chaîne sous carter. Embrayage par poignée au guidon et sécurité					
Guidon	Réglable en hauteur et en déport					
Outils de fraisage	Diamètre des outils : 320 mm Largeur de travail : 590 mm avec 4 étoiles et disques 840 mm avec 6 étoiles et disques					

PRÉPARATION DE LA MACHINE

Montage du guidon

- Enlever l'écrou de blocage (1) et la rondelle (2).
- Mettre le guidon en place sur l'axe du châssis suivant la vue jointe.

 Positionner la partie évidée de la pièce (3) vers l'arrière.

- Remettre la rondelle (2) et l'écrou (1).
- Régler le guidon en hauteur et déport suivant votre souhait avant de bloquer l'écrou (1).

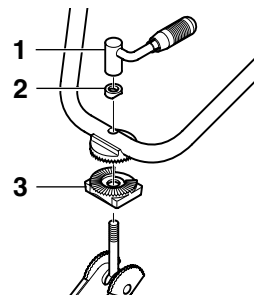

Plein en huile et niveau

Qualité huile → manuel moteur

Capacité huile

B.S. 5,5HP OHV : 0,6 litre

HONDA GC160 : 0,6 litre

SUBARU EX 17 : 0,6 litre

Plein en essence

Super ou sans plomb

Capacité en essence

B.S. 5,5HP OHV : 2,84 litres

HONDA GC160 : 2 litres

SUBARU EX 17 : 3,6 litres

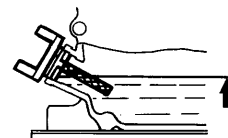
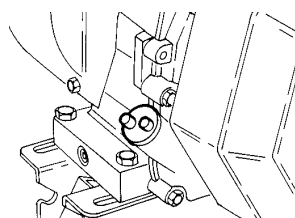

BRIGGS & STRATTON
5,5HP OHV

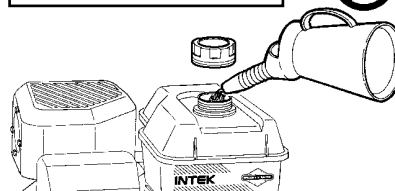

HONDA GC160

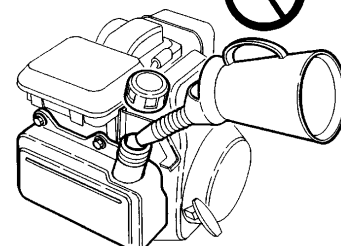

SUBARU
EX 17 OHC

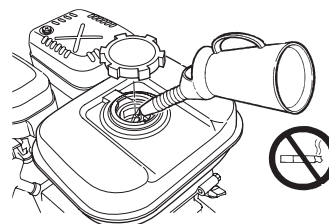

Réglage du guidon

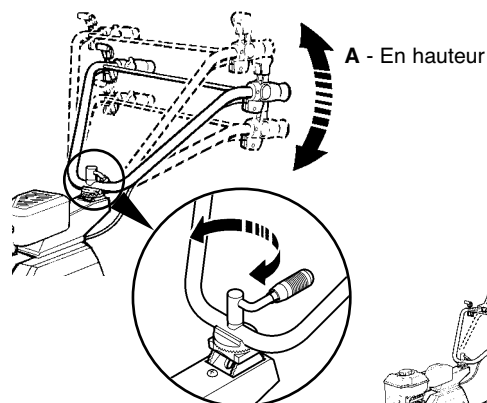

A - En hauteur

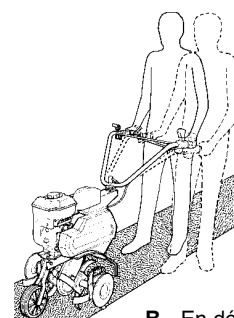

B - En déport

PRÉPARATION DE LA MACHINE

Montage des outils

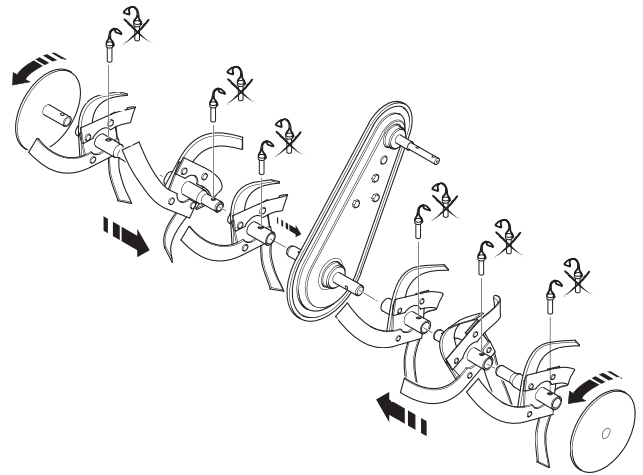

Montage de la roue avant



ATTENTION

- Ne pas bloquer l'écrou (4) afin de conserver un bon fonctionnement du relevage de la roue.

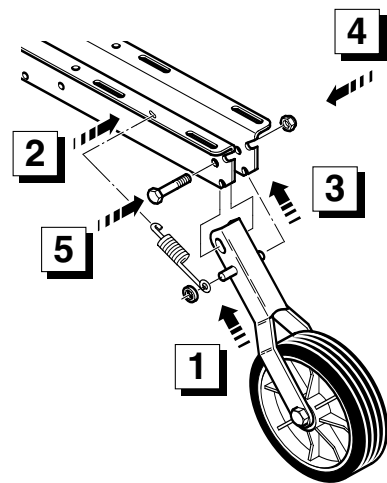

Relevage de la roue de transport

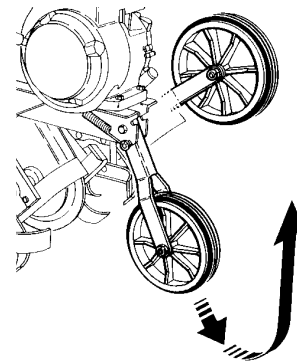

Montage des carters de protection



ATTENTION

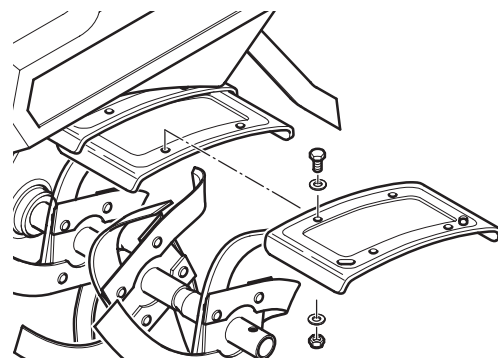

- Ne pas utiliser d'outils rotatifs d'un diamètre supérieur à 320 mm et d'une largeur de travail supérieur à 850 mm.

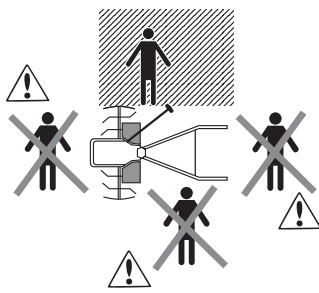

UTILISATION DE LA MACHINE

Mise en marche



 HONDA GC160
 B&S 5/5 HP OHV
 SUBARU EX 17 OHC

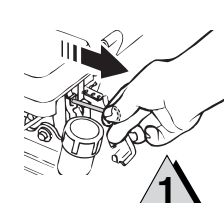

1

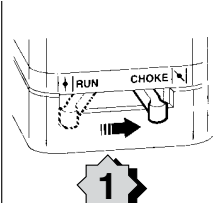

1

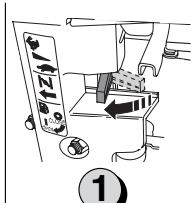

1

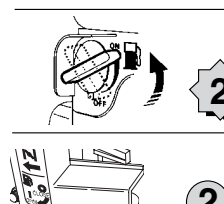

2

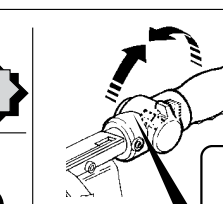

2

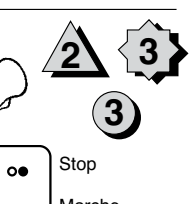

3

● Stop

● Marche

● Stop

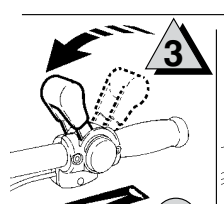

3

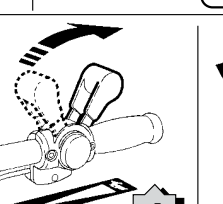

4

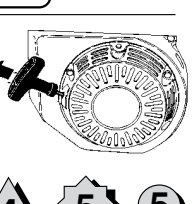

4

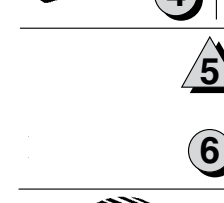

4

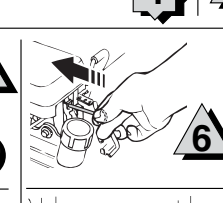

5

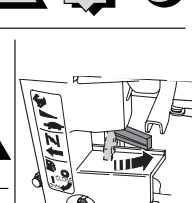

5

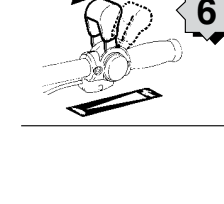

5

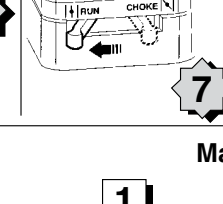

6



6

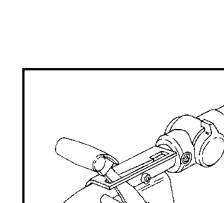

6

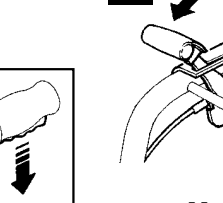

7

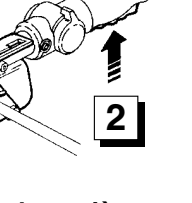

7

Marche avant

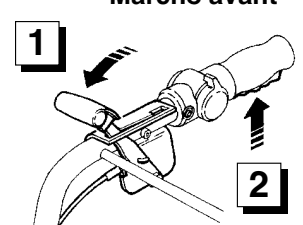

1 2 3

Marche arrière

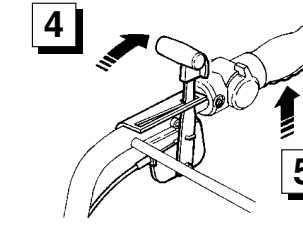

4 5

Embrayage



ATTENTION

• Il est impératif de lâcher l'embrayage (3) avant d'utiliser l'inverseur de marche.

L'utilisation de la marche arrière est dangereuse. Assurez vous qu'aucun obstacle ne se trouve derrière vous et réduisez le régime moteur avant d'embrayer.

UTILISATION DE LA MACHINE

Arrêt

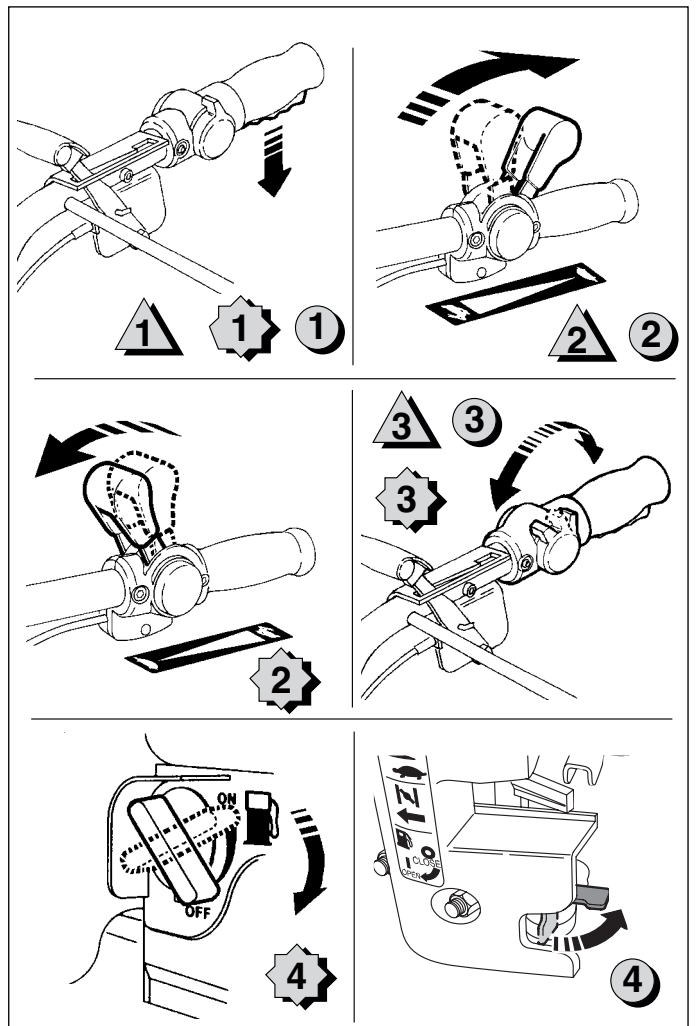

Transport

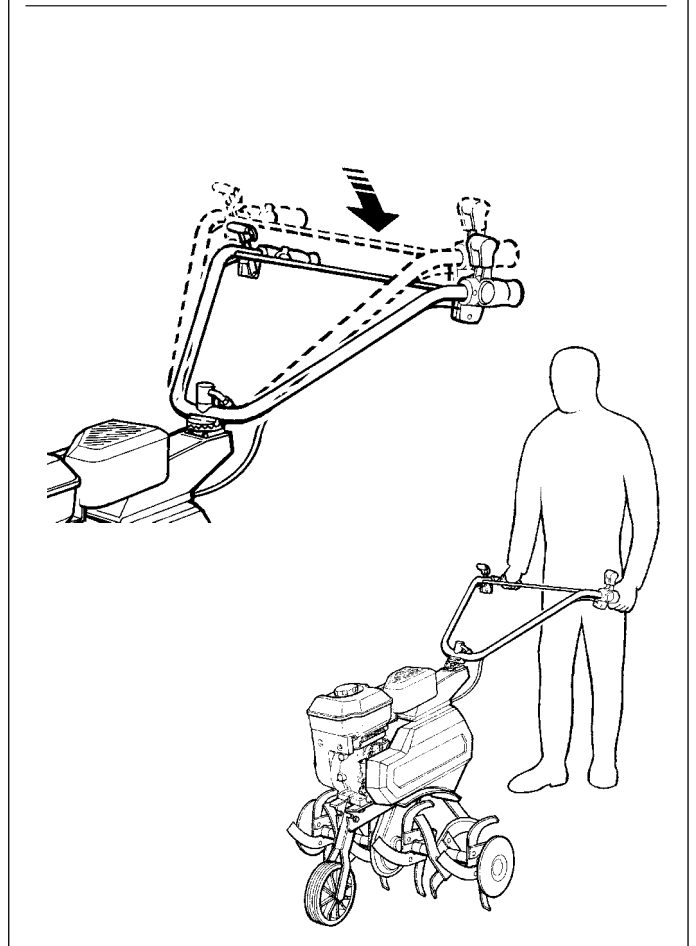

ENTRETIEN

Remplacement de la courroie

- 1 Poulie moteur
- 2 Galet tendeur
- 3 Poulie réceptrice

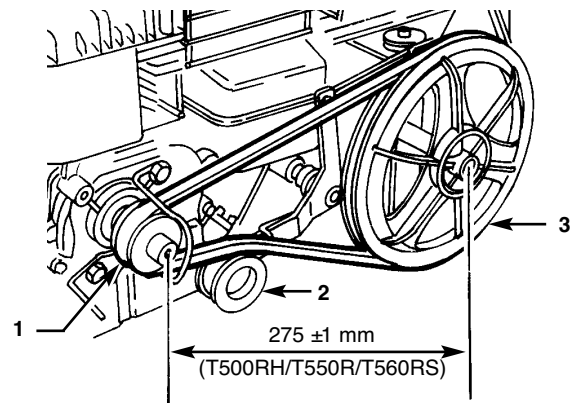

Filtre à air



ATTENTION

- Ne pas utiliser de solvant inflammable pour nettoyer l'élément mousse du filtre à air.

Honda
GC160 OHC

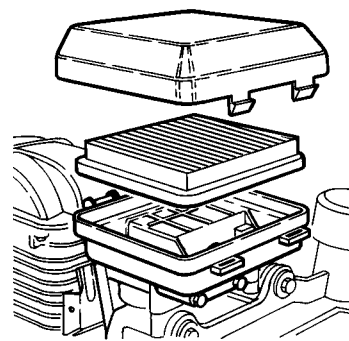

SUBARU
EX 17 OHC

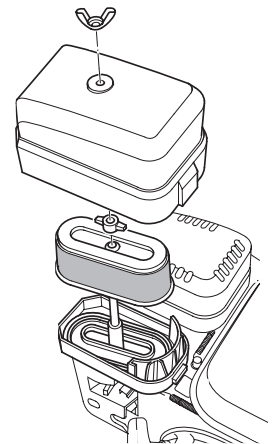

Briggs & Stratton
5,5HP OHV

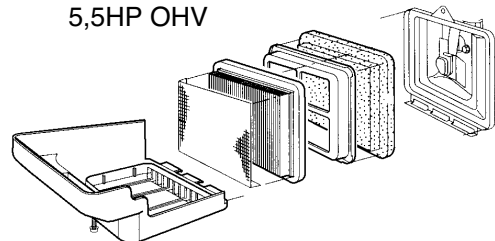

Réglage du câble de marche arrière



ATTENTION

- Après quelques heures d'utilisation, si un dysfonctionnement de la marche arrière apparaît, régler le câble comme suit :

1: Débrancher la bougie (voir manuel moteur)

2: Démontez le capot courroie

3: Position marche avant, vérifier la rotation des fraises.

Si elles ne tournent pas contacter notre revendeur régional.

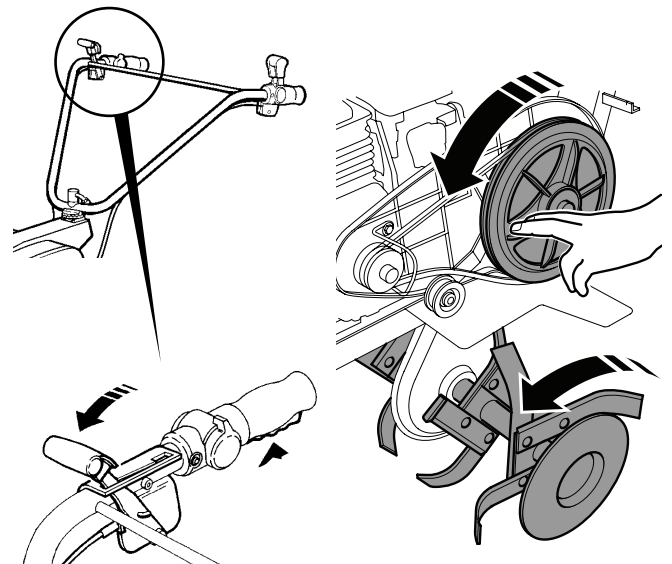

ENTRETIEN

4: Débloquer l'écrou

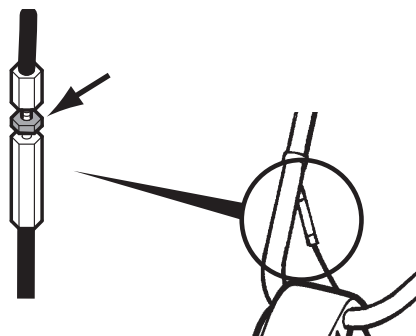

5: Détendre complètement le câble (la boule à l'extrémité du câble ne doit plus être en contact avec le ressort)

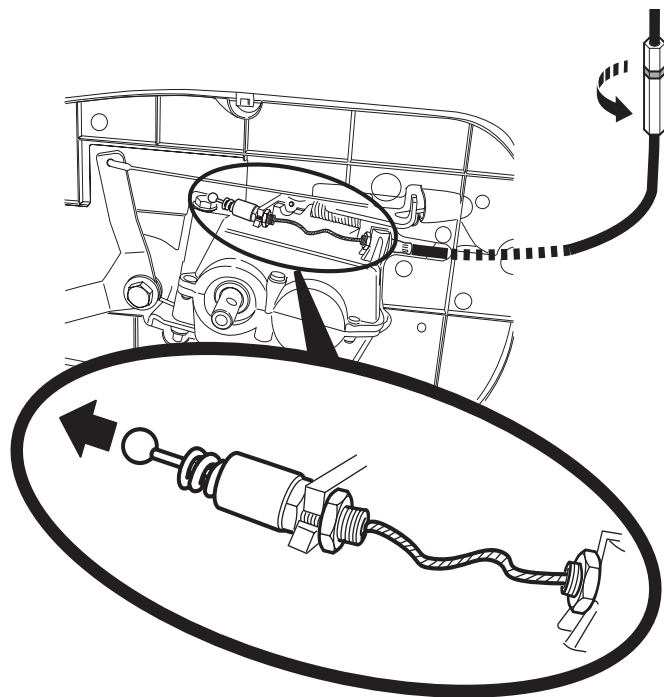

6: Retendre le câble sans comprimer le petit ressort (la boule à l'extrémité du câble doit être en appui sur le ressort)

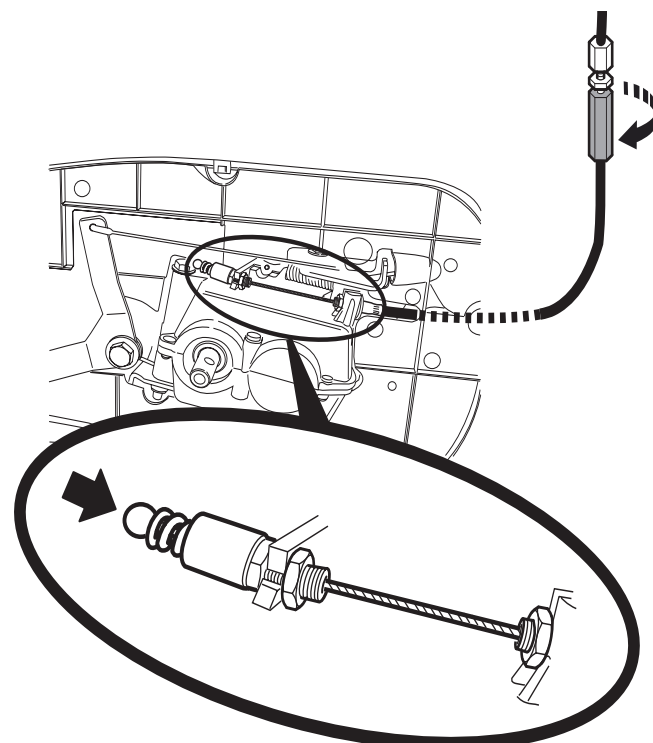

ENTRETIEN

7: Rebloquer l'écrou

8: Remonter le capot courroie

9: Rebrancher la bougie (voir manuel moteur)

10: Essayer de nouveau la marche arrière comme ci dessous



ATTENTION

• L'utilisation de la marche arrière est dangereuse. Assurez-vous qu'aucun obstacle ne se trouve derrière vous et réduisez le régime moteur avant d'embrayer.

