

1 Conseils de sécurité fondamentaux

La CS1 est exclusivement destinée à la coupe de sols en asphalte, en béton frais ou vieux (armé ou non), ainsi qu'en ciment pour sols.

Une utilisation autre - ou élargie -, contraire aux conseils du fabricant, sera considérée comme non-conforme. Les dommages en résultant ne pourront incomber au fabricant. Le risque en sera exclusivement pris par l'utilisateur. L'utilisation conforme aux prescriptions comprend également le respect de la notice d'utilisation et des conditions de contrôle et d'entretien.

1.1 Pictogrammes

Des conseils et mises en garde sont représentés par des pictogrammes sur la machine. Vous trouverez les symboles suivants sur la CS1. Voici leur explication :

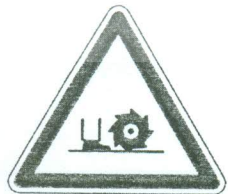
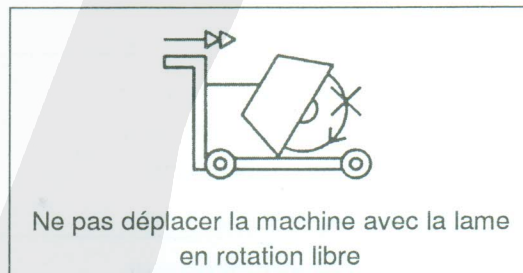
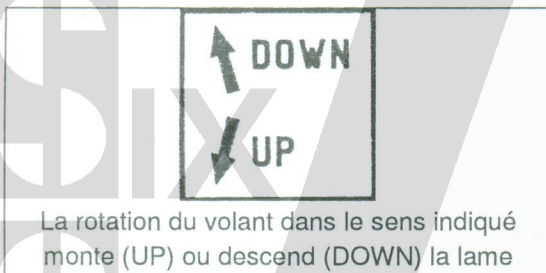
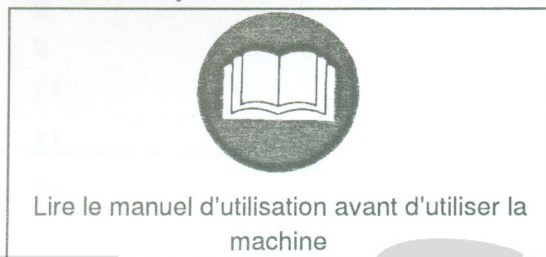

Danger: risque de coupure

1.2 Plaquette machine

Vous pouvez trouver des informations importantes sur la plaquette suivante fixée sur votre machine :

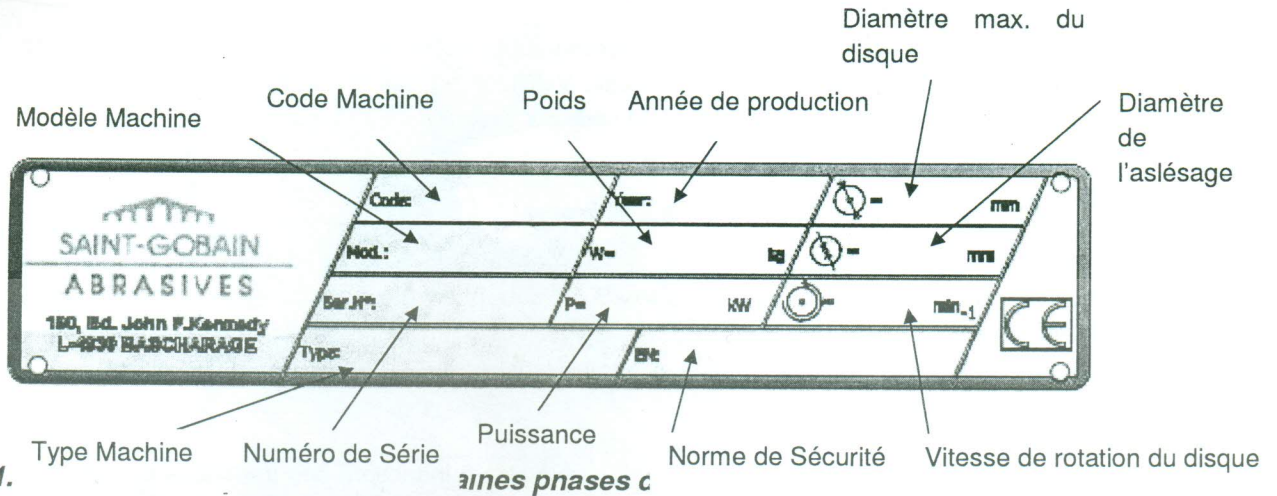

1.

aines phases c

Avant le début des travaux

- Familiarisez-vous avec l'environnement sur le lieu d'intervention. Cet environnement de travail comprend, par exemple, les difficultés d'exécution, les obstacles à la circulation, le respect des charges au sol, le marquage de sécurité nécessaire délimitant le chantier par rapport à la circulation publique et la possibilité d'intervention des secours en cas d'accident.
- Vérifiez régulièrement si les flasques serrent suffisamment le disque.
- Démontez immédiatement les disques déformés ou endommagés, car ils présentent un risque d'accident pendant la rotation.
- N'utilisez la machine qu'avec son carter de protection de disque fixé.
- N'utilisez que des disques diamantés NORTON. L'utilisation d'autres outils peut entraîner l'endommagement de la machine.
- Veuillez porter des lunettes de sécurité lors du travail de coupe, et un masque anti-poussière lors de la coupe à sec pour minimiser l'effet de la poussière.
- Pour des raisons de sécurité, ne laissez pas la machine sans surveillance, non attachée ou enfermée.

Lorsque le moteur tourne

- Ne déplacez pas la machine avec le disque en rotation libre pour éviter toute blessure.
- N'utilisez la machine qu'avec son carter de protection de disque fixé.
- Ouvrez l'arrivée d'eau à temps !

Moteur thermique

- Veuillez n'utiliser que le carburant indiqué.
- Dans le cas de travaux dans des locaux non aérés, veillez à l'évacuation correcte des gaz d'échappement du moteur.
- Le diesel est inflammable. Avant le remplissage du réservoir, éteignez la machine et toutes les flammes à proximité et ne fumez pas. Veillez à ne pas renverser de carburant sur le moteur, et essuyez immédiatement tout carburant versé à côté du réservoir.

2 Description générale de la CS1

Toute modification sur la machine, altérant les propriétés initiales de la machine, ne peut être effectuée que par Saint-Gobain Abrasives S.A., seul habilité à confirmer la conformité de la machine. Saint-Gobain Abrasives S.A. conserve le droit d'apporter toute modification technique ou au design de la machine sans notification préalable.

2.1 Description sommaire

La **scie à sols CS1** est utilisée pour scier des boucles à induction, des tranchées pour tuyaux et câbles, et pour des travaux de réparation dans l'asphalte et le béton, en coupe à sec ou à eau.

De taille réduite, elle peut être transportée dans une camionnette. La CS1 est construite avec des matériaux de haute qualité et d'une robustesse garantissant une longue durée de vie, avec un minimum de maintenance.

Des disques spéciaux pour l'asphalte, le béton frais ou vieux (armé ou non), ainsi que pour le ciment pour sols industriels sont disponibles.

2.2 Composition

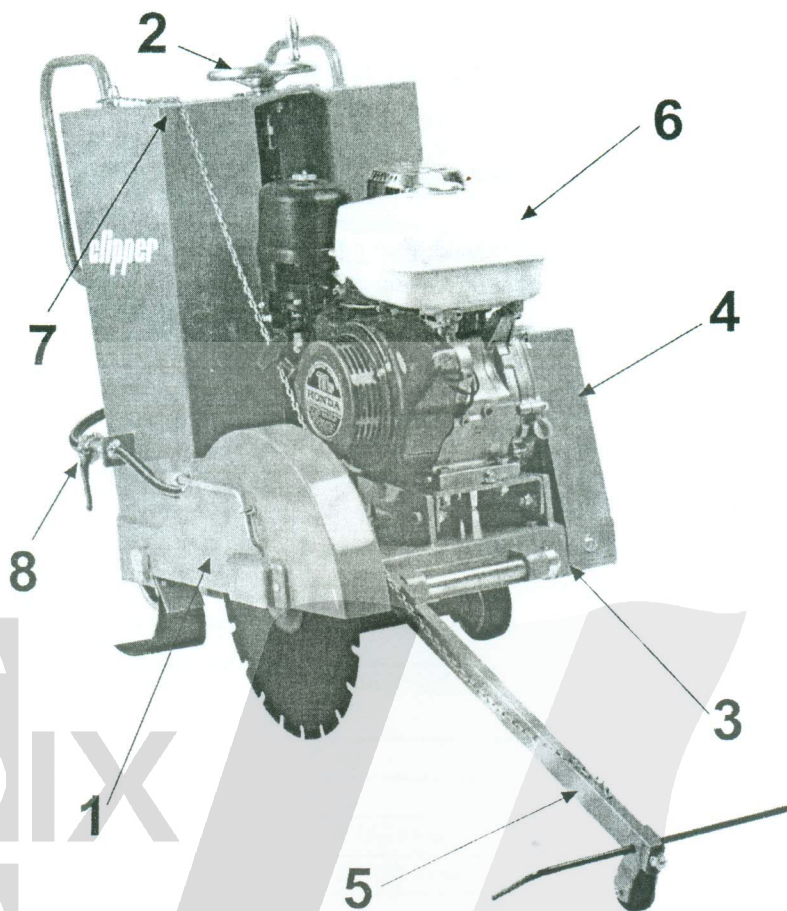

Faite d'acier profilé soudé, la CS1 est à la fois stable lors de la coupe et facilement transportable.

Le carter de lame (1) assure une protection optimale de l'opérateur et de l'environnement. Le carter de lame est rigidement fixé au châssis pivotant. Le carter est articulé ce qui en facilite l'ouverture, pour le changement de disque.

Une manivelle (2), d'accès aisé soulève et abaisse le châssis pivotant, supportant l'arbre de meule et la tête de coupe. Le réglage de la profondeur de coupe est continu.

Le châssis pivotant (3) est articulé sur l'axe arrière. Il supporte le moteur, l'ensemble de l'arbre de meule, ainsi que les carters de protection. L'entraînement du disque est assuré par 4 courroies trapézoïdales.

L'arbre de meule, usiné avec précision, est fixé dans deux paliers auto-alignants. Il est équipé à une extrémité d'une poulie à quatre gorges, et est réduit à l'autre extrémité jusqu'à un diamètre

de 25,4mm pour permettre de fixer le flasque intérieur. Le flasque extérieur est maintenu sur l'arbre par un écrou de 36mm.

Le carter de courroies (4) est fixé au châssis par 2 boulons soudés. Il assure la protection des courroies d'entraînement et des poulies.

Le guide de coupe (5) permet d'effectuer facilement des coupes précises de manière simple.

Le moteur GX390 de 13 chevaux (6) est équipé d'un interrupteur de sécurité (7), monté sur le tableau de bord de la machine, qui permet un arrêt du moteur en cas de danger.

Le système d'arrosage (8) est composé d'un réservoir d'eau de 70 litres, d'un robinet à la sortie du réservoir, et d'un système d'arrivée d'eau sur la lame. Le carter peut aussi être directement alimenté en eau du réseau.



2.3 Données techniques

Moteur	Honda GX390, 4 temps, 1 cylindre, 13HP (9,6kW)
Carburant	Essence automobile sans plomb
Huile	Huile Honda 4 temps ou huile moteur équivalente, hautement détergente et de première qualité, certifiée pour satisfaire ou dépasser les exigences des constructeurs automobiles américains pour la classification des services SG, SF. (indication SG, SF sur le bidon) SAE 10W-30 recommandé
Démarrage	Manuel
Filtre à air	Type deux éléments
Diamètre de disque maximum	500 mm
Alésage	25,4 mm
Profondeur de coupe maximum	190 mm
Diamètre de flasque	115 mm
Vitesse de rotation du disque	2600 min ⁻¹
Courroies d'entraînement	4
Réservoir d'eau	70 l
Dimensions de la machine (longueur x largeur x hauteur)	1088x580x925mm
Masse à vide	140 kg
Masse maximale	220 kg
Pression acoustique	89 dB (A) selon ISO EN 11201
Puissance acoustique	105 dB (A) selon ISO EN 3744

3 Montage et mise en route

Avant de commencer à utiliser la CS1, il y a quelques éléments à monter.

3.1 Montage des outils

Veillez n'utiliser que des disques NORTON avec la CS1.

Vous pouvez utiliser des disques avec un diamètre de 500mm. Le débit maximal de coupe des outils devra être fonction de la vitesse circonférentielle maximale de la machine.

Coupez le moteur de la machine avant de monter ou changer un disque.

Veillez suivre les instructions suivantes :

- Tournez la manivelle jusqu'à ce que la tête de coupe soit en position relevée.
- Desserez la vis de maintien du carter à l'aide de la clé de 19mm et faites-le pivoter autour de son axe.
- Desserrez l'écrou hexagonal à l'aide de la clé de 36mm maintenant le flasque mobile du disque.
- Enlevez l'écrou et le flasque mobile.
- Vérifiez que les flasques et le disque au niveau de la fixation sont bien propres.

- Montez le disque sur l'arbre porte-disque en veillant à ce que le sens de rotation du disque corresponde à la flèche du carter.
- Remettez le flasque mobile en place.
- Serrez la vis à tête hexagonale à l'aide de la clé livrée à cet effet.
- Refermez le carter.

ATTENTION : vérifiez que l'alésage du disque correspond bien au diamètre de l'arbre. Ne montez pas de disque dont l'alésage est déformé ou détérioré, pour éviter toute blessure et tout dommage sur la machine.

3.2 Refroidissement à l'eau

Remplissez le réservoir avec de l'eau claire.

Ouvrez le robinet d'eau. (le robinet doit alors être aligné avec le sens d'écoulement)

Assurez-vous que l'eau circule librement à travers le tuyau et couvre correctement les deux côtés du disque. Si le disque n'est pas suffisamment arrosé, les segments risquent de s'échauffer, ce qui accélère la dégradation et augmente le risque de rupture du disque.

En cas de gel, veuillez vider entièrement le système de refroidissement à eau.

3.3 Démarrage de la machine

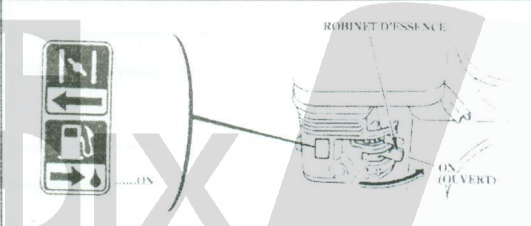
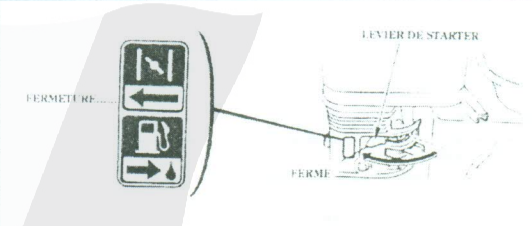
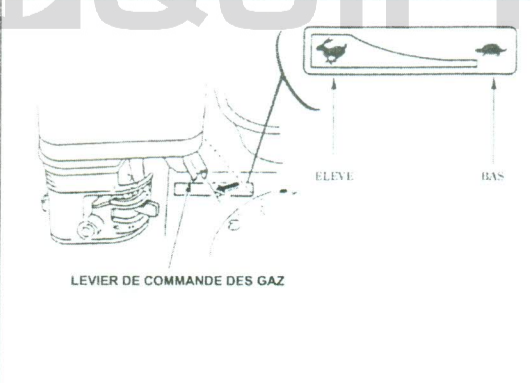
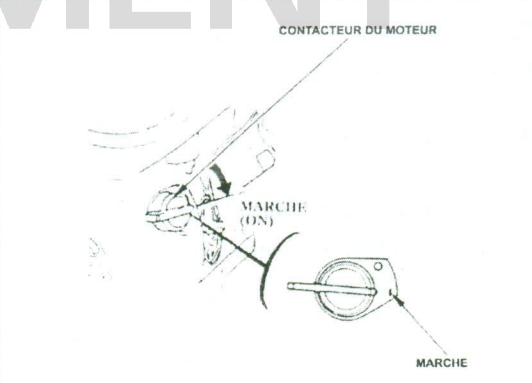
 <p>ROBINET D'ESSENCE</p> <p>ON (OUVERT)</p>	 <p>LEVIER DE STARTER</p> <p>FERMETURE</p> <p>FERME</p>
<p>Placez le robinet d'essence sur la position «On » (ouvert)</p>	<p>Mettez la tirette du Starter sur la position fermeture.</p> <p>NOTE : N'utilisez pas le starter lorsque le moteur est chaud ou lorsque la température atmosphérique est élevée.</p>
 <p>LEVIER DE COMMANDE DES GAZ</p> <p>ELEVÉ</p> <p>BAS</p>	 <p>CONTACTEUR DU MOTEUR</p> <p>MARCHÉ (ON)</p> <p>MARCHÉ</p>
<p>Déplacez le levier des gaz légèrement vers la gauche.</p>	<p>Mettez l'interrupteur du moteur sur la position ON (marche).</p>

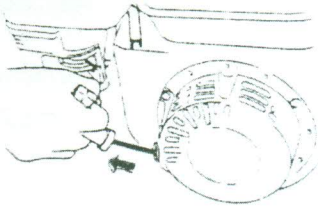
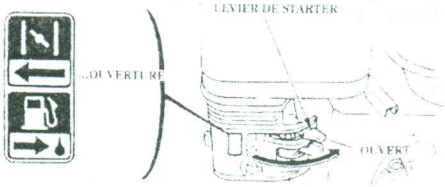
	
<p>Tirez la poignée de lancement jusqu'à ce que vous sentiez une légère résistance, puis la tirer d'un coup sec.</p> <p>ATTENTION: ne laissez pas la poignée de lancement revenir brutalement contre le moteur, mais ramenez-la lentement pour éviter d'endommager le démarreur.</p>	<p>Lorsque le moteur commence à se réchauffer, mettez graduellement la tirette du starter sur la position d'ouverture. Mettez alors le levier des gaz en position maximale.</p>

Pour arrêter le moteur, mettez le levier des gaz complètement à droite, puis tournez l'interrupteur du moteur à la position OFF (éteint). Placez ensuite le robinet d'essence sur OFF (fermé).

4 Transport et stockage de la CS1

Veillez suivre les instructions suivantes pour le transport et le stockage de la machine.

4.1 Sécurité dans le transport

Avant le transport de la CS1 :

- Démontez le disque.
- Videz le réservoir d'eau.
- Redressez le guide de coupe à l'avant.
- Avec la manivelle, relevez le châssis pivotant entièrement vers le haut.

4.2 Déroulement du transport

La machine peut être déplacée sur sol plat en utilisant ses roues. Utilisez l'anneau dans le prolongement du tableau de bord au-dessus du moteur pour suspendre la machine.

4.3 Stockage de la machine

Avant une longue période d'inactivité de la machine, veuillez suivre les instructions suivantes :

- Nettoyez entièrement la machine.
- Détendez les courroies d'entraînement.
- Graissez la vis de descente.
- Changez l'huile du moteur.
- Videz toute l'eau du système de refroidissement.

Stockez la machine dans un endroit sec, propre, à température stable.

5 Utilisation de la CS1

5.1 Environnement de travail

Avant de commencer la coupe, vérifiez les points suivants :

- Libérez le site d'installation de la machine de tout ce qui pourrait entraver le déroulement des travaux.
- Veillez au bon éclairage du site.
- Assurez-vous que vous avez constamment une vue dégagée de l'évolution de la machine et que vous pouvez à tout moment intervenir au niveau du déroulement des opérations.
- Tenez toute autre personne éloignée de la zone d'activité, pour éviter tout accident.

5.2 Méthode de coupe

Dans cette partie, vous trouverez les instructions pour faire une coupe droite à la profondeur désirée.

5.2.1 Préparation de la coupe

Avant de démarrer la machine,

- Tracez une ligne sur le sol à l'endroit sur toute la longueur de coupe.
- Vérifiez que vous avez rempli le réservoir d'essence ainsi que le réservoir d'eau. La machine est fournie sans carburant.
- Vérifiez le niveau d'huile. La machine est fournie avec de l'huile.
- Assurez-vous que vous avez monté le disque correspondant à votre application en fonction des données du fabricant pour que celui-ci corresponde au matériau coupé, au type de coupe pratique (coupe à eau ou coupe sèche) et au rendement souhaité.
- Vérifiez que le disque est correctement maintenu par les flasques.
- Assurez-vous que le disque diamanté ne touche pas le sol avant de démarrer le moteur. A cet effet, tournez la manivelle du système de descente jusqu'à la butée.
- Déplacez la machine jusqu'à ce que le disque soit au-dessus d'une extrémité de la ligne tracée.
- Abaissez le guide de coupe jusqu'à ce qu'il touche la ligne.

5.2.2 Coupe du sol

Vous pouvez à présent démarrer votre machine.

Pour effectuer votre coupe,

- Tournez la manivelle jusqu'à ce que le disque touche légèrement le sol.
- Ouvrez le robinet d'eau en fonction du type de disque utilisé : de 15 à 25l/min pour la coupe à eau, et de 1 à 2l/min pour la coupe à sec, pour contrôler la poussière. Vérifiez le niveau d'eau régulièrement si vous utilisez le réservoir d'eau.
- Faites pénétrer le disque dans le sol jusqu'à la profondeur désirée.
- Une fois la profondeur atteinte, poussez la machine d'un mouvement régulier à l'aide de la poignée et suivez la ligne avec le guide de coupe.
- Une fois la coupe effectuée, remontez le disque à l'aide de la manivelle, fermez l'arrivée d'eau et arrêtez le moteur.