

LDLC

Manuel d'utilisation

Boîtier LDLC HF-1 Noir avec fenêtre / Silver avec fenêtre

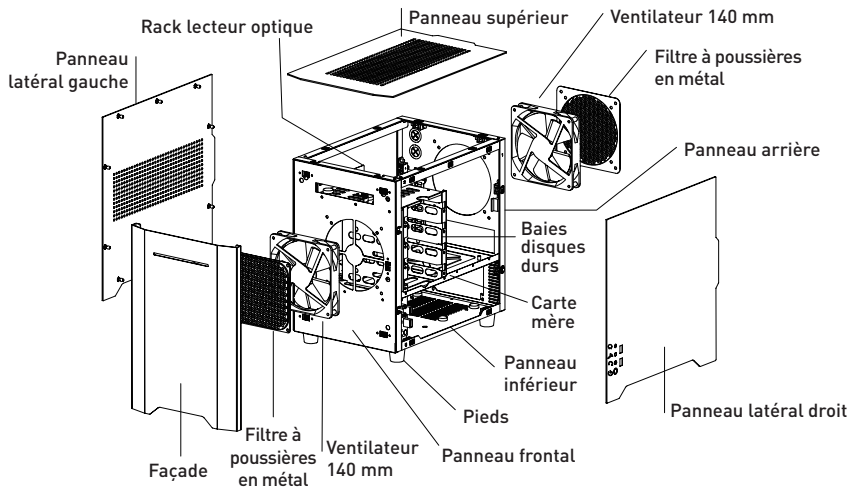

1. SPÉCIFICATIONS

Couleurs	Noir / Silver	
Matériel	Châssis : Alliage d'aluminium 1,5 mm Structure interne : 1,0 + 0,8 mm acier SGCC Panneaux latéraux & supérieur : Alliage d'aluminium 2,0 mm	
Dimensions	242 (L) x 356 (H) x 362 (P) mm	
Descriptif des baies	4 x 3,5", 2 x 2,5"	
Système d'ouverture du lecteur optique	Lecteur optique Slot-in	
Format de la carte mère	ITX	
Format de l'alimentation	ATX PSII	
Connectique en façade	2 x USB 3.0, 1 x micro, 1 x casque	
Descriptif ventilation	Avant	1 x 140 mm
	Arrière	1 x 140 mm
	Haut	2 x 120 mm ou 2 x 140 mm (option)
Nombre de slots PCI	2	
Ventilateur pour processeur	Jusqu'à 215 mm	
Carte graphique	Jusqu'à 320 mm	
Régulateur de ventilateur	Oui	
Poids	Poids net : 5,8 kg / Poids brut: 7,0 kg	

Les spécifications des produits sont susceptibles d'être différentes selon les assortiments.



- Veuillez respecter tous les stades de l'installation et monter votre PC étape par étape.
- Veuillez faire attention au sens et à l'ordre des étapes lorsque vous installez le disque dur, le lecteur/graveur, les rails d'insertion et les caches plastiques de l'emplacement.

1. Retrait des panneaux latéraux & supérieur.

Procédez tel qu'indiqué ci-dessous.

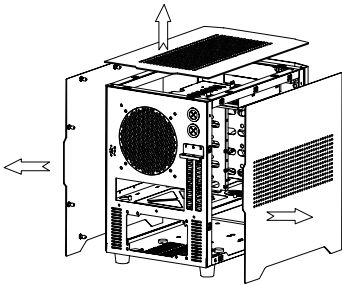

2. Installation de l'unité d'alimentation.

Installez l'alimentation, orientez le ventilateur vers le bas pour qu'il aspire l'air.

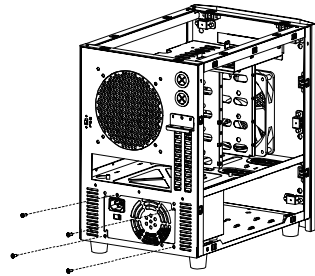

3. Installation de la carte mère.

Procédez tel qu'indiqué ci-dessous. Si vous montez un refroidisseur de processeur, faites-le avant d'installer la carte mère.

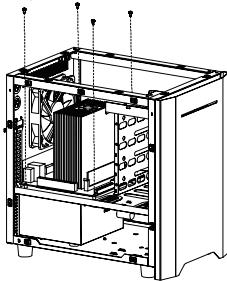

4. Installation de la carte graphique.

Retirez l'équerre PCI et les caches, puis installez et verrouillez avec des vis la carte graphique. Enfin, remplacez les équerres PCI.

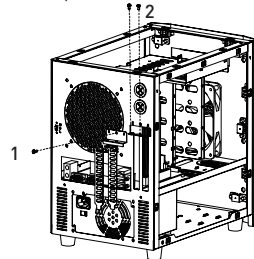

5. Installation des disques durs.

Veillez d'abord fixer les vis avec la suspension en caoutchouc pour les disques durs avant de les glisser dans la baie pour disque dur HDD. Veuillez noter que vous les glissez du côté droit vue de l'avant.

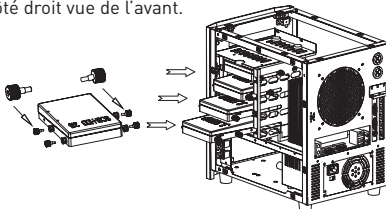

6. Utiliser les outils de fixation de disque dur de la boîte d'accessoires afin de bien les fixer.

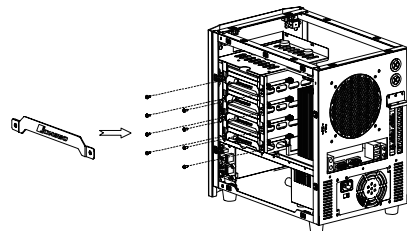

7. Deux disques SSD de 2.5" peuvent être installés sur le fond du boîtier. Il suffit de les fixer avec des vis par dessous.

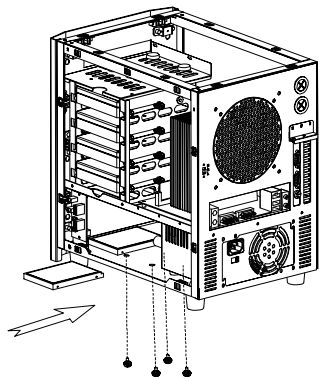

8. Installation du lecteur optique.
Ôtez le cache plastique de l'emplacement.

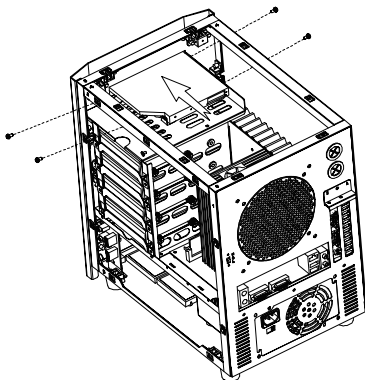

9. Sous le capot, vous pouvez installer deux ventilateurs de 120 / 140 mm ou une solution watercooling (refroidissement à eau) en 240 / 280 mm

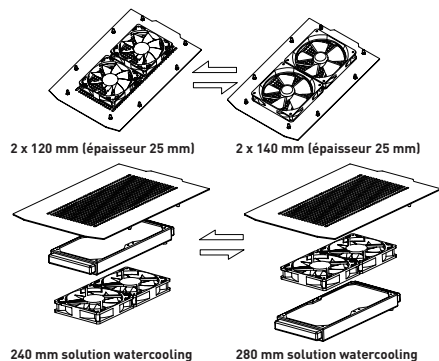

Note : Le ventilateur doit être placé en haut, le cache pour ventilateur doit être retiré

10. Terminer l'installation.
Refermez les panneaux latéraux.

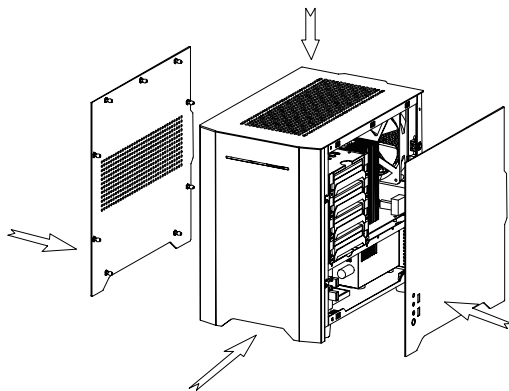

Comment installer des radiateurs de refroidissement à eau ?

1. Pour l'installation d'un radiateur de refroidissement à eau sous le panneau supérieur, il peut être nécessaire d'enlever le support de lecteur. Pour cela, retirez les 7 vis du support du lecteur et remplacez-les par le convertisseur plat.

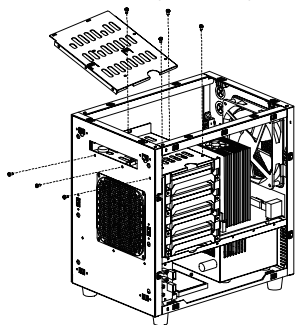

2. Verrouillez-le avec les vis.

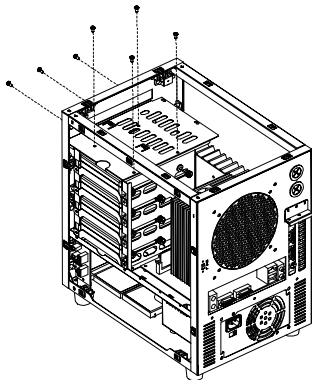



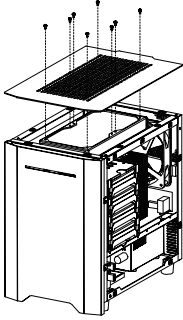



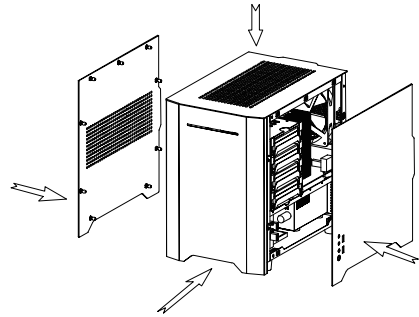











3. Installer votre radiateur de refroidissement à eau et verrouillez-le avec des vis.



4. Terminez l'installation.
Refermer les panneaux latéraux.



4. BOITE D'ACCESSOIRES

		Vis pour le disque dur 3,5''	x 16
		Vis pour le disque dur 2,5''	x 8
		Buzzer d'alerte système	x 1
		Collier de serrage	x 5
		Rondelle anti-vibration pour le disque dur	x 16
		Plaque de fixation pour disque dur 3.5''	x 4
		Vis pour la carte mère et l'alimentation	x 10
		Vis pour le lecteur optique	x 5
		Vis pour le ventilateur du haut	x 9
		Vis plates pour le disque dur 3,5''	x 9
		Joints	x 10
		Convertisseur pour le radiateur watercooling	x 1

5. GUIDE DE CONNEXION

USB 3.0

VBUS
SSRX1 -
SSRX1 +
GND
SSTX1 -
SSTX1 +
GND
D1 -
D1 +
NC

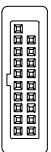

VBUS
SSRX2 -
SSRX2 +
GND
SSTX2 -
SSTX2 +
GND
D2 -
D2 +

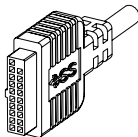

HD AUDIO

PORT 1L AUG GND
PORT 1R PRESENCE
PORT 2R SENSE1_RETURN
SENCE_SEND
PORT 2L SENSE2_RETURN

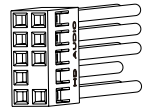

Interrupteur d'alimentation

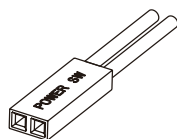

LED d'alimentation

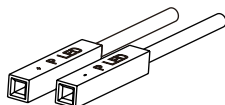

LED de disque dur

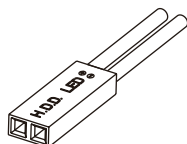

6.

CONDITIONS DE GARANTIE

Préface

Tout a été mis en œuvre pour que les informations contenues dans ce manuel soient exactes. Néanmoins, le fabricant de cet appareil et le distributeur ne sauraient être tenus responsables de toute erreur ou omission dans ce manuel ou de l'utilisation des informations contenues dans celui-ci.

Veuillez conserver ce manuel durant toute la durée de vie de votre appareil.

Conditions de garantie

1. Conditions de garantie contractuelles LDLC.com

La garantie LDLC.com est limitée au remplacement de produit ou de certaines pièces reconnues comme étant défectueuses par un produit identique ou comparable ou des pièces neuves ou comme neuves.

Elle couvre la réparation, l'échange du produit pendant la durée de garantie, tel que stipulé ci-dessous.

Durée de la garantie :

12 mois (à partir de la date de facturation de LDLC.com)

2. Exclusions de garantie

La présente garantie est exclue dans les cas suivants :

La garantie exclut les dommages d'origine externe, les dommages consécutifs à une utilisation non conforme des produits, les dommages consécutifs à l'intervention d'un réparateur non agréé par LDLC.com ou le constructeur.

LDLC.com ne peut en aucun cas être tenue pour responsable de la perte ou de l'altération des données ou programmes présents sur les matériels ou supports qui sont retournés pour une intervention technique, que les produits soient sous garantie ou non.

LDLC.com s'engage uniquement à assurer le remplacement de certaines pièces défectueuses et la

réparation des dommages des marchandises fournies au client par ses soins. Si le matériel ne peut être remplacé par un matériel identique, il sera proposé au client un matériel équivalent ou supérieur, ou un avoir.

Sous réserve des dispositions légales impératives, la responsabilité de LDLC.com est strictement limitée aux obligations définies aux présentes conditions ou, le cas échéant, aux conditions expresses. LDLC.com ne peut en aucun cas être tenue pour responsable des dommages matériels et immatériels qui interviendraient au cours du dépannage dans le cas où l'acheteur retournerait des produits qui n'ont pas été fournis par le vendeur.

LDLC.com ne peut être responsable au titre de la garantie des pannes ou dommages résultant directement ou indirectement des cas suivants :

- Tout entreposage sans protection ou prolongé.
- Toute négligence, erreur de raccordement ou de manipulation, entretien et usage d'équipement non-conforme aux spécifications techniques fournies par LDLC.com, plus généralement une utilisation défectueuse ou maladroite.
- Tout ajout de dispositif complémentaire ou accessoire de l'équipement ou utilisation de toutes pièces nécessaires pour l'exploitation de l'équipement non conformes aux spécifications techniques fournies par LDLC.com.
- Toute modification ou transformation mécanique, électronique, électrique ou autres apportées à l'équipement ou à ses dispositifs de raccordement par toute tierce.
- En cas de faillite ou impossibilité de fourniture de la part du fabricant, le client ne peut se retourner contre LDLC.com, laquelle n'assurera aucune responsabilité en matière de garantie sur les produits de ce fabricant.

3. Limitation de garantie

La garantie LDLC.com est limitée à la réparation, au remplacement ou à un remboursement en valeur des marchandises reconnues défectueuses par LDLC.com, en tenant compte de l'usage qui en a été fait et ceci au libre choix de LDLC.com.

LDLC.com s'engage uniquement à assurer le remplacement de certaines pièces défectueuses et la réparation des dommages des marchandises fournies à l'acheteur par ses soins. La garantie ne couvre donc pas les frais de main d'œuvre, ni ceux qui résultent des opérations de démontage, de remontage et de transport, sauf dans le cas de l'échange standard. Le SAV LDLC.com ne peut jouer que dans le cadre de la garantie LDLC.com ou de la garantie légale.

LDLC.com ne sera en aucun cas et en aucune circonstance tenue pour responsable des autres coûts, frais, dépenses, pertes ou dommages de quelque nature que ce soit résultant de l'utilisation des marchandises, de la présence d'un virus (ou d'un dispositif préprogrammé ayant un effet similaire) sur l'appareil, et ce qu'ils soient directs, indirects ou accessoires, y compris (sans que cette liste soit exhaustive) la perte de données, le manque à gagner ou tout autre dommage commercial.

LDLC.com ne sera pas tenue pour responsable des événements indépendants de sa volonté qui l'empêcheraient d'assurer la prestation des services proposés, notamment, sans que cette liste soit exhaustive, l'interruption des services téléphoniques, la fermeture d'aéroports interrompant la livraison des marchandises, les catastrophes naturelles, les conditions météorologiques, les grèves et l'impossibilité de contacter le client pour confirmer les différentes étapes liées à la prise en garantie de l'appareil.

4. Réclamation et service après-vente

En cas de défaillance de l'ordinateur, LDLC.com conseille au client de rechercher l'origine du problème en effectuant une vérification technique sommaire au moyen du manuel d'utilisation fourni au client avec l'ordinateur portable.

Si le problème persiste, le client est invité à contacter notre "Support Technique" par téléphone ou par e-mail, tel que détaillé ci-après et à se munir des informations suivantes :

- Son numéro de client ;

- L'original de la facture d'achat de l'appareil ;
- Le détail lié à la panne constatée ;
- Le détail des éventuelles modifications logicielles ou matérielles apportées à l'appareil ;
- L'assurance que le problème ne résulte pas d'un équipement ou d'un logiciel tiers ;
- La description exacte des différents messages d'erreur qui s'affichent ;

Un technicien LDLC.com établira un diagnostic et tentera de le résoudre par téléphone ou par e-mail.

Si le problème ne peut être résolu, et sous réserve que le défaut soit couvert par la présente garantie contractuelle, LDLC.com réparera ou changera l'appareil.

Si LDLC.com ne découvre aucun défaut ou problème ou que le client ne remplit pas l'une des conditions détaillées dans cette rubrique, la société se réserve le droit de facturer les pièces et la main-d'œuvre.

Le retour des marchandises se fait uniquement par voie postale, sauf mention particulière. Tout retour de marchandise nécessite l'accord préalable de LDLC.com et un numéro de retour, lesquels peuvent être obtenus gratuitement via la page CONTACTS accessible depuis la page d'accueil de notre site <http://www.ldlc.com/>

Vous recevrez par le moyen jugé le plus opportun par LDLC.com un accord de retour.

A défaut d'accord de retour, la marchandise vous sera retournée ou tenue à votre disposition, à vos frais, risques et périls ; tous frais de transport, de stockage, de manutention étant à votre charge.

La marchandise est renvoyée en général à votre charge et à vos risques et périls. Nous vous conseillons donc de déclarer la valeur de la marchandise et de souscrire une assurance transport.

L'acheteur dispose après l'obtention de l'accord de retour d'un délai de 7 jours pour effectuer le retour de la marchandise défectueuse chez le LDLC.com

Pour plus d'informations sur le sujet, nous vous invitons à lire nos "Conditions générales de vente" (CGV) disponibles sur notre site

<http://www.ldlc.com/>

5. Transfert de propriété de la garantie

En cas de cession de l'appareil, la présente garantie contractuelle peut être transférée. Toutefois, le nouvel utilisateur ne bénéficiera de la présente garantie, que pendant la période de garantie restante, et sous réserve d'être en possession de l'original de la preuve d'achat de l'appareil.

6. Nous contacter

Vous trouverez toutes les informations sur notre site Internet :

<http://www.ldlc.com/>

1) Vous êtes un particulier, pour contacter le Support Technique :

- Par e-mail, rendez-vous sur notre page CONTACTS :

<http://www.ldlc.com/faq/>

- Par téléphone :

Depuis la France : 04 27 46 6000*

Depuis l'étranger : + 33 4 27 46 6000*

*Tarif appel : aucune surtaxe, le tarif est celui fixé par votre propre opérateur.

2) Vous êtes un professionnel, pour contacter le Support Technique :

- Par e-mail, rendez-vous sur notre page CONTACTS :

<https://secure.ldlc-pro.com/-profr-/pages/contacts.html>

- Par téléphone (Numéro unique) : Depuis la France : 04 27 46 6005*

Depuis l'étranger : +33 4 27 46 6005*

*Tarif : appel non surtaxé.

Retrouvez toute notre actualité sur
www.ldlc.com

LDLC