

---

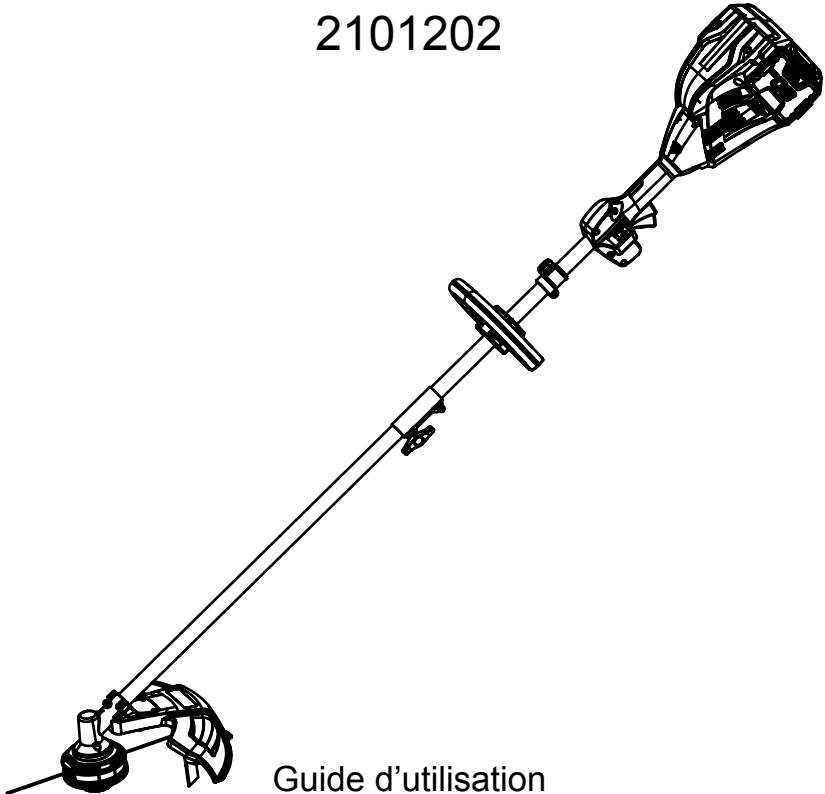

**greenworks™**

**COUPE-BORDURES DE 80-VOLT  
2101202**



Guide d'utilisation

**LIGNE D'ASSISTANCE SANS FRAIS: 1-855-345-3934**

[www.GreenWorksTools.com](http://www.GreenWorksTools.com)

---

**⚠** Avant d'utiliser le produit, veuillez lire et suivre toutes les consignes de sécurité et les instructions d'utilisation.

# MATIÈRES

---

Introduction.....	2
Consignes de sécurité.....	3
Symboles.....	6
Connaitre votre taille-bordures.....	8
Assemblage.....	9
Utilisation.....	13
Entretien.....	18
Dépannage.....	19
Garantie.....	20
Vue éclatée et liste des pièces de rechange.....	21

## FICHE TECHNIQUE

---

### COUPE-BORDURES DE 80-VOLT

Type.....	Sans fil et alimenté par bloc-batterie
Moteur.....	80 V
Largeur du fil de coupe.....	14-16 po.
Diamètre du fil.....	0.080po. (2.03 mm)
Vitesse.....	5000/5500 RPM
Poids (sans batterie).....	10.6 lbs
Poids (avec batterie 2Ah).....	13.8 lbs
Batterie.....	2901302
Chargeur.....	2901402



# CONSIGNES DE SÉCURITÉ

---

## **AVERTISSEMENT**

**Veillez lire et assimiler les présentes instructions.** Toute négligence à l'égard des instructions fournies ci-après peut être la cause d'un choc électrique, d'un incendie ou d'un grave accident corporel.

---

- N'utilisez pas un outil électrique dans un endroit où il y a risque de déflagration, soit à proximité de liquides inflammables, de gaz ou de poussière. Les outils électriques provoquent des étincelles qui peuvent enflammer la poussière ou les vapeurs.
- Ne permettez pas aux enfants ou aux individus non-qualifiés d'utiliser ce produit.
- N'exposez pas les outils électriques à la pluie ou autres conditions humides. La pénétration de l'eau dans un outil électrique augmentera le risque de choc électrique.
- Ne prenez pas la prise de poignée ou l'appareil avec les mains mouillées.
- Ne permettez pas aux enfants d'utiliser ce produit. Ne permettez pas aux adultes d'utiliser cet appareil sans avoir les instructions appropriées.
- Portez toujours des lunettes de sécurité avec des écrans latéraux. Les lunettes ordinaires n'ont que des lentilles résistantes à l'épreuve des chocs. Les lunettes ordinaires NE SAURAIENT PAS REMPLACER les lunettes de sécurité. Le respect de cette consigne de sécurité réduira le risqué des blessures oculaires. Utilisez un masque facial si l'utilisation de cet appareil produit de la poussière.
- Attachez les cheveux longs pour les maintenir au-dessus des épaules, afin qu'ils ne se prennent pas dans les pièces en mouvement.
- N'exposez pas l'outil à la pluie; rangez-le à l'intérieur.
- N'utilisez pas ce produit dans les endroits mal éclairés.
- Gardez toutes les parties du corps à l'écart des pièces en mouvement du produit.
- Gardez les cheveux, les vêtements amples, les doigts ainsi que toutes les parties du corps à l'écart des orifices et des pièces en mouvement.
- Portez de longs pantalons résistants, des bottes et des gants. Évitez de porter des vêtements amples, de shorts ou de bijoux qui risquent d'être pris dans l'appareil ou son moteur.
- Ne forcez pas l'outil. Utilisez l'outil adéquat pour votre application. L'outil adéquat rendra de meilleurs résultats et accomplira d'une manière plus sûre la tâche pour laquelle il a été conçu.
- N'utilisez pas cet outil pieds nus ou lorsque vous portez des sandales ou des chaussures légères pareilles. Portez des chaussures protectrices qui protègent vos pieds et vous permettent d'avoir une meilleure prise sur les surfaces glissantes.
- Attachez les cheveux longs pour les maintenir au-dessus des épaules, afin qu'ils ne se prennent pas dans les pièces en mouvement.
- Tenez-vous toujours bien campé(e) et maintenez votre équilibre. Ne tendez pas trop les bras. Sinon, vous risquez de perdre votre équilibre permettant un meilleur maniement de l'appareil dans les situations inattendues.
- Ne laissez pas que cet outil soit employé comme jouet. Il faut faire très attention lorsque cet outil est utilisé par les enfants ou en leur présence.
- N'utilisez pas l'outil si l'interrupteur ne permet pas de le démarrer ou l'arrêter. Tout outil qui ne peut pas être contrôlé par son interrupteur est hasardeux et doit être réparé.
- Gardez les spectateurs, les enfants et les animaux domestiques à au moins 15 mètres (50 pieds) de l'endroit de travail.
- N'utilisez pas cet outil lorsque vous êtes fatigué(e) ou malade. Ne vous en servez pas après avoir consommé de l'alcool, des drogues ou des médicaments.

# CONSIGNES DE SÉCURITÉ

---

- Gardez toutes les parties du corps à l'écart des pièces en mouvement et toutes les surfaces chaudes du produit.
- N'insérez aucun objet dans les orifices. N'utilisez pas l'appareil lorsqu'un orifice est bloqué; gardez les orifices dépourvus de poussière et peluche et à l'écart de cheveux ou tout ce qui puisse réduire le flux d'air.
- Vérifiez la zone de travail avant chaque usage de l'outil. Enlevez tous les objets tels que de petites pierres, du verre brisé, des clous, des câbles, ou des ficelles qui risquent de pénétrer ou d'être attrapés dans l'équipement.
- Utilisez uniquement des pièces de recharge et des accessoires identiques d'origine. L'utilisation des pièces autres que celles indiquées peut créer une situation hasardeuse ou endommager le produit.
- Ne chargez pas cet outil à batterie sous la pluie ou dans les endroits humides ou mouillés. Le respect de cette règle de sécurité réduira le risque de choc électrique.
- Uniquement pour usage domestique.
- Les appareils à batterie ne doivent pas être branchés sur une prise électrique, car elles sont toujours dans un état de fonctionnement. Soyez conscient(e) des risques possibles lorsque vous n'utilisez pas votre outil à batterie ou en changez les accessoires. Le respect de cette règle de sécurité réduira les risques de choc électrique, d'incendie ou de blessures graves.
- Enlevez ou déconnectez la batterie avant l'entretien, le nettoyage ainsi que l'enlèvement des débris des appareils de jardinage.
- Employez seulement les batteries 80-volts Greenworks.
- Rangez les appareils inutilisés. Lorsque la taille-bordures n'est pas utilisé, il doit être rangé à l'intérieur dans un endroit sec hors de la portée des enfants.
- Ne jetez pas les batteries au feu. Elle peut exploser. Vérifiez les directives locales pour savoir si elles comportent des instructions particulières concernant la mise au rebut des batteries.
- N'ouvrez pas ni mutiliez les batteries. L'électrolyte qui s'en dégagerait est corrosive et elle pourrait blesser les yeux ou la peau. En outre, ce produit est toxique lorsqu'ingéré.
- Ne placez pas les outils à batterie ou leurs batteries à proximité du feu ou de la source de chaleur. Cela réduira le risque d'explosion et de blessures potentielles.
- Les batteries risquent d'exploser en présence d'une source d'ignition telle que la veilleuse. En vue de réduire le risque de blessures graves n'utilisez jamais les produits sans fil en présence d'une flamme nue. Une batterie explosée peut projeter des débris et des substances chimiques. En cas d'exposition rincez immédiatement avec de l'eau.
- N'écrasez pas ni laissez tomber ou endommager le bloc-batterie. N'utilisez pas le bloc-batterie ou le chargeur s'ils ont subi une chute ou un choc violent. Une batterie endommagée risque d'exploser. Débarrassez-vous immédiatement d'une batterie qui a subi une chute ou des dommages.
- Maniez les batteries avec soin afin de ne pas les court-circuiter avec des matériaux conducteurs tels que des bagues, des bracelets et des clés. La batterie ou le conducteur peuvent être surchauffés et causer des brûlures. N'ouvrez pas ni mutiliez les batteries. L'électrolyte qui s'en dégagerait est corrosive et elle pourrait blesser les yeux ou la peau. En outre, ce produit est toxique lorsqu'ingéré.
- Pour obtenir des résultats optimaux l'outil à batterie doit être chargé dans un endroit à une température supérieure à 10°C (50°F) mais inférieure à 38 °C (100°F). Afin de réduire le risque de blessures graves n'entreposez pas l'appareil à l'extérieur ou dans les véhicules.
- Dans les conditions extrêmes d'usage ou de température, des liquides peuvent échapper de la batterie. Si le liquide entre en contact avec votre peau, lavez-la immédiatement avec du savon et de l'eau, ensuite neutralisez-la avec du jus de citron ou de la vinaigre. Si le liquide pénètre dans vos yeux, rincez-les avec de l'eau pour au moins 10 minutes, ensuite obtenez immédiatement des soins médicaux. Le respect de cette règle réduira le risque de blessures graves.

# CONSIGNES DE SÉCURITÉ

---

- Si le cordon d'alimentation électrique est endommagé, il doit être remplacé uniquement par le fabricant ou auprès d'un centre d'entretien agréé en vue d'éviter des risques.
- Ne pointez pas le taille-bordure sur les gens ou les animaux domestiques.
- Lorsque le taille-bordures n'est pas utilisé, il doit être rangé à l'intérieur dans un endroit sec et sûr hors de la portée des enfants.
- Prenez soin de votre outil. Gardez la zone de ventilateur tout propre pour un fonctionnement optimal et sûr. Suivez les instructions pour l'entretien adéquat. Ne tentez pas d'éliminer des blocages sans avoir débranché l'outil.
- En vue de réduire le risque de choc électrique n'exposez pas l'outil à la pluie et ne l'utilisez pas sur les surfaces mouillées. Rangez-le à l'intérieur.
- Conservez ces instructions. Consultez-les fréquemment et utilisez-les pour instruire ceux qui se serviront de cet outil électrique. Si vous prêtez cet outil à quelqu'un, veuillez-lui fournir également ces instructions.

## SÉCURITÉ DES ENFANTS

Des accidents tragiques peuvent se produire si l'utilisateur n'est pas conscient de la présence des enfants.

- Gardez les enfants hors de la zone de travail et sous la surveillance étroite d'un adulte responsable.
- Ne permettez pas aux enfants de moins de 14 ans d'utiliser ce taille-bordure. Les enfants de 14 ans et plus doivent lire et bien comprendre les instructions d'utilisation et les consignes de sécurité contenues dans ce manuel et doivent être instruits et surveillés par un parent.
- Soyez alerte et arrêtez le taille-bordure si un enfant ou toute autre personne entre dans la zone de travail.
- Regardez vers l'arrière et le bas pour vous assurer qu'il n'y ait pas d'enfant avant que vous commencez à couper vers l'arrière ou lorsque vous le faites.
- Prenez des soins particuliers lorsque vous approchez des coins sans visibilité, des embrasures de porte, des arbustes, des arbres ou de tout autre objet qui puisse obscurcir votre visibilité lorsqu'un enfant s'avance en courant vers le taille-bordure en usage.

---

## A V E R T I S S E M E N T (PROPOSITION 65)

Certaines poussières que produisent le ponçage, sciage, meulage et forage électriques ainsi que les autres activités de construction contiennent des substances chimiques qui sont des cancérigènes connus susceptibles de causer des anomalies congénitales ou d'autres préjudices à la reproduction. Quelques exemples en sont:









- Plomb des peintures à base de plomb
- Silice cristalline des briques et du ciment ou d'autres produits de maçonnerie, et
- Arsenic et chrome du bois traité chimiquement.

Le niveau de risque résultant de votre exposition à ces produits varie selon la fréquence à laquelle vous effectuez ce type de travail. Pour réduire votre exposition à ces produits chimiques travaillez dans un endroit bien aéré et utilisez des équipements de sécurité approuvés tels que les masques anti-poussière conçus particulièrement pour le filtrage des particules microscopiques.

---

# SYMBOLES



Certains des symboles suivants peuvent figurer sur votre outil. Veuillez les étudier et en apprendre la signification. En interprétant correctement ces symboles, vous serez en mesure de faire fonctionner l'outil de façon plus efficace et plus sûre.

SYMBOLES	NOM	DÉSIGNATION/EXPLICATION
V	Volts	Tension (potentiel)
A	Amperes	Courant
Hz	Hertz	Fréquence (cycles par seconde)
W	Watts	Puissance
min	Minutes	Mouvements par minute
~	Courant alternatif	Type ou caractéristique du courant
—	Courant continu	Type ou caractéristique du courant
	Aucune lame	N'installer ou utiliser aucun type de lame sur les produits affichant ce symbole.
/min	Par Minute	Tours, coups, vitesse de surface, orbites etc., par minute
	Alerte d'Humidité	Ne pas exposer à la pluie ou utiliser dans les endroits humides.
	Lire le Manuel d'Utilisation	Pour réduire le risque de blessures, l'utilisateur doit lire et bien comprendre le mode d'emploi de ce produit avant de l'utiliser.
	Protection Oculaire	Porter toujours des lunettes protectrices conformes à la norme ANSI Z87.1 ainsi que des protèges-oreilles lorsque vous utilisez cet outil.
	Symbole d'Alerte	Précautions destinées à votre sécurité.
	Ricochet	Des objets jetés peuvent ricocher et résulter en blessures ou dommage matériel.
	Garder les spectateurs à l'Écart	Garder tout spectateur à une distance d'au moins 50 pieds (15 mètres).
	Construction de Classe II	Désigne une double isolation

# SYMBOLLES

---

Les symboles suivants et leur signification servent à expliquer les niveaux des risques liés à ce produit.

SYMBOLE SIGNAL	SIGNIFICATION
 <b>DANGER</b>	Indique une situation extrêmement dangereuse qui, si elle n'est pas évitée, aura pour conséquence des blessures graves voire mortelles.
 <b>AVERTISSEMENT</b>	Indique une situation potentiellement dangereuses, qui si elle n'est pas évitée, peut entraîner des conséquences mortelles ou des blessures graves.
 <b>ATTENTION</b>	Indique une situation potentiellement dangereuse, si elle n'est pas évitée, peut résulter en blessures légères ou de gravité modérée.
<b>ATTENTION</b>	(Sans symbole d'alerte de sécurité) Indique une situation pouvant entraîner des dommages matériels.

## ENTRETIEN

L'entretien exige un soin minutieux et une bonne connaissance du produit et ne doit être effectué que par un spécialiste d'entretien qualifié. A cette fin nous vous recommandons de retourner le produit au **CENTRE D'ENTRETIEN AGRÉÉ** le plus proche. Lors de l'entretien du produit, utilisez uniquement des pièces de recharge identiques.

---

### **AVERTISSEMENT**

Pour éviter toute blessure grave ne tentez pas d'utiliser ce produit avant de lire le Manuel d'Utilisation et le comprendre complètement. Si vous ne comprenez pas les avertissements ou les instructions de ce Manuel d'Utilisation, n'utilisez pas ce produit. Veuillez appeler le service clientèle GREENWORKS pour assistance. Lors de l'utilisation de tout outil électrique d'autres objets pourraient pénétrer dans vos yeux et produire des dommages oculaires graves. Avant d'utiliser un outillage électrique portez toujours des lunettes de protection ou de sécurité avec des écrans latéraux, et si nécessaire, un masque facial complet. Nous recommandons d'utiliser le Wide Vision Safety Mask au-dessus de vos lunettes de protection ou des lunettes de sécurité ordinaires avec des écrans latéraux. Utilisez toujours une protection oculaire conforme à la norme ANSI Z87.1.

---

### **AVERTISSEMENT**



Lors de l'utilisation de tout outil électrique d'autres objets pourraient pénétrer dans vos yeux et produire des dommages oculaires graves. Avant d'utiliser un outillage électrique portez toujours des lunettes de protection ou de sécurité avec des écrans latéraux, et si nécessaire, un masque facial complet. Nous recommandons d'utiliser le Wide Vision Safety Mask au-dessus de vos lunettes de protection ou des lunettes de sécurité ordinaires avec des écrans latéraux. Utilisez toujours une protection oculaire conforme à la norme ANSI Z87.1.

---

**SAVE THESE INSTRUCTIONS**

---

# CONNAITRE VOTRE TAILLE-BORDURES

## CONNAITRE VOTRE TAILLE-BORDURES (Voir Illustration 1.)

L'utilisation sûre de ce produit exige une compréhension des renseignements figurant sur l'outil et contenus dans ce manuel d'utilisation, ainsi qu'une bonne connaissance du projet que vous entreprenez. Avant d'utiliser ce produit, familiarisez-vous avec toutes ses caractéristiques et les règles de sécurité.

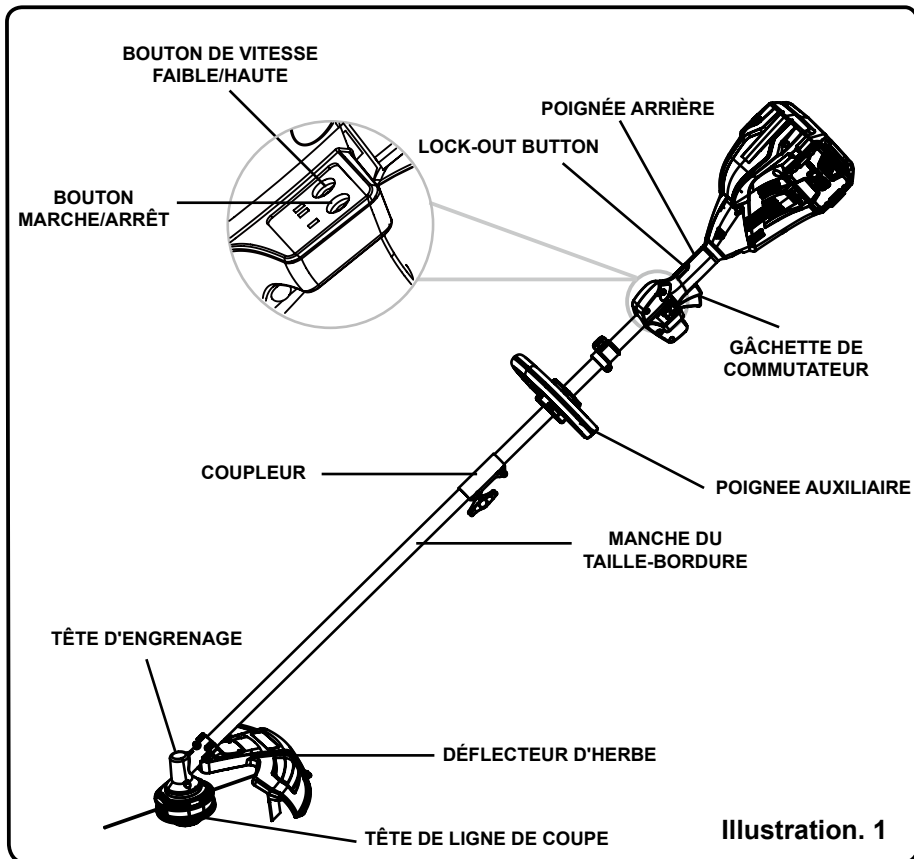

Illustration. 1

### POIGNÉE AVANT

La tête de coupe électrique est munie d'un assemblage de poignée avant qui facilite l'opération et prévient la perte de maniement.

### DÉFLECTEUR D'HERBES

Le coupe-herbe est muni d'un protecteur qui permet de vous protéger contre les débris.



# ASSEMBLAGE

---

## DÉBALLAGE

Ce produit exige un assemblage.

- Sortez le produit et les accessoires soigneusement de la boîte. Assurez-vous que toutes les pièces figurant sur la liste de contrôle sont incluses.
- Examinez soigneusement le produit pour s'assurer que rien n'a été brisé ou endommagé en cours de transport.
- Ne jetez pas les matériaux d'emballage avant d'avoir soigneusement examiné le produit et avoir vérifié qu'il fonctionne à votre satisfaction.
- Si des pièces manquent ou sont endommagées, appeler le 1-855-345-3934.

---

## AVERTISSEMENT

N'utilisez pas ce produit si vous remarquez qu'une pièce figurant sur la liste de contrôle est déjà assemblée après avoir déballé le produit. Aucune pièce de cette liste n'est assemblée par le fabricant et exige une installation de la part de l'utilisateur. L'usage d'un produit assemblé incorrectement peut résulter en blessures graves.

---

## LISTE DE CONTRÔLE D'EXPÉDITION

- Tête de coupe électrique
- Poignée auxiliaire
- Attachement à tube droit du coupe-herbe
- Déflecteur d'herbe
- (4) Vis de poignée auxiliaire
- Manuel d'utilisation

---

## AVERTISSEMENT

Si des pièces manquent ou sont endommagées, ne pas utiliser ce produit avant qu'elles aient été remplacées. L'usage de ce produit avec des pièces endommagées ou manquantes peut résulter en blessures graves.

---

---

## AVERTISSEMENT

Ne tentez pas de modifier ce produit ou de créer des accessoires non recommandés pour ce produit. De telles altérations ou modifications sont considérées comme un usage abusif et peuvent créer des conditions dangereuses, risquant d'entraîner des blessures graves.

---

---

## AVERTISSEMENT

Ne branchez pas sur la source d'alimentation avant d'avoir terminé l'assemblage. Le non-respect de cet avertissement peut causer un démarrage accidentel, entraînant des blessures graves.

---

# ASSEMBLAGE

---

## INSTALLER LE DÉFLECTEUR D'HERBE (Voir Illustration 2.)

*REMARQUE: Installez le déflecteur d'herbe avant que l'accessoire ne soit raccordé au bloc moteur.*

- Retournez le coupe-bordures pour avoir accès à la tête du coupe-bordures.
- À l'aide d'un tournevis cruciforme, retirez les vis préinstallées (non inclus) sur la tête du coupe-bordures.
- Placez le déflecteur d'herbe sur la tête du coupebordures et faites-le glisser sur la coulisse de la tête.
- Alignez les trous de vis du déflecteur d'herbe sur les trous de vis de la tête du coupe-bordures.
- Insérez les vis dans la tête du coupe-bordures et serrez-les jusqu'à ce que le déflecteur d'herbe soit bien en place.

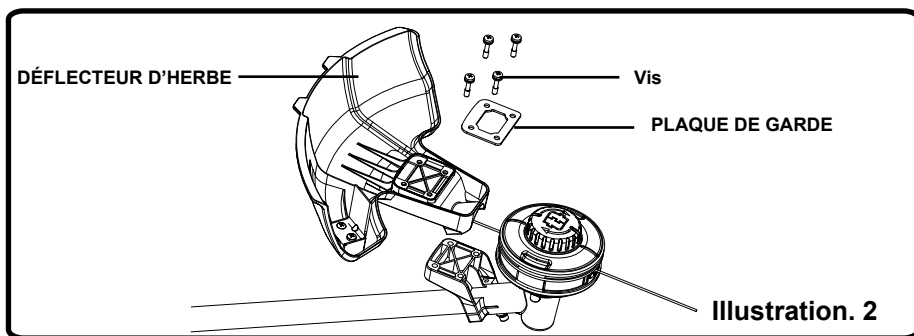

## INSTALLER UN ACCESSOIRE À LA TÊTE DE COUPE ÉLECTRIQUE

(Voir Illustration 3.)

### **⚠ AVERTISSEMENT**

Lisez et veillez à bien comprendre le manuel d'utilisation entier pour chaque accessoire optionnel de cette tête de coupe électrique. Suivez toutes les consignes de sécurité et les instructions. Le non-respect de ces instructions peut résulter en choc électrique, incendie et/ou des blessures graves.

### **⚠ AVERTISSEMENT**

Ne tentez jamais d'installer, enlever ou régler n'importe quel accessoire lorsque la tête de coupe électrique est en marche. Le non-respect d'arrêter le moteur peut résulter en blessure grave. N'utilisez jamais la tête de coupe électrique sans accessoire.

# ASSEMBLAGE

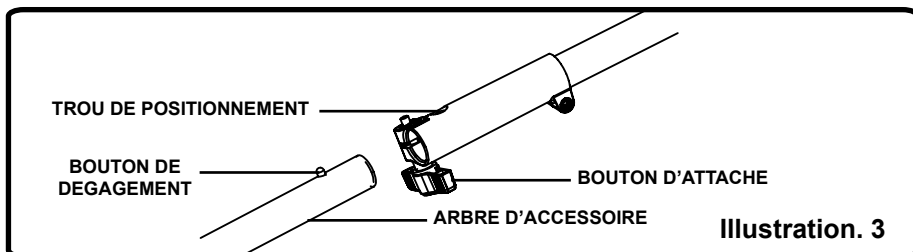

**REMARQUE:** Pour le coupe-herbe utilisez uniquement les accessoires avec une ligne de diamètre de 0.080 po. (2,3 cm).

L'accessoire sera attaché à la tête de coupe électrique à l'aide d'un coupleur.

- Desserrez le bouton du coupleur.
- Appuyez sur le bouton situé sur l'arbre de l'accessoire. Alignez le bouton sur la rainure guide du bloc moteur et emboîtez les deux arbres. Tournez l'arbre de l'accessoire jusqu'à ce que le bouton s'enclenche dans le trou de positionnement.

**REMARQUE:** Si le bouton ne s'enclenche pas complètement dans le trou de positionnement, les arbres ne sont pas bien verrouillés. Tournez-les légèrement dans deux sens jusqu'à ce que le bouton s'enclenche complètement.

- Serrez le bouton fermement.

## RETIRER L'ACCESSOIRE DU BLOC MOTEUR

Pour retirer ou remplacer l'accessoire:

- Arrêtez le bloc moteur.
- Enlevez la batterie du bloc batteries.
- Desserrez le bouton d'attache.
- Appuyez sur le bouton et tournez les arbres dans les deux sens afin de retirer et séparer les extrémités.

## INSTALLER LA POIGNÉE AVANT (Voir Illustration 4.)

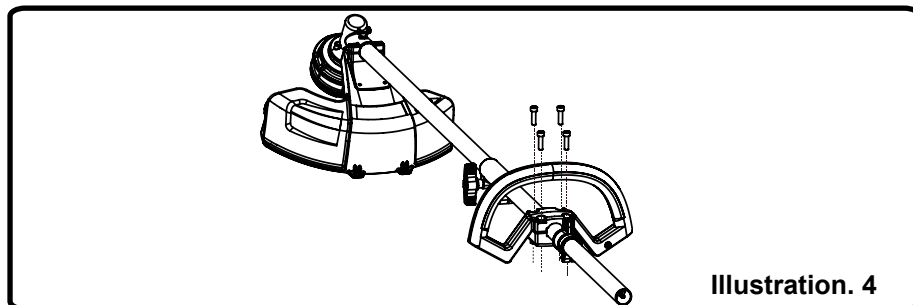

- Appuyez la poignée auxiliaire sur l'arbre du bloc-moteur afin que la poignée soit inclinée vers la poignée arrière qui permet une exploitation confortable.
- Glissez les boulons par les trous dans la poignée auxiliaire, et les serrez fermement.

# ASSEMBLAGE

## AJUSTER LA LARGEUR DE COUPE (Voir Illustration 5.)

Le coupe-bordures est actuellement réglé à une largeur de coupe de 35,6 cm. Pour ajuster la largeur de coupe à 40,6 cm:

- Retirez la batterie du coupe-bordures.
- Retirez les deux vis de la lame de sectionnement à l'aide d'un tournevis cruciforme (non inclus).
- Faites pivoter la lame de sectionnement de 180°.
- Remplacez les deux vis de la lame de sectionnement.

**Remarque:** Réglez la lame de sectionnement à une largeur de coupe de 35,6 cm pour une meilleure exécution. Réglez la lame de sectionnement à une largeur de coupe de 40,6 cm pour des zones de coupe plus grandes.

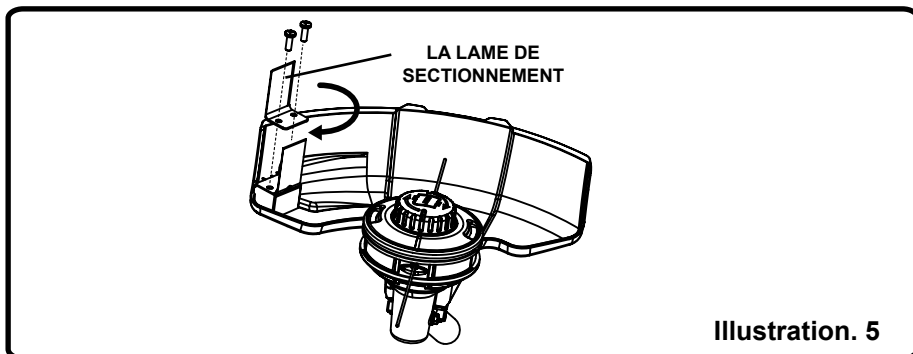

## ATTACHER UN HARNAIS D'ÉPAULE (Voir Illustration 6.)

- Tournez le support du harnais (U) vers le haut.
- Fixez le harnais d'épaule (non inclus) à son support.

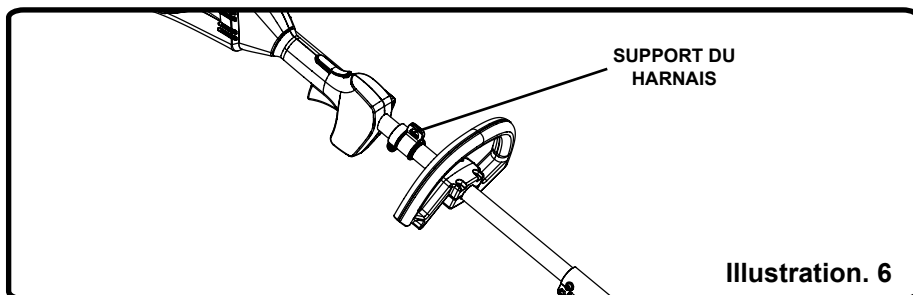

# UTILISATION

---

## **⚠ A V E R T I S S E M E N T**

Lisez et veillez à bien comprendre le manuel d'utilisation entier pour chaque accessoire optionnel de cette tête de coupe électrique. Suivez toutes les consignes de sécurité et les instructions. Le non-respect de ces instructions peut résulter en choc électrique, incendie et/ou des blessures graves.

---

## **⚠ A V E R T I S S E M E N T**

Ne laissez pas la familiarité avec le produit vous faire oublier la prudence. N'oubliez pas qu'une fraction de seconde d'inattention peut entraîner des blessures graves.

---

## **⚠ A V E R T I S S E M E N T**

N'utilisez pas des accessoires non recommandés par le fabricant sur ce produit. L'usage des accessoires non recommandés pourrait résulter en blessures graves.

---

## **⚠ A V E R T I S S E M E N T**

Ce taille-bordures n'est pas prévu à utiliser avec les accessoires de débroussailleur. L'emploi de l'accessoire de débroussailleur pourrait provoquer des blessures graves ou des dommages matériels.

---

# UTILISATION

---

## **BOUTON DE VERROUILLAGE** (Voir Illustration 7.)

Le bouton de verrouillage réduit la possibilité d'un démarrage accidentel. Il est situé sur la poignée au-dessous de la gâchette. Avant de déclencher la gâchette appuyez sur le bouton de verrouillage. La verrouille revient à sa position d'origine chaque fois que le déclencheur est relâché.

## **DÉMARRER ET ARRÊTER LA TÊTE DE COUPE ÉLECTRIQUE** (Voir Illustration 7.)

**Pour démarrer la tête de coupe électrique:**

- Pressez sur le bouton marche/arrêt.
- Appuyer sur la haute vitesse (faible/haute) pour augmenter la vitesse dépendant de la densité de l'herbe. Deux DELs s'illuminent au dessus du bouton de vitesse élevée en indiquant que le taille-bordures est réglé à haute vitesse.
- Pressez le bouton de verrouillage et appuyer sur la gâchette.

**Pour arrêter la tête de coupe électrique:**

- Relâcher la gâchette.
- Appuyez sur le bouton d'alimentation à nouveau pour éteindre l'appareil.

**Remarque:** *The unit will power itself down after being idle for 1 minute.*

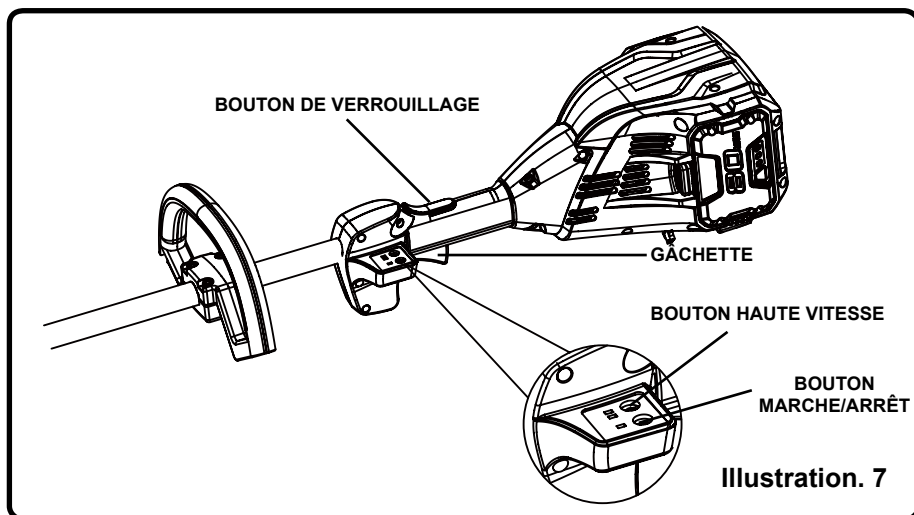

## **L'UTILISATION DU COUPE-HERBE** (Voir Illustration 8.)

Tenez la tête de coupe électrique avec votre main droite sur la poignée arrière et votre main gauche sur la poignée avant. Gardez une prise ferme sur les deux poignées lors de l'usage de l'outil. La tête de coupe électrique doit être tenue dans une position confortable de manière que la poignée arrière soit à la hauteur de votre hanche.

Utilisez toujours la tête de coupe électrique en plein régime. Si des débris s'enroulent autour de l'accessoire, relâchez la gâchette, débranchez l'appareil et enlevez les débris.

# UTILISATION

---

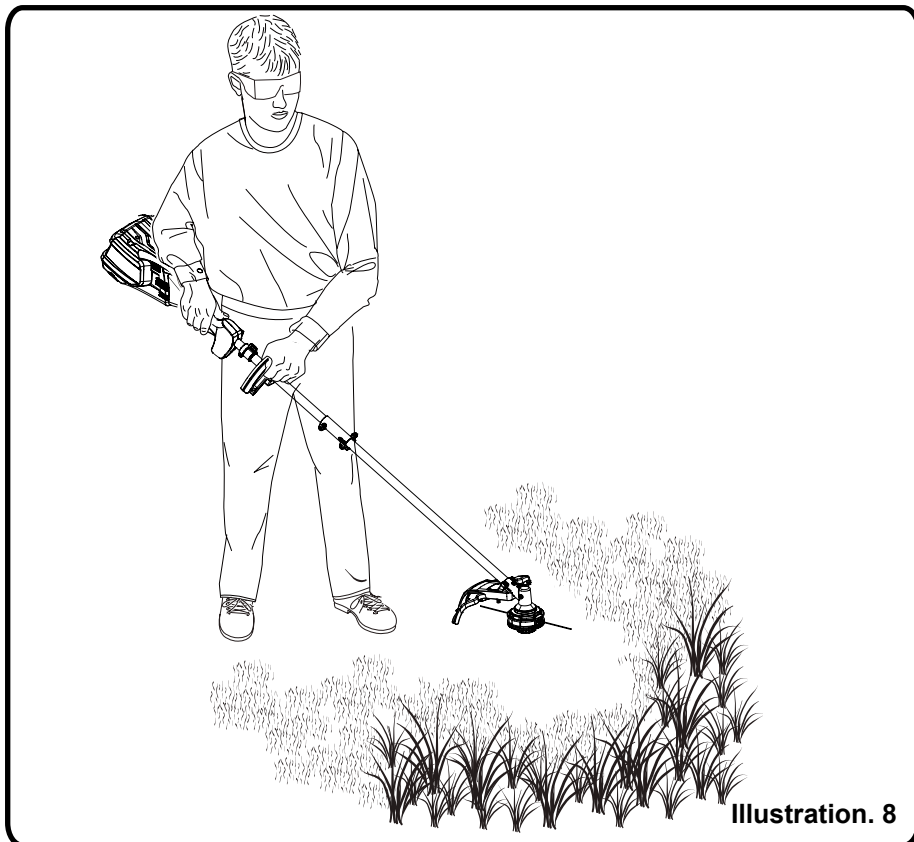

---

## **⚠ AVERTISSEMENT**

Tout contact avec l'attache de tête-coupe peut provoquer des brûlures et/ou autres blessures graves.

---

## **⚠ AVERTISSEMENT**

Il faut faire particulièrement attention lors de l'usage de l'appareil avec un accessoire à lame pour assurer une utilisation sûre. Lisez les avis de sécurité lorsque vous utilisez un accessoire à lame et consultez les consignes de sécurité et les instructions de votre manuel des accessoires. N'utilisez jamais de coupeurs de brosse ou d'autre type d'accessoire avec cette tête de coupe électrique. L'utilisation incorrecte de lame ou d'autres accessoires peut résulter en blessures graves.

---

# UTILISATION

## INSTALLATION DU CORDON DANS LA TÊTE DE COUPE (Voir Illustration 9.)

1. Alignez les fentes sur le capuchon de bobine avec les fentes de la tête de coupe.
2. Insérez le cordon par le trou de la tête de coupe. Poussez le cordon jusqu'à ce il sort du trou opposé à la tête de coupe.
3. Tirez le cordon à travers jusqu'à ce qu'il y a du cordon égale à chaque côté.
4. Tournez le capuchon de bobine dans le sens des aiguilles d'une montre pour commencer le bobinage de cordon dans la tête de coupe. Laissez environs 5 pouces de cordon sortant de chaque côté de la tête.

Il est conseillé que diamètre 0,080" de cordon soit utilisé pour cette tête de coupe.

*Remarque: Ne mettez pas plus que 15 pieds de cordon à la fois.*

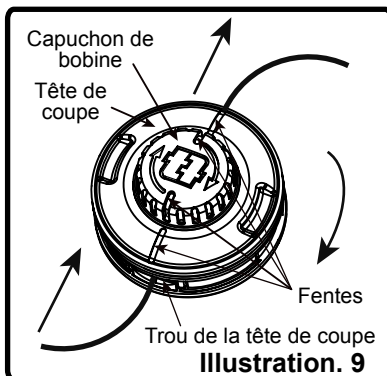

## ENLEVEMENT / REMPLACEMENT DE LA TÊTE DE COUPE (Voir Illustration 10.)

1. Alignez le trou d'entretoise avec le trou de boîte d'engrenage.
2. Positionnez un petit tournevis ou tige métallique (pas inclus) dans le trou d'entretoise.
3. Tournez la tête dans le sens des aiguilles d'une montre à la desserrer et enlever.
4. Inversez les étapes 1-3 pour réinstaller la même tête de coupe.

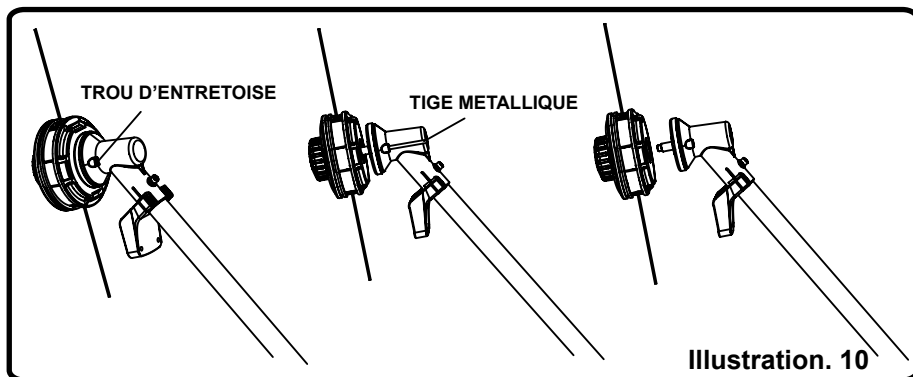

*Remarque: Si vous installez une différente modèle de la tête de coupe sur cet appareil, veuillez suivre les avis de fabricant pour l'installation de cette tête.*



# UTILISATION

## LAME DE SECTIONNEMENT DE LA LIGNE DE COUPE (Voir Illustration 11.)

Ce taille-bordures est équipé d'une lame de sectionnement de ligne montée sur le déflecteur d'herbe. Remplacez le fil lorsque l'efficacité de la coupe se diminue. Ceci permettra de maintenir la performance optimale de l'outil.

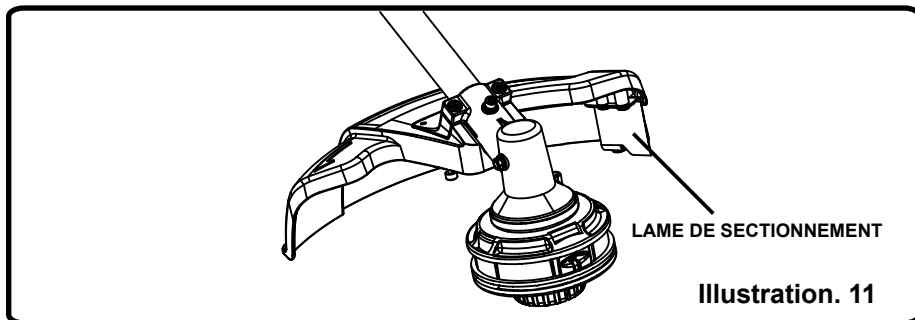

## CONSEILS DE COUPE (Voir Illustration 12.)

- Pour une efficacité maximale, gardez le taille-bordures incliné vers la zone de coupe; ce qui est la meilleure zone de coupe.
- Pour couper avec le taille-bordures, utilisez-le en un mouvement de balayage de droite à gauche. Ceci évite que les débris soient projetés en direction de l'utilisateur. Évitez de couper dans la zone dangereuse comme le montre l'illustration 12.
- Coupez avec l'extrémité de la ligne; ne forcez pas la tête de coupe dans l'herbe non coupée.
- Les palissades en métal et en bois accélèrent l'usure de la ligne et peuvent la faire casser. Les murs en pierre et brique, trottoirs et pièces de bois peuvent user la ligne rapidement.
- Contournez les arbres et les arbustes. L'écorce des arbres, les moulures en bois, le lambrisage et les piquets de palissades peuvent être facilement endommagés par la ligne.

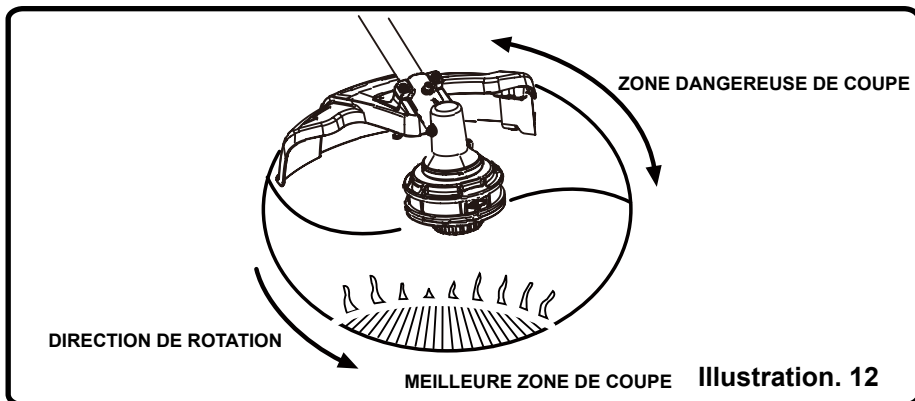

# ENTRETIEN

---

## AVERTISSEMENT

Lors de l'entretien utilisez uniquement des pièces de recharges identiques. L'usage de toute autre pièce peut créer une situation hasardeuse ou endommager le produit.

---

## AVERTISSEMENT

Avant d'inspecter, de nettoyer ou entretenir l'équipement, arrêtez le moteur, attendez jusqu'à ce que toutes ses parties en mouvement s'arrêtent, ensuite déconnectez le cordon prolongateur. Le non-respect de ces instructions peut résulter en blessures graves ou endommager le produit.

---

## ENTRETIEN GÉNÉRAL

Évitez d'utiliser des solvants pour le nettoyage des pièces en plastique. La plupart des matières plastiques peuvent être endommagées par divers types de solvants commerciaux. Utilisez un chiffon propre pour éliminer la saleté, la poussière, le lubrifiant, la graisse, etc.

---

## AVERTISSEMENT

Ne laissez jamais de liquides tels que le fluide des freins, l'essence, les produits à base de pétrole, les lubrifiants pénétrants, etc. entrer en contact avec les pièces en plastique. Les produits chimiques peuvent endommager, affaiblir ou détruire le plastique, ce qui peut résulter ainsi en blessures graves.

---

Vous serez en mesure de faire des réglages et effectuer des réparations décrits ici. Pour toute autre réparation de la tête électrique, veuillez consulter le centre service autorisé.

## NETTOYER LA TÊTE DE COUPE ÉLECTRIQUE

- Arrêtez le moteur et débranchez l'alimentation électrique.
- Nettoyez la saleté et les débris avec un chiffon mou et un détergent doux.

*Remarque: N'utilisez pas de détergents forts sur le boîtier en plastique ou la poignée car ils peuvent être endommagés par certaines huiles aromatiques telles que pin et citron et par des solvants tels que kérosène.*

## ENTREPOSER LA TÊTE DE COUPE ÉLECTRIQUE

- Nettoyez tous les débris du produit.
- Entrez-le dans un endroit bien aéré à l'abri des enfants.
- Gardez à l'écart des agents corrosifs tels que des substances chimiques de jardinage et des sels de déneigement.

## AVERTISSEMENT

N'entrez pas le taille-bordures sous la lumière directe de soleil, dans un endroit excessivement chaud, ou près d'une chaudière. La durée de vie de la batterie sera réduite.

---

# DÉPANNAGE

---

PROBLÈME	CAUSE	SOLUTION
Le moteur ne se met pas en marche lorsque le commutateur est enfoncé.	Contrôlez la charge de batterie.	Rechargez la batterie selon les instructions dans le manuel de batterie.
	Contrôlez le bouton d'alimentation.	Appuyez le bouton d'alimentation si aucune DEL n'illumine.
	La pile n'est pas bien insérée.	Pour fixer la pile en place, vérifiez que les languettes du compartiment de la pile sont bien enclenchées.
La taille-bordures arrête en coupant.	La tête de coupe est liée à l'herbe.	Arrêtez le taille-bordures, enlevez la batterie, et enlevez l'herbe de la tête de coupe.
	Le bloc batteries est très chaud.	Enlevez la batterie et permettez la refroidir dans un endroit froid et sec.
	Le bloc batteries est déchargé entièrement.	Rechargez la batterie selon les instructions dans le manuel de batterie.
Le cordon n'avance pas.	Il n'y a pas assez de cordon dans la bobine.	Enlevez la batterie et remplacez le cordon de taille-bordures.

# GARANTIE

---



UNE GARANTIE LIMITÉE AU CONSOMMATEUR PAR LES PRÉSENTES POUR UNE PÉRIODE DE QUATRE (4) ANS; GARANTIE COMMERCIALE DE UN (1) AN par GREENWORKS™ au premier acheteur sur présentation d'une preuve d'achat, contre tout défaut causé par des vices de matériaux, de pièces ou de fabrication. GREENWORKS™, à sa discrétion, procédera aux réparations ou au remplacement des pièces défectueuses montrant une utilisation normale, sans frais pour le client. Cette garantie n'est valide que pour les unités destinées à un usage personnel ou qui n'ont pas été louées ou utilisées à des fins industrielles ou commerciales et qui ont été entretenues selon les instructions du guide d'utilisation remis à l'achat du produit.

## LES ARTICLES NON COU VERT PAR LA GARANTIE:

1. Toute pièce qui devient défectueuse en raison de mauvaise utilisation, d'usage abusif, de négligence, d'accidents, de mauvais entretien ou d'altérations; ou
2. L'appareil s'il n'a pas été utilisé et/ou entretenu conformément aux instructions contenues dans le manuel; ou
3. NL'usure normale sauf dans les cas mentionnés ci-dessous;
4. Les travaux d'entretien courant tels que la lubrification, l'affûtage de la lame;
5. La détérioration normale du fini extérieur due à l'utilisation ou à l'exposition.

## LIGNE D'ASSISTANCE GREENWORKS (1-855-345-3934):

Notre Département des services de garantie est disponible du lundi au vendredi entre 9 h et 17 h (heure de l'Est). Veuillez appeler le numéro sans frais (1-855-345-3934).

## FRAIS DE TRANSPORT:

Les frais de transport de tout appareil motorisé ou accessoire connexe sont la responsabilité de l'acheteur. Dans le cadre de la présente garantie, les frais de transport de toute pièce retournée pour remplacement doivent être payés par l'acheteur à moins qu'un tel retour ne soit à la demande écrite de **GREENWORKS**.

# VUE ÉCLATÉE

---

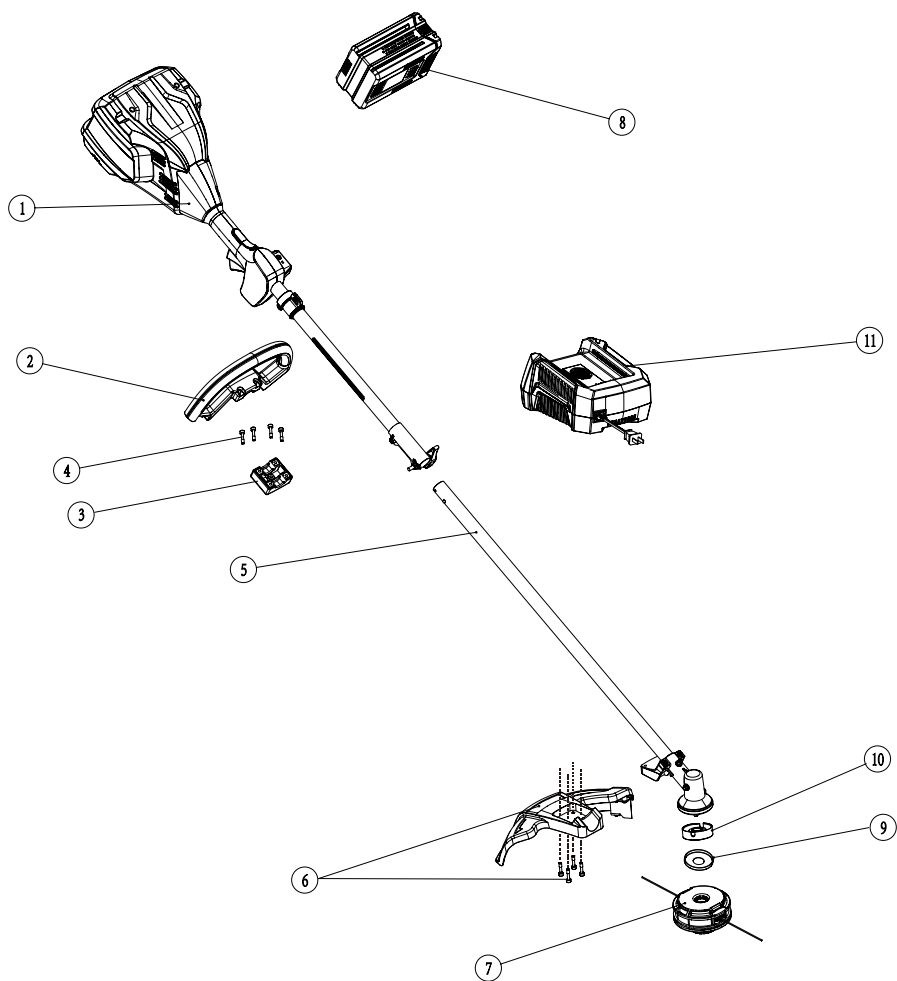

# LISTE DES PIÈCES

---

N° de réf.	No de pièce	Description	Qté
1	311171418	Ensemble du bloc-moteur	1
2	34130334	Poignée avant	1
3	34140334	Base de poignée auxiliaire	1
4	33208334	Vis de poignée auxiliaire	4
5	311181418	Ensemble d'arbre inférieure	1
6	311081418	Assemblage de la garde protectrice	1
7	311121410	Bobine	1
8	311021009	Batterie	1
9	333011410	Rondelle	1
10	339041410	Entretoise	1
11	311011010	Chargeur	1



**LIGNE SANS FRAIS: 1-855-345-3934**

Rev: 00 (11-08-14)

 Fabriqué en Chine sur Papier Recyclé 100%