



<b>Belgique Luxembourg</b>	Stanley Black&Decker Belgium BVBA Egide Walschaertsstraat 14-16 2800 Mechelen Tél: +32 (0) 15 47 39 30 Fax: +32 (0) 15 47 39 70 Facom.Belgium@sbdinc.com	<b>Netherlands</b>	Stanley Black & Decker Netherlands B.V. Hollum Noordweg 35 6121 RE BORN - NEDERLAND Tél: 0800 236 236 2 Fax: 0800 237 60 20 Facom.Netherlands@sbdinc.com
<b>Danmark Finland Island Norve Sverige</b>	FACOM Nordic Fläjelbergsgatan 1c SE-431 35 Mölndal, Sweden Box 94, SE-431 22 Mölndal, Sweden Tel: +45 7020 1510 Tel: +45 (0)31 68 60 60 Tel: +47 22 90 99 10 Tel: +358 (0)10 400 4333 Facom-Nordic@sbdinc.com	<b>ASIA</b>	The Stanleyworks (Shanghai) Co., Ltd 8/F,Lujiazui Fund Tower No.101, Zhulin Road PuDong District Shanghai, 20122,China Tel: 8621-6162 1858 Fax: 8621-5080 5101
<b>Deutschland</b>	STANLEY BLACK & DECKER Deutschland GmbH Str. 40 65510 Idstein Tel.: +49 (0) 6126 21 2922 Fax +49 (0) 6126 21 21114 verkauf@da.facom@sbdinc.com www.facom.com	<b>Suisse</b>	Stanley Works Europe GmbH Ringstrasse 14 CH - 8600 DÜBENDORF Tel: 00 41 44 802 80 93 Fax: 00 41 44 820 81 00
<b>España</b>	FACOM HERRAMIENTAS, S.R.L.U. C/Luis 1º, nº 60 - Nave 95 - 2ª Pta Poligono Industrial de Vallecas - 28031 MADRID Tel: +34 91 778 21 13 Fax: +34 91 778 27 53 facom@facomherramientas.com	<b>Österreich</b>	STANLEY BLACK & DECKER Austria GmbH Oberlaaerstrasse 248 A-1230 Wien Tel.: +43 (0) 1 66116-0 Fax.: +43 (0) 1 66116-613 verkauf@at.sbd@sbdinc.com www.facom.at
<b>Portugal</b>	FACOM S.A.S 6/8 rue Gustave Eiffel - BP 99 91423 MORANGIS CEDEX - France Tel: 01 64 54 45 45 Fax: 01 69 09 60 93	<b>United Kingdom Eire</b>	Stanley Black & Decker UK Limited 3 Europe Court Sheffield Business Park Sheffield, S9 1XE Tél. +44 1142 917266 Fax +44 1142 917131 www.facom.com
<b>Italia</b>	SWK UTENSILERIE S.R.L. Sede Operativa : Via Volta 3 21020 MONVALLE (VA) - ITALIA Tel: 0332 790326 Fax: 0332 790307	<b>Česká Rep. Slovakia</b>	Stanley Black & Decker Czech Republic s.r.o. Türkova 5b 149 00 Praha 4 - Chodov Tel.: +420 261 009 780 Fax: +420 261 009 784
<b>Latin America</b>	FACOM S.L.A. 9786 Premier Parkway Miramar, Florida 33025 USA Tel: +1 954 624 1110 Fax: +1 954 624 1152	<b>Polska</b>	Stanley Black & Decker Polska Sp. z o.o. ul. Postępu 21D, 02-676 Warszawa Tel: +48 22 46 42 700 Fax: +48 22 46 42 701
<b>France et internationale</b>			
FACOM S.A.S 6/8 rue Gustave Eiffel - BP 99 91423 MORANGIS CEDEX - France Tel: 01 64 54 45 45 Fax: 01 69 09 60 93 www.facom.com			
En France, pour tous renseignements techniques sur l'outillage à main, téléphonez au : 01 64 54 45 14			



- Poste de travail
- Workstation
- Arbeitsplatz
- Werkplek
- Puesto de trabajo
- Postazione di lavoro
- Posto de trabalho
- Stanowisko pracy
- Arbeitsstation
- Θεσεεις εργασιες

Notice originale  
Original instructions  
Originalbedienungsanleitung  
Oorspronkelijke gebruiksaanwijzing  
Manual original  
Istruzioni originali  
Manual original  
Instrukcja oryginalna  
Original brugsanvisning  
Πρωτότυπο οδηγίων χρήσεως



**DLS.500HP**  
920000

NU-DLS.500HP/0113

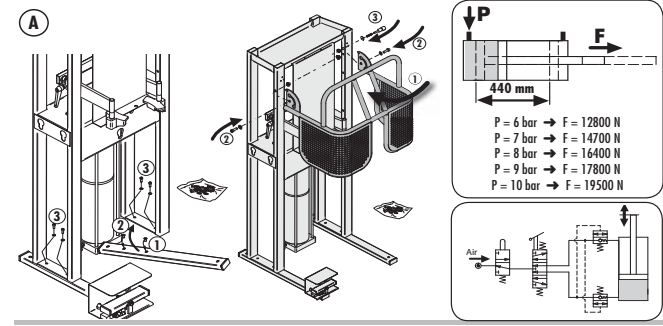

• Pour votre sécurité, lire impérativement avant utilisation.  
 • For your safety, read before any use.  
 • Die Anleitung zu Ihrer eigenen Sicherheit vor Gebrauch lesen.  
 • Voor uw veiligheid moet u dit vóór het gebruik van het apparaat lezen.  
 • Para su seguridad, leer imperativamente antes de utilización.  
 • Per la vostra sicurezza, leggere imperativamente, previamente all'uso.  
 • Para a sua segurança, ler obrigatoriamente antes da utilização.  
 • Przed użytkowaniem, w celu zapewnienia bezpieczeństwa, należy bezwzględnie przeczytać niniejszą instrukcję obsługi.  
 • Skal af sikkerhedsmæssige grunde læses før brug.  
 • Για την ασφάλειά σας, διαβάστε υποχρεωτικά το παρόν εγχειρίδιο πριν από τη χρήση.

**OPTION**  
**WAHL**  
**DE KREUSE**  
**OPCIÓN**

**OPZIONE**  
**OPÇÃO**  
**OPCIA**  
**EKSTRAUSTYR**  
**ΠΡΟΑΙΠΤΗΚΑ**

DLS.500-04  
 DLS.500-07HP  
 DLS.500-02HP  
 DLS.500-05  
 DLS.500-06HP  
 DLS.500-09  
 DLS.500-10

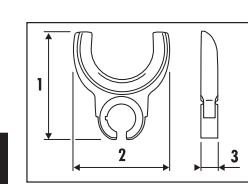

	mm		1	2	3	kg
	mini	max				
DLS.500-01HP	78	130	140	153	34	3,6
DLS.500-02HP	125	205	187	219	34	4,2
DLS.500-04	105	187	72	108	43	1,3
DLS.500-05	CLASS A C E MERCEDES	CLASS A C E MERCEDES	198	198	96	4,3
DLS.500-06HP	-	-	152	150	46	4
DLS.500-07HP	QASHQAI	QASHQAI	180	202	34	3,7
DLS.500-08HP	105	182	72	101	34	3,7
DLS.500-09	NEW CLASS C MERCEDES	NEW CLASS C MERCEDES	266	266	29	2,05
+DLS.500-10	189,6	189,6	30	30,3		



## TRÈS IMPORTANT



### Précautions Générales de sécurité

Lire attentivement ces consignes de sécurité ainsi que le manuel d'utilisation, de fonctionnement et de maintenance.

Les conserver toujours à portée de la main pour toute consultation postérieure.

L'ensemble pèse 55 kg et il est nécessaire de le déplacer à l'aide d'un chariot après avoir sanglé la charge sur celui-ci.

Par mesure de sécurité, manipuler le poste de travail à deux personnes.

Ce poste de travail a été conçu pour comprimer le ressort d'amortisseur afin de le désolidariser de la jambe de force. N'utiliser en aucun cas le poste de travail dans des applications ne devant pas être réalisées avec un compresseur de ressort.

Utiliser toujours l'outil approprié pour chaque travail spécifique.

Manipuler le poste de travail de la manière appropriée et, avant toute utilisation, s'assurer que tous ses éléments et composants sont en bon état et qu'il n'en manque aucun. Son utilisation ne peut être assurée que par des personnes autorisées ayant lu et parfaitement compris aussi bien les instructions de montage que les exigences de ce manuel.

Ne modifier les caractéristiques du poste de travail sous aucun prétexte.

Tout manquement à ces prescriptions peut entraîner des dommages pour l'utilisateur, le poste de travail lui-même ou la pièce sur laquelle le travail est réalisé.

Le fabricant décline toute responsabilité en cas d'utilisation incorrecte du poste de travail ou du composant manipulé.

La pression d'air doit être comprise entre 6 et 10 bars. Seules les griffes et coupelles d'origine FACOM doivent être utilisées.

Aucune modification ne doit être faite sur les griffes et coupelles d'origine.

La barrière de sécurité doit toujours être fermée lors de l'utilisation (4 5).

## Montage du poste de travail

Voir (A).

### Utilisation et précaution d'utilisation

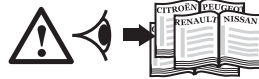

Positionner la première spire du ressort de l'amortisseur sur la coupelle inférieure (1a). Tourner l'amortisseur de façon que la spire soit en contact uniforme avec la coupelle (1b). Positionner les deux griffes supérieures sur la spire disponible (1c).

Lors de la mise en place de la jambe de force, l'opérateur peut guider les griffes en les maintenant par les bras latéraux (2). Une fois les griffes mises au diamètre du ressort et en place dans celui-ci, il est impératif de bloquer les vis de serrage des bras (2). Ne jamais mettre les mains sur le ressort lors de la mise en place des griffes.

L'opérateur doit s'assurer de la bonne mise en place du ressort dans les griffes avant de débiter la compression.

Si le ressort n'est pas correctement en fond de griffe comme sur la photo (3), il convient de choisir des griffes appropriées.

Lors de la compression l'opérateur ne doit pas amener le ressort à spires jointives.

La compression est suffisante dès que l'amortisseur est libre dans le ressort.

Avant dépose de la coupelle supérieure de la jambe de force, l'opérateur doit impérativement s'assurer que celle-ci est libre, et n'est plus sous pression du ressort.

Lors de la dépose de la coupelle supérieure, l'opérateur doit prendre garde à la chute éventuelle de l'amortisseur.

### Maintenance / Conditions de garantie

La machine doit être alimentée par un air lubrifié (B).

Le vérin pneumatique comprend des joints qui sont des pièces d'usure et qui selon la fréquence d'utilisation peuvent être remplacés.

Contrôler avant chaque utilisation que l'appareil ne présente pas de fuite d'air.

**Les tiges de guidage ne doivent jamais être lubrifiées.** Les nettoyer régulièrement et au maximum tous les 300 cycles (6).

Garantie : D = 2 ans voir conditions générales de la garantie FACOM dans le catalogue général ou le tarif.

### DÉCLARATION DE CONFORMITÉ

NOUS, FACOM S.A.S., 6/8 RUE GUSTAVE EIFFEL - BP 99 - 91 423 MORANGIS CEDEX FRANCE, DÉCLARONS SOUS NOTRE PROPRE RESPONSABILITÉ QUE LES PRODUITS :

**DLS.500HP – POSTE DE MONTAGE AMORTISSEURS MARQUE FACOM**

EST CONFORME AUX DISPOSITIONS DE LA DIRECTIVE " MACHINES " 2006/42/CE.



01.07.2012  
LE RESPONSABLE QUALITÉ FACOM

  
E. MIN





## VERY IMPORTANT



### General safety instructions

Read these safety instructions carefully, as well as the user, operating and maintenance manual.

Always store them handy for later consultation.

The assembly weighs 55 kg and it must be moved using a trolley after strapping the load onto it.

For safety purposes, always have two persons handle the workstation.

This workstation was designed to compress the shock absorber spring to separate it from the Macpherson strut. Never use this workstation in applications not to be performed with a spring compressor.

Always use tools appropriate to each specific task.

Handle the workstation appropriately and, before any use, check that all its elements and components are in good condition and that none are missing.

Its use may be ensured only by authorized persons having read and perfectly understood both the assembly instructions and requirements in this manual.

Never alter the specifications of the workstation.

Any breach of these provisions may lead to damage to the user, the workstation itself or the part on which work is performed.

The manufacturer waives any liability in case of improper use of the workstation or component handled.

Air pressure must range between 6 and 10 bar.

Only use FACOM claws and cups.

Never modify the original claws and cups.

Always close the safety barrier during use (4 5).

### Assembling the workstation

Refer to (A).

### Use and precaution of use

EN



Position the first coil of the shock absorber spring onto the lower cup (1a).

Turn the shock absorber so that the coil is in uniform contact with the cup (1b). Position the two upper claws onto the coil available (1c). When fitting the Macpherson strut, the operator may guide the claws by maintaining them using the lateral arms (2).

Once the claws set to the spring diameter and in place inside it, the arm tightening screws (2) must be locked.

Never place your hands on the spring when fitting the claws.

The operator must ensure the spring is set properly in the claws before starting compression.

If the spring is not placed properly at the bottom of the claw as in photo (3), choose appropriate claws.

During compression, the operator must not bring the spring up to joining the coils.

Compression is sufficient when the shock absorber is free inside the spring.

Before removing the upper cup of the Macpherson strut, check the latter is free, and is no longer under the spring's pressure.

When removing the upper cup, the operator must always beware potential falling of the shock absorber.

### Maintenance / Guarantee terms

The machine must be supplied with lubricated air (B).

The pneumatic jack is fitted with gaskets which are wear parts, to be changed according to their frequency of use.

Before any use, check that the device has no air leaks.

**The guiding rods must never be lubricated.** Clean them regularly, and every 300 cycles maximum (6).

Guarantee: D = 2 years, refer to general terms of the FACOM guarantee in the general catalogue or price list.

### CE DECLARATION OF CONFORMITY

WE, FACOM S.A.S., 6/8 RUE GUSTAVE EIFFEL - BP 99 - 91 423 MORANGIS CEDEX FRANCE, DECLARE UNDER OUR OWN RESPONSIBILITY THAT THE PRODUCT:

**DLS.500HP – SHOCK ABSORBER ASSEMBLY STATION BY FACOM**

- IS IN CONFORMITY WITH THE «MACHINERY» DIRECTIVE 2006/42/CE



01.07.2012

FACOM QUALITY MANAGER

E. MIN





DE

## SEHR WICHTIG



### Allgemeine Sicherheitsvorkehrungen

Lesen Sie die Sicherheitsanweisungen sowie dieses Installations-, Betriebs- und Wartungsanleitung aufmerksam durch.

Bewahren Sie sie zwecks späterer Einsichtnahme immer griffbereit auf.

Die Einheit wiegt 55 kg. Sie muss folglich mit einem Wagen transportiert werden, auf dem die Anlage festgurtet wird. Aus Sicherheitsgründen ist die Arbeitsstation von zwei Personen zu transportieren.

Diese Arbeitsstation wurde speziell dazu entworfen, die Federn des Stoßdämpfers zusammenzudrücken, um sie von der Stütze zu lösen.

In keinem Fall die Arbeitsstation bei Anwendungen benutzen, die nicht mit einem Federspanner ausgeführt werden dürfen. Grundsätzlich immer das für die jeweilige Arbeit geeignete Instrument benutzen.

Die Arbeitsstation immer vorsichtig befördern. Sich vor der Benutzung vergewissern, dass alle Elemente und Bauteile in einwandfreiem Zustand sind und keine fehlen.

Die Station darf nur von befugten Personen benutzt werden. Diese müssen sowohl die Montageanweisungen als auch die Anweisungen dieser Anleitung gelesen und verstanden haben. Auf keinen Fall die Merkmale der Arbeitsstation ändern.

Die Missachtung dieser Vorschriften können dem Benutzer zu Schaden gereichen oder Schäden am Gerät oder bearbeiteten Werkstück

Der Hersteller haftet nicht bei unsachgemäßer Benutzung der Arbeitsstation oder des gehandelten Bauteils.

Der Luftdruck muss zwischen 6 und 10 bar betragen. Es dürfen nur Original FACOM-Klemmen und –Federtellern benutzt werden.

Die Originalklemmen und –Federtellern dürfen auf keinen Fall abgeändert werden.

Die Sicherheitsstranke muss bei der Benutzung (4 5) grundsätzlich geschlossen sein.

### Montage der Arbeitsstation

Siehe (A)

### Benutzung und Vorsichtsmaßnahmen



Die erste Federwindung des Stoßdämpfers auf den unteren Federteller (1a) legen. Den Stoßdämpfer so drehen, dass die Windung gleichmäßig auf dem Federteller (1b) aufliegt. Die beiden oberen Klemmen auf der verfügbaren Windung (1c) positionieren.

Beim Einsetzen der Stütze kann der Bediener die Klemmen an den beiden Seitenarmen (2) führen.

Sobald die Klemmen auf den Durchmesser der Feder gebracht und richtig darin positioniert sind, sind die Spanschrauben der Arme (2) festzustellen.

Niemals beim Einsetzen der Klemmen die Hände auf die Feder legen.

Der Bediener hat sich vor dem Zusammendrücken der Feder zu vergewissern, dass sie richtig in den Klemmen sitzt.

Sitzt die Feder nicht richtig im Grund der Klemmen, wie auf Foto (3) zu sehen ist, sollten andere Klemmen gewählt werden.

Beim Zusammendrücken der Feder muss der Bediener das Blocksetzen vermeiden.

Der Druck darf lediglich so groß sein, dass sich der Stoßdämpfer frei in der Feder bewegen kann.

Vor dem Ausbau des oberen Federtellers der Stütze muss sich der Bediener vergewissern, dass diese nicht beansprucht wird bzw. die Feder keinen Druck darauf ausübt.

Beim Ausbau des oberen Federtellers muss der Bediener darauf achten, dass der Stoßdämpfer nicht herunterfällt.

### Wartung / Garantiebedingungen

Das Gerät wird mit ölgeschmierter Luft (B) betrieben.

Der Druckzylinder umfasst die Dichtungen. Es handelt sich dabei um Verschleißteile, die je nach Gebrauchshäufigkeit unterschiedlich oft ersetzt werden müssen.

Vor dem Gebrauch des Geräts grundsätzlich prüfen, ob keine Luft entweicht.

**Die Führungsstangen dürfen grundsätzlich nicht geschmiert werden.** Sie müssen regelmäßig gereinigt werden (spätestens alle 300 Zyklen (6)).

Garantie: D = 2 Jahre siehe Allgemeine Garantiebedingungen FACOM im Hauptkatalog oder Tarif.

### CE-KONFORMITÄTSERKLÄRUNG

WIR, FACOM S.A.S., 6/8 RUE GUSTAVE EIFFEL - BP 99 - 91 423 MORANGIS CEDEX FRANCE, ERKLÄREN IN EIGENER VERANTWORTUNG, DASS DAS PRODUKT:

**DLS.500HP – MONTAGESTATION STOSSDÄMPFER MARKE FACOM**

- DEN BESTIMMUNGEN DER MASCHINENRICHTLINIE 2006/42/CE



01.07.2012  
DER QUALITÄTSDIREKTOR DER FIRMA FACOM

E.MIN





## ZEER BELANGRIJK



### Algemene veiligheidsmaatregelen

Lees aandachtig deze veiligheidsrichtlijnen en de gebruikershandleiding, de handleiding voor de werking, en de onderhoudshandleiding.

Bewaar ze altijd binnen handbereik zodat u ze achteraf ook kunt gebruiken.

Het geheel weegt 55 kg en het moet worden verplaatst met een kar nadat de lading erop werd vastgemaakt.

Omwille van de veiligheid moet u de werkinrichting met twee personen gebruiken.

Die werkinrichting werd ontworpen om de veren van de schokbrekers in te drukken om ze los te maken van de veerpoot.

Gebruik nooit de werkinrichting voor toepassingen waarbij een veercompressor niet mag worden gebruikt.

Gebruik voor alle werk altijd de daarvoor gepaste uitrusting.

Behandel de werkinrichting op de juiste manier en zorg voor elk gebruik ervan dat u er zeker van bent dat alle onderdelen ervan in goede staat zijn en dat er geen enkel onderdeel ontbreekt.

De werkinrichting mag alleen worden gebruikt door geautoriseerd personeel dat de montage-instructies en eisen in deze handleiding heeft gelezen en begrepen.

De kenmerken van de werkinrichting mogen onder geen enkele voorwaarde worden gewijzigd.

Niet naleven van deze voorschriften kan leiden tot letsel aan de gebruiker, tot schade aan de werkinrichting of tot schade aan de onderdelen die ermee worden bewerkt.

De fabrikant is niet verantwoordelijk voor verkeerd gebruik van de werkinrichting of van de onderdelen die ermee worden behandeld.

De luchtdruk moet tussen 6 en 10 bar bedragen. Alleen klauwen en veerschotels van FACOM mogen worden gebruikt.

Er mag geen enkele wijziging worden aangebracht aan de originele klauwen en veerschotels.

De veiligheidsbarrière moet tijdens het gebruik altijd worden gesloten. (4) (5).

## Montage van de werkinrichting

Zie (A).

### Gebruik en voorzorgsmaatregelen



Plaats de eerste winding van de veer van de schokbreker op de onderste veerschotel (1a). Draai de schokbreker zodat de winding gelijkmatig in contact is met de veerschotel (1b). Plaats de twee bovenste klauwen op de beschikbare winding (1c).

Terwijl de veerpoot op zijn plaats wordt gebracht, kan de bediener de klauwen geleiden door ze vast te houden aan de zijarmen (2).

Zodra de klauwen op de middellijn van de veer zijn aangebracht en daarin op hun plaats zitten, moeten de klemschroeven van de armen (2) worden geblokkeerd.

Plaats nooit uw handen of vingers op de veer terwijl de klauwen op hun plaats worden gezet.

De bediener moet er zeker van zijn dat de veer op de goede plaats in de klauwen zit, vóór hij begint met indrukken (compressie).

Als de veer niet goed op de bodem van de klauw zit, zoals op foto (3), dan moeten gepaste klauwen worden gekozen.

Tijdens het indrukken mag de bediener de veer niet ineendrukken tot de windingen aaneensluiten.

De compressie is voldoende zodra de schokbreker vrij in de veer zit.

Vóór de bovenste schotelveer van de veerpoot wordt verwijderd, moet de bediener er absoluut zeker van zijn dat ze vrij zit, en dat ze niet meer onder druk staat van de veer.

Tijdens het verwijderen van de bovenste schotelveer moet de bediener oppassen, want de schokbreker kan vallen.

## Onderhoud / Garantievoorwaarden

De machine moet worden gevoed door gesmeerde lucht (B).

De pneumatische vijzel bevat afdichtingen die kunnen slijten, en die afhankelijk van de gebruikintensiteit moeten worden vervangen.

Controleer vóór elk gebruik of er luchtlekken in het apparaat zijn.

**De geleidestangen mogen nooit worden gesmeerd.** Reinig ze regelmatig en wacht ten hoogste 300 cycli. (6)

Garantie: D = 2 jaar zie algemene garantievoorwaarden van FACOM in de algemene catalogus of in de prijslijst.

## CE-CONFORMITEITSVERKLARING

ONDERGETEKENDE, FACOM S.A.S., 6/8 RUE GUSTAVE EIFFEL - BP 99 - 91 423 MORANGIS CEDEX FRANKRIJK, VERKLAART ONDER DE EIGEN VERANTWOORDELIJKHEID DAT HET PRODUCT:

**DLS.500HP – MONTAGE-INRICHTING SCHOKBREKERS MERK FACOM**

- BEANTWOORDT AAN DE BEPALINGEN VAN DE MACHINERICHTLIJN 2006/42/CE



01.07.2012

DE DIRECTEUR KWALITEIT FACOM

E.MIN



**ES****MUY IMPORTANTE****Precauciones Generales de seguridad**

Leer atentamente estas consignas de seguridad así como el manual de utilización, de funcionamiento y de mantenimiento.

Conservarlos siempre al alcance de la mano para cualquier consulta posterior.

El conjunto pesa 55 kg y es necesario desplazarlo con la ayuda de un carro después de haber amarrado la carga en el mismo.

Por medida de seguridad, el puesto de trabajo debe ser manipulado por dos personas.

Este puesto de trabajo fue diseñado para comprimir el resorte de amortiguador con el objetivo de liberarlo del montante.

En ningún caso utilizar el puesto de trabajo para aplicaciones que no deban ser realizadas con un compresor de resorte.

Utilizar siempre la herramienta apropiada para cada trabajo específico.

Manipular el puesto de trabajo de forma apropiada y, antes de cualquier utilización, asegurarse que todos sus elementos y componentes están en buen estado y que no falta ninguno.

Su utilización sólo puede ser garantizada por personas autorizadas que hayan leído y perfectamente comprendido tanto las instrucciones de montaje como las exigencias de este manual.

No modificar las características del puesto de trabajo bajo ningún pretexto.

El no respeto de estas prescripciones puede ocasionar daños al usuario, al propio puesto de trabajo o a la pieza en la que se realiza el trabajo.

El fabricante declina toda responsabilidad en caso de utilización incorrecta del puesto de trabajo o del componente manipulado.

La presión de aire debe estar comprendida entre 6 y 10 bares. Sólo se deben utilizar las garras y abrazaderas de origen FACOM.

No se debe efectuar ninguna modificación a las garras y abrazaderas de origen.

La barrera de seguridad debe estar siempre cerrada durante la utilización **(4 5)**.

**Montaje del puesto de trabajo**Ver **(A)**.**Utilización y precaución de utilización**

Posicionar la primera espira del resorte del amortiguador en la abrazadera inferior **(1a)**. Girar el amortiguador de forma tal que la espira esté en contacto uniforme con la abrazadera **(1b)**. Posicionar las dos garras superiores en la espira disponible **(1c)**.

Al colocar el montante, el operador puede guiar las garras manteniéndolas por los brazos laterales **(2)**.

Una vez puestas las garras al diámetro del resorte y colocadas en su lugar, es imperativo bloquear los tornillos de apriete de los brazos **(2)**.

Nunca meter las manos en el resorte al efectuar la instalación de las garras.

El operador debe asegurarse de la instalación correcta del resorte en las garras antes de comenzar la compresión

Si el resorte no está correctamente en el fondo de la garra como se muestra en la foto **(3)**, se aconseja seleccionar las garras apropiadas. Durante la compresión el operador no debe llevar el resorte a tener espiras pegadas.

La compresión es suficiente tan pronto como el amortiguador está libre en el resorte.

Antes del desmontaje de la abrazadera superior del montante, el operador debe asegurarse imperativamente que la misma está libre, y que no está bajo presión del resorte.

Al desmontar la abrazadera superior, el operador debe tener cuidado con la eventual caída del amortiguador.

**Mantenimiento / Condiciones de garantía**

La máquina debe ser alimentada por un aire lubricado **(B)**.

El cilindro neumático incluye juntas que son piezas de desgaste y que se pueden reemplazar según la frecuencia de utilización.

Controlar antes de cualquier utilización que no hay fuga de aire en el aparato.

**Las varillas de guía nunca deben ser lubricadas.** Limpiarlas regularmente como máximo cada 300 ciclos **(6)**.

Garantía: D = 2 años ver condiciones generales de garantía FACOM en el catálogo general o la tarifa.

**DECLARACIÓN CE DE CONFORMIDAD**

NOSOTROS, FACOM S.A.S., 6/8 RUE GUSTAVE EIFFEL - BP 99 - 91 423 MORANGIS CEDEX FRANCIA, DECLARAMOS BAJO NUESTRA RESPONSABILIDAD QUE EL PRODUCTO:

**DLS.500HP – PUESTO DE MONTAJE AMORTIGUADORES MARCA FACOM**

- ES CONFORME A LAS DISPOSICIONES DE LA DIRECTIVA "MÁQUINAS" 2006/42/CE



01.07.2012  
EL DIRECTOR CALIDAD FACOM

  
E. MIN





## MOLTO IMPORTANTE



### Precauzioni generali di sicurezza

Leggere attentamente queste istruzioni di sicurezza e il manuale d'uso, di funzionamento e di manutenzione. Conservarli sempre a portata di mano per consultarli ulteriormente.

L'insieme pesa 55 kg e si deve spostarlo tramite un carrello dopo aver imbracato il carico sul carrello stesso.

Per misura di sicurezza, maneggiare la postazione di lavoro in due persone.

Questa postazione di lavoro è stata progettata per comprimere la molla dell'ammortizzatore, per separarlo dal montante.

Non utilizzare in nessun caso la postazione di lavoro in applicazioni che non devono essere realizzate con un compressore di molle.

Utilizzare sempre lo strumento adatto a ciascun lavoro specifico.

Maneggiare la postazione di lavoro in modo appropriato e, previamente a qualsiasi uso, accertarsi che tutti gli elementi e componenti siano in buono stato e che non ne manchino.

L'utilizzo può essere affidato solo a persone autorizzate che abbiano letto e perfettamente capito le istruzioni di montaggio e le esigenze indicate in questo manuale.

Non modificare per nessuna ragione le caratteristiche della postazione di lavoro.

Il mancato rispetto di queste istruzioni può causare danni all'utente, alla postazione di lavoro stessa o al pezzo su cui il lavoro viene realizzato.

Il fabbricante declina ogni responsabilità in caso d'uso non corretto della postazione di lavoro o del componente manipolato.

La pressione dell'aria deve essere compresa fra 6 et 10 bar. Si devono utilizzare unicamente le griffe e flange FACOM originali.

Nessuna modifica deve essere eseguita sulle griffe e flange originali.

La barriera di sicurezza deve sempre essere chiusa durante l'uso (4 5).

## Montaggio della postazione di lavoro

Vedere (A)

### Uso e precauzioni d'uso



Posizionare la prima spira della molla dell'ammortizzatore sulla flangia inferiore (1a). Ruotare l'ammortizzatore in modo che la spira sia in contatto uniforme con la flangia (1b).

Posizionare le due griffe superiori sulla spira disponibile (1c).

Durante il posizionamento del montante, l'operatore può guidare le griffe mantenendole con i bracci laterali (2).

Una volta le griffe messe al diametro della molla e in posizione nella molla stessa, è imperativo bloccare le viti di serraggio dei bracci (2). Non mettere mai le mani sulla molla durante il posizionamento delle griffe.

L'operatore deve accertarsi del posizionamento corretto della molla nelle griffe prima di incominciare la compressione.

Se la molla non è in fondo alla griffa in modo corretto come indicato nella foto (3), conviene scegliere griffe adatte.

Durante la compressione, l'operatore non deve portare la molla a spire giunte.

La compressione è sufficiente quando l'ammortizzatore è libero nella molla.

Prima di smontare la flangia superiore del montante, l'operatore deve imperativamente accertarsi che sia libera e che non sia più sotto la pressione della molla.

Durante lo smontaggio della flangia superiore, l'operatore deve impedire la caduta eventuale dell'ammortizzatore.

### Manutenzione / Condizioni di garanzia

La macchina deve essere alimentata da aria lubrificata (B).

Il martinetto pneumatico comprende dei giunti che sono pezzi di usura e che devono essere sostituiti in funzione della frequenza d'uso.

Controllare previamente ad ogni uso che l'apparecchio non presenti nessuna perdita d'aria.

**Le aste di guida non devono mai essere lubrificate.** Pulirle regolarmente e al massimo ogni 300 cicli (6).

Garanzia: D = 2 anni vedere le condizioni generali della garanzia FACOM nel catalogo generale o nella tariffa.

### DICHIARAZIONE CE DI CONFORMITÀ

FACOM S.A.S., 6/8 RUE GUSTAVE EIFFEL - BP 99 - 91 423 MORANGIS CEDEX FRANCIA, DICHIARA SOTTO LA PROPRIA RESPONSABILITÀ CHE IL PRODOTTO:

**DLS.500HP – POSTAZIONE DI MONTAGGIO AMMORTIZZATORI MARCA FACOM**

- È CONFORME ALLE DISPOSIZIONI DELLA DIRETTIVA « MACCHINE » 2006/42/CE



01.07.2012  
IL DIRETTORE QUALITÀ FACOM

E. MIN



**PT**

## MUITO IMPORTANTE



### Precauções gerais de segurança

Ler com atenção estas instruções de segurança, assim como os manuais de utilização, de funcionamento e de manutenção.

Mantê-los sempre ao alcance da mão para qualquer consulta posterior.

O conjunto pesa 55 kg e para o deslocar é necessário utilizar um carrinho, depois de ter amarrado a carga sobre este.

Por medida de segurança, o posto de trabalho deve ser manuseado por duas pessoas.

Este posto de trabalho foi concebido para comprimir a mola do amortecedor, para a separar da escora.

Não utilizar, em caso algum, este posto de trabalho em aplicações que não devam ser executadas com um compressor de mola.

Utilizar sempre a ferramenta apropriada para cada trabalho específico.

Manusear o posto de trabalho da maneira adequada e, antes de qualquer utilização, certificar-se de que todos os seus elementos e componentes estão em bom estado e que não falta nenhum.

A sua utilização só poderá ser assegurada por pessoas autorizadas que tenham lido e compreendido perfeitamente tanto as instruções de montagem como as exigências deste manual.

Não alterar as características do posto de trabalho, a nenhum pretexto.

O incumprimento destas prescrições pode resultar em danos para o utilizador, o próprio posto de trabalho ou a peça na qual o trabalho é executado.

O fabricante declina qualquer responsabilidade em caso de utilização incorrecta do posto de trabalho ou do componente manuseado.

A pressão do ar deve estar compreendida entre 6 e 10 bars. Utilizar exclusivamente garras e copelas de origem FACOM.

Nenhuma alteração deverá ser efectuada nas garras e copelas de origem.

A barreira de segurança deve estar sempre fechada aquando da utilização (4 5).

## Montagem do posto de trabalho

Ver (A).

### Utilização e precauções de utilização



Posicionar a primeira espira da mola do amortecedor na copela inferior (1a). Virar o amortecedor de forma a que a espira fique em contacto uniforme com a copela (1b).

Posicionar as duas garras superiores na espira disponível (1c).

Durante a instalação da escora, o operador pode guiar as garras, mantendo-as pelos braços laterais (2).

Uma vez ajustadas as garras ao diâmetro da mola e posicionadas nesta, é imperativo bloquear os parafusos de aperto dos braços (2).

Nunca colocar as mãos na mola durante a instalação das garras.

O operador deve se certificar do bom posicionamento da mola nas garras antes de iniciar a compressão.

Se a mola não estiver correctamente posicionada no fundo da garra, como na foto (3), convém seleccionar as garras apropriadas.

Durante a compressão, o operador não deve levar a mola até à junção das espiras

A compressão é suficiente desde que o amortecedor esteja livre na mola.

Antes de desmontar a copela superior da escora, o operador deve imperativamente certificar-se de que esta está livre, e já não está sob a pressão da mola.

Durante a desmontagem da copela superior, o operador deve precaver-se contra uma eventual queda do amortecedor.

### Manutenção / Condições de garantia

A máquina deve ser alimentada por ar lubrificado (B).

O macaco pneumático comporta juntas que são peças sujeitas ao desgaste e que, segundo a frequência de utilização, podem ser substituídas.

Verificar, antes de cada utilização, que o aparelho não apresenta fugas de ar.

**As hastes de guia nunca deverão ser lubrificadas.** Limpá-las regularmente e com um intervalo máximo de 300 ciclos (6).

Garantia: D = 2 anos Ver as condições gerais da garantia FACOM no catálogo geral ou na lista de preços.

### DECLARAÇÃO CE DE CONFORMIDADE

NÓS, FACOM S.A.S., 6/8 RUE GUSTAVE EIFFEL - BP 99 - 91 423 MORANGIS CEDEX FRANCE, DECLARAMOS SOB NOSSA PRÓPRIA RESPONSABILIDADE QUE O PRODUTO :

**DLS.500HP – POSTO DE MONTAGEM DE AMORTECEDORES DA MARCA FACOM**

- ESTÁ EM CONFORMIDADE COM AS DISPOSIÇÕES DA DIRECTIVA «MÁQUINAS» 2006/42/CE



01.07.2012

O DIRECTOR DE QUALIDADE FACOM

E.MIN





## WAŻNA UWAGA



### Ogólne przepisy bezpieczeństwa

Przeczytać uważnie podane przepisy bezpieczeństwa oraz instrukcję użytkownika i obsługi.

Instrukcję należy przechowywać w zasięgu ręki, aby móc z niej korzystać w razie potrzeby.

Zespół waży 55 kg, dlatego należy go przemieszczać za pomocą wózka po uprzednim zamocowaniu pasami.

Ze względu na bezpieczeństwo, dwie osoby muszą manipulować stanowiskiem pracy.

To stanowisko pracy zostało zaprojektowane do ściągania sprężyn z amortyzatora w celu odłączenia go od drążka reakcyjnego.

Nie używać tego stanowiska pracy do zastosowań, których nie wolno wykonywać ze ściągaczem do sprężyn.

Zawsze używać narzędzia dostosowanego do specyficznego rodzaju pracy.

Manipulować stanowiskiem pracy w odpowiedni sposób i, przed każdym użytkowaniem, upewnić się czy wszystkie elementy i części składowe są w dobrym stanie i czy niczego nie brakuje.

To stanowisko pracy musi być użytkowane tylko przez upoważnione osoby, które przeczytały i zrozumiały instrukcję montażu i wymogi niniejszej instrukcji obsługi.

Nie wolno modyfikować parametrów technicznych stanowiska pracy pod żadnym pretekstem.

Nieprzestrzeganie podanych przepisów może spowodować obrażenia ciała użytkownika, uszkodzenia stanowiska pracy lub części, na której wykonywana jest praca.

Producent nie ponosi odpowiedzialności w przypadku nieprawidłowego użytkowania stanowiska pracy lub nieprawidłowej manipulacji elementem. Ciśnienie powietrza musi wynosić od 6 do 10 barów. Należy używać tylko oryginalnych łąp i talerzyków sprężyn FACOM.

Nie wolno wykonywać żadnych modyfikacji na oryginalnych łąpach i talerzykach sprężyn.

Zawsze należy zamykać osłonę zabezpieczającą podczas użytkowania (4 5).

## Montaż stanowiska pracy

Patrz (A).

Użytkowanie i środki ostrożności podczas użytkowania

PL



Ustawić pierwszy zwoj sprężyny amortyzatora na dolnym talerzyku sprężyny (1a). Obrócić amortyzator w taki sposób, aby znalazł się w równomiernym kontakcie z talerzykiem sprężyny (1b). Ustawić górne łąpy na dostępnym zwoju (1c).

Przy wstawianiu drążka reakcyjnego, operator może kierować łąpami trzymając za boczne ramiona (2).

Jak tylko łąpy zostaną dopasowane do średnicy sprężyny i ustawione na niej, należy koniecznie zablokować sprężyny zaciskowe ramion (2).

Nigdy nie umieszczać rąk na sprężynie podczas ustawiania łąp.

Operator musi upewnić się, czy sprężyna została prawidłowo ustawiona w łąpach przed rozpoczęciem ściągania.

Jeśli sprężyna nie została prawidłowo ustawiona na dnie łąpy, jak na zdjęciu (3) należy wybrać odpowiednią łąpy. Przy ściąganiu operator nie powinien doprowadzać sprężyny do przyległych zwojów.

Ściąganie jest efektywne w chwili gdy amortyzator zostaje zwolniony ze sprężyny.

Przed demontażem górnego talerzyka sprężyny drążka reakcyjnego operator musi koniecznie upewnić się, czy jest on wolny i czy nie jest zaciskany przez sprężynę.

Przy demontażu górnego talerzyka sprężyny operator musi zachować ostrożność, aby amortyzator nie wypadł.

## Konserwacja / Warunki gwarancji

Maszynę należy zasilać w powietrze smarowane (B).

Dźwignik pneumatyczny zawiera uszczelki, które są zużywającymi się częściami, które należy wymieniać w zależności od częstotliwości użytkowania.

Przed każdym użytkowaniem skontrolować, czy w urządzeniu nie występuje ucieczka powietrza.

**Drążków prowadzących nie wolno nigdy smarować.** Należy je czyścić regularnie i maksymalnie co 300 cykli (6).

Gwarancja: D = 2 lata, patrz ogólne warunki gwarancji FACOM w głównym katalogu lub w cenniku.

## ŚWIADECTWO ZGODNOŚCI CE

MY, FACOM S.A.S., 6/8 RUE GUSTAVE EIFFEL - BP 99 - 91 423 MORANGIS CEDEX FRANCE, OŚWIADCZAMY NA WŁASNĄ ODPOWIEDZIALNOŚĆ, ŻE PRODUKT:

**DLS.500HP – STANOWISKO DO MONTAŻU AMORTYZATORÓW MARKI FACOM**

- JEST ZGODNA Z POSTANOWIENIAMI DYREKTYWY « MASZINY » 2006/42/CE



01.07.2012  
DYREKTOR DS. JAKOŚCI FACOM

E.MIN



**DK**

## MEGET VIGTIGT



### Generelle sikkerhedsanvisninger

Læs nøje disse sikkerhedsanvisninger og vejledningen for brug, drift og vedligeholdelse.

Sørg for altid at have dem ved hånden, så de kan bruges til opslag.

Udstyret vejer 55 kg; det skal flyttes med en vogn, og lasten skal fastspændes.

Af sikkerhedsmæssige grunde skal der være to til at håndtere arbejdsstationen.

Denne arbejdsstation er designet til at sammenpresse dæmpfjederen, når den skal afmonteres fjederbenet. Arbejdsstationen må under alle omstændigheder kun anvendes til formål, der skal udføres med en fjederklemme.

Brug altid det værktøj, der er egnet til det pågældende arbejde.

Håndter arbejdsstationen korrekt, og kontroller, at alle arbejdsstationens elementer og komponenter er i god stand, og at der ikke mangler noget, før den anvendes. Den er kun sikker at anvende for personer, der er bemyndiget til det, og som har læst og forstået såvel anvisningerne for montering som kravene i denne brugsanvisning.

Arbejdsstationens specifikationer må under ingen omstændigheder ændres.

Manglende overholdelse af disse forskrifter kan medføre personskader for brugeren, materielle skader på selve arbejdsstationen eller på det emne, der arbejdes med. Fabrikanten fralægger sig ethvert ansvar i tilfælde af forkert brug af arbejdsstationen eller den håndterede komponent.

Lufftrykket skal ligge mellem 6 og 10 bar.

Der må kun anvendes originale ben og fjederskåle fra FACOM.

Der må ikke udføres nogen ændringer på de originale ben og fjederskåle.

Sikkerhedsbarrieren skal altid være lukket under brug (4 5).

## Montering af arbejdsstationen

Se (A).

Anvendelse og forholdsregler for brug

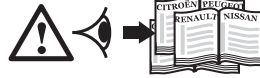

Anbring dæmpfjederens første vikling på den nederste fjederskål (1a). Drej dæmpfjederen, så viklingen er i ensartet kontakt med fjederskålen (1b). Anbring de to øverste ben på den frie vikling (1c).

Når fjederbenet sættes på, kan operatøren styre benene ved at holde i sidearmene (2).

Når benene har samme diameter som fjederen og sidder på plads i den, skal spændeboltene på armene blokeres (2).

Rør aldrig fjederen med hænderne, når benene sættes på.

Operatøren skal sikre sig, at fjederen sidder korrekt i benene, før komprimeringen påbegyndes.

Hvis fjederen ikke sidder korrekt i bunden af benet som vist på fotoet (3), skal der vælges andre ben, som passer.

Under komprimeringen må operatøren ikke føre den lukkede fjeder ind.

Komprimeringen er tilstrækkelig, når støddæmperen er fri i fjederen.

Før den øverste fjederskål afmonteres fra fjederbenet, skal operatøren sikre sig, at den er fri og ikke længere under fjederens pres.

Når den øverste fjederskål afmonteres, skal operatøren passe på, at støddæmperen ikke falder.

## Vedligeholdelse / Garantibestemmelser

Maskinen skal forsynes med smurt luft (B).

Den pneumatiske donkraft indeholder pakninger, som er sliddele, og som kan udskiftes i henhold til anvendelsesfrekvensen.

Kontroller før brug hver gang, at der ikke er nogen utætheder på apparatet.

Styreindene må aldrig smøres. Rengør dem jævnligt og senest efter hver 300 driftscyklusser (6).

Garanti: D = 2 år, se FACOM's generelle garantibetingelser i hovedkataloget eller prislisten.

### CE-OVERENSSTEMMELSESERKLÆRING

VI, FACOM S.A.S., 6/8 RUE GUSTAVE EIFFEL - BP 99 - 91 423 MORANGIS CEDEX FRANKRIG, ERKLÆRER HERMED PÅ EGET ANSVAR, AT PRODUKTET:

**DLS.500HP – ARBEJDSSTATION TIL MONTERING AF STØDDÆMPERE AF MÆRKET FACOM**

– ER I OVERENSSTEMMELSE MED KRAVENE I MASKINDIREKTIVET 2006/42/CE



01.07.2012  
FACOM KVALITETSCHEF

  
E. MIN



## ΠΟΛΥ ΣΗΜΑΝΤΙΚΟ



### Γενικά προληπτικά μέτρα ασφαλείας

Διαβάστε προσεκτικά τις παρούσες οδηγίες ασφαλείας, καθώς και το εγχειρίδιο χρήσης, λειτουργίας και συντήρησης.

Φυλάξτε τις πάντα σε εύχρηστο σημείο για κάθε μελλοντική χρήση.

Το σύνολο ζυγίζει 55 kg και για τη μεταφορά του απαιτείται η πρόσδεσή του σε αμαξίδιο μεταφοράς.

Για λόγους ασφαλείας, διαχειρίζεστε τη μονάδα εργασίας ανά δύο άτομα.

Η συγκεκριμένη μονάδα εργασίας έχει σχεδιαστεί για τη συμπίεση του ελατηρίου του αμορτισέρ με σκοπό την απαγκίστρωση του από το αντιστήριγμα.

Μην χρησιμοποιείτε σε καμία περίπτωση τη μονάδα εργασίας για εφαρμογές που δεν πρέπει να γίνονται με συμπίεση ελατηρίου.

Χρησιμοποιείτε πάντα το κατάλληλο εργαλείο για κάθε εξειδικευμένη εργασία.

Χειριστείτε τη μονάδα εργασίας σωστά και πριν από κάθε χρήση βεβαιωθείτε πως όλα τα μέρη και εξαρτήματά της είναι σε καλή κατάσταση και δεν λείπει κανένα.

Πρέπει να χρησιμοποιείται αποκλειστικά από εγκεκριμένα άτομα που έχουν διαβάσει και κατανοήσει πλήρως τις οδηγίες συναρμολόγησης, καθώς και τις απαιτήσεις του παρόντος εγχειριδίου.

Μην τροποποιείτε σε καμία περίπτωση τα χαρακτηριστικά της μονάδας εργασίας.

Η μη τήρηση των οδηγιών αυτών μπορεί να βλάψει το χρήστη, τη μονάδα εργασίας ή το εξάρτημα που υφίσταται την επεξεργασία.

Ο κατασκευαστής αποποιείται κάθε ευθύνη για τη μη ορθή χρήση της μονάδας εργασίας ή του εξαρτήματος που υφίσταται την επεξεργασία.

Η πίεση του αέρα πρέπει να περιλαμβάνεται μεταξύ 6 και 10 bars. Να χρησιμοποιούνται αποκλειστικά σφινγκήρες και πλάκες συγκράτησης μάρκας FACOM.

Οι αρχικοί σφινγκήρες και οι αρχικές πλάκες συγκράτησης δεν πρέπει να υφίστανται μετατροπές.

Το φράγμα ασφαλείας πρέπει πάντα να είναι κλειστό κατά τη χρήση **(4 5)**.

## Συναρμολόγηση της μονάδας εργασίας

Βλέπε **(A)**.

Χρήση και προληπτικά μέτρα χρήσης

GR



Τοποθετήστε την πρώτη σπείρα του ελατηρίου του αμορτισέρ στην κάτω πλάκα συγκράτησης **(1a)**. Στρέψτε το αμορτισέρ ούτως ώστε η σπείρα να έρθει σε ομοιόμορφη επαφή με την πλάκα συγκράτησης **(1b)**. Τοποθετήστε τους δύο άνω σφινγκήρες στη διαθέσιμη σπείρα **(1c)**.

Κατά την τοποθέτηση του αντιστήριγματος, ο χρήστης μπορεί να καθοδηγηθεί τους σφινγκήρες κρατώντας τους από τους πλευρικούς βραχίονες **(2)**.

Αφού οι σφινγκήρες προσαρμοστούν στη διάμετρο του ελατηρίου και τοποθετηθούν μέσα σε αυτό, επιβάλλεται το μπλοκάρωμα των βιδών σύσφιξης των βραχιόνων **(2)**.

Μην βάζετε ποτέ τα χέρια επάνω στο ελατήριο κατά την τοποθέτηση των σφινγκήρων.

Ο χρήστης πρέπει να διασφαλίσει τη σωστή τοποθέτηση του ελατηρίου στους σφινγκήρες πριν από την έναρξη της συμπίεσης.

Εάν το ελατήριο δεν βρίσκεται ορθά στον πάτο του σφινγκήρα όπως στην εικόνα **(3)**, θα πρέπει να επιλεχθούν οι κατάλληλοι σφινγκήρες.

Κατά τη συμπίεση, ο χρήστης δεν πρέπει να φέρει το ελατήριο σε συνδεδεμένες σπείρες.

Η συμπίεση είναι επαρκής από τη στιγμή της απελευθέρωσης του αμορτισέρ μέσα στο ελατήριο.

Πριν από την αφαίρεση της άνω πλάκας συγκράτησης από το αντιστήριγμα, ο χρήστης πρέπει υποχρεωτικά να βεβαιωθεί πως το αντιστήριγμα είναι ελεύθερο και δεν βρίσκεται υπό την πίεση του ελατηρίου.

Κατά την αφαίρεση της άνω πλάκας συγκράτησης, ο χρήστης πρέπει να προσέξει ώστε να μην πέσει το αμορτισέρ.

## Συντήρηση / Όροι εγγύησης

Το μηχάνημα πρέπει να τροφοδοτείται από λιπασμένο αέρα **(B)**.

Το έμβολο πεπιεσμένου αέρα περιλαμβάνει τις συνδέσεις οι οποίες αποτελούν φθαρτά εξαρτήματα που θα πρέπει να αντικαθίστανται ανάλογα με τη συχνότητα χρήσης.

Πριν από κάθε χρήση ελέγξτε τη συσκευή για τυχόν διαρροές αέρα.

**Οι ράβδοι καθοδήγησης δεν πρέπει ποτέ να λιπαίνονται.**

Καθαρίζετε τις τακτικά και τουλάχιστον κάθε 300 κύκλους χρήσης **(6)**.

Εγγύηση: Δ = 2 χρόνια. Δείτε τους γενικούς όρους εγγύησης FACOM στο γενικό κατάλογο ή στον τιμοκατάλογο.

## Δ'ΗΛΩΣΗ ΣΥΜΜ'ΟΡΦΩΣΗΣ CE

ΕΜΕΙΣ, FACOM S.A.S., 6/8 ΟΔΟΣ GUSTAVE EIFFEL - BP 99 - 91 423 MORANGIS CEDEX ΓΑΛΛΙΑ, ΔΗΛΩΝΟΥΜΕ ΥΠΕΥΘΥΝΑ ΟΤΙ ΤΟ ΠΡΟΙΟΝ

**DLS.500HP – ΘΕΣΗ ΣΥΝΑΡΜΟΛΟΓΗΣΗΣ ΑΠΟΣΒΕΣΤΗΡΩΝ ΚΡΟΥΣΕΩΝ (ΑΜΟΡΤΙΣΕΡ) ΜΑΡΚΑΣ FACOM**

- ΕΙΝΑΙ ΣΥΜΦΩΝΟ ΜΕ ΤΙΣ ΔΙΑΤΑΞΕΙΣ ΤΗΣ ΟΔΗΓΙΑΣ « ΜΗΧΑΝΗΜΑΤΑ » 2006/42/CE.

CE

01.07.2012

Ο ΔΙΕΥΘΥΝΤΗΣ ΠΟΙΟΤΗΤΑΣ FACOM

E.MIN





## NOTA

---

---

---

---

---

---

---

---

---

---

---

---

---

---

---

---

---

---

---

---

---

---

---

---

---

---

---

---

---





**NOTA**

---

---

---

---

---

---

---

---

---

---

---

---

---

---

---

---

---

---

---

---

---

---

---

---

---

---



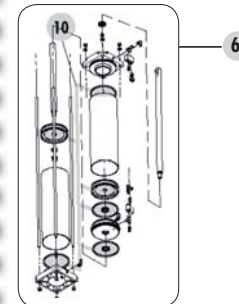
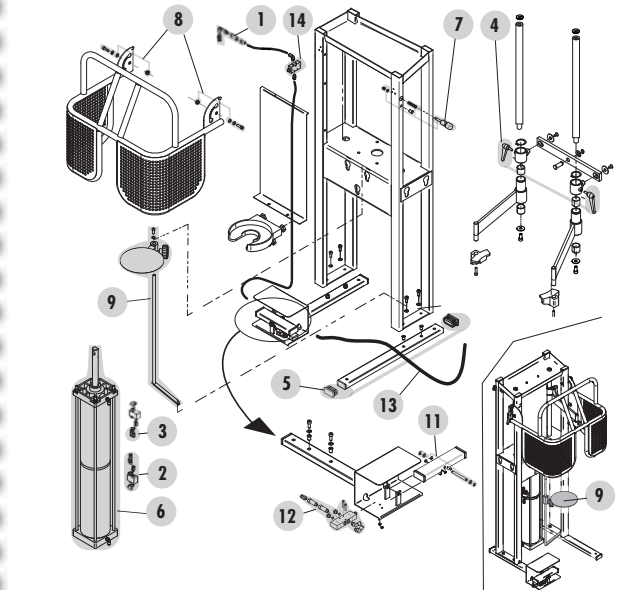
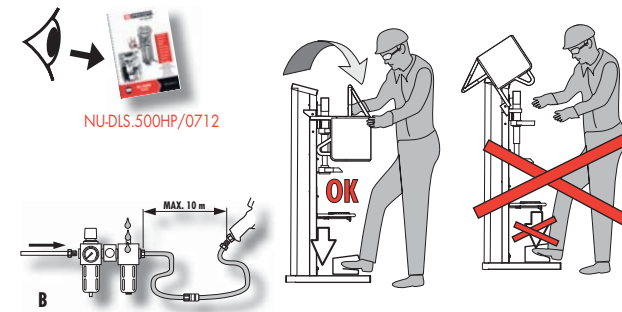
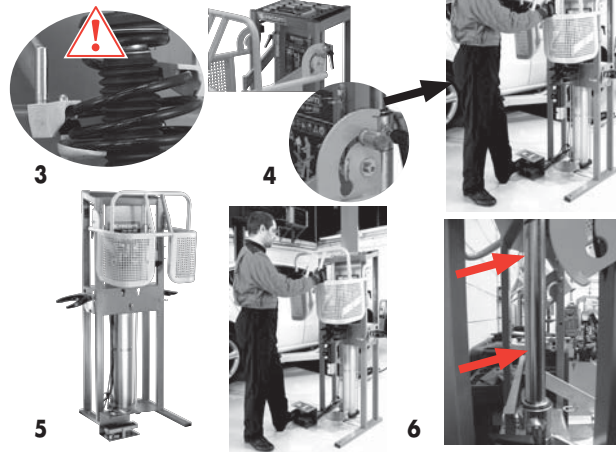
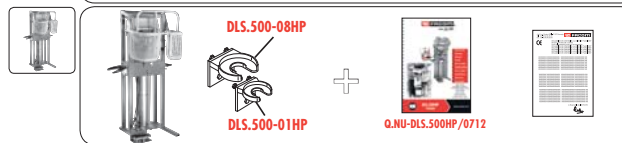
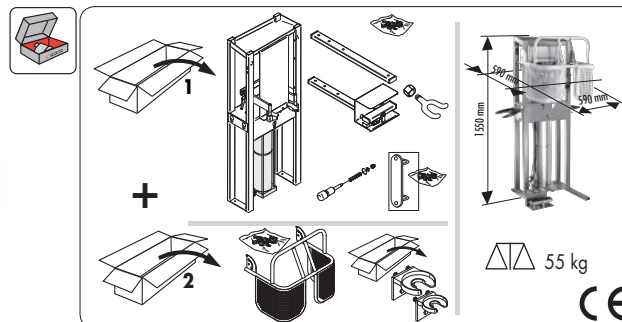
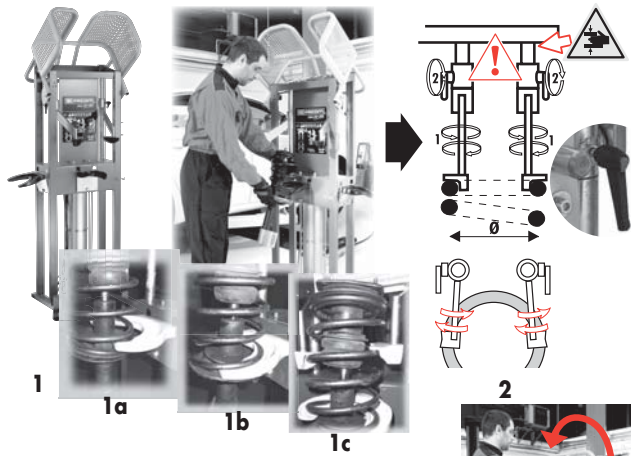

N°	DLS.500	Qté	N°	DLS.500	Qté
1	SAVDLS.500-10	1	8	SAVDLS.500-17	2
2	SAVDLS.500-11	1	9	SAVDLS.500HP-18	1
3	SAVDLS.500-12	1	10	SAVDLS.500HP-19	1
4	SAVDLS.500-13	2	11	SAVDLS.500-20	1
5	SAVDLS.500-14	2	12	SAVDLS.500-21	1
6	SAVDLS.500HP-15	1	13	SAVDLS.500-22	1
7	SAVDLS.500-16	1	14	SAVDLS.500-23	1

