

GENUINE

**INTERCHANGE**<sup>®</sup>  
BRANDS, LLC  
CONSTRUCTION  
SUPPLIES

# Operator's Manual Manual para el Operador Manuel D'Utilisation

## **NB5018**

18 Gauge Brad Nailer

Clavadora para Clavo sin Cabeza Calibre 18

Cloueuse de Finition Calibre 18

5/8" - 2" (15mm - 50mm)



**NOTE: Please read and fully understand the instructions in this manual before operating the pneumatic tool.** Carefully read through this **OPERATOR'S MANUAL** to ensure efficient, safe operation. It is recommended that the **MANUAL** be kept readily available as an important reference when using this tool.

**NOTA: Favor de leer y entender las instrucciones en el manual antes de utilizar la herramienta neumática.** Lea cuidadosamente el **MANUAL DEL OPERADOR** para asegurar una operación segura y efectiva. Es Recomendable que el **MANUAL** se encuentre disponible para alguna consulta cuando la herramienta sea utilizada.

**NOTE: S'il-vous-plaît lire et bien comprendre les instructions de ce manuel avant d'utiliser l'outil pneumatique.** Lisez attentivement ce **MANUEL D'UTILISATION** pour assurer une utilisation efficace et sécuritaire. Il est recommandé que ce **MANUEL** soit facilement accessible pour référence lors de l'utilisation de cet outil.

**TABLE OF CONTENTS**

User's Responsibilities . . . . .	2-3
Safety . . . . .	2-3
<b>OPERATING THE TOOL</b>	
Tool Specifications. . . . .	4-5
Fastener Specifications. . . . .	4-5
Fastener Loading. . . . .	6-7
Cold Weather Care. . . . .	6-7
Methods of Operation . . . . .	8-9
Air Supply . . . . .	10-11
Operating Pressure. . . . .	10-11
Lubrication . . . . .	10-11
Connections . . . . .	12-13
Testing the Tool. . . . .	14-15
Maintenance and Inspection. . . . .	16-17
Troubleshooting. . . . .	18-19
Parts Lists. . . . .	20
Parts Kits. . . . .	20
Parts Drawings / Schematics. . . . .	21
Warranty. . . . .	22-24

**USER'S RESPONSIBILITIES**

- Ensure that this manual is available to operators and personnel performing maintenance.
- Ensure that the tools are used only when operators and others in work area are wearing eye protection.
- Keep tool in safe working order.
- Maintain tool properly.
- Ensure that the tools that require repair are not used before the repair is completed.

**SAFETY**

- Read and understand "SAFETY INSTRUCTIONS" manual shipped with this tool before using tool.
- Operators and others in work area must wear safety glasses with side shields.
- Ear and head protection may be needed in some environments.
- Keep face, hands and feet away from firing head at all times.



<b>CONTENIDO</b>	<b>TABLE DES MATIÈRES</b>
Responsabilidades de el Usuario . . . . . 2-3	Responsabilités de l'Utilisateur . . . . . 2-3
Seguridad . . . . . 2-3	Sécurité. . . . . 2-3
<b>FUNCIONAMIENTO DE LA HERRAMIENTA</b>	<b>UTILISATION DE LA CLOUEUSE</b>
Especificaciones de la Herramienta. . . . . 4-5	Spécifications de l'Outil. . . . . 4-5
Especificaciones para el Sujetador . . . . . 4-5	Spécifications des Fixations. . . . . 4-5
Cargando los Sujetadores/Grapadora . . . . . 6-7	Chargement des Clous/Agrafes . . . . . 6-7
Cuidados Para Climas Fríos . . . . . 6-7	Entretien Par Temps Froid . . . . . 6-7
Metodos de Operacion. . . . . 8-9	Modes de Fonctionnement. . . . . 8-9
Suministro de Aire. . . . . 10-11	Alimentation d'Air. . . . . 10-11
Funcionamiento de la Presion . . . . . 10-11	Pression d'Opération. . . . . 10-11
Lubricación . . . . . 10-11	Graissage . . . . . 10-11
Conectores . . . . . 12-13	Branchements . . . . . 12-13
Probando la Herramienta . . . . . 14-15	Tester la Cloueuse. . . . . 14-15
Inspeccion y Mantenimiento . . . . . 16-17	Entretien et Inspection. . . . . 16-17
Solucion de Problemas . . . . . 18-19	Guide de Dépannage. . . . . 18-19
Lista de Partes. . . . . 20	Listes des Pièces . . . . . 20
Kit de Partes . . . . . 20	Trousses de Pièces. . . . . 20
Ilustraciones / Diagramas de Partes . . . . . 21	Schémas des Pièces. . . . . 21
Garantía . . . . . 22-24	Garantie. . . . . 22-24

<b>RESPONSABILIDADES DE EL USUARIO</b>	<b>RESPONSABILITÉS DE L'UTILISATEUR</b>
<ul style="list-style-type: none"> <li>▪ Asegurarse que este manual este disponible para operadores y personal de mantenimiento.</li> </ul>	<ul style="list-style-type: none"> <li>▪ Veillez à ce que ce manuel soit disponible pour les opérateurs et le personnel chargés de la maintenance.</li> </ul>
<ul style="list-style-type: none"> <li>▪ Asegurarse que la herramienta sea utilizada solamente cuando las personas utilicen protección ocular.</li> </ul>	<ul style="list-style-type: none"> <li>▪ Assurez-vous que les cloueuses sont en opération seulement lorsque les opérateurs et toutes les personnes dans le secteur de travail portent des lunettes de sécurité.</li> </ul>
<ul style="list-style-type: none"> <li>▪ Mantener la herramienta en condiciones seguras de trabajo.</li> </ul>	<ul style="list-style-type: none"> <li>▪ Garder l'outil en bon état de fonctionnement.</li> </ul>
<ul style="list-style-type: none"> <li>▪ Mantener la herramienta apropiadamente.</li> </ul>	<ul style="list-style-type: none"> <li>▪ Gardez la cloueuse en bonne condition.</li> </ul>
<ul style="list-style-type: none"> <li>▪ Si la herramienta requiere reparación, asegurarse de que no sea utilizada hasta que este en condiciones.</li> </ul>	<ul style="list-style-type: none"> <li>▪ Veillez à ce que les cloueuses qui nécessitent des réparations ne soient pas utilisées avant que les réparations ne soient effectuées.</li> </ul>

<b>SEGURIDAD</b>	<b>SÉCURITÉ</b>
<ul style="list-style-type: none"> <li>▪ Leer y entender el manual "INSTRUCCIONES DE SEGURIDAD" enviado con la herramienta antes de utilizarla.</li> </ul>	<ul style="list-style-type: none"> <li>▪ Lire et comprendre le manuel "INSTRUCTIONS DE SÉCURITÉ" livré avec cet outil avant d'utiliser l'outil.</li> </ul>
<ul style="list-style-type: none"> <li>▪ Operadores y otros en el área de trabajo deber utilizar lentes de seguridad con escudos laterales.</li> </ul>	<ul style="list-style-type: none"> <li>▪ Les opérateurs et toutes les personnes dans la zone de travail doivent obligatoirement porter des lunettes de sécurité avec écrans latéraux.</li> </ul>
<ul style="list-style-type: none"> <li>▪ Protección para cabeza y oídos puede ser necesaria en algunas ocasiones.</li> </ul>	<ul style="list-style-type: none"> <li>▪ Des équipements de protection pour les oreilles et la tête peuvent être requis dans certains environnements.</li> </ul>
<ul style="list-style-type: none"> <li>▪ Mantener la cara, manos y pies lejos del área de descarga en todo momento.</li> </ul>	<ul style="list-style-type: none"> <li>▪ Garder visage, mains et pieds éloignés du palpeur de mise à feu en tout temps.</li> </ul>



**NB5018**

<b>NB5018</b>
Length x Width x Height: 9.7" x 2.4" x 9.9" (247 x 60 x 251mm)
Weight: 2.6 lbs. (1.18 kgs.) Aluminum Body
Magazine Capacity: 110 Finish Nails
Recommended Operating Pressure: 70 to 110psi / 5 to 7.5 kgs.



Ask for  
Genuine  
**INTERCHANGE®**  
**PX Series Brads**

**FASTENER SPECIFICATIONS**

<b>NB5018</b>
PX Brads
Finish Nail Length: 5/8" to 2" / 15 to 50mm
Shank Diameter: 18 Gauge

## ESPECIFICACIONES DE LA HERRAMIENTA

## SPÉCIFICATIONS: OUTIL

<b>NB5018</b>	<b>NB5018</b>
Dimensión de la Herramienta - Largo x Ancho x Altura: 9.7" x 2.4" x 9.9" (247 x 60 x 251mm)	Dimensions de L'Outil - Longueur x Largeur x Hauteur: 9.7" x 2.4" x 9.9" (247 x 60 x 251mm)
Peso: 2.6 lbs. (1.18 kgs.) Cuerpo de Aluminio	Poids: 2.6 lbs. (1.18 kgs.) Corps en Aluminium
Capacidad de el Dispositivo: 110 Clavos para Fino	Capacité du Chargeur: 110 Clous à Finir
Presion de Trabajo Recomendada: 70 a 110psi / 5 a 7.5 kgs.	Pression d'Opération Recommandée: 70 à 110psi / 5 à 7.5 kgs.

## ESPECIFICACIONES PARA EL SUJETADOR

## SPÉCIFICATIONS DES FIXATIONS

<b>NB5018</b>	<b>NB5018</b>
Clavo sin Cabeza PX	Clous PX
Dimensión del Clavo Fino: 5/8" a 2" / 15 a 50mm	Longueur des Clous à Finir: 5/8" à 2" / 15 à 50mm
Diámetro de Espiga: Calibre 18	Diamètre du Corps: Calibre 18

## FASTENER LOADING

### CARCANDO LOS SUJETADORES

### CHARGEMENT DES CLOUS

#### NB5018



#### NB5018 TOOL USE:

##### DISCONNECT TOOL FROM THE AIR SUPPLY.

1. Push down on magazine latch and gently pull magazine cover back as far as possible.
2. Insert a strip of fasteners into the magazine (keep points of nails pointed down).
3. Slide fasteners forward all the way into the tool nose.
4. Push magazine cover forward until the magazine latch catches securely.
5. Attach the air supply. The tool is now ready to operate.

##### NOTE:

- When loading fasteners into the tool, do not depress trigger or safety mechanism. Keep yourself, as well as others, away from the nose to avoid possible injury.

#### OPERATION IN COLD WEATHER

When operating tools at temperatures near and below freezing, the moisture in the air line may freeze and prevent tool operation:

- Reduce the air pressure to 80psi (5.5kgs.) or less.
- Remove all fasteners from magazine.
- Connect air and free fire (blank fire) the tool. Slow speed operation to warm up the moving part.

#### OPERATION IN HOT WEATHER

Keep tool out of direct sunlight as excessive heat can deteriorate bumpers, o-rings and other rubber parts resulting in increased maintenance.

#### COLD WEATHER CARE

- Do not store the tool in a cold weather environment. Keep the tool in a warm area until beginning the work.
- If the tool is already cold, bring it in a warm area and allow the tool to warm up before use.
  1. Reduce the air pressure to 60 to 80 psi (4.2 bar 4.2 kgf/cm<sup>2</sup>).
  2. Remove all fasteners from the tool.
  3. Connect the air hose and free-fire (blank-fire) the tool.The lowered air pressure will be enough to free-fire the tool.  
Slow speed operation tends to warm up the moving part.

<b>NB5018 USO DE LA HERRAMIENTA:</b>	<b>NB5018 UTILISATION DE L'OUTIL:</b>
<p><b>DESCONECTE LA HERRAMIENTA DE EL SUMINISTRO DE ARIE.</b></p> <ol style="list-style-type: none"> <li>1. Baje el dispositivo hasta que enganche y cuidadosamente jale la cubierta de el dispositivo hacia atrás los mas retirado posible.</li> <li>2. Inserte la tira de sujetadores en el dispositivo (mantenga las puntas de los clavos hacia abajo).</li> <li>3. Alinee los sujetadores dentro de la nariz de la herramienta.</li> <li>4. Empuje la cubierta de el dispositivo hacia enfrente hasta que el dispositivo enganche el seguro de seguridad.</li> <li>5. Adjunto el suministro de aire. La herramienta esta lista para ser utilizada.</li> </ol>	<p><b>DÉBRANCHEZ L'OUTIL DE LA SOURCE D'ALIMENTATION D'AIR.</b></p> <ol style="list-style-type: none"> <li>1. Poussez vers le bas sur le loquet du magasin et tirez doucement le couvercle du magasin aussi loin que possible vers l'arrière.</li> <li>2. Insérez une bande de fixations dans le magasin (gardez la pointe des clous vers le bas).</li> <li>3. Glissez les fixations vers l'avant jusqu'au bout dans le nez de l'outil.</li> <li>4. Poussez le couvercle du magasin vers l'avant jusqu'à ce que le loquet du magasin s'enclenche fermement.</li> <li>5. Branchez l'alimentation d'air. La cloueuse est maintenant prête à être utilisée.</li> </ol>
<p><b>NOTA:</b></p> <ul style="list-style-type: none"> <li>▪ Cuando se cargan los sujetadores en la herramienta, no deslice el gatillo o el ecanismo de seguridad. Mantengase usted y los demas lejos de la nariz para evitar posibles accidentes.</li> </ul>	<p><b>NOTE:</b></p> <ul style="list-style-type: none"> <li>▪ Lorsque vous chargez les fixations dans l'outil, n'appuyez pas sur la gâchette ou le mécanisme de sécurité. Éloignez-vous, ainsi que toute autre personne, du nez de l'outil pour éviter toute possibilité de blessures.</li> </ul>

<b>UTILIZARLA EN CLIMA FRIO</b>	<b>UTILISATION PAR TEMPS FROID</b>
<p>Quando se utilizan herramientas en temperaturas cerca o bajo cero, la humedad del aire puede congelar y detener la operación:</p> <ul style="list-style-type: none"> <li>▪ Reduzca la presión del aire a 80psi (5.5 kgs) o menos.</li> <li>▪ Retire todos los clavos del dispositivo.</li> <li>▪ Conecte el aire y libere el disparo de la herramienta. Lentamente aumente la velocidad para calentar la parte que se va a mover.</li> </ul>	<p>Lorsque vous utilisez l'outil à des températures proches ou sous le point de congélation, l'humidité dans le boyau d'air pourrait geler et empêcher l'outil de fonctionner:</p> <ul style="list-style-type: none"> <li>▪ Réduire la pression d'air à 80psi (5.5gs.) ou moins.</li> <li>▪ Retirez toutes les fixations du chargeur.</li> <li>▪ Branchez l'air et tirez à vide. Faire fonctionner à vitesse lente pour réchauffer les pièces mobiles.</li> </ul>
<b>UTILIZARLA EN CLIMA CALIENTE</b>	<b>UTILISATION PAR TEMPS CHAUD</b>
<p>Mantenga la herramienta fuera de la luz solar directa, el exceso de calor puede deteriorar el amortiguador, anillos O y otras partes de hule resultando en un incremento en el mantenimiento.</p>	<p>Garder l'outil hors du soleil direct car une chaleur excessive peut détériorer le bouchon d'arrêt, les joints toriques et autres pièces en caoutchouc, résultant en un entretien accru.</p>
<b>CUIDADOS PARA CLIMAS FRÍOS</b>	<b>ENTRETIEN PAR TEMPS FROID</b>
<ul style="list-style-type: none"> <li>▪ No guarde el la herramienta en lugares fríos. Déjelo en un lugar cálido antes de comenzar a trabajar.</li> <li>▪ Si el la herramienta está frío, póngalo en un lugar cálido y deje que se caliente antes de utilizarlo. <ol style="list-style-type: none"> <li>1. Reduzca la presión de aire a 60 a 80 psi (4,2 barias 4,2 kgf/cm2).</li> <li>2. Quite todos los sujetadores del la herramienta.</li> <li>3. Conecte la manguera de aire y dispare (disparo en vacío) el la herramienta.</li> </ol> </li> </ul> <p>La reducción de la presión de aire será suficiente para disparar en vacío el la herramienta.</p> <p>La operación a baja velocidad tiende a calentar las partes móviles.</p>	<ul style="list-style-type: none"> <li>▪ Ne pas ranger le l'outil dans un environnement froid. Le laisser dans un endroit chaud jusqu'à ce que l'on soit prêt à travailler.</li> <li>▪ Si le l'outil est déjà froid, l'amener dans un endroit chaud et le laisser réchauffer avant de l'utiliser. <ol style="list-style-type: none"> <li>1. Réduire la pression d'air à 60 à 80 psi (4,2 bars 4,2 kgf/cm2).</li> <li>2. Sortir tous les fixations de l'outil.</li> <li>3. Raccorder le tuyau d'air et faire un essai de clouage (clouage à blanc).</li> </ol> </li> </ul> <p>La pression d'air inférieure sera suffisante pour le clouage à blanc.</p> <p>Les opérations à vitesse lente ont tendance à chauffer les pièces mobiles.</p>

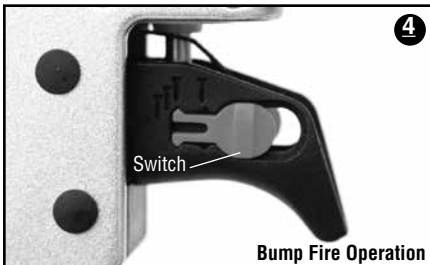
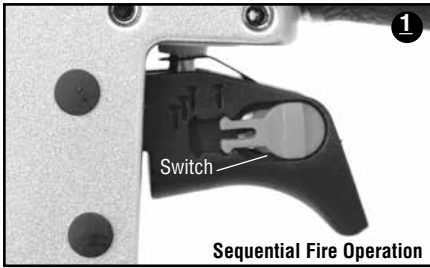

## METHODS OF OPERATION

### Sequential Fire Trigger

- 1 The switch is in the right position as shown in the illustration at the left. (1 nail)
  - To be used in applications where precise fastener placement is preferred.
  - This trigger reduces the chances of double firing and unintentional firing.
- 2 1. With your finger off the trigger, press the safety all the way down on the surface of the material the fastener is being driven into.
- 3 2. Pull the trigger firing a fastener into the material.
- 3 3. The tool will not fire again until the trigger is released and the safety is removed completely from the material being used.
- 4 4. To fire the next fastener, repeat the above steps.

### Bump Fire Trigger

- 4 The switch is in the left position as shown in the illustration at the left. (3 nails)
  - To be used in applications where high production work is being preferred.
  - Precaution must be taken when using this style because unintentional firing can occur if trigger is pulled and the safety is pushed down.
    1. With your finger pulling the trigger, press the safety all the way down on the surface of the material the fastener is being driven into.
    2. This will result in a fastener being driven into the material.
    3. To fire another round, raise the safety completely off the material and repeat the above steps.

- **Caution: do not carry tool with trigger depressed. This could result in accidental firing of the tool.**



METODOS DE OPERACION	MODES DE FONCTIONNEMENT
<p><b>Disparos Secuencial</b></p> <p><b>El interruptor se encuentra posición de la derecha como se muestra en la ilustración de la izquierda. (1 clavo)</b></p> <ul style="list-style-type: none"> <li>▪ Utilizarlo en aplicaciones donde el clavo sea preciso de preferencia.</li> <li>▪ El Gatillo reduce las posibilidades de doble tiro y tiro sin intención o accidental.               <ol style="list-style-type: none"> <li>1. Con el dedo fuera del gatillo, presione el seguro hasta abajo en la superficie del material y el clavo será impulsado.</li> <li>2. Jale el gatillo disparando el clavo hacia el material.</li> <li>3. La herramienta no dispara de nuevo hasta que el gatillo este liberado y el seguro sea removido completamente del material utilizado.</li> <li>4. Para disparar el próximo clavo, repita los pasos anteriores.</li> </ol> </li> </ul>	<p><b>Gâchette Mode Simple</b></p> <p><b>Le commutateur est dans position droite comme indiqué dans l'illustration de gauche. (1 clous)</b></p> <ul style="list-style-type: none"> <li>▪ À être utilisé dans les applications où un placement précis de la fixation est préférable.</li> <li>▪ Cette gâchette réduit les chances de double mise à feu et de mise à feu non intentionnelle.               <ol style="list-style-type: none"> <li>1. Sans toucher la gâchette, appuyez complètement le palpeur sur la surface du matériel où la fixation sera enfoncée.</li> <li>2. Tirez sur la gâchette et enfoncez une Fixation dans le matériel.</li> <li>3. L'outil ne tirera pas un autre coup tant que la gâchette ne sera pas relâchée et que le palpeur soit complètement retiré du matériel utilisé.</li> <li>4. Pour enfoncer la prochaine fixation, répétez les étapes précédentes.</li> </ol> </li> </ul>
<p><b>Multiples Disparos</b></p> <p><b>El interruptor se encuentra posición izquierda como se muestra en la ilustración de la izquierda. (3 clavos)</b></p> <ul style="list-style-type: none"> <li>▪ Utilizarlo en aplicaciones de alta producción de preferencia</li> <li>▪ Tener precaución cuando se utilice este estilo porque puede ocurrir disparos accidentales si el gatillo el jalado y el seguro presionado.               <ol style="list-style-type: none"> <li>1. Jalar el gatillo con el dedo, presione el seguro hasta abajo en la superficie del material donde desee que el clavo sea impulsado.</li> <li>2. El resultado será que el clavo será impulsado.</li> <li>3. Para disparar otra ronda, levante el seguro completamente fuera del material y repita los pasos anteriores.</li> </ol> </li> </ul>	<p><b>Gâchette Mode Répétitive</b></p> <p><b>Le commutateur est dans position gauche comme indiqué dans l'illustration de gauche. (3 clous)</b></p> <ul style="list-style-type: none"> <li>▪ À être utilisé dans les applications où un haut volume de production est préféré.</li> <li>▪ Des précautions doivent être prises lorsqu'on utilise ce mode, car des mises à feu non intentionnelles peuvent survenir si la gâchette est enfoncée et le palpeur appuyé.               <ol style="list-style-type: none"> <li>1. Maintenir la gâchette enfoncée avec votre doigt, appuyez complètement le palpeur sur la surface du matériel où la fixation sera enfoncée.</li> <li>2. En résultat, une fixation sera enfoncée dans le matériel.</li> <li>3. Pour recommencer le cycle, soulever complètement le palpeur du matériel, et répétez les étapes précédentes.</li> </ol> </li> </ul>

▪ **Precaución: No cargue la herramienta con el gatillo presionado. Esto podría liberar un disparo accidentalmente.**

▪ **Attention: ne pas transporter l'outil avec la gâchette enfoncée. Il pourrait en résulter un déclenchement accidentel de l'outil.**



### AIR SUPPLY

#### Power source (Compressor)

- Use only clean, dry, regulated compressed air as a power source for this tool.
- Never use oxygen or other bottled gases, as an explosion may occur.
- Air compressors used to supply compressed air to this tool must comply with the requirements of the latest version of ANSI Standard B 19.3 Safety Standard for Compressors for Process Industries.
- Moisture or oil in the air compressor may accelerate wear and corrosion in the tool.
- Drain daily.

### OPERATING PRESSURE

Recommended operating pressure is 70 to 110psi / 5 to 7.5 kgs.

- Maximum permissible operating pressure is 150psi. Select the operating pressure within this range for the best fastener performance. The fastener length and thickness and hardness of the wood are factors in determining what the pressure should be set at.
- Do not exceed this recommended operating pressure.
- Moisture or oil in the air compressor may accelerate wear and corrosion in the tool.
- Drain daily.
- Tools shall not be connected to pressure that potentially exceeds 175psi or 12 kgs.

### LUBRICATION

It is important that the tool be properly lubricated.

Without proper lubrication, the tool will not work properly and parts will wear prematurely.

- Use INTERCHANGE pneumatic tool lubricant. Do not use detergent oil or additives. These lubricants will harm the O-rings and other rubber parts. This will cause the tool to malfunction.
- Filter-regulator-lubricator units should always be used. Keep the lubricator filled with INTERCHANGE pneumatic tool lubricant.
- If a lubricator is not available, supply 3 to 5 drops of INTERCHANGE pneumatic tool lubricant into the air plug on the tool twice a day.

## FUNCIONAMIENTO DE LA HERRAMIENTA

## UTILISATION DE L'OUTIL

SUMINISTRO DE AIRE	ALIMENTATION D'AIR
<b>Fuente de energía (Compresor)</b>	<b>Source d'énergie (Compresseur)</b>
<ul style="list-style-type: none"> <li>Utilice solo aire comprimido que sea limpio, seco y regulado como fuente de energía de la herramienta.</li> </ul>	<ul style="list-style-type: none"> <li>Utilisez uniquement de l'air comprimé à débit contrôlé propre et sec comme source d'alimentation pour cette cloueuse.</li> </ul>
<ul style="list-style-type: none"> <li>Nunca utilice oxígeno u otros gases envasados en cilindros, porque puede producir una explosión.</li> </ul>	<ul style="list-style-type: none"> <li>N'utilisez jamais de l'oxygène ou tout autre gaz en bouteille car une explosion pourrait se produire.</li> </ul>
<ul style="list-style-type: none"> <li>Compresores de aire utilizados para el suministro de aire comprimido para esta herramienta deben cumplir con los requisitos de la última revisión de ANSI B 19.3 normas de seguridad para compresores y para industrias de proceso.</li> </ul>	<ul style="list-style-type: none"> <li>Les compresseurs d'air utilisés pour alimenter cette cloueuse en air comprimé doivent être conformes aux normes les plus récentes du Standard ANSI B 19.3 "Safety Standard for Compressors for Process Industries".</li> </ul>
<ul style="list-style-type: none"> <li>La humedad o el aceite en el compresor de aire pueden acelerar el desgaste o corrosión de la herramienta.</li> </ul>	<ul style="list-style-type: none"> <li>L'humidité ou l'huile dans le compresseur d'air peuvent accélérer l'usure et la corrosion de la cloueuse.</li> </ul>
<ul style="list-style-type: none"> <li>Drenar diariamente.</li> </ul>	<ul style="list-style-type: none"> <li>Purger à tous les jours.</li> </ul>

FUNCIONAMIENTO DE LA PRESION	PRESION D'OPÉRATION
La presión recomendada es de 70 a 110psi / 5 a 7.5 kgs.	Pression d'opération recommandée de 70 à 110psi / 5 à 7.5 kgs.
<ul style="list-style-type: none"> <li>Presión máxima para utilizar es 150psi. Seleccione la presión de funcionamiento dentro de este rango para el mejor desempeño del sujetador. Lo largo, el grosor del clavo y la dureza de la madera son factores a la hora determinar la presión que se debe fijar.</li> </ul>	<ul style="list-style-type: none"> <li>La pression d'opération maximum permissible est 150psi. Sélectionner la pression de fonctionnement dans cette plage pour la meilleure performance d'enfoncement de la fixation. La longueur de la fixation, la densité et l'épaisseur du bois sont des facteurs qui déterminent la pression à utiliser.</li> </ul>
<ul style="list-style-type: none"> <li>No exceda la presión de funcionamiento recomendada.</li> </ul>	<ul style="list-style-type: none"> <li>Ne jamais excéder la pression d'opération recommandée.</li> </ul>
<ul style="list-style-type: none"> <li>La humedad o el aceite en el compresor de aire pueden acelerar el desgaste o corrosión de la herramienta.</li> </ul>	<ul style="list-style-type: none"> <li>L'humidité ou l'huile dans le compresseur peuvent accélérer l'usure et la corrosion de l'outil.</li> </ul>
<ul style="list-style-type: none"> <li>Drenar diariamente.</li> </ul>	<ul style="list-style-type: none"> <li>Purger à tous les jours.</li> </ul>
<ul style="list-style-type: none"> <li>La presión de la herramienta no debe exceder 175psi o 12 kgs.</li> </ul>	<ul style="list-style-type: none"> <li>L'outil ne doit pas être relié à une pression pouvant potentiellement excéder 175psi ou 12kgs.</li> </ul>

LUBRICACIÓN	GRAISSAGE
<p>Es muy importante que el la herramienta esté adecuadamente lubricado.</p> <p>Sin la lubricación apropiada, el la herramienta no trabajará correctamente y las piezas se desgastarán prematuramente.</p>	<p>Il est essentiel que le l'outil soit graissé correctement.</p> <p>Si le l'outil est mal graissé, il ne fonctionnera pas correctement et les pièces s'useront prématurément.</p>
<ul style="list-style-type: none"> <li>Utilice lubricante para herramientas neumáticas INTERCHANGE. No utilice aceite detergente ni aditivos. Estos lubricantes dañarían las juntas tóricas y demás piezas de caucho. Esto haría que el la herramienta funcionase mal.</li> </ul>	<ul style="list-style-type: none"> <li>Utiliser une huile de machine INTERCHANGE. Ne pas utiliser d'huile détergente ni d'additifs. Ces lubrifiants endommageraient les joints toriques et les autres pièces en caoutchouc. Cela provoquerait un mauvais fonctionnement de l'outil.</li> </ul>
<ul style="list-style-type: none"> <li>Habrà que utilizar siempre unidades de filtroregulador-lubricador. Mantenga el lubricador lleno con lubricante para herramientas neumáticas INTERCHANGE.</li> </ul>	<ul style="list-style-type: none"> <li>Toujours utiliser des unités filtre-régulateurlubrificateur. Veiller à ce que le régulateur soit toujours plein d'huile de machine pneumatique INTERCHANGE</li> </ul>
<ul style="list-style-type: none"> <li>Si no dispone de lubricador, aplique 3 a 5 gotas de lubricante para herramientas neumáticas INTERCHANGE a la entrada de aire del la herramienta dos veces al día.</li> </ul>	<ul style="list-style-type: none"> <li>Si l'on ne possède pas de lubrificateur, mettre 3 à 5 gouttes d'huile de machine pneumatique INTERCHANGE dans le bouchon d'air du l'outil deux fois par jour.</li> </ul>



### 1 Fittings

- Install a female coupler to the hose. The female coupler will connect to the quick release that fits the tool.

### Filter-Regulator-Lubricator

- Never connect tool to pressure that potentially exceeds 120psi.
- Filter-regulator-lubricator units supply an optimum condition for the tool and extend the tool life. These units should always be used.

### Filter

- The filter removes moisture and dirt mixed in compressed air.
- Keep the filter clean by maintaining tool regularly.



### 2 Drain daily.

### Regulator

- The regulator controls the operating pressure for safe operation of the tool.
- Inspect the regulator before operation to be sure it operates properly.

### Lubricator

- The lubricator supplies an oil mist to the tool.
- Inspect the lubricator before operation to be sure the supply of lubricant is adequate.



- ### 3
- If an inline lubricator is not used, a few drops of oil will need to be added to the air inlet before each use.

### Air Hose

- Air hose must have a minimum working pressure rating of 200psi or 150% of the maximum pressure produced in the system, whichever is higher.

<b>CONECTORES</b>	<b>BRANCHEMENTS</b>
<p><b>Puntas</b></p> <ul style="list-style-type: none"> <li>Instale una punta hembra la manguera. La punta hembra se conectara al acople de el conector para una liberación mas rápida.</li> </ul>	<p><b>Raccords</b></p> <ul style="list-style-type: none"> <li>Installez un coupleur femelle au boyau. Le coupleur femelle se branche au raccord rapide de l'outil.</li> </ul>
<p><b>Puntas-Regulador-Lubricante</b></p> <ul style="list-style-type: none"> <li>Nunca conecte la herramienta a presión que potencialmente exceda 120psi.</li> <li>El filtro regulador-lubricador provee las condiciones óptimas para extender la vida de la herramienta. Estas unidades siempre se deben de utilizar.</li> </ul>	<p><b>Filtre-Régulateur-Lubrificateur</b></p> <ul style="list-style-type: none"> <li>Ne jamais raccorder l'outil à une pression qui peut potentiellement dépasser 120psi.</li> <li>Les unités filtreur-régulateur-lubrificateur procurent des conditions optimales et prolongent la vie de l'outil. Ces unités devraient toujours être utilisées.</li> </ul>
<p><b>Filtro</b></p> <ul style="list-style-type: none"> <li>El filtro elimina la humedad y suciedad del aire comprimido.</li> <li>Mantener el filtro limpio mediante el mantenimiento de la herramienta.</li> <li>Drenar diariamente.</li> </ul>	<p><b>Filtre</b></p> <ul style="list-style-type: none"> <li>Le filtre élimine l'humidité et la saleté mélangées à l'air comprimé.</li> <li>Gardez le filtre propre en entretenant l'outil régulièrement.</li> <li>Purgez tous les jours.</li> </ul>
<p><b>Regulador</b></p> <ul style="list-style-type: none"> <li>El regulador controla la presión para el funcionamiento seguro de la herramienta.</li> <li>Inspeccione el regulador antes de utilizarlo para asegurarse de usarlo apropiadamente.</li> </ul>	<p><b>Régulateur</b></p> <ul style="list-style-type: none"> <li>Le régulateur contrôle la pression d'opération pour une utilisation sécuritaire de l'outil.</li> <li>Inspectez le régulateur avant l'utilisation pour s'assurer de son bon fonctionnement.</li> </ul>
<p><b>Lubricador</b></p> <ul style="list-style-type: none"> <li>El lubricador provee y rocía aceite ala herramienta.</li> <li>Inspeccione el lubricador antes de utilizarlo para asegurarse que el suministro de lubricante es el adecuado.</li> <li>Si un lubricador en línea no se utiliza, unas cuantas gotas de aceite tendrán que ser añadidas ala entrada de aire antes de cada uso.</li> </ul>	<p><b>Lubrificateur</b></p> <ul style="list-style-type: none"> <li>Le lubrificateur fournit un brouillard d'huile à l'outil.</li> <li>Inspectez le lubrificateur avant l'utilisation pour s'assurer que la réserve de lubrifiant est adéquate.</li> <li>Si un lubrificateur de ligne n'est pas utilisé, quelques gouttes d'huile devront être ajoutées à l'entrée d'air avant chaque utilisation.</li> </ul>
<p><b>Manguera de Aire</b></p> <ul style="list-style-type: none"> <li>La manguera de aire debe tener una capacidad de presión mínima de 200psi a 150% de la presión máxima producida en el sistema, cualquiera que sea mayor.</li> </ul>	<p><b>Boyau d'Alimentation d'Air</b></p> <ul style="list-style-type: none"> <li>Le boyau d'alimentation d'air doit avoir un taux de pression de travail minimum de 200psi ou 150% de la pression maximale produite dans le système, selon le plus élevé des deux.</li> </ul>

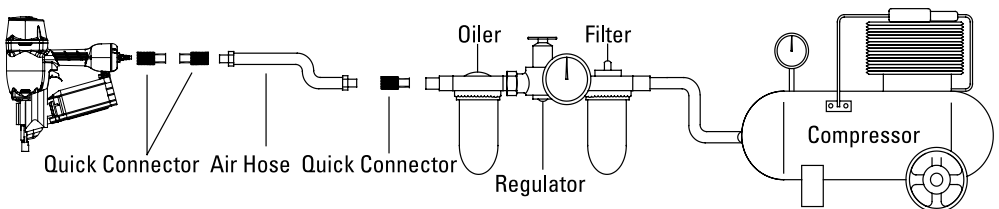



### TESTING THE TOOL

- 1 ▪ Disconnect air hose from the tool.
- Remove all fasteners from the tool.
- **ALL SCREWS MUST BE TIGHTENED.**
- If any screws are loose, tighten them.
- **THE SAFETY/PUSH LEVER AND TRIGGER MUST MOVE SMOOTHLY.**

Adjust the air pressure to 65psi.  
Connect the air hose.

- Do not load any fasteners in the tool.
  - **THE TOOL MUST NOT LEAK AIR.**
- Remove finger from the trigger and press the safety/push lever against the wood.
  - **THE TOOL MUST NOT OPERATE.**
- Separate the safety/push lever from the wood.
  - Next, point the tool in a safe position, pull the trigger and then hold that position for 5 seconds or longer.
  - **THE TOOL MUST NOT OPERATE.**
- Without touching the trigger, depress the safety/push lever against the work piece.
  - Pull the trigger.
  - **THE TOOL MUST OPERATE IF SET IN SEQUENTIAL FIRE MODE.**
- Hold the trigger back while separating the safety/push lever from the wood.
  - Remove finger from the trigger.
  - **TOOL OPERATION WILL END.**  
(the driver blade will return to the top).
- With the tool off the work piece, pull the trigger.
  - Depress the safety/push lever against the work piece.
  - **THE TOOL MUST OPERATE IF SET IN BUMP FIRE MODE.**

## FUNCIONAMIENTO DE LA HERRAMIENTA

## UTILISATION DE L'OUTIL

PROBANDO LA HERRAMIENTA	TESTER L'OUTIL
<ul style="list-style-type: none"> <li>▪ Desconecte la manguera de aire de la herramienta.</li> <li>▪ Quite todos los cargandos de la herramienta.</li> <li>▪ <b>TODOS LOS TORNILLOS DEBEN APRETARSE.</b></li> <li>▪ Si los tornillos están sueltos, apretarlos de nuevo.</li> </ul> <p><b>EMPUJE LA PALANCA DE SEGURIDAD Y EL GATILLO DEBE MOVERSE SUAVEMENTE.</b></p>	<ul style="list-style-type: none"> <li>▪ Débranchez le boyau d'alimentation d'air de l'outil.</li> <li>▪ Enlevez toutes les fixations du chargeur.</li> <li>▪ <b>TOUTES LES VIS DE L'OUTIL DOIVENT ÊTRE SERRÉES.</b></li> <li>▪ Si des vis ne sont pas serrées, serrez-les.</li> </ul> <p><b>LE PALPEUR ET LA GÂCHETTE DOIVENT FONCTIONNER LIBREMENT.</b></p>
<p>Ajustar la presión de aire a 65psi. Conecte la manguera de aire.</p> <ul style="list-style-type: none"> <li>▪ No cargue ningún sujetador en la herramienta.</li> </ul> <p><b>LA HERRAMIENTA NO DEBE TENER FUGAS.</b></p>	<p>Ajustez la pression d'air à 65psi. Raccordez le boyau à l'outil.</p> <ul style="list-style-type: none"> <li>▪ Ne chargez aucune fixation dans l'outil.</li> </ul> <p><b>L'OUTIL NE DOIT PAS AVOIR DE FUITE D'AIR.</b></p>
<ul style="list-style-type: none"> <li>▪ Quite el dedo de el gatillo y presione la palanca de seguridad/empuje contra la madera.</li> </ul> <p><b>LA HERRAMIENTA NO DEBE SER UTILIZADA.</b></p>	<ul style="list-style-type: none"> <li>▪ Retirez le doigt de la gâchette et appuyez le palpeur contre le bois.</li> </ul> <p><b>L'OUTIL NE DOIT PAS FONCTIONNER.</b></p>
<ul style="list-style-type: none"> <li>▪ Separe la palanca de seguridad de la madera.</li> <li>▪ Luego, apunte la herramienta en una posición segura, hale el gatillo y luego mantenga la posición por 5 segundos o mas.</li> </ul> <p><b>LA HERRAMIENTA NO PUEDE SER UTILIZADA.</b></p>	<ul style="list-style-type: none"> <li>▪ Retirez le palpeur du bois.</li> <li>▪ Ensuite, pointez l'outil dans une position sûre, appuyez sur la gâchette et tenez cette position pendant au moins 5 secondes.</li> </ul> <p><b>L'OUTIL NE DOIT PAS FONCTIONNER.</b></p>
<ul style="list-style-type: none"> <li>▪ Sin tocar el gatillo, presione la palanca de seguridad en contra de la pieza de trabajo.</li> <li>▪ Hale el gatillo.</li> </ul> <p><b>LA HERRAMIENTA PUEDE SER UTILIZADA.</b></p>	<ul style="list-style-type: none"> <li>▪ Sans toucher la gâchette, appuyez le palpeur contre le bois.</li> <li>▪ Appuyez sur la gâchette.</li> </ul> <p><b>L'OUTIL DOIT FONCTIONNER SI IL EST RÉGLÉ EN MODE SIMPLE.</b></p>
<ul style="list-style-type: none"> <li>▪ Aguante el gatillo mientras retira la palanca de seguridad de la madera.</li> <li>▪ Retire el dedo del gatillo.</li> </ul> <p><b>LA OPERACION DE LA HERRAMIENTA TERMINA.</b> (el impulsor volverá ala parte superior).</p>	<ul style="list-style-type: none"> <li>▪ Tenez la gâchette enfoncée tout en enlevant le palpeur de la pièce de bois.</li> <li>▪ Enlevez le doigt de la gâchette.</li> </ul> <p><b>LE FONCTIONNEMENT DE L'OUTIL S'ARRÊTE.</b> (le marteau retourne à sa position initiale).</p>
<ul style="list-style-type: none"> <li>▪ Con la herramienta lejos de la pieza de trabajo, hale el gatillo.</li> <li>▪ Presione la palanca de seguridad contra la pieza de trabajo.</li> </ul> <p><b>LA HERRAMIENTA DEBE OPERAR SI SE ENCUENTRA EN ESTADO DE DISPARO.</b></p>	<ul style="list-style-type: none"> <li>▪ Tenez l'outil à l'écart de la surface de travail et appuyez sur la gâchette.</li> <li>▪ Appuyez le palpeur sur la surface de travail.</li> </ul> <p><b>L'OUTIL DOIT FONCTIONNER SI IL EST RÉGLÉ EN MODE RÉPÉTITIF.</b></p>

**MAINTENANCE AND INSPECTION**

- Disconnect air hose.
- Clean the magazine. Remove dust and other debris that may have accumulated in the magazine.
- Lubricate the tool rail with tool oil.
- Check that the tool feeder slides smoothly by pulling it with your finger. If it does not slide smoothly, fasteners can be driven at an irregular angle and injury may occur.
- In case of frequent jams, contact an authorized service center.

**A QUALIFIED PERSON SHOULD PERFORM REPAIRS AND MAINTENANCE.****Do not drag tool across work piece while fastening.**

- The driver tip is extremely fine. If the nose of the tool is accidentally dragged across the surface before the driver returns into the tool body, then the driver could get caught and be damaged.

**Do not pull trigger if you suspect a jammed fastener.**

- If no fasteners are driven when the trigger is pulled, STOP. Do not pull on the trigger again. Check to make sure there are no jammed fasteners in the nose area. Always clear jam when it occurs before using tool again. Otherwise you may cause damage to the tool.

**Keep your tool lubricated.**

- Put one to two drops of tool oil into the air inlet for about every 2,000 fasteners driven. If an in-line oiler is used, lubrication through the air inlet is not required. Don't over lubricate your tool.

**Driver life expectancy is dependent on operating conditions.**

- The driver life expectancy is highly dependent on the operating air pressures, fastener lengths, fastener quality and hardness of wood. Consult with the owner's manual to operate the tool at the optimal air pressure. Driving longer fasteners and/or into harder woods will naturally wear out your driver quicker.



INSPECCION Y MANTENIMIENTO	MAINTENANCE ET INSPECTION
<ul style="list-style-type: none"> <li>▪ Desconectar la manguera de aire.</li> <li>▪ Limpie el dispositivo. Quite el polvo y otros residuos que pudieran haberse acumulado en el dispositivo.</li> <li>▪ Lubricar el riel de la herramienta con aceite de herramienta.</li> <li>▪ Verifique que el alimentador de clavos se deslice suavemente cuando lo hale con el dedo, si no se desliza suavemente los sujetadores pueden ser impulsados en ángulo irregular y producir un accidente.</li> <li>▪ En caso de obstrucciones frecuentes, contacte un centro de servicio autorizado.</li> </ul> <p><b>UNA PERSONA CALIFICADA PUEDE REALIZAR LA REPARACION Y MANTENIMIENTO.</b></p>	<ul style="list-style-type: none"> <li>▪ Débranchez le boyau d'alimentation d'air.</li> <li>▪ Nettoyez le magasin. Enlevez la poussière ou autres débris pouvant s'être accumulés dans le magasin.</li> <li>▪ Lubrifiez le rail de l'outil avec un lubrifiant pour outils.</li> <li>▪ Vérifiez que le poussoir de l'outil glisse librement en le tirant avec votre doigt. S'il ne glisse pas librement, les fixations pourraient être enfoncés avec un angle irrégulier et entraîner des blessures.</li> <li>▪ Dans le cas de blocage fréquent, contactez un centre de service autorisé.</li> </ul> <p><b>UNE PERSONNE QUALIFIÉE DEVRAIT FAIRE LA RÉPARATION ET L'ENTRETIEN.</b></p>
<p><b>No arrastre la herramienta de trabajo mientras es utilizada.</b></p> <ul style="list-style-type: none"> <li>▪ La punta del conductor es sumamente fina. Si la nariz de la herramienta es accidentalmente arrastrada ala superficie antes que el impulsor regrese al su posición, la herramienta puede dañarse.</li> </ul>	<p><b>Ne pas traîner l'outil d'un côté à l'autre de la pièce de travail tout en clouant.</b></p> <ul style="list-style-type: none"> <li>▪ La pointe du couteau est extrêmement fine. Si le nez de l'outil est accidentellement traîné d'un côté à l'autre de la surface avant que le couteau retourne dans le corps de l'outil, alors le couteau pourrait rester pris et s'endommager.</li> </ul>
<p><b>No jale el gatillo si sospecha que algún sujetador esta atorado.</b></p> <ul style="list-style-type: none"> <li>▪ Si no hay sujetador cuando el gatillo el jalado, PARE. No jale el gatillo de nuevo. Revise para asegurarse que no haya sujetador atorados en el área de la nariz. Siempre libere el atoramiento cuando ocurra antes de utilizar la herramienta de nuevo. Sin embargo puede ocurrir daño ala herramienta.</li> </ul>	<p><b>N'enfoncer pas la gâchette si vous suspecter une fixation coincée.</b></p> <ul style="list-style-type: none"> <li>▪ Si les clous ne s'enfoncent pas lorsque vous appuyez sur la gâchette, ARRÊTEZ. N'appuyez plus sur la gâchette. Vérifiez pour vous assurer qu'il n'y a pas de clous coincés dans la région du nez. Toujours régler un blocage qui se produit avant de réutiliser l'outil. Autrement vous pouvez endommager l'outil.</li> </ul>
<p><b>Mantenga la herramienta lubricada.</b></p> <ul style="list-style-type: none"> <li>▪ Ponga una o dos gotas de aceite en la entrada de aire por cerca de 2,000 sujetador utilizados. Si se usa el aceite in-line no se requiere usar el lubricador en la entrada de aire. No sobre lubrique la herramienta.</li> </ul>	<p><b>Gardez votre outil lubrifié.</b></p> <ul style="list-style-type: none"> <li>▪ Mettez une à deux gouttes d'huile à outils dans la prise d'air pour environ tous les 2,000 clous enfoncés. Si un lubrificateur de ligne est utilisé, la lubrification par la prise d'air n'est pas requise. Ne pas trop lubrifier votre outil.</li> </ul>
<p><b>La vida de la herramienta depende de la condiciones de uso.</b></p> <ul style="list-style-type: none"> <li>▪ La vida del conductor depende altamente de la manera en que se utiliza la presión de aire, pedida de sujetador, calidad y la dureza de la madera. Consulte con el manual del propietario para utilizar la herramienta ala presión de aire óptima. Manejando sujetador largos y/o en maderas mas duras, naturalmente consumirá el conductor mas rápido.</li> </ul>	<p><b>L'espérance de vie du couteau dépend des conditions d'utilisation.</b></p> <ul style="list-style-type: none"> <li>▪ L'espérance de vie du couteau est très dépendante de la pression d'air à l'utilisation, de la longueur et de la qualité des clous ainsi que de la dureté du bois. Consultez le manuel de l'utilisateur pour utiliser l'outil à la pression d'air optimale. Enfoncer de plus longs clous et/ou dans des bois plus durs useront naturellement votre couteau plus rapidement.</li> </ul>



**TROUBLESHOOTING**

**Problem:** Tool operates, but fasteners are not driven  
**Solution:**

- 1 Check for proper fasteners
- Clear the jam
- Clean and lubricate
- Replace spring in magazine

**Problem:** Slow to cycle or weak drive

**Solution:**

- Check/adjust air pressure - do not exceed 110psi
- Apply air tool lubricant
- Adjust depth of drive
- Check/repair air leaks

**Problem:** Failure to cycle

**Solution:**

- 2 Check for jams
- Check air supply equipment
- Apply air tool lubricant
- Replace cylinder cap
- Replace trigger

**Problem:** Fasteners jam in tool

**Solution:**

- 3 Check for correct fastener
- Check proper air pressure
- Check magazine and feeder operation
- Replace piston/driver assembly

**Problem:** Intermittent feed

**Solution:**

- Use recommended fasteners
- Clean and lubricate
- Replace magazine spring
- Replace piston o-ring

**Problem:** Drives too deep

**Solution:**

- Adjust depth of drive setting, if applicable
- Reduce air pressure 70 - 110psi
- Replace piston bumper assembly

**Problem:** Does not drive properly at faster tooling speeds

**Solution:**

- Check for proper air supply
- Use larger inside diameter air hose
- Check for/or repair air leaks
- Replace seals and rings

**Problem:** Trigger valve leaks air

**Solution:** Replace o-ring

**Problem:** Frame and nose leaks air

**Solution:**

- Tighten screws
- Replace o-ring or gasket
- Replace bumper
- Replace seal or gasket

<b>SOLUCION DE PROBLEMAS</b>	<b>DIAGNOSTIC DE PANNES</b>
<p><b>Problema:</b> La herramienta funciona, pero los sujetadores no son impulsados</p> <p><b>Solución:</b></p> <ul style="list-style-type: none"> <li>▪ Revise que los sujetadores sean los apropiados</li> <li>▪ Eliminar la obstrucción</li> <li>▪ Limpiar y lubricar</li> <li>▪ Reemplace el resorte de el dispositivo</li> </ul>	<p><b>Problème:</b> L'outil fonctionne mais aucune fixation n'est enfoncée</p> <p><b>Solution:</b></p> <ul style="list-style-type: none"> <li>▪ Vérifiez si les fixations sont appropriées</li> <li>▪ Retirez les fixations coincées</li> <li>▪ Nettoyez et lubrifiez</li> <li>▪ Remplacez le ressort du magasin</li> </ul>
<p><b>Problema:</b> Tardanza en el ciclo o unidad débil</p> <p><b>Solución:</b></p> <ul style="list-style-type: none"> <li>▪ Revisar/ajustar la presión de aire - no exceder 110psi</li> <li>▪ Aplicar lubricante ala herramienta de aire</li> <li>▪ Ajuste la profundidad del clavo</li> <li>▪ Revisar/repare fugas de aire</li> </ul>	<p><b>Problème:</b> Lent à faire son cycle ou faible enfoncement</p> <p><b>Solution :</b></p> <ul style="list-style-type: none"> <li>▪ Vérifier/adjuster la pression d'air - ne pas excéder 110psi</li> <li>▪ Appliquer du lubrifiant pour outils pneumatiques</li> <li>▪ Ajuster la profondeur d'enfoncement</li> <li>▪ Vérifier/réparer les fuites d'air</li> </ul>
<p><b>Problema:</b> Fallas en el ciclo</p> <p><b>Solucion:</b></p> <ul style="list-style-type: none"> <li>▪ Revise que no haya material atorado</li> <li>▪ Revise el equipo de suministro de aire</li> <li>▪ Aplique lubricante para herramienta de aire</li> <li>▪ Reemplace la tapa del cilindro</li> <li>▪ Reemplace el gatillo</li> </ul>	<p><b>Problème:</b> Échec à faire son cycle</p> <p><b>Solution:</b></p> <ul style="list-style-type: none"> <li>▪ Vérifiez si des fixations sont coincées</li> <li>▪ Vérifiez l'équipement d'approvisionnement d'air</li> <li>▪ Appliquez du lubrifiant pour outils pneumatiques</li> <li>▪ Remplacez le couvercle du cylindre</li> <li>▪ Remplacez la gâchette</li> </ul>
<p><b>Problema:</b> Los sujetadores se atorán en la herramienta</p> <p><b>Solucion:</b></p> <ul style="list-style-type: none"> <li>▪ Revise que el sujetador sea el correcto</li> <li>▪ Revise que la presión de aire sea la apropiada</li> <li>▪ Revise el dispositivo y el alimentador</li> <li>▪ Reemplace el pistón/y ensamble del impulsor</li> </ul>	<p><b>Problème:</b> Fixations coincées dans l'outil</p> <p><b>Solution:</b></p> <ul style="list-style-type: none"> <li>▪ Vérifiez si les fixations sont appropriées</li> <li>▪ Vérifiez si la pression d'air est adéquate</li> <li>▪ Vérifiez le magasin et l'alimentation</li> <li>▪ Remplacez l'ensemble piston/couteau</li> </ul>
<p><b>Problema:</b> Alimentacion intermitente</p> <p><b>Solucion:</b></p> <ul style="list-style-type: none"> <li>▪ Utilize los sujetadores recomendados</li> <li>▪ Limpie y lubrique</li> <li>▪ Reemplace el resorte del dispositivo</li> <li>▪ Reemplace el pistón-anillo</li> </ul>	<p><b>Problème:</b> Alimentation intermittente</p> <p><b>Solution:</b></p> <ul style="list-style-type: none"> <li>▪ Utilisez les fixations recommandées</li> <li>▪ Nettoyez et lubrifiez</li> <li>▪ Remplacez le ressort du magasin</li> <li>▪ Remplacez le joint torique du piston</li> </ul>
<p><b>Problema:</b> Impulsa demasiado profundo</p> <p><b>Solucion:</b></p> <ul style="list-style-type: none"> <li>▪ Ajuste la profundidad de la configuración de la unidad, si aplica</li> <li>▪ Reducir la presión de aire 70 - 110psi</li> <li>▪ Reemplace el conjunto del pistón del amortiguador</li> </ul>	<p><b>Problème:</b> Enfoncement trop profond</p> <p><b>Solution:</b></p> <ul style="list-style-type: none"> <li>▪ Ajuster le réglage de profondeur d'enfoncement, si applicable</li> <li>▪ Réduisez la pression d'air 70 - 110psi</li> <li>▪ Remplacer l'ensemble piston-couteau / bouchon d'arrêt</li> </ul>
<p><b>Problema:</b> No impulsa apropiadamente a velocidad mas rápida</p> <p><b>Solucion:</b></p> <ul style="list-style-type: none"> <li>▪ Revise que el suministro de aire sea el apropiado</li> <li>▪ Utilice un diámetro mas grande de aire dentro de la manguera</li> <li>▪ Revise y/o repare fugas de aire</li> <li>▪ Reemplace sellos y anillos</li> </ul>	<p><b>Problème:</b> N'enfonce pas correctement aux vitesses plus rapides de l'outil</p> <p><b>Solution</b></p> <ul style="list-style-type: none"> <li>▪ Vérifiez si l'alimentation d'air est adéquate</li> <li>▪ Utilisez un boyau d'alimentation d'air d'un diamètre intérieur plus gros</li> <li>▪ Vérifiez/Réparez les fuites d'air</li> <li>▪ Remplacez les joints toriques</li> </ul>
<p><b>Problema</b> Fuga de aire en la válvula del gatillo</p> <p><b>Solución:</b> Reemplace el anillo O</p>	<p><b>Problème:</b> Fuite d'air à la valve de gâchette</p> <p><b>Solution:</b> Remplacer les joints-toriques</p>
<p><b>Problema:</b> Fuga de aire y marco y nariz</p> <p><b>Solución:</b></p> <ul style="list-style-type: none"> <li>▪ Apretar los tornillos</li> <li>▪ Reemplace el anillo O y empaques</li> <li>▪ Reemplace el amortiguador</li> <li>▪ Reemplace los sellos o empaques</li> </ul>	<p><b>Problème:</b> Fuite d'air entre le corps principal et le nez</p> <p><b>Solution:</b></p> <ul style="list-style-type: none"> <li>▪ Resserrer les vis</li> <li>▪ Remplacer les joints-toriques ou joints d'étanchéité</li> <li>▪ Remplacer le bouchon d'arrêt</li> <li>▪ Remplacer le joint d'étanchéité</li> </ul>

## Parts List for NB5018 / Lista de Partes para NB5018 / Liste Des Pièces Pour NB5018

NO.	Code	Description	NO.	Code	Description
1	30104080566	Bolt M4X8	37A	22220952215	Trigger Assembly
2	21030000001	Bushing, Deflector	38	30803240001	Spring Pin
3	21030010015	Deflector, Exhaust	39	20460890001	Pin Trigger
4	30104200866	Bolt M4X20	40	30700078000	Grommet 2.15X2
5	210300201XX	Cap, Machined	41	22282840215	Guide, Contact Trip
6	21030130000	Gasket, Cap	42	21031490101	Spring, Safety
7	21030190017	Seal	43	31303000001	E-ring
8	30700123000	O-Ring 28.5X2.0	44	20801600001	Adjusting Nut
9	21030140016	Piston Stopper	45	20771630000	Adjusting Spring
10	30700125000	O-Ring 14.7X1.9	46	31200200000	Ball,Steel
11	30700120000	O-Ring 31.5X2.0	47	20801500101	Adjusting Post
12	21030160000	Spring	48	22281480001	Contact Trip , Upper
13	21030150216	Piston,Head Valve	49	20801510101	Lower Safety Lever Assembly
14	30700126000	O-Ring 26.64X2.62	50	20801580215	Rubber Pad
15	21030340116	Cylinder Spacer	51	30104220566	Bolt M4X22
16	30700044000	O-Ring 49.5X2.0	52A	21031362166	SA, Door Latch
17	30700119000	O-Ring 22.4X3.1	53	20801340066	Lower Door, Machined
18A	21030461200	Driver Assembly	54	30804160001	Spring Pin
19	30700013000	O-Ring 30.7X3.5	55	30803165001	Spring Pin
20	21030350200	Cylinder	56	21701350066	Nose, Machined
21	21030470115	Bumper	57	30104100466	Bolt M4X10
22	21030480101	Driver Guide	58	21482060001	Nail Guide Liner
23A	210306523XX	Body Assembly	59	21702050415	Magazine
24	30700185000	O-Ring 40.95X2.62	60	20252130101	Pusher
25	207707X02XX	End Cap	61	20252240016	Spring Lock
26	30700079000	O-Ring 12.42X1.78	62	21802210001	Spring
27	30700081000	O-Ring 12.37X2.61	63	30803360001	Pin
28	20770900016	Valve	64	21702200415	Magazine Cover
29	30700002000	O-Ring 5.79X1.9	65	21702330001	Spring
30	30700201000	O-Ring 6.8X1.9	66	21702280115	Latch
31	30700071000	O-Ring 8.79X1.9	67	30803160001	Pin
32	20770910016	Valve Plunger	68	30604070001	Locknut
33	20770960001	Spring	69	30900010001	Flat Washer
34	30700080000	O-Ring 2.49X1.4	70	30104200166	Bolt M4X20
35	22220920100	Plunger	71	30700136000	O-Ring 3.50X1.5
36	20770930016	Plunger Cap			

### Parts Kits for NB5018

### Kits de Partes para NB5018 / Liste Des Trousses De Pièces Pour NB5018

**NOTICE:** The parts listed in this manual are for service assembly and for reference. Changes to the tool and drawing may be made without notification.

Most parts or parts kits are available. Contact your local dealer for more information.

ORDER NO.	KIT #	ITEM
98670*	Kit #1	O-Ring/Gasket Kit for NB5018
98671	Kit #2	Piston/Driver Assembly Kit for NB5018
98672*	Kit #4	Trigger Valve Assembly with Trigger Kit for NB5018
98673	Kit #8	Feeder Kit for NB5018

\* These kits also fit the SL4018 18 Gauge Stapler

**WARNING:** When the tool needs repairing or servicing, it is strongly recommended that you contact your local dealer. Do not disassemble the tool yourself, which might waive your right for product guarantee.

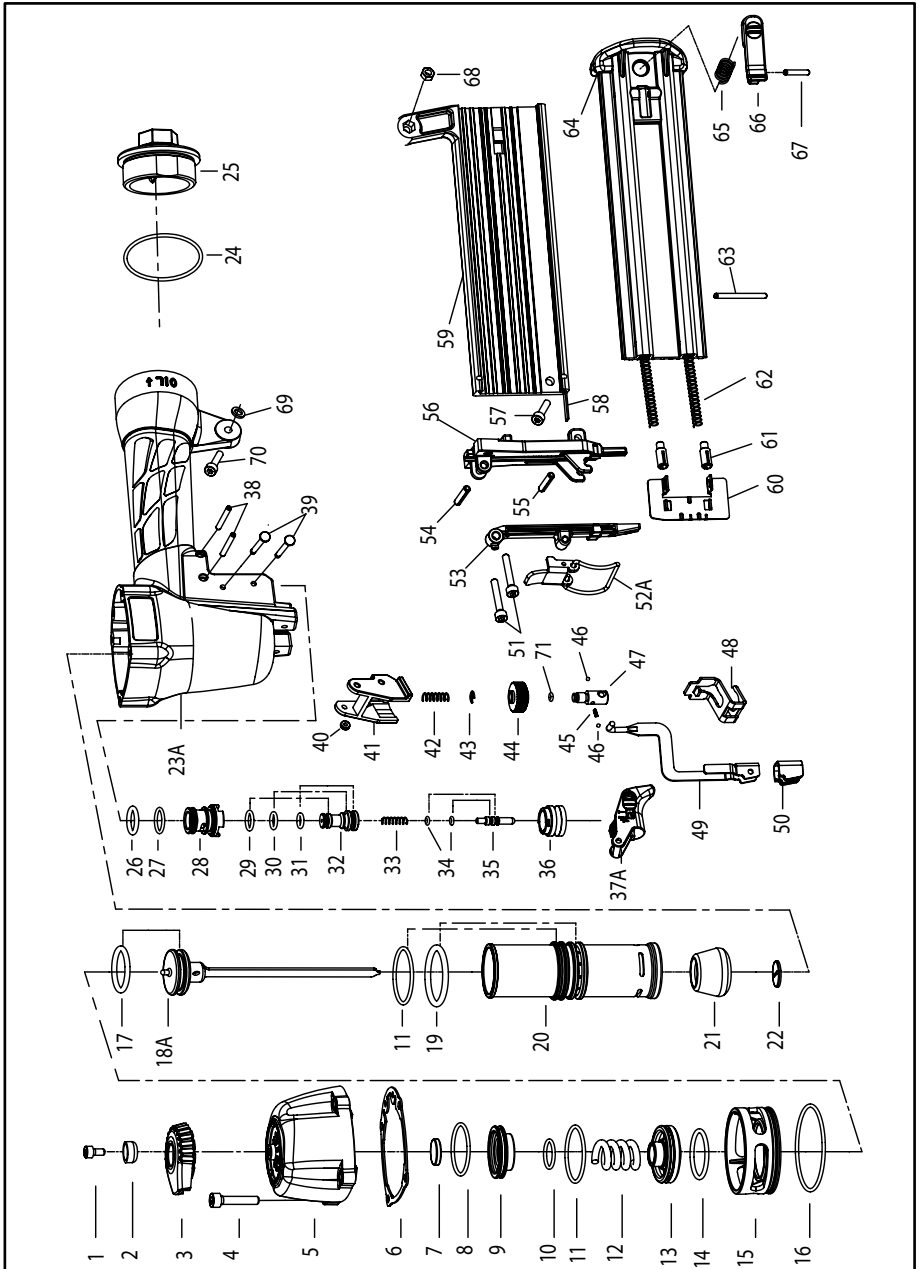

NB5018 Parts Drawing (01-01-13)

## **5 Años de garantía limitada para clavo neumático**

Nuestro producto esta diseñado y construido con los más altos estándares de material y mano de obra. Se garantiza al comprador primario que sus herramientas estarán libres de defectos en materiales o mano de obra durante el periodo de garantía de cinco años.

Durante el periodo de garantía (que comienza a partir de la fecha de compra) Nos comprometemos a reparar o sustituir, a nuestra opción y gasto, cualquier parte o producto de alguna parte defectuosa en el material o mano de obra después de ser examinada por un centro de servicio de garantía autorizado, salvo excepciones las exclusiones y limitaciones descritas a continuación. Cualquier producto de reemplazo o parte llevara la garantía para el resto del periodo de garantía aplicable al producto sustituido o parte. El recibo de compra original es requerido para hacer el reclamo de la garantía. Para reclamar la garantía, usted debe devolver el producto con el recibo/comprobante de compra y los gastos de flete prepagado, a nosotros (distribuidores) o un centro de servicio de garantía autorizado. Cumpliremos nuestras obligaciones bajo esta garantía dentro de un plazo razonable después de la aprobación del reclamo de garantía.

### **EXCLUSIÓN DE GARANTÍA**

Las siguientes exclusiones de garantía:

1. Piezas de desgaste normal no están cubiertos por esta garantía. Piezas de desgaste normal incluyen: anillos, sellos y hojas del impulsor.
2. Esta garantía no cubre partes dañadas debido al desgaste normal, mal uso, accidentes, operación a velocidades no recomendadas, almacenamiento incorrecto o danos resultado debido al flete.
3. Productos utilizados en aplicaciones de producción/ industrial están excluidos de esta garantía.
4. La mano de obra, mantenimiento, o la perdida, danos y reparaciones como resultado de un funcionamiento incorrecto no están cubiertos por la garantía

### **CONDICIONES GENERALES DE GARANTÍA**

Esta garantía será respetada solo si:

1. Aire comprimido, limpio, seco y regulado se ha utilizado en la presión de aire que no excede del máximo indicado en la pieza fundida de la herramienta.
2. No exista evidencia de abuso, condiciones anormales, accidente, negligencia, mal uso o modificaciones inadecuadas o de conservación del producto.
3. No exista desviaciones de seguimiento de las recomendaciones de funcionamiento, especificaciones y programas de mantenimiento. (Leer el manual de operador para su uso, las especificaciones y las instrucciones de mantenimiento)

Esta garantía es la única para el producto y desecharemos cualquier otra. Cualquier garantía implicada será limitada a su duración a la garantía aplicable por el periodo especificado arriba. Algunos estados no permiten limitaciones en cuanto a la duración de las garantías, así que las limitaciones anteriores pueden no aplicar para usted. Los consejos son solamente y exclusivamente como aparecen arriba.

Nosotros no seremos en ningún caso responsables por danos incidentales, consecuenciales, indirectos, o danos especiales. Algunos estados no permiten la exclusión o limitación, exclusión de danos consecuenciales, por lo que la limitación o exclusión anterior puede no aplicar usted. En ningún caso, ya sea como resultado de un incumplimiento de contrato, garantía, o agravio (incluyendo negligencia) o de lo contrario será nuestra responsabilidad el producto que a dado lugar ala reclamación o responsabilidad. Cualquier responsabilidad relacionada con el uso de este producto terminara al vencimiento del periodo de garantía especificado anteriormente. Ningún empleado o representante de cualquier distribuidor o vendedor esta autorizado para hacer cualquier cambio o modificación a esta garantía.

Esta garantía le otorga derechos legales específicos, y usted también puede tener otros derechos que varían de esta a estado.

## **Garantie Limitée de Cinq (5) Ans pour les Clouuses Pneumatiques**

Nos produits sont conçus et construits en utilisant les standards les plus élevés en matériaux et main-d'œuvre. Nous garantissons à l'acheteur au détail original que leurs clouuses seront exemptes de défauts de matériaux ou main-d'œuvre pour la période de garantie de cinq ans.

Durant la période de garantie (laquelle commence à la date d'achat), nous réparerons ou remplacerons, à notre discrétion et à nos frais, tout produit défectueux ou pièce défectueuse en matériel ou main-d'œuvre après examen dans un Centre de Service de Garantie Accrédité, sous réserve des exceptions, exclusions et limites décrites ci-dessous. Tout produit ou pièce de remplacement seront garantis pour le reste de la période de garantie applicable au produit ou pièce remplacé. Un reçu de vente daté ou une preuve d'achat de l'acheteur au détail original est requis pour faire une réclamation de garantie. Pour faire une réclamation de garantie, vous devez retourner le produit, avec le reçu / preuve d'achat correspondant et frais de transport de retour prépayés, à nous (votre revendeur) ou un Centre de Service de Garantie Accrédité. Nous nous acquitterons de nos obligations en vertu de cette garantie dans un délai raisonnable après approbation de la réclamation de garantie.

### **EXCLUS PAR LA GARANTIE**

Les exclusions de garantie suivantes s'appliquent:

1. Les pièces d'usure normale, par exemple les joints d'étanchéité, joints toriques. Joints et lames de con. Les pièces d'usure normale ne sont pas couvertes par cette garantie. Les pièces d'usure normale incluent, par exemple, les joints d'étanchéité et toriques, et les joints et lames de conduite.
2. Cette garantie ne couvre pas les pièces endommagées par l'usure normale, une utilisation à d'autres fins que celles prévues, une mauvaise utilisation, un accident, l'utilisation à une autre vitesse que la vitesse recommandée, l'entreposage inapproprié ou des dommages résultant de l'expédition.
3. Les produits qui sont utilisés à des fins de production industrielle sont exclus de cette garantie.
4. Les frais de main-d'œuvre, l'entretien ou les pertes, dommages et réparations résultant d'une mauvaise utilisation ne sont pas couverts par cette garantie.

### **CONDITIONS GÉNÉRALES DE LA GARANTIE**

Cette garantie sera respectée, seulement si:

1. L'air compressé utilisé est propre et sec, et la pression d'air n'excède pas le maximum indiqué sur le corps; L'air compressé utilisé est propre, sec et contrôlé, et la pression d'air n'excède pas le maximum indiqué sur le corps principal de l'outil;
2. Aucune évidence d'abus, de conditions anormales, d'accident, de négligence, de mauvaise utilisation, de modifications ou entreposage inadéquats du produit n'est décelée; et
3. Il n'existe aucune déviation aux instructions de fonctionnement, aux spécifications et calendriers d'entretien recommandés suivants. (Lisez le Manuel de l'Utilisateur pour les Instructions d'Utilisation, Spécifications et Entretien).

Cette garantie est la seule garantie pour le produit et nous déclinons toutes autres garanties. Toute garantie implicite sera limitée en durée à la période de garantie applicable indiquée ci-dessus. Certains États ne permettent pas de limitation sur la durée d'une garantie implicite, de sorte que la limitation ci-dessus peut ne pas s'appliquer à vous. Vos recours sont uniquement et exclusivement comme indiqué ci-dessus. Nous ne pourrions en aucun cas être tenus responsables des dommages fortuits, consécutifs, indirects ou spéciaux. Certains États ne permettent pas l'exclusion ou la limitation des dommages fortuits ou consécutifs, de sorte que la limitation ou exclusion ci-dessus peut ne pas s'appliquer à vous. En aucun cas, que ce soit à la suite d'une rupture de contrat, de garantie ou d'un délit civil (incluant la négligence) ou autre, notre responsabilité ne pourra excéder le prix du produit qui a donné lieu à la réclamation ou la responsabilité. Toute responsabilité liée à l'utilisation de ce produit se terminera à l'expiration de la période de garantie spécifiée ci-dessus. Aucun employé ou représentant de tout distributeur ou revendeur n'est autorisé à effectuer tout changement ou modification à cette garantie.

Cette garantie vous donne des droits légaux spécifiques, et vous pouvez aussi avoir d'autres droits, qui varient d'un état à l'autre.

## Limited Five (5) Year Warranty for Pneumatic Nailers

Our products are designed and constructed using the highest standards of both material and workmanship. We warrant to the original retail purchaser that their nailers will be free from defects in material or workmanship for the warranty period of five years.

During the warranty period (which begins on the purchase date), we will repair or replace, at our option and expense, any product or part that is defective in materials or workmanship after examination by an Authorized Warranty Service Center, subject to the exceptions, exclusions and limitations described below. Any replacement product or part will carry a warranty for the balance of the warranty period applicable to the replaced product or part. A DATED SALES RECEIPT OR PROOF OF PURCHASE FROM THE ORIGINAL RETAIL PURCHASER IS REQUIRED TO MAKE A WARRANTY CLAIM. To make a warranty claim, you must return the product, with proper receipt/proof of purchase and return transportation charges prepaid, to us (your dealer) or an Authorized Warranty Service Center. We will perform our obligations under this warranty within a reasonable time after approval of the warranty claim.

### WARRANTY EXCLUSIONS

The following warranty exclusions apply:

1. Normal wear parts are not covered under this warranty. Normal wear parts include, for example, rubber o-rings, seals and driver blades.
2. This warranty does not cover parts damaged due to normal wear, misapplication, misuse, accidents, operation at other than recommended speeds, improper storage, or damage resulting during shipping.
3. Products used in production/industrial applications are excluded from this warranty.
4. Labor charges, maintenance, or loss, damage and repairs resulting from improper operation are not covered by this warranty.

### GENERAL WARRANTY CONDITIONS

This warranty will be honored, only if:

1. Clean, dry, regulated compressed air has been used at air pressure not exceeding the maximum indicated on the tool casting;
2. No evidence of abuse, abnormal conditions, accident, neglect, misuse or improper modifications or storage of the product exists; and
3. No deviations from following recommended operating instructions, specifications, and maintenance schedules exist. (Read Operator Manual for use, specifications, and maintenance instructions).

This warranty is the only warranty for the product and we disclaim all other warranties. Any implied warranties will be limited in duration to the applicable warranty period specified above. Some states do not allow limitations on how long an implied warranty lasts, so the above limitation may not apply to you. Your remedies are solely and exclusively as stated above. We shall in no event be liable for incidental, consequential, indirect or special damages. Some states do not allow the exclusion or limitation of incidental or consequential damages, so the above limitation or exclusion may not apply to you. In no event, whether as a result of a breach of contract, warranty, tort (including negligence) or otherwise, shall our liability exceed the price of the product that has given rise to the claim or liability. Any liability connected with the use of this product shall terminate upon the expiration of the warranty period specified above. No employee or representative of any distributor or dealer is authorized to make any change or modification to this warranty.

This warranty gives you specific legal rights, and you may also have other rights, which vary from state to state.

*Ask for*  
**Genuine**  
**INTERCHANGE®**  
**Fasteners**