

VPL-EX100EDU

Vidéoprojecteur pour l'enseignement

Garantie de remplacement 3 ans
exclusive au secteur de l'enseignement



Le vidéoprojecteur VPL-EX100EDU a été spécialement conçu pour garantir un coût d'entretien très faible et vous permettre de réaliser des économies d'énergie, grâce à une lampe durable et une faible consommation électrique. Ce modèle est livré avec un pack de garantie Prime Support conçu spécialement pour le marché de l'enseignement. Il offre également une résolution XGA native pour des images de haute qualité, avec une luminosité élevée de 2300 lumens.

Grâce à un rapport de projection de 1,4-1,82:1 et un zoom optique 1,3 fois, le VPL-EX100EDU peut être installé dans tous les types d'établissements scolaires et le cas échéant, sur des installations plafond existantes.

Caractéristiques principales

Lampe longue durée

En intégrant une toute nouvelle lampe haute performance et une technologie avancée de contrôle de celle-ci, le projecteur garantit une durée d'utilisation de 6000 heures*.

Remplacement synchronisé du filtre et de la lampe

Le cycle de remplacement du filtre est identique à celui de la lampe, après environ 6000 heures d'utilisation. Le filtre n'a besoin d'être remplacé que lorsqu'une nouvelle lampe est installée, réduisant ainsi les désagréments causés par les tâches de maintenance.

Bouton ECO MODE

Une simple pression sur le bouton ECO MODE situé sur le projecteur (ou sur la télécommande Remote Commander™ fournie) permet de basculer en mode de fonctionnement écologique.



3 modes CLO – 2300/1800/1500 lumens

L'indice CLO permet de mesurer la performance colorimétrique d'un vidéoprojecteur.



« Off and Go »

Le vidéoprojecteur peut être débranché aussitôt éteint. Il n'est pas nécessaire d'attendre le refroidissement du ventilateur.



Mise sous/hors tension directe

Contrôle de l'alimentation en utilisant le disjoncteur du tableau d'interrupteurs.



Suppression temporaire de l'image/du son

Supprime le signal de l'image/du son.



Mode économie d'énergie

Si le projecteur ne reçoit aucun signal pendant 10 minutes, la lampe s'éteint automatiquement.



Fonction d'arrêt sur image

« Image Freeze »

La fonction d'arrêt sur image fige l'image projetée pour permettre à l'utilisateur de se préparer ou de passer à l'image suivante.

Autres caractéristiques

Six modes d'image

Six modes d'image sélectionnables en fonction de la nature du matériel source.

* Période recommandée, en mode standard.

Prime Support

Tous les vidéoprojecteurs de Sony Professional vendus dans le secteur de l'enseignement au Royaume-Uni et en Finlande bénéficient d'une garantie Prime Support de 3 ans, offrant accès à de nombreux services et avantages en plus de la garantie standard :

Couverture 3 ans

Assistance téléphonique gratuite (00800 7898 7898) et envoi d'un appareil de prêt si le service d'assistance n'est pas en mesure de résoudre le problème. De plus, si une lampe cesse de fonctionner, une lampe de remplacement sera envoyée à tout moment pendant une durée de 3 ans.

Prime Support

Prime Support Plus

Spécifications techniques

Spécifications techniques		VPL-EX100EDU
Affichage		Système 3 LCD
Dispositif d'affichage	Taille de l'image	16 mm (0,63 pouce) x 3, Rapport d'aspect : 4:3
	Nombre de pixels	2 359 296 (1024 x 768 x 3) pixels
Objectif	Zoom	Manuel (Env. 1,3x)
	Mise au point	Manuelle
Eclairage		Lampe au mercure haute pression 210 W
Fréquence de remplacement de la lampe (recommandée)*1		3 000 H / 4 500 H / 6 000 H (Mode : Elevé / Standard / Faible)
Cycle de nettoyage du filtre		Max. 6 000 H*1 / A effectuer en même temps que le remplacement de la lampe
Taille de l'écran		0,762 m à 7,62 m (30 pouces à 300 pouces)*2
Luminosité (Mode : Elevé / Standard / Faible)		2 300 lm / 1 800 lm / 1 500 lm
Indice CLO (luminosité couleur)		2 300 lm / 1 800 lm / 1 500 lm
Rapport de contraste (blanc total / noir total)*3		2 200:1
Haut-parleur		1 W x 1 (monaural)
Fréquence de balayage	Horizontal	14 kHz à 93 kHz
	Vertical	47 Hz à 93 Hz
Résolution de l'écran	Entrée du signal PC	Résolution maximum du signal d'entrée : 1600 x 1200 (ajustement de la taille de l'écran), Résolution du panneau d'affichage : 1024 x 768 pixels
	Entrée du signal vidéo	NTSC, PAL, SECAM, 480/60i, 576/50i, 480/60p, 576/50p, 720/60p, 720/50p, 1080/60i, 1080/50i
Système couleur		NTSC3.58, PAL, SECAM, NTSC4.43, PAL-M, PAL-N, PAL60
Correction de trapèze		Verticale : Max. +/- 30 degrés*4
Langue de l'interface		20 langues (anglais, néerlandais, français, italien, allemand, espagnol, portugais, turc, polonais, russe, suédois, norvégien, japonais, chinois simplifié, chinois traditionnel, coréen, thaï, vietnamien, arabe et persan)
Entrée/sortie des signaux vidéo et PC	ENTREE A	RGB / Y PB PR : Mini Sub-D 15 broches (femelle), Audio : Mini-jack stéréo
	ENTREE B	-
	S VIDEO IN	S Video : Mini DIN 4 broches, Audio : Jack pin (x2) (partagé avec l'entrée VIDEO IN)
	VIDEO IN	Video : Jack pin, Audio : Jack pin (x2) (partagé avec l'entrée S VIDEO IN)
SORTIE		Monitor* 5 : Mini Sub-D 15 broches (femelle), Audio* 6 : Mini-jack stéréo (sortie variable)
Autres signaux d'entrée/sortie		Connecteur RS-232C : Sub-D 9 broches (femelle)
Température de fonctionnement (Humidité en fonctionnement)		De 0° C à 40° C (de 35 % à 85 % (sans condensation))
Température de stockage (Humidité de stockage)		De -20° C à +60° C (de 10 % à 90 %)

Spécifications techniques		VPL-EX100EDU
Alimentation		De 100 V à 240 V CA, de 3,3 A à 1,3 A, 50 Hz /60 Hz
Consommation électrique	CA 100 V à 120 V	300 W / 265 W / 235 W
	CA 220 V à 240 V	290 W / 255 W / 225 W
Consommation en mode veille	CA 100 V à 120 V	8 W / <1,0 W (Mode veille : Standard / Faible)
	CA 220 V à 240 V	10 W / <1,0 W (Mode veille : Standard / Faible)
Dissipation de la chaleur	CA 100 V à 120 V	1 023 BTU
	CA 220 V à 240 V	989 BTU
Dimensions extérieures standard		L 313,4 x H 129,6 x P 278,3 mm L 313,4 x H 114,1 x P 269 mm (sans les parties saillantes)
Poids		3,2 kg
Accessoires fournis		Télécommande Remote Commander RM-PJ7 (1), Pile lithium : CR2025 (1), Câble Mini Sub-D 15 broches (1), Cache d'objectif (1), Manuel d'utilisation (1), Manuel de référence rapide (1), Cordon d'alimentation secteur (1) Sacoche de transport

*1 : Ces chiffres concernant l'entretien ne sont donnés qu'à titre informatif et ne sont pas garantis. Ils dépendent de l'environnement et des méthodes d'utilisation du projecteur.
 *2 : Taille de l'image mesurée en diagonale.
 *3 : Valeur moyenne.
 *4 : Varie en fonction de la résolution.
 *5 : A partir de l'entrée A et de l'entrée B.
 *6 : Agit en tant que fonction du mélangeur audio. Depuis le canal actuel uniquement. Non disponible en mode veille.

Accessoires en option

LMP-E211
Lampe de projection



Dimensions

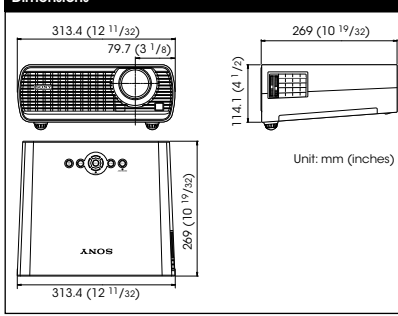

Unit: mm (inches)

Panneaux de connexion

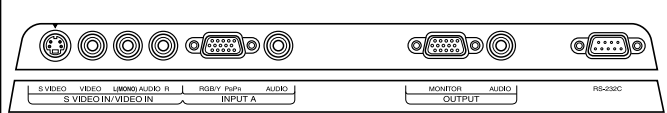

© 2010 Sony Corporation. Tous droits réservés. La reproduction de tout ou partie de ce document sans autorisation préalable est interdite. Les caractéristiques et les spécifications peuvent être modifiées sans préavis. Toutes les valeurs non métriques sont approximatives. Sony et make.believe sont des marques de Sony Corporation. Toutes les autres marques appartiennent à leurs propriétaires respectifs.

Distribué par

A propos de Sony Professional

Sony Professional, division de Sony Europe, figure parmi les premiers fournisseurs de solutions AV/IT aux entreprises, et couvre une grande variété de secteurs tels que les médias et le broadcast, la vidéosurveillance et la distribution, le transport et l'événementiel. Elle offre aux entreprises et à ses clients des produits, des systèmes et des applications à forte valeur ajoutée pour la création, la manipulation et la distribution de contenus audiovisuels numériques. Forte de ses 25 années d'expérience dans l'innovation produit, Sony Professional est plus que jamais en mesure d'offrir à ses clients un service de qualité à forte valeur ajoutée. Sony Professional Services, division en charge de l'intégration de systèmes, permet aujourd'hui à ses clients de profiter du savoir-faire de spécialistes à travers l'Europe. Sony Professional collabore étroitement avec un réseau de partenaires technologiques pour fournir des solutions complètes répondant aux exigences de ses clients et assurant le succès commercial de chaque entreprise. Pour en savoir plus, veuillez visiter le site www.pro.sony.eu

HCT_VPL-EX100EDU_10280_FR_03/2011

SONY
make.believe