

# DENVER®

## Manuel d'utilisation

### LECTEUR DVD PORTABLE

Modèle : MT-779

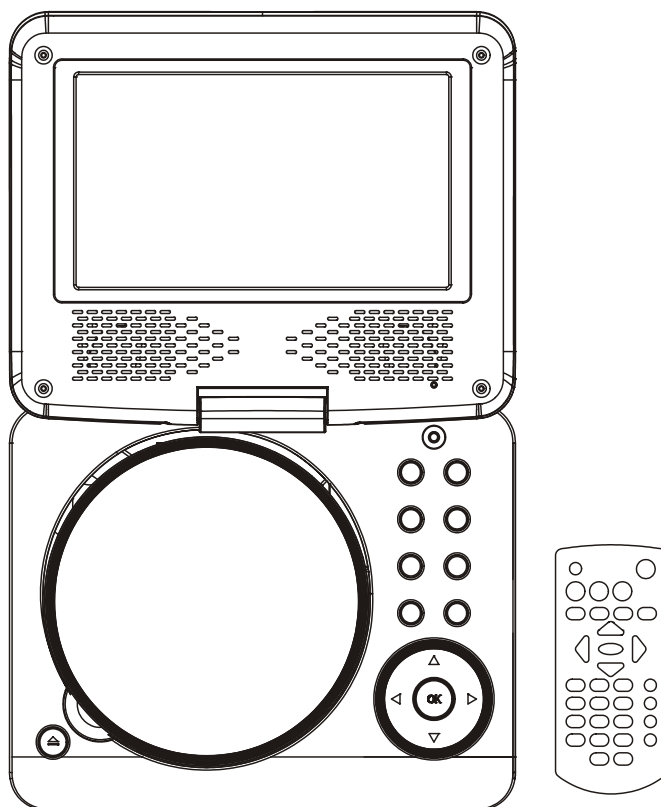

VEUILLEZ LIRE ENTièrement LES INSTRUCTIONS DE CE MANUEL AVANT TOUTE CONNEXION ET UTILISATION.  
CONSERVEZ CE MANUEL POUR POUVOIR VOUS Y RÉFÉRER ULTÉRIEUREMENT.  
LES ILLUSTRATIONS ET GRAPHIQUES PRÉSENTES SONT À TITRE DE RÉFÉRENCE ET SOUS RESERVE DE CHANGEMENT SANS PRÉAVIS.

## VUE D'ENSEMBLE DU LECTEUR DVD :

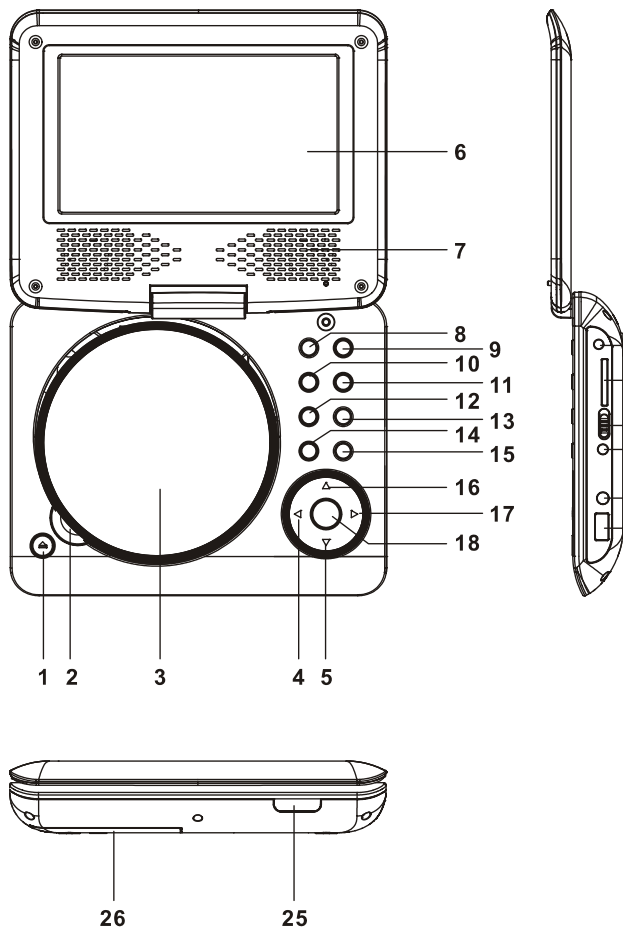

1. TOUCHE OUVRIR LE COUVERCLE DU DISQUE
2. ZONE POINTÉE DU DISQUE
3. COUVERCLE DU DISQUE
4. TOUCHE NAVIGATION GAUCHE
5. TOUCHE NAVIGATION BAS
6. ÉCRAN TFT
7. ENCEINTES
8. TOUCHE PRÉCÉDENT ET RETOUR RAPIDE
9. TOUCHE SUIVANT ET AVANCE RAPIDE
10. TOUCHE LECTURE/PAUSE
11. TOUCHE STOP
12. TOUCHE VOLUME-
13. TOUCHE VOLUME +
14. TOUCHE CONFIGURATION
15. TOUCHE DVD/USB/SD
16. TOUCHE NAVIGATION HAUT
17. TOUCHE NAVIGATION DROIT
18. TOUCHE OK
19. PRISE D'ENTRÉE CC
20. FENTE POUR CARTE SD/MMC
21. INTERRUPTEUR MARCHÉ/ARRÊT
22. CONNECTEUR DE SORTIE A/V
23. PRISE POUR CASQUE
24. PORT USB
25. TÊTE DE CHARGE/DETECTEUR DE MOUVEMENTS/ALIMENTATION
26. BATTERIE INTÉGRÉE

## Télécommande

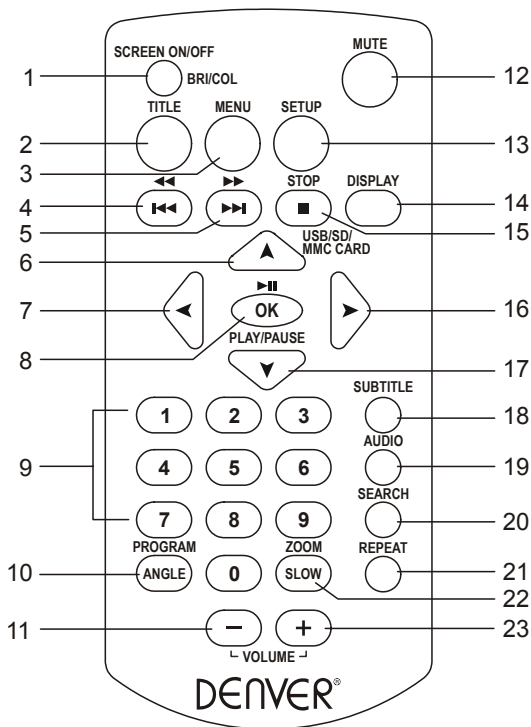

1. TOUCHE ALLUMER/ETEINDRE L'ÉCRAN/LUMINOSITÉ/COULEUR
2. TOUCHE TITRE
3. TOUCHE MENU
4. TOUCHE PRÉCÉDENT ET RETOUR RAPIDE
5. TOUCHE SUIVANT ET AVANCE RAPIDE
6. TOUCHE NAVIGATION HAUT
7. TOUCHE NAVIGATION GAUCHE
8. TOUCHE OK/LECTURE/PAUSE
9. TOUCHES NUMÉRIQUES
10. TOUCHE PROGRAMME/ANGLE
11. TOUCHE VOLUME-
12. TOUCHE MUET
13. TOUCHE CONFIGURATION
14. TOUCHE AFFICHER
15. TOUCHE STOP/USB/SD/MMC
16. TOUCHE NAVIGATION DROITE
17. TOUCHE NAVIGATION BAS
18. TOUCHE SOUS-TITRAGE
19. TOUCHE AUDIO
20. TOUCHE RECHERCHER
21. TOUCHE RÉPÉTER
22. TOUCHE ZOOM/RALENTI
23. TOUCHE VOLUME +

## CONNECTER LE LECTEUR DVD À D'AUTRES APPAREILS

- Il est recommandé de raccorder le lecteur à un téléviseur multi-système.
- Veillez à ce que ce lecteur et d'autres appareils (téléviseur et l'amplificateur) qui seront connectés au lecteur soient éteints et que les cordons secteur soient débranchés de la prise murale.
- Évitez de bloquer les orifices de ventilation des appareils connectés et veillez à ce que l'air autour de ces derniers circule librement.
- Lisez attentivement et suivez les instructions avant de brancher d'autres appareils.
- Respectez le code couleur lors de la connexion des câbles audio et vidéo, par exemple connectez la fiche jaune à la prise jaune, la fiche rouge à la prise rouge et ainsi de suite. Si l'adaptateur RCA est fourni, le câble audio/vidéo RCA est uniquement requis. Branchez une extrémité de l'adaptateur RCA à l'appareil. Puis, branchez le câble RCA audio/vidéo RCA à l'adaptateur RCA et la télévision.

Remarque : Le câble AV de 3,5 mm de section et 1,5cm de long n'est pas approprié pour le produit.

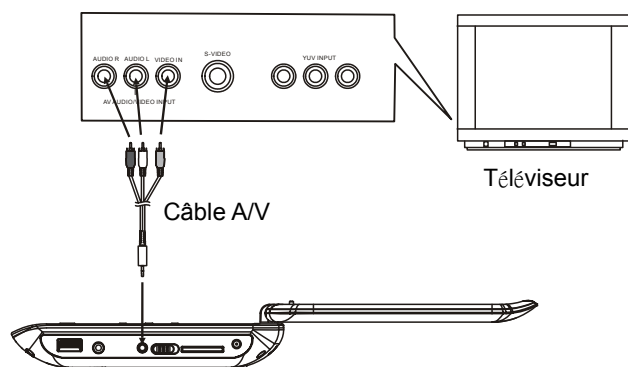

### CHARGER LA BATTERIE INTÉGRÉE

Le lecteur est équipé d'une batterie lithium rechargeable. Avant d'utiliser la batterie, assurez-vous qu'elle est chargée. Si ce n'est pas le cas, il faut la recharger. Faites glisser l'interrupteur vers la position OFF, puis connectez une extrémité de l'adaptateur fourni à la prise murale et l'autre extrémité à l'unité pour charger la batterie intégrée.

Remarque :

1. La batterie ne peut être chargée en mode hors tension.
2. Si l'appareil ne va pas être utilisé pendant une longue période, il est recommandé de charger la batterie intégrée chaque trois mois.

### CONNEXION À UN ADAPTATEUR ALLUME-CIGARE

L'adaptateur allume-cigare est conçu pour des véhicules de 12V, négatif à la masse.

AVERTISSEMENT :

Débranchez l'adaptateur allume-cigare lorsqu'il n'est pas utilisé. Ne pas utiliser dans des véhicules 24V.

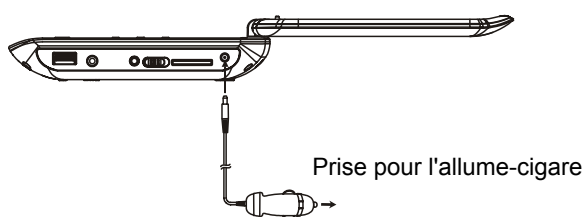

### MISES EN GARDE :

- Utilisez l'appareil uniquement avec l'adaptateur allume-cigare recommandé; l'utilisation d'un autre adaptateur peut endommager l'appareil.

- L'adaptateur allume-cigare recommandé doit être utilisé avec cet appareil. Ne l'utilisez pas avec d'autres appareils.
- Pour des raisons de sécurité routière, n'utilisez pas l'appareil pour regarder des vidéos en conduisant.
- Assurez-vous que l'unité soit fixée solidement pour éviter qu'elle ne se projette à l'extérieur du véhicule dans un accident.
- Lorsque l'intérieur de l'allume-cigare est souillé de cendre ou de poussière, la fiche peut devenir chaude à cause d'un mauvais contact. Veillez à nettoyer l'allume-cigare avant de l'utiliser.
- Après utilisation, débranchez l'adaptateur allume-cigare de l'unité et de la prise allume-cigare.

### REMPACEMENT DU FUSIBLE

FUSIBLE

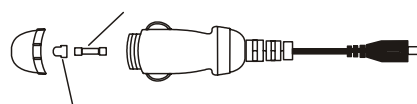

CAPUCHON DU POLE POSITIF (+)

Remarque : Ne jetez pas le capuchon du pôle positif (+) lorsque vous remplacez le fusible.

## UTILISATION

### PREPARATION

Allumez le téléviseur et sélectionnez un mode d'entrée vidéo. Allumez le système audio qui est connecté au lecteur.

### MISE EN ROUTE

1. Faites glisser le commutateur POWER ON/OFF pour allumer le lecteur.
2. Appuyez sur le couvercle du disque pour ouvrir le tiroir pour disque.
3. Placez un disque dans le tiroir pour disque.
4. Fermez le tiroir pour disque à la main et la lecture démarre automatiquement.
5. Lorsqu'un menu écran s'affiche sur le téléviseur, appuyez sur les touches de navigation ou appuyez sur les touches numériques pour sélectionner un numéro de piste préférée, puis appuyez sur la touche OK pour lancer la lecture.

### RÉGLAGE DU VOLUME

Appuyez sur la touche VOLUME +/- pour augmenter ou diminuer le volume.

### COUPER LE SON

Appuyez sur cette touche pour couper le son. Appuyez de nouveau pour rétablir le son.

### POUR ALLER VERS L'AVANT OU L'ARRIÈRE

Appuyez sur PREV pendant la lecture pour aller au chapitre (DVD) ou piste (CD) précédente, appuyez sur la touche SUIVANT pendant la lecture pour aller au chapitre (DVD) ou piste (CD) suivante.

### RÉGLAGE DE LA LUMINOSITÉ ET DE LA COULEUR

Pendant la lecture, appuyez à plusieurs reprises sur ECRAN/LUMINOSITE/COULEUR pour régler la luminosité et la couleur respectivement en utilisant les touches de navigation droite/gauche. Maintenez enfoncée pour allumer/éteindre l'écran.

### AVANCE/RETOUR RAPIDE

Pendant la lecture, maintenez enfoncée la touche AVANCE RAPIDE ou RETOUR RAPIDE pour parcourir le disque vers l'avant ou vers l'arrière à une vitesse X2, X4, X8, X20 de la normale.

Appuyez sur LECTURE pour reprendre la lecture normale.

## ARRÊTER LA LECTURE

Appuyez sur la touche STOP pendant la lecture pour arrêter la lecture, le lecteur active sa fonction de reprise quand la touche STOP est appuyée en mode STOP, appuyez sur la touche LECTURE/PAUSE, la lecture reprend au point où elle a été interrompue; ouvrez le tiroir pour disque ou appuyez de nouveau sur la touche STOP pour annuler la fonction de reprise.

Maintenez enfoncée la touche STOP pour effectuer une sélection parmi Disque, Carte et USB.

## LECTURE AU RALENTI (DVD)

Maintenez enfoncée la touche RALENTI pendant la lecture, le disque sera lu à 1/2 de vitesse normale dans un premier temps, chaque fois que cette touche est appuyée, la vitesse de lecture devient plus lente (jusqu'à 1/7 la vitesse normale.)

Appuyez sur la touche LECTURE/PAUSE pour reprendre la lecture normale.

## REPETER

Appuyez sur la touche REPETER pendant la lecture pour répéter la lecture d'un chapitre/titre ou répéter tout (pour les disques DVD), ou répéter une piste ou toutes les pistes (pour les CD), ou de répéter les sections entre deux points spécifiques (A-B).

## RECHERCHE DE SCÈNE PRÉFÉRÉE

1. Appuyez sur la touche RECHERCHER pendant la lecture et mettez en surbrillance l'élément à lire (Titre, Chapitre, ou temps de chapitre) en utilisant les touches de navigation.
2. Entrez le numéro ou le temps souhaité à l'aide des touches numériques.
3. Appuyez sur OK pour confirmer et démarrer la lecture de la scène localisée.
4. Pour quitter le menu de recherche, appuyez sur la touche RECHERCHER.

## LECTURE PROGRAMMÉE (JUSQU'À 16 MÉMOIRES)

1. Appuyez sur PROGRAMME pendant la lecture pour afficher le menu programme.

PROG			
T	C	T	C
1	---	5	---
2	---	6	---
3	---	7	---
4	---	8	---
		9	---
		10	---
		11	---
		12	---
		13	---
		14	---
		15	---
		16	---
PLAY		CLEAR	

2. Sélectionnez l'emplacement à mémoriser à l'aide des touches de navigation, puis entrez les numéros de titres/chapitres souhaités à l'aide des touches numériques.  
Exemple : Piste 3, appuyez sur "3"  
Piste 12, appuyez sur "1", puis "2"  
Piste 21, appuyez sur "2" puis "1"
3. Pour lancer la lecture programmée, sélectionnez LECTURE dans le menu ; appuyez de nouveau sur PROGRAMME pour quitter la programmation.
4. Pour changer des éléments programmés, naviguez jusqu'à l'élément à modifier et entrez le numéro de piste désirée à l'écran, l'élément sélectionné sera changé. Pour effacer tous les éléments, sélectionnez <EFFACER> dans le menu, puis appuyez sur la touche OK de la télécommande.
5. Vous pouvez aussi annuler le mode de programmation en désactivant tous les éléments dans le menu programme.

## ZOOM

Appuyez sur la touche ZOOM de façon continue pour zoomer l'image 2, 3 et 4 fois, un zoom arrière en 1/2, 1/3, 1/4 de la taille normale.

Appuyez sur cette touche une fois de plus lorsque l'image est à 1/4 de taille pour revenir à l'affichage de la taille normale. Faites défiler pour afficher l'image agrandie en utilisant les touches de navigation.

## INFORMATION ÉCRAN

Lorsque le lecteur est allumé, appuyez sur la touche AFFICHER, l'écran affiche des éléments d'information (type de disque en cours, numéro du titre, numéro de chapitre, temps de lecture, langue audio, type audio, sous-titrage et multi angle, etc.) dans l'ordre.

## CHANGER LA LANGUE AUDIO (DVD)

Il est possible de changer la langue audio en une langue différente de celle sélectionnée dans la programmation initiale (Cette opération ne fonctionne qu'avec les disques sur lesquels plusieurs langues audio sont enregistrées).

Appuyez sur AUDIO pendant la lecture DVD, la bande sonore peut être choisie parmi celles affichées à l'écran.

Remarque : En l'absence de plusieurs langues enregistrées, cette touche ne fonctionne pas.

## VISUALISATION MULTI-ANGLE (DVD UNIQUEMENT)

Maintenez enfoncée la touche ANGLE pour sélectionner l'angle de visualisation désiré de la scène.

Remarque : seul un DVD comportant des scènes multi-angle offre cette fonction.

## CHANGER LA LANGUE DE SOUS-TITRAGE (DVD UNIQUEMENT)

Appuyez plusieurs fois sur la touche SOUS-TITRAGE pendant la lecture d'un DVD pour changer la langue de sous-titrage ; la langue sélectionnée apparaît à l'écran.

Lorsque la langue désirée s'affiche, relâchez la touche pour afficher les sous-titres dans cette langue.

Remarque : seul un DVD comportant plusieurs langues de sous-titres offre cette fonction.

## RETOUR AU MENU PRINCIPAL ET LECTURE DU TITRE (DVD)

Pendant la lecture, appuyez sur la touche MENU pour retourner au menu principal et appuyez sur la touche TITRE pour lire le titre.

## LECTURE MPEG 4

1. Placez un disque MPEG 4 sur le plateau pour disque. Un menu multimédia s'affiche à l'écran, sélectionnez un type de fichier (image & vidéo) à lire à l'aide des touches de navigation gauche/droite et appuyez sur la touche OK pour confirmer. L'écran du téléviseur affiche les dossiers du format correspondant sur le disque.

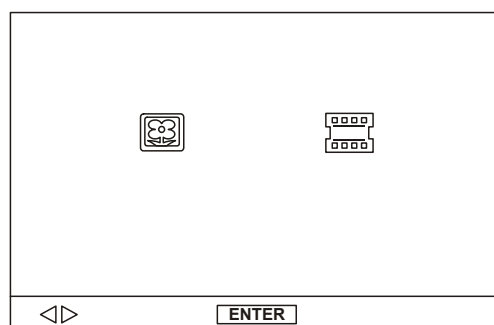

- Sélectionnez un dossier à l'aide des touches de navigation, puis appuyez sur la touche OK pour confirmer.
- Les fichiers de ce dossier sont affichés ; sélectionnez votre piste favorite à l'aide des touches de navigation et appuyez sur la touche OK pour lancer la lecture.
- Utilisez les touches SUIVANT et PRECEDENT pour sélectionner une piste directement.
- Appuyez sur la touche REPETER pour changer le mode de lecture.

### LECTURE DE KODAK PICTURE CD/JPEG CD

Placez un disque Kodak picture CD/JPEG CD sur le plateau pour disque, sélectionnez un type de fichier à lire à l'aide des touches de navigation gauche/droite et appuyez sur la touche OK pour confirmer.

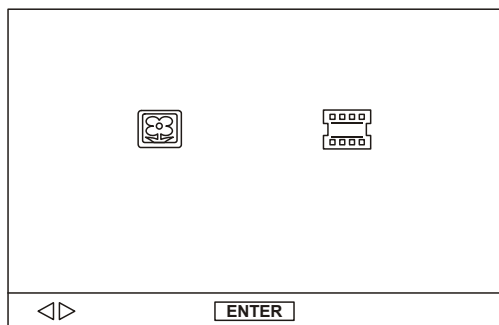

Le diaporama de Kodak Picture CD démarre automatiquement. Les dossiers des images JPEG sont affichés sur l'écran du téléviseur; utilisez les touches de navigation de la télécommande pour sélectionner le dossier souhaité, puis appuyez sur la touche OK pour confirmer.

Les fichiers de ce dossier sont affichés et vous pouvez choisir vos photos préférées en utilisant les touches de navigation haut/bas de la télécommande ; appuyez sur OK pour lancer la lecture.

Visualise l'image et donne des informations correspondantes sur résolution, taille et date pendant que vous faites défiler les noms des fichiers.

### MANIPULATION DES DISQUES KODAK PICTURE CD/JPEG CD

#### 1. MODES DE LECTURE

Appuyez sur la touche REPETER pour changer le mode de lecture.

Pendant la lecture, appuyez sur STOP pour entrer en mode prévisualisation.

#### 2. ALLER À L'IMAGE SUIVANTE/PRECEDENTE

Appuyez sur la touche SUIVANT pour passer à la photo suivante ou la touche PRECEDENT pour l'image précédente.

#### 3. PIVOTER LES IMAGES

Appuyez sur les touches de navigation Droite et Gauche pour faire pivoter l'image vers la droite et la gauche respectivement.

#### 4. BASCULER ET TOURNER L'IMAGE

Appuyez sur la touche de navigation Haut pour basculer l'image à la verticale ou l'horizontale.

Appuyez sur la touche de navigation Bas pour basculer l'image à gauche ou à droite.

#### 5. ZOOM AVANT/ARRIÈRE DANS L'IMAGE

Appuyez sur la touche ZOOM de façon continue pour agrandir l'image 2, 3, 4 fois ou réduire l'image 1/2, 1/3, 1/4 de la taille d'origine.

Appuyez de nouveau sur cette touche quand l'image est à 1/4 de taille pour revenir à la taille normale.

Si l'image est agrandie, vous pouvez utiliser les touches de navigation pour visualiser les différentes parties sombres de l'image.

### 6. MODES DE TRANSITION EN DIAPORAMA

Pendant la lecture du diaporama, appuyez sur la touche PROGRAM pour sélectionner un effet de transition pour les diaporamas à lire.

### UTILISATION DE MEMOIRES EXTERNES (USB ET CARTES SD/MMC)

#### Préparer le lecteur pour l'utilisation de mémoires externes

- Faites glisser le commutateur POWER ON/OFF dans la position ON, insérez une clé USB dans le port USB ou une carte mémoire dans la fente SD/MMC, contenant des fichiers multimédia. Une fois la clé USB ou la carte SD/MMC est correctement détectée et lue, un menu multimédia apparaît à l'écran, sélectionnez à l'aide des touches de navigation gauche/droite un type de support (image & vidéo) pour lire le disque et appuyez sur la touche OK pour confirmer.

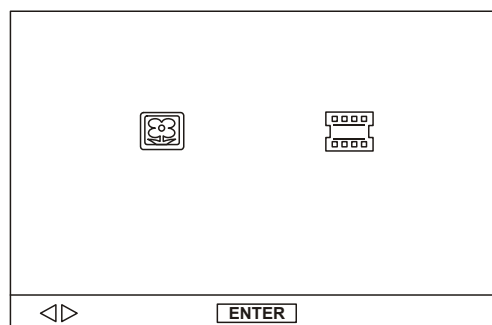

Les dossiers s'affichent à l'écran, sélectionnez à l'aide des touches de navigation le dossier désiré et la piste à lire.

- Appuyez sur la touche SUIVANT ou PRECEDENT pour avancer ou reculer.

Remarque : Maintenez appuyée la touche STOP de la télécommande ou appuyez sur la touche DVD/USB/SD de l'appareil pour effectuer une sélection parmi USB, Carte et Disque à l'aide des touches de navigation Gauche/Droite ; confirmez votre sélection en appuyant sur la touche OK.

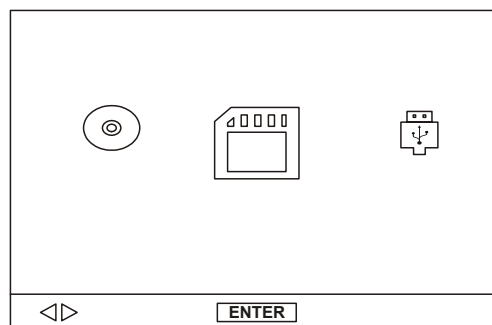

ATTENTION : Pour éviter les décharges d'électricité statique, ne touchez pas le port USB et lecteur de carte pendant la lecture.

# RÉGLAGES INITIAUX

C'est pour effectuer les réglages initiaux de votre lecteur. Une fois les réglages initiaux sont effectués, ils sont conservés dans le CPU du lecteur jusqu'à ce qu'ils soient de nouveau modifiés.

## PROCEDURES DES RÉGLAGES INITIAUX

1. Appuyez sur la touche SETUP pour accéder au menu Configuration.
2. Utilisez les touches de navigation pour sélectionner l'élément que vous souhaitez modifier, une page avec d'autres éléments de réglage s'affiche à l'écran du téléviseur. Encore une fois utilisez les touches de navigation pour faire des modifications. Appuyez sur OK pour confirmer les modifications.
3. Utilisez les touches de navigation pour passer à un autre paramètre sur la page des paramètres principaux.
4. Appuyez sur la touche SETUP pour quitter la page principale de configuration.

### 1. CONFIGURATION SYSTÈME

<b>SYSTEM SETUP</b>
TV SYSTEM
SCREEN SAVER
TV TYPE
PASSWORD
RATING
DEFAULT

**1.1 Système TV** - Il est utilisé pour sélectionner le mode TV.

Réglez cette option en fonction de votre téléviseur.

**1.2 Économiseur d'écran** - Lorsque le lecteur n'est pas utilisé pendant plusieurs minutes, un logo DVD se met à mouvoir dans l'écran du téléviseur pour le protéger.

Options :

Activé : L'économiseur d'écran est activé

Désactivé : L'économiseur d'écran est activé

**1.3 Type TV** - Il est utilisé pour sélectionner le mode balayage du téléviseur, à définir selon votre téléviseur.

Options : 4:3PS: Mode Pan and Scan (panoramique et balayage) normal

4:3 LB : Mode Letter box (Boîte aux lettres) normal

16:9: 16:9 mode écran large

**1.4 MOT DE PASSE** - Mot de passe à entrer pour déverrouiller le système. Voici les étapes :

1.4.1 Entrez CONFIGURATION SYSTEME, sélectionnez l'élément MOT DE PASSE en défilant à l'aide de la touche de navigation vers le bas, puis appuyez sur la touche de navigation Droite pour sélectionner la zone d'entrée.

1.4.2 Entrez le mot de passe utilisateur par défaut "0000" pour le déverrouiller, dans ce cas, sélectionnez la zone de saisie à nouveau et changez le mot de passe en entrant quatre autres nouveaux chiffres, puis appuyez sur la touche OK pour confirmer. Lorsque le mot de passe est changé, vous devez l'entrez à nouveau pour déverrouiller le système.

1.4.3 Une fois que vous avez oublié votre mot de passe, utilisez le mot de passe du superviseur "8200" pour le déverrouiller.

Remarque : Si un mot de passe incorrect est entré dans l'état déverrouillé, le système se verrouille.

**1.5 CLASSIFICATION** - Régler la classification de ce lecteur. Si vous souhaitez modifier la classification de verrouillage parental, entrez le mot de passe pour déverrouiller en premier.  
Options : 1 SANS RISQUE POUR LES ENFANTS / 2 G / 3 PG / 4 PG 13 / 5 PG-R / 6R / 7 NC-17 / 8 ADULTES

**1.6 DEFAULT** - Pour restaurer les paramètres par défaut.

Options : RESTAURER

### 2. CHOIX DE LA LANGUE

<b>LANGUAGE SETUP</b>
OSD LANGUAGE
AUDIO LANG
SUBTITLE LANG
MENU LANG

**2.1 LANGUE OSD** - Il est utilisé pour sélectionner les différentes langues d'affichage sur écran pour des utilisateurs différents.

**2.2 LANGUE AUDIO** - Sélectionnez la langue audio préférée. (DVD uniquement, nécessite un support logiciel sur disque)

**2.3 LANGUE DE SOUS-TITRAGE** - Sélectionne la langue de sous-titrage. (DVD uniquement, nécessite un support logiciel sur disque)

**2.4 MENU LANG** - S Sélectionnez la langue du menu du disque. (DVD uniquement, nécessite un support logiciel sur disque)

### 3. RÉGLAGE VIDÉO

<b>VIDEO SETUP</b>
BRIGHTNESS
CONTRAST
HUE
SATURATION

**3.1 LUMINOSITÉ** - Pour régler la luminosité de l'écran.

Options : 0/2/4/6/8/10/12

**3.2 CONTRASTE** - Pour définir l'effet de contraste pour l'affichage.

Options : 0/2/4/6/8/10/12

**3.3 TEINTE** - Pour définir l'effet de teinte sur l'affichage.

Options : -6/-4/-2/0/+2/+4/+6

**3.4 SATURATION** - Pour fixer le niveau de saturation pour l'affichage.

Options : 0/2/4/6/8/10/12

### 4. SPEAKER SETUP (CONFIGURATION DU HAUT-PARLEUR)

<b>SPEAKER SETUP</b>
DOWNMIX

**4.1 DOWNMIX**

Options : LT/RT - Mode de mixage Gauche/Droite

STEREO - Sélectionnez cette option si vous n'avez pas un amplificateur 5.1 canaux.

## PRÉCAUTIONS CONCERNANT LA MANIPULATION DES DISQUES



- Tenez le disque par le bord pour que la surface ne soit pas souillée par les traces des doigts. Les traces des doigts la saleté et les rayures peuvent provoquer des sauts et une distorsion.
- N'écrivez pas sur la face d'étiquette avec un stylo à bille ou d'autres objets d'écriture.
- N'utilisez pas de la benzine, et tout liquide qui protège contre l'électricité statique.
- Ne faites pas tomber ou plier le disque.
- Ne placez qu'un seul disque sur le plateau pour disque.
- Ne forcez pas la fermeture du plateau lorsque le disque n'est pas placé correctement.
- Veillez à ranger le disque dans son étui lorsqu'il n'est pas utilisé.

## DEPANNAGE

Si votre lecteur DVD ne semble pas fonctionner correctement, vérifiez les éléments ci-dessous avant de contacter un centre de service autorisé.

Symptôme	Vérification
L'appareil ne s'allume pas ou s'éteint tout à coup.	<ul style="list-style-type: none"> <li>• Vérifiez que le cordon d'alimentation du téléviseur est correctement branché.</li> <li>• Éteignez puis rallumez.</li> </ul>
La batterie est en place, mais l'appareil ne s'allume pas ou s'éteint tout à coup.	<ul style="list-style-type: none"> <li>• Vérifiez que la batterie est chargée. Si ce n'est pas le cas, rechargez-la.</li> </ul>
La télécommande ne marche pas	<ul style="list-style-type: none"> <li>• Vérifiez que les piles sont insérées dans le "+" et "-" direction correctement.</li> <li>• Les piles peuvent être à plat. Mettez un nouveau disque.</li> <li>• Vérifiez que le signal est dirigé vers le capteur de la télécommande du lecteur DVD.</li> <li>• Éloigner tout objet faisant obstacle entre la télécommande et le capteur.</li> </ul>
Ni image ni son	<ul style="list-style-type: none"> <li>• Vérifiez que les câbles A/V sont bien connectés.</li> <li>• Vérifiez que le disque est un DVD, DVD-RW ou CD audio.</li> <li>• N'utilisez pas un disque rayé ou couvert de poussière.</li> <li>• Vérifiez que la face d'étiquette du disque est vers le haut.</li> <li>• La lentille du lecteur DVD est peut-être sale. Contactez le centre de service pour le nettoyage de la lentille.</li> <li>• Vérifiez que le canal télé est réglé sur VIDEO ou AV si vous utilisez un téléviseur.</li> </ul>
Pas d'image	<ul style="list-style-type: none"> <li>• Vérifiez que l'écran LCD est allumé.</li> </ul>
Pas de son	<ul style="list-style-type: none"> <li>• Vérifiez que l'écran est allumé. Si ce n'est pas le cas, l'audio ne sera pas reproduit dans les haut-parleurs.</li> <li>• Vérifiez le niveau de volume. S'il est au plus bas, augmentez le niveau de volume.</li> <li>• Vérifiez que le casque est branché dans la prise PHONES. Les haut-parleurs ne peuvent pas être utilisés en même temps que le casque.</li> </ul>
Ni image ni son	<ul style="list-style-type: none"> <li>• Vérifiez que la batterie est correctement installée et que l'adaptateur est connecté correctement.</li> </ul>
Vidéo ou son déformé	<ul style="list-style-type: none"> <li>• Utilisez un disque sans rayures ou sans bosses.</li> </ul>

## MESURES DE SECURITE IMPORTANTES

- Cet appareil ne doit pas être exposé au ruissellement ni à la projection d'eau; évitez de poser des objets remplis de liquides, tels que des vases, au dessus de l'appareil.
- Si l'adaptateur secteur est utilisé comme dispositif de débranchement de l'appareil, il doit rester facilement accessible. Pour débrancher complètement l'appareil, l'adaptateur secteur doit être entièrement débranché du secteur.
- Ne posez pas sur l'appareil des sources de flamme nue telles que des chandelles allumées.
- Laisser un minimum de 2 cm d'espace libre autour de l'appareil pour garantir une bonne ventilation d'air. Pour ne pas gêner la ventilation, les fentes de ventilation, ne doivent pas être couvertes par des objets tels que des journaux, nappes de table, rideaux etc.
- Utilisez l'appareil dans des climats tropicaux et/ou tempérés.
- Il faut tenir compte de la protection de l'environnement lors de l'élimination des piles.
- ATTENTION : Il y a un danger d'explosion si le remplacement de la pile est incorrect. Remplacez toujours avec une pile du même type ou de type équivalent.
- Les piles ne doivent pas être exposées à une chaleur excessive telle que les rayons du soleil, le feu et autres.
- L'utilisation de casque ou écouteurs avec un volume sonore trop fort peut causer une perte auditive.
- La plaque signalétique se trouve en dessous de l'appareil.



Les appareils électriques et électroniques et les batteries contiennent des matériaux, composants et substances qui peuvent nuire à votre santé et à l'environnement si ces déchets ne sont pas traités de façon appropriée.

Les appareils électriques et électroniques et les batteries sont marqués par le symbole de poubelle avec roulettes et une croix dessus, voir ci-dessous. Ce symbole indique que les appareils électriques et électroniques et les batteries doivent être collectés et jetés séparément des ordures ménagères.

En tant qu'utilisateur final, il est important que vous jetiez les batteries usagées dans des centres de collecte appropriés. En mettant en rebus les batteries pour être recyclées conformément à la réglementation vous contribuez à préserver l'environnement.

Dans toutes les villes existent des points de collecte où les appareils électriques et électroniques et les batteries peuvent y être déposés sans frais pour le recyclage. Vous pouvez obtenir des informations supplémentaires auprès des autorités locales de la ville.