

# Manuel d'utilisation Nokia 6730 classic

---

Édition 3

©2010 Nokia. Tous droits réservés.

#### DÉCLARATION DE CONFORMITÉ

# CE 0434

Par la présente, NOKIA CORPORATION déclare que l'appareil RM-566 est conforme aux exigences essentielles et aux autres dispositions pertinentes de la directive 1999/5/CE. La déclaration de conformité peut être consultée à l'adresse suivante : [http://www.nokia.com/phones/declaration\\_of\\_conformity/](http://www.nokia.com/phones/declaration_of_conformity/).

Nokia, Nokia Connecting People, Navi, OVI, et le logo Nokia Original Enhancements sont des marques ou des marques déposées de Nokia Corporation. Nokia tune est une marque sonore de Nokia Corporation. Les autres noms de produits et de sociétés mentionnés dans ce document peuvent être des marques ou des noms de marques de leurs détenteurs respectifs.

La reproduction, le transfert, la distribution ou le stockage d'une partie ou de la totalité du contenu de ce document, sous quelque forme que ce soit, sans l'autorisation écrite et préalable de Nokia sont interdits. Nokia applique une méthode de développement continu à ses produits. Par conséquent, Nokia se réserve le droit d'apporter des changements et des améliorations à tout produit décrit dans ce document, sans aucun préavis.



Java

POWERED Java et tous les produits Java sont des marques commerciales ou des marques déposées de Sun Microsystems, Inc.

Certaines parties du logiciel Nokia Cartes sont protégées par copyright : © 1996-2010 The FreeType Project. Tous droits réservés.

Ce produit est sous licence MPEG-4 Visual Patent Portfolio (i) pour tout usage strictement personnel et non commercial en relation avec les informations codées conformément à la norme MPEG-4 Visual par un consommateur agissant pour un usage strictement personnel et en dehors de toute activité commerciale et (ii) pour un usage en relation avec une vidéo MPEG-4 provenant d'un fournisseur de vidéo sous licence. Aucune licence expresse ou tacite n'est accordée pour un autre usage. Vous pouvez obtenir des informations complémentaires, notamment celles relatives aux usages promotionnels, internes et commerciaux auprès de MPEG LA, LLC. Visitez <http://www.mpegla.com>.

DANS LES LIMITES PRÉVUES PAR LA LOI EN VIGUEUR, NOKIA ET SES CONCÉDANTS DE LICENCE NE PEUVENT EN AUCUN CAS ÊTRE TENUS POUR RESPONSABLES DE TOUTE PERTE DE DONNÉES OU DE REVENU, AINSI QUE DE TOUT DOMMAGE IMMATÉRIEL OU INDIRECT.

LE CONTENU DE CE DOCUMENT EST FOURNI "EN L'ÉTAT". À L'EXCEPTION DES LOIS OBLIGATOIRES APPLICABLES, AUCUNE GARANTIE SOUS QUELQUE FORME QUE CE SOIT, EXPLICITE OU IMPLICITE, Y COMPRIS, MAIS SANS S'Y LIMITER, LES GARANTIES IMPLICITES D'APTITUDE À LA COMMERCIALISATION ET D'ADÉQUATION À UN USAGE PARTICULIER, N'EST ACCORDÉE QUANT À LA PRÉCISION, À LA FIABILITÉ OU AU CONTENU DU DOCUMENT. NOKIA SE RÉSERVE LE DROIT DE RÉVISER CE DOCUMENT OU DE LE RETIRER À N'IMPORTE QUEL MOMENT SANS PRÉAVIS.

Dans les limites prévues par la loi en vigueur, l'ingénierie inverse de tous les logiciels contenus dans l'appareil est interdite. Dans la mesure où ce manuel d'utilisation comprend des restrictions concernant les déclarations, garanties, dommages-intérêts et responsabilités de Nokia, ces restrictions devront s'appliquer de la même façon aux déclarations, garanties, dommages-intérêts et responsabilités des concédants de licences de Nokia.

La disponibilité des produits et des applications et des services pour ces produits peut varier en fonction des régions. Contactez votre revendeur Nokia le plus proche pour plus d'informations à ce sujet et pour connaître les langues disponibles. Ce produit comporte des éléments, une technologie ou un logiciel sujets à la réglementation en vigueur en matière d'exportation aux États-Unis et en dehors. Toute violation est strictement interdite.

#### NOTICE FCC / INDUSTRY CANADA

Votre appareil peut provoquer des interférences TV ou radioélectriques (par exemple, lors de l'utilisation d'un téléphone à proximité d'un équipement de réception). La FCC ou Industry Canada peut vous demander d'arrêter d'utiliser votre téléphone si ces interférences ne peuvent pas être éliminées. Si vous avez besoin d'aide, contactez votre prestataire de services local. Cet appareil est conforme à la partie 15 de la réglementation FCC. Toute opération est soumise aux deux conditions suivantes : (1) Cet appareil ne doit pas provoquer d'interférence nuisible et (2) cet appareil doit accepter toute interférence reçue, y compris les interférences pouvant provoquer un fonctionnement inattendu. Les changements ou modifications non expressément approuvés par Nokia peuvent annuler le droit d'usage de l'utilisateur sur cet équipement.

/Édition 3 FR

# Sommaire

<b>Sécurité</b> .....	<b>7</b>
À propos de votre appareil.....	7
Services réseau.....	8

## **1. Prise en main**.....**10**

Insérer la carte SIM et la batterie.....	10
Insérer une carte mémoire.....	10
Charger la batterie.....	11
Allumer et éteindre le téléphone.....	12
Emplacement des antennes.....	12
Paramètres de configuration.....	12
Assistant de configuration.....	13
Retirer une carte mémoire.....	13
Retirer la carte SIM.....	13
Retirer la batterie.....	13

## **2. Votre appareil**.....**14**

Touches et connecteurs.....	14
Touche Perso.....	15
Écran d'accueil.....	15
Mode hors connexion.....	16
Témoins d'affichage.....	16
Économiseur d'énergie.....	17
Menu.....	18
Contrôle du volume.....	18
Verrouillage du clavier.....	18
Codes d'accès.....	18
Verrou distant.....	19
Installations.....	19

Connecter une oreillette compatible.....	20
Connecter un câble de données USB.....	20
Dragonne.....	20

## **3. Support**.....**20**

Aide de l'appareil.....	20
My Nokia.....	21
Informations de contact et de support Nokia.....	21
Mises à jour du logiciel.....	22

## **4. Fonctions d'appel**.....**22**

Appels vocaux.....	22
Appels vidéo.....	25
Paramètres d'appel.....	25
Partage vidéo.....	28

## **5. Musique**.....**29**

Lecteur audio.....	29
Radio FM.....	31

## **6. Positionnement**.....**32**

A propos du système GPS.....	32
GPS assisté (A-GPS).....	32
Cartes.....	33
Points de repère.....	34
Données GPS.....	35

## **7. Écrire du texte**.....**36**

Saisie de texte traditionnelle.....	36
-------------------------------------	----

Saisie de texte prédictive.....	36	Rechercher.....	55
Modifier la langue d'écriture.....	37	<b>13. Services Ovi.....</b>	<b>55</b>
Copier et supprimer du texte.....	37	Visitez Ovi.....	55
<b>8. Messagerie.....</b>	<b>37</b>	À propos d'Ovi Store.....	56
Écrire et envoyer des messages.....	38	À propos de Contacts dans Ovi.....	56
E-mail.....	40	À propos d'Ovi Fichiers.....	56
<b>9. Contacts.....</b>	<b>43</b>	<b>14. Personnalisation.....</b>	<b>57</b>
À propos des Contacts.....	43	Thèmes.....	57
Utiliser les contacts.....	43	Modes.....	57
Créer des groupes de contacts.....	43	<b>15. Gestion du temps.....</b>	<b>58</b>
Rechercher des contacts dans une base de données distante.....	44	Agenda.....	58
Gérer les répertoires de contacts.....	44	Alarme.....	60
Ajouter des sonneries pour les contacts.....	44	Paramètres d'horloge.....	61
Paramètres des contacts.....	44	<b>16. Applications bureautiques.....</b>	<b>61</b>
<b>10. Galerie.....</b>	<b>45</b>	Lecteur PDF.....	61
À propos de la Galerie.....	45	Dictionnaire.....	61
<b>11. Appareil photo.....</b>	<b>46</b>	À propos de Quickoffice.....	61
Prendre une photo.....	45	Convertisseur.....	62
Enregistrer des vidéos.....	46	Calculatrice.....	63
<b>12. Internet.....</b>	<b>46</b>	Notes actives.....	63
Navigateur Web.....	47	Notes.....	64
Connecter un PC à Internet.....	52	Gestionnaire de compression (Zip).....	64
Nokia Music Store.....	52	<b>17. Paramètres.....</b>	<b>65</b>
Partage en ligne.....	53	Paramètres des applications.....	64
Centre vidéo Nokia.....	54	Sécurité de l'appareil et de la carte SIM.....	64
		Paramètres des accessoires communs.....	65

## Sommaire

Restaurer les paramètres d'origine.....66

### **18. Gestion des données.....66**

Installer ou supprimer des applications.....66

Gestionnaire de fichiers.....68

Gestionnaire de l'appareil.....69

Mettre à jour le logiciel de l'appareil.....70

### **19. Connectivité.....70**

Transférer du contenu depuis un autre appareil.....71

Connexions PC.....71

Bluetooth.....72

Câble de données.....75

Sync.....75

### **20. Conseils verts.....76**

Économiser l'énergie.....76

Recycler.....76

Économiser le papier.....77

Plus d'infos.....77

### **Informations sur le produit et la sécurité.....77**

### **Index.....85**

# Sécurité

Veillez lire ces instructions simples. Il peut être dangereux, voire illégal de ne pas les respecter. Lisez le manuel d'utilisation complet pour de plus amples informations.



## MISE SOUS TENSION EN TOUTE SÉCURITÉ

Ne mettez pas l'appareil sous tension lorsque l'utilisation des téléphones sans fil est interdite ou lorsqu'il risque de provoquer des interférences ou de présenter un danger.



## LA SÉCURITÉ ROUTIÈRE AVANT TOUT

Respectez toutes les réglementations locales. Gardez toujours les mains libres lorsque vous êtes au volant d'une voiture. Votre préoccupation première pendant la conduite doit être la sécurité sur la route.



## INTERFÉRENCES

Tous les appareils sans fil peuvent subir des interférences susceptibles d'avoir une incidence sur leurs performances.



## MISE HORS TENSION DANS LES ZONES RÉGLEMENTÉES

Respectez toutes les restrictions. Mettez l'appareil hors tension à bord d'un avion et lorsque vous vous trouvez à proximité d'équipements médicaux, de carburants, de produits chimiques ou d'une zone où sont utilisés des explosifs.



## PERSONNEL HABILITÉ

Seul le personnel qualifié est habilité à installer ou réparer ce produit.



## ACCESSOIRES ET BATTERIES

N'utilisez que des accessoires et des batteries agréés. Ne connectez pas de produits incompatibles.



## ÉTANCHÉITÉ

Votre appareil n'est pas étanche. Maintenez-le au sec.



## PROTÉGEZ VOTRE AUDITION

À pleine puissance, l'écoute prolongée du baladeur peut endommager l'oreille de l'utilisateur.

## À propos de votre appareil

L'appareil sans fil décrit dans ce manuel est agréé pour réseaux (E)GSM 850, 900, 1800 et 1900, et réseaux UMTS 900 et 2100 HSDPA et HSUPA. Contactez votre prestataire de services pour plus d'informations sur les réseaux.

Lorsque vous utilisez cet appareil, respectez toutes les réglementations, les usages locaux, les dispositions relatives aux données personnelles et les droits légitimes des tiers, y compris les droits de propriété intellectuelle. La protection des droits de propriété intellectuelle peut empêcher la copie, la modification ou le transfert de certains contenus (musique, sonneries, images, etc.).

## Sécurité

Votre appareil prend en charge plusieurs méthodes de connectivité. Tel un ordinateur, votre appareil peut être infecté par des virus et d'autres contenus nuisibles. Soyez prudent avec les messages, les requêtes de connexion, la navigation et les téléchargements. N'installez et n'utilisez que des services et d'autres éléments logiciels provenant de sources dignes de confiance offrant un niveau approprié de sécurité et de protection contre les logiciels nuisibles, par exemple des applications Symbian Signed ou des applications ayant passé avec succès les tests Java Verified™. Il est recommandé d'installer un logiciel antivirus et d'autres logiciels de sécurité sur votre appareil et sur tout ordinateur connecté.

Votre appareil peut contenir des signets et des liens préinstallés pointant vers des sites fournis par des tiers. Vous pouvez également accéder à des sites fournis par des tiers via votre appareil. Les sites fournis par des tiers ne sont pas affiliés à Nokia, et Nokia n'assume aucune responsabilité concernant ces sites. Si vous décidez d'accéder à ces sites, vous devez prendre les précautions qui s'imposent en matière de sécurité et de contenu.



**Avertissement :** Pour l'utilisation des fonctions autres que le réveil, l'appareil doit être sous tension. Ne mettez pas votre appareil sous tension lorsque l'utilisation des appareils sans fil risque de provoquer des interférences ou de présenter un danger.

Effectuez des copies de sauvegarde ou conservez un enregistrement écrit de toutes les informations importantes contenues dans votre appareil.

En cas de connexion à un autre appareil, consultez le manuel d'utilisation de ce dernier pour en savoir plus sur les instructions relatives à la sécurité. Ne connectez pas de produits incompatibles.

Les illustrations de ce manuel peuvent être différentes de l'affichage de votre appareil.

Reportez-vous au manuel d'utilisation pour obtenir d'autres informations importantes concernant votre appareil.

## Services réseau

Pour pouvoir utiliser l'appareil, vous devez disposer de services fournis par un opérateur de téléphonie mobile. Certaines fonctions ne seront pas forcément disponibles sur tous les réseaux ; pour d'autres fonctions, vous devrez peut-être passer des accords spécifiques avec votre prestataire de services pour pouvoir les utiliser. L'utilisation de services réseau implique la transmission de données. Renseignez-vous auprès de votre prestataire de services pour en savoir plus sur les frais s'appliquant dans votre réseau nominal et lors de l'itinérance sur d'autres réseaux. Votre prestataire de services peut vous expliquer les tarifs pratiqués. Certains réseaux peuvent être soumis à des limitations qui affectent votre utilisation de certaines fonctions de l'appareil nécessitant une prise en charge par le réseau, telle que la prise en charge de technologies comme les protocoles WAP 2.0 (HTTP et SSL) utilisant les protocoles TCP/IP et des caractères spécifiques à une langue.

Votre prestataire de services peut avoir demandé la désactivation ou la non-activation de certaines fonctions sur votre appareil. Si tel est le cas, ces fonctions n'apparaîtront



pas dans le menu de votre appareil. Votre appareil peut également disposer d'éléments personnalisés tels que les noms, l'organisation et les icônes de menu.

# 1. Prise en main

## Insérer la carte SIM et la batterie

1. Pour retirer le cache arrière de l'appareil, appuyez dessus avec vos doigts, faites glisser le cache pour l'ouvrir et soulevez le cache pour le retirer.



2. Faites glisser la carte SIM dans le porte-carte SIM. La batterie doit être retirée pour insérer la carte SIM.

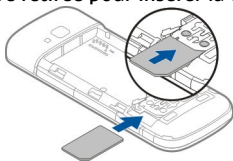

Assurez-vous que la zone des contacts de la carte est orientée vers le bas et que le coin biseauté de la carte est dirigé vers l'extérieur par rapport à la fente de la carte.

3. Insérez la batterie.

4. Remettez la façade arrière en place.



## Insérer une carte mémoire

La carte mémoire peut être fournie avec l'appareil et peut déjà être insérée.

1. Ouvrez le capot du port de la carte mémoire (1).
2. Placez la carte dans le port avec la zone de contact orientée vers le bas (2).
3. Insérez doucement la carte jusqu'à ce qu'elle s'enclenche. Fermez le capot du port (3).

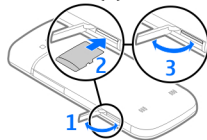

Utilisez uniquement des cartes microSD compatibles agréées par Nokia avec cet appareil. Nokia utilise les standards industriels approuvés en ce qui concerne les cartes mémoire, mais certaines marques ne sont peut-être pas totalement compatibles avec cet appareil. L'utilisation de cartes incompatibles risque d'endommager l'appareil et la carte ainsi que les données stockées sur celle-ci.



## Charger la batterie

Votre batterie a été partiellement chargée en usine. Si l'appareil indique une charge faible, procédez comme suit :

1. Connectez le chargeur à une prise murale.
2. Connectez le chargeur à l'appareil.

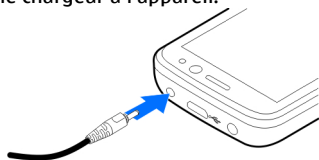

3. Une fois la batterie complètement chargée, débranchez le chargeur de l'appareil, puis de la prise murale.

Vous ne devez pas charger la batterie pendant une durée spécifique et vous pouvez utiliser l'appareil pendant qu'il charge. Si la batterie est complètement déchargée, il peut s'écouler quelques minutes avant que le témoin de charge ne s'affiche ou avant que vous puissiez effectuer un appel.



**Conseil :** Si vous disposez d'anciens chargeurs Nokia compatibles, vous pouvez les utiliser avec votre appareil en reliant l'adaptateur pour chargeur CA-44 à l'ancien chargeur. L'adaptateur est disponible sous forme d'accessoire indépendant.

## Charge USB

Vous pouvez utiliser la charge USB si aucune prise murale n'est disponible. Lorsque vous chargez votre appareil à l'aide du câble de données USB, le temps de charge est plus long. L'efficacité de charge USB varie considérablement. Dans certains cas, beaucoup de temps peut s'écouler avant que la charge débute et que l'appareil commence à fonctionner.

La charge USB permet également de transférer des données avec le câble de données USB tout en chargeant l'appareil.

1. Connectez un appareil USB compatible à votre appareil à l'aide du câble de données USB compatible.

Le démarrage de la charge peut prendre un certain temps, selon le type de périphérique utilisé à cet effet.

2. Si l'appareil est sous tension, sélectionnez l'une des options disponibles du mode USB affichées à l'écran.

## Allumer et éteindre le téléphone

Maintenez la touche marche/arrêt enfoncée pour mettre l'appareil sous ou hors tension. Appuyez brièvement sur la touche marche/arrêt pour raccrocher ou fermer une application.

Si l'appareil vous invite à introduire un code PIN, entrez-le et sélectionnez **OK**.

Si l'appareil vous invite à introduire le code verrou, entrez-le et sélectionnez **OK**. Le réglage d'usine du code verrou est 12345.

Pour définir le fuseau horaire, l'heure et la date corrects, sélectionnez le pays dans lequel vous vous trouvez actuellement, puis saisissez la date et l'heure locales.

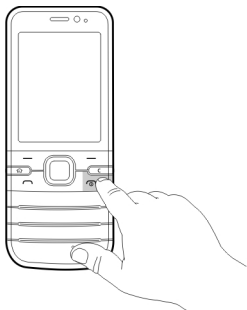

## Emplacement des antennes

Votre appareil peut être muni d'antennes internes et externes. Évitez de toucher inutilement l'antenne lorsque celle-ci est en cours de transmission ou de réception. Tout contact avec les antennes affecte la qualité de la communication, risque de faire fonctionner l'appareil à une puissance plus élevée lors des opérations de transmission/réception et peut réduire la durée de vie de la batterie.



## Paramètres de configuration

Avant de pouvoir utiliser les MMS, les e-mails, la synchronisation, la diffusion et le navigateur, vous devez disposer des paramètres de configuration adéquats dans votre appareil. Votre appareil peut configurer automatiquement le navigateur, la messagerie multimédia, le point d'accès et les paramètres de diffusion sur base de la carte SIM utilisée. Si ce n'est pas le cas, vous pouvez utiliser l'application Assistant config. pour configurer les paramètres. Vous pouvez recevoir les paramètres dans un message de configuration que vous pouvez enregistrer sur votre appareil. Pour plus d'informations sur la disponibilité, contactez votre prestataire de services ou le revendeur Nokia agréé le plus proche.

Si vous recevez un message de configuration et si les paramètres ne sont pas automatiquement enregistrés et activés, **1 nouveau message** s'affiche. Pour enregistrer les paramètres, sélectionnez **Afficher** > **Options** > **Enregistrer**. Vous devrez peut-être saisir un code PIN fourni par le prestataire de services.

## Assistant de configuration

Sélectionnez  > **Paramètres** > **Ass. config.**

Utilisez l'assistant configuration pour définir les paramètres d'e-mail et de connexion. La disponibilité des éléments de l'assistant configuration dépend des fonctionnalités de l'appareil, de la carte SIM, de l'opérateur réseau et des données se trouvant dans la base de données de l'assistant configuration.

Pour démarrer l'Assistant configuration, sélectionnez **Commencer**.

Pour obtenir un résultat optimal lors de l'utilisation de l'Assistant configuration, gardez votre carte SIM insérée dans l'appareil. Si la carte SIM n'est pas insérée, suivez les instructions à l'écran.

Définissez les options suivantes :

- **Opérateur** — Pour configurer les paramètres propres à l'opérateur tels que, par exemple, les paramètres MMS, Internet, WAP et de diffusion
- **Config. e-mail** — Pour créer une nouvelle boîte aux lettres.
- **Partage vidéo** — Pour configurer les paramètres de partage vidéo.

Les paramètres de modification disponibles peuvent varier.

## Retirer une carte mémoire



**Important :** Ne retirez pas la carte mémoire pendant une opération, lorsque l'accès à celle-ci est en cours. Cela

risque d'endommager l'appareil et la carte mémoire, ainsi que les données stockées sur celle-ci.

1. Appuyez brièvement sur la touche marche/arrêt, puis sélectionnez **Retirer la carte mémoire** > **Oui**.
2. Ouvrez le capot du port de la carte mémoire.
3. Appuyez doucement sur la carte mémoire pour la libérer.
4. Retirez la carte et sélectionnez **OK**.
5. Fermez le capot du port.

## Retirer la carte SIM

1. Retirez le cache arrière de l'appareil.
2. Retirez la batterie. Le retrait de la batterie libère le verrou du logement de la carte SIM.
3. À l'aide d'un crayon ou d'un autre objet approprié, appuyez délicatement sur la carte SIM pour l'extraire de son logement.

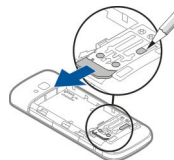

## Retirer la batterie

1. Retirez le cache arrière de l'appareil.

## Votre appareil

2. Tenez l'appareil en dirigeant la batterie vers le bas et tapotez délicatement l'appareil avec la paume de la main pour que la batterie tombe dans l'autre main.

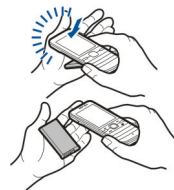

## 2. Votre appareil

### Touches et connecteurs

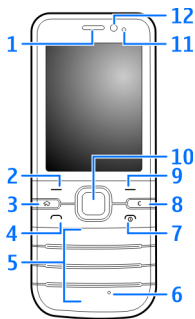

- 1 — Écouteur
- 2 — Touche écran gauche
- 3 — Touche d'accueil
- 4 — Touche d'appel

- 5 — Touches numériques
- 6 — Micro
- 7 — Touche marche-arrêt/fin
- 8 — Touche Effacer C
- 9 — Touche écran droite
- 10 — Touche Navi™, référencée ci-après sous le terme touche de défilement
- 11 — Capteur de lumière
- 12 — Objectif de l'appareil photo secondaire

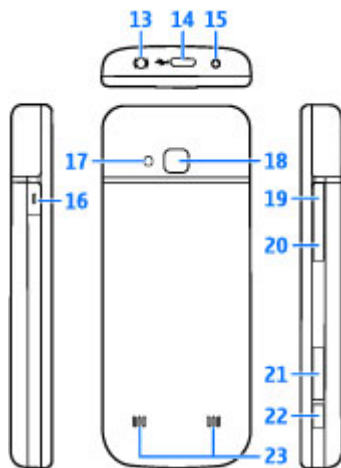

- 13 — Connecteur AV Nokia (2,5 mm)
- 14 — Micro connecteur USB
- 15 — Connecteur du chargeur
- 16 — Touche Perso
- 17 — Flash de l'appareil photo
- 18 — Objectif de l'appareil photo principal
- 19 — Touche d'augmentation du volume
- 20 — Touche de diminution du volume

21 — Emplacement pour carte mémoire

22 — Touche de capture

23 — Haut-parleur

La surface de cet appareil ne contient pas de nickel.

## Touche Perso

Vous pouvez modifier la fonction activée lorsque vous appuyez sur la touche Perso. Par exemple, vous pouvez configurer la touche afin qu'elle ouvre une application ou une page Web.

Pour modifier la fonction, sélectionnez  > [Paramètres](#) > [Paramètres](#) et [Général](#) > [Touche Perso](#) > [Changer](#).

## Écran d'accueil

Lorsque l'appareil est sous tension et qu'il est enregistré sur un réseau, l'appareil affiche l'écran d'accueil et est prêt à être utilisé.

Pour ouvrir une liste des numéros les plus récemment composés, appuyez sur la touche d'appel.

Pour utiliser les commandes vocales ou la numérotation vocale, en mode veille, maintenez la touche écran droite enfoncée.

Pour changer de profil, appuyez brièvement sur la touche marche/arrêt, puis sélectionnez un profil.

Pour ouvrir une connexion au Web, maintenez la touche **0** enfoncée.

## Votre appareil

Pour activer ou désactiver la connectivité Bluetooth, maintenez enfoncée la touche \*.

Pour modifier l'écran d'accueil, sélectionnez  > **Paramètres** > **Paramètres** et **Général** > **Personnalisation** > **Mode veille** et l'une des options suivantes :

## Mode hors connexion

Pour activer rapidement le mode Hors connexion, appuyez brièvement sur la touche marche/arrêt, puis sélectionnez **Hors connexion**.

Pour passer à un autre profil, appuyez brièvement sur la touche marche/arrêt, puis sélectionnez un mode.

Lorsque le mode Hors connexion est actif, toutes les connexions qui utilisent des fréquences radio sont fermées. Toutefois, vous pouvez utiliser votre appareil sans la carte SIM et écouter la radio ou de la musique. N'oubliez pas d'éteindre votre appareil lorsque l'utilisation de téléphones sans fil est interdite.



**Important :** Le mode Hors connexion ne permet pas l'émission ou la réception d'appels, ni l'utilisation d'autres fonctions nécessitant une couverture réseau cellulaire. Il peut toujours être possible d'émettre des appels au numéro d'urgence officiel programmé dans votre appareil. Pour émettre un appel, vous devez d'abord activer la fonction téléphone en changeant de mode. Si l'appareil a été verrouillé, entrez le code de verrouillage.

## Témoins d'affichage



L'appareil est utilisé sur un réseau UMTS ou un réseau GSM (service réseau). La barre en regard de l'icône indique la puissance du signal du réseau à l'endroit où vous vous trouvez. Plus la barre est haute, plus le signal est puissant.



HSDPA (High-speed downlink packet access) / HSUPA (High-speed uplink packet access) (service réseau) est activé dans le réseau UMTS.



L'appareil utilise le mode Hors connexion et n'est pas connecté à un réseau cellulaire.



Niveau de charge de la batterie. Plus la barre est haute, plus la charge de la batterie est élevée.



Vous avez des messages non lus dans le dossier Messages reçus de la Messagerie. Si le témoin clignote, le dossier est plein et vous devez supprimer des messages avant de pouvoir en recevoir de nouveaux.



Vous avez reçu un nouvel e-mail dans la boîte aux lettres distante.



















Des messages sont en attente dans le dossier À envoyer de la Messagerie.







Appels en absence.



-  Les touches de l'appareil sont verrouillées.
-  Une alarme est active.
-  Vous avez activé le mode Silencieux et l'appareil ne sonne pas lors d'un appel ou message entrant.
-  La connectivité Bluetooth est activée.
-  Une connexion Bluetooth est établie. Lorsque le témoin clignote, votre appareil tente d'établir une connexion avec un autre appareil.
-  Une connexion de données par paquets GPRS est disponible (service réseau).  indique que la connexion est active.  indique que la connexion est en attente.
-  Une connexion de données par paquets EGPRS est disponible (service réseau).  indique que la connexion est active.  indique que la connexion est en attente.
-  Une connexion de données par paquets UMTS est disponible (service réseau).  indique que la connexion est active.  indique que la connexion est en attente.
-  Une connexion HSDPA/HSUPA est prise en charge et disponible (service réseau). L'icône peut varier selon

les régions.  indique que la connexion est active.  indique que la connexion est en attente.

-  Votre appareil est connecté à un ordinateur avec un câble de données USB.
-  Tous les appels sont transférés vers un autre numéro.
-  Un kit oreillette ou un kit à induction est connecté à l'appareil.
-  Un kit voiture mains libres est connecté à l'appareil.
-  Votre appareil synchronise.

D'autres indicateurs peuvent également être affichés.

## Économiseur d'énergie

Sélectionnez  > **Paramètres** > **Paramètres**.

Pour définir les paramètres de l'économiseur d'écran, sélectionnez **Généraux** > **Personnaliser** > **Affichage** et choisissez parmi les options suivantes :

- **Attente écon. de batterie** — Pour définir le délai d'inactivité de l'appareil avant que l'économiseur d'énergie ne soit activé.
- **Expiration de l'éclairage** — Pour définir le délai d'inactivité de l'appareil avant que la luminosité de l'écran ne diminue.

## Votre appareil

### Menu

Appuyez sur .

Dans le menu, vous pouvez accéder aux fonctions de votre appareil.

Pour ouvrir une application ou un dossier, sélectionnez l'élément.

Si vous modifiez l'ordre des fonctions du menu, l'ordre peut différer de l'ordre par défaut décrit dans le présent guide de l'utilisateur.

Pour sélectionner ou désélectionner un élément dans des applications, appuyez sur #.

Pour sélectionner ou désélectionner plusieurs éléments consécutifs dans une liste, maintenez la touche # enfoncée tout en faisant défiler vers le haut ou vers le bas.

Pour changer l'affichage du menu, sélectionnez **Options** > **Changer affichage menu**.

Pour fermer une application ou un dossier, sélectionnez **Options** > **Quitter**.

Pour afficher et basculer entre des applications ouvertes, maintenez la touche d'accueil enfoncée et sélectionnez une application.

Les applications s'exécutant en arrière-plan augmentent l'utilisation de la batterie et réduisent la durée de vie de cette dernière.

### Contrôle du volume

Pour régler le volume de l'oreillette ou du haut-parleur durant un appel ou lors de l'écoute d'un fichier audio, utilisez sur les touches de volume.

Pour activer ou désactiver le haut-parleur durant un appel, sélectionnez **Ht-parleur** ou **Combiné**.



**Avertissement** : Une exposition prolongée à un volume sonore élevé risque d'altérer votre audition. Écoutez la musique à un niveau sonore modéré et ne placez pas l'appareil près de l'oreille lorsque vous utilisez le haut-parleur.

### Verrouillage du clavier

Pour verrouiller le clavier dans l'écran d'accueil, appuyez sur la touche écran gauche et sur \* dans la 1,5 seconde qui suit.

Pour que l'appareil verrouille automatiquement le clavier après un certain délai, sélectionnez  > **Paramètres** > **Paramètres** et **Général** > **Sécurité** > **Téléphone et carte SIM** > **Délai verrou automatique** > **Défini par utilisateur** et le délai souhaité.

Pour déverrouiller le clavier, sélectionnez **Déverrouill.**, puis appuyez sur \*. Lorsque l'appareil ou son clavier est verrouillé, il peut toujours être possible d'émettre des appels au numéro d'urgence officiel programmé dans votre appareil.

### Codes d'accès

Sélectionnez  > **Paramètres** > **Paramètres**.

Pour définir la manière dont votre appareil doit utiliser les codes d'accès et les paramètres de sécurité, sélectionnez **Général > Sécurité > Téléphone et carte SIM** et choisissez parmi les options suivantes :

- Le code PIN (UPIN) fourni avec la carte SIM (USIM) protège votre carte contre toute utilisation non autorisée.
- Le code PIN2 (UPIN2), fourni avec certaines cartes SIM (USIM), est nécessaire pour accéder à certains services.
- Les codes PUK (UPUK) et PUK2 (UPUK2) peuvent être fournis avec la carte SIM (USIM). Si vous saisissez un code PIN erroné trois fois de suite, vous êtes invité à saisir le code PUK. Si les codes ne sont pas fournis, contactez votre prestataire de services.
- Le code de sécurité vous permet de protéger votre téléphone contre toute utilisation à votre insu. Vous pouvez créer et changer le code, ainsi que configurer le téléphone pour qu'il le demande. Ne divulguez pas le nouveau code secret et conservez-le en lieu sûr, à l'écart de votre téléphone. Si vous oubliez le code et si votre téléphone est verrouillé, il doit être réparé. Des frais supplémentaires peuvent vous être facturés et vos données personnelles risquent d'être supprimées de l'appareil. Pour plus d'informations, contactez Nokia Care ou le revendeur de votre appareil.
- Le mot de passe de limitation est requis si vous utilisez le service de limitation des appels pour restreindre les appels de/vers votre téléphone (service réseau).

## Verrou distant

Vous pouvez verrouiller votre appareil à partir d'un autre à l'aide d'un SMS. Pour permettre à votre appareil d'être verrouillé à distance et pour définir le message de verrouillage à utiliser, sélectionnez  > **Paramètres > Paramètres > Général > Sécurité et Téléphone et carte SIM > Verrouillage distant tél.** Lorsque vous avez saisi le message, sélectionnez **OK**. Le message peut comporter jusqu'à 20 caractères.

Pour verrouiller votre appareil, envoyez le message de verrouillage sous forme de SMS à votre numéro de téléphone mobile. Pour déverrouiller votre appareil ultérieurement, sélectionnez **Déverrouill.** et saisissez le code verrou.

## Installations

Sélectionnez  > **Applications > Installations.**

Vous pouvez rechercher des applications supplémentaires et les télécharger dans ce document.



**Important :** N'installez et n'utilisez que des applications et autres éléments logiciels provenant de sources sûres, par exemple des applications Symbian Signed ou des applications ayant passé avec succès les tests Java Verified™.

## Connecter une oreillette compatible

Ne connectez pas de produit créant un signal de sortie car cela pourrait endommager l'appareil. Ne connectez aucune source de tension au connecteur AV Nokia.

Lorsque vous connectez au connecteur AV Nokia un appareil externe ou un kit oreillette autre que ceux dont l'utilisation avec cet appareil a été agréée par Nokia, faites particulièrement attention au niveau du volume.

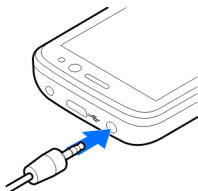

## Connecter un câble de données USB

Connectez un câble de données USB au connecteur USB. Pour sélectionner le mode de

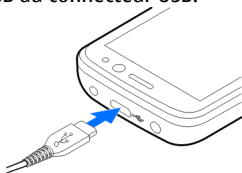

## 3. Support

### Aide de l'appareil

Votre appareil contient des instructions facilitant l'utilisation connexion USB par défaut ou pour modifier le mode actif, sélectionnez  > **Paramètres** et **Connectiv.** > **USB** > **Mode de connexion USB** et le mode souhaité.

Pour sélectionner si le mode par défaut est activé automatiquement, sélectionnez **Demander connexion**.

### Dragonne

Insérez la dragonne et serrez-la.

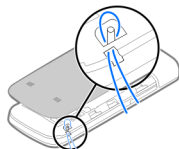



des applications contenues dans ledit appareil.

Pour obtenir des textes d'aide à partir du menu principal, sélectionnez  > **Applications** > **Aide** > **Aide** et l'application pour laquelle vous souhaitez lire des instructions.

Lorsqu'une application est ouverte, sélectionnez **Options** > **Aide** pour accéder au texte d'aide pour l'écran actuel.

Lors de la lecture des instructions, pour modifier la taille du texte d'aide, sélectionnez **Options** > **Réduire taille police** ou **Augmenter taille police**.

A la fin du texte d'aide, vous trouverez des liens vers des rubriques connexes. Si vous sélectionnez un mot souligné, une brève explication s'affiche. Les textes d'aide utilisent les indicateurs suivants :  indique un lien vers une rubrique d'aide connexe  indique un lien vers l'application mentionnée

Tout en lisant les instructions, pour basculer entre les textes d'aide et l'application ouverte en arrière-plan, appuyez sur la touche de menu et maintenez-la enfoncée ou sélectionnez le lien vers les applications ouvertes.

## My Nokia

My Nokia est un service gratuit qui vous envoie régulièrement, sous forme de SMS, des trucs et astuces, ainsi que de l'aide pour votre appareil Nokia. Si My Nokia est disponible dans votre pays et pris en charge par votre prestataire de services, votre appareil vous invite à rejoindre

le service My Nokia une fois que vous avez réglé l'heure et la date.

Pour vous abonner à My Nokia, sélectionnez **Accepter** et suivez les instructions à l'écran.

Des frais d'appel vous seront facturés quand vous envoyez un message pour vous abonner ou vous désabonner.

Pour connaître les conditions générales, consultez la documentation fournie avec votre appareil ou le site Web [www.nokia.com/mynokia](http://www.nokia.com/mynokia).

Pour vous abonner à My Nokia ultérieurement, sélectionnez  > **Applications** > **Installations** > **My Nokia**. Après l'invitation à rejoindre My Nokia, l'application de configuration du téléphone démarre.

Pour ouvrir ultérieurement l'application de configuration du téléphone, sélectionnez  > **Paramètres** > **Aide** > **Config. le tél.**

## Informations de contact et de support Nokia

Visitez le site [www.nokia.com/support](http://www.nokia.com/support) ou votre site Web Nokia local pour obtenir la dernière version de ce manuel, des informations supplémentaires, des téléchargements et des services liés à votre produit Nokia.

Sur le site Web, vous trouverez des informations sur l'utilisation des produits et des services Nokia. Si vous souhaitez contacter le service client, consultez la liste des centres de contact Nokia sur [www.nokia.com/customerservice](http://www.nokia.com/customerservice).

## Fonctions d'appel

Pour les services de maintenance, vérifiez quel est le centre de maintenance Nokia le plus proche de chez vous à l'adresse [www.nokia.com/repair](http://www.nokia.com/repair).

## Mises à jour du logiciel

Nokia peut proposer des mises à jour logicielles permettant d'améliorer les performances de l'appareil ou offrant des fonctions nouvelles et améliorées. Vous pouvez demander ces mises à jour par l'intermédiaire de l'application PC Nokia Software Updater. Les mises à jour logicielles ne sont pas toujours disponibles pour la totalité des produits ou leurs variantes. Tous les opérateurs ne proposent pas toujours les dernières versions disponibles des logiciels.

Pour mettre à jour le logiciel de l'appareil, vous avez besoin de l'application Nokia Software Updater et d'un ordinateur équipé du système d'exploitation Microsoft Windows 2000, XP ou Vista, d'un accès Internet haut débit et d'un câble de données compatible pour connecter votre appareil à l'ordinateur.



**Avertissement :** Si vous installez une mise à jour logicielle, vous ne pouvez pas utiliser l'appareil, même pour

## 4. Fonctions d'appel

### Appels vocaux

#### Émettre un appel

Pour émettre un appel, entrez le numéro de téléphone sans oublier l'indicatif régional et appuyez sur la touche d'appel.

émettre un appel d'urgence, tant que vous n'avez pas terminé l'installation et redémarré l'appareil. Veillez à bien sauvegarder les données avant d'accepter l'installation d'une mise à jour.

Le téléchargement ainsi que l'installation peuvent prendre jusqu'à 20 minutes avec le gestionnaire de l'appareil, et jusqu'à 30 minutes avec Nokia Software Updater

Pour obtenir plus d'informations et télécharger l'application Nokia Software Updater, visitez le site [www.nokia.com/softwareupdate](http://www.nokia.com/softwareupdate) ou votre site Web Nokia local.

Si les mises à jour logicielles par liaison radio (OTA) sont prises en charge par votre réseau, vous pourrez également demander les mises à jour par l'intermédiaire de votre appareil.



**Conseil :** Pour vérifier la version du logiciel de votre appareil, saisissez **\*#0000#** dans l'écran d'accueil.



**Conseil :** Pour les appels internationaux, ajoutez le caractère + remplaçant le code d'accès international, puis entrez l'indicatif du pays, l'indicatif régional (en supprimant le 0 initial, si nécessaire) et le numéro de téléphone.

Pour terminer l'appel ou annuler la tentative d'appel, appuyez sur la touche de fin d'appel.

Pour émettre un appel à l'aide des contacts enregistrés, ouvrez les contacts. Saisissez les premières lettres du nom, faites défiler jusqu'à celui-ci et appuyez sur la touche d'appel.

Pour émettre un appel à l'aide du journal, appuyez sur la touche d'appel pour consulter les 20 derniers numéros composés, que l'appel ait abouti ou non. Faites défiler jusqu'au numéro ou au nom souhaité et appuyez sur la touche d'appel.

Pour régler le volume d'un appel actif, utilisez les touches de volume.

Pour basculer entre un appel vocal et un appel vidéo, sélectionnez **Options** > **Passer en appel vidéo**. L'appareil met fin à l'appel vocal et émet un appel vidéo au destinataire.

## Appels abrégés

Sélectionnez  > **Paramètres** > **Paramètres** et **Téléphone** > **Appel** > **Appels abrégés**.

La fonction de composition abrégée vous permet d'émettre un appel simplement en maintenant enfoncée une touche numérique lorsque l'appareil affiche l'écran d'accueil.

Pour activer la composition abrégée, sélectionnez **Activés**.

Pour attribuer une touche numérique à un numéro de téléphone, sélectionnez  > **Paramètres** > **Appel abrégé**. Faites défiler jusqu'à la touche numérique (2 - 9) affichée et sélectionnez **Options** > **Attribuer**. Sélectionnez le numéro de votre choix dans la liste de contacts.

Pour supprimer le numéro de téléphone attribué à une touche numérique, faites défiler jusqu'à la touche de composition abrégée et sélectionnez **Options** > **Supprimer**.

Pour modifier un numéro de téléphone attribué à une touche numérique, faites défiler jusqu'à la touche de composition abrégée et sélectionnez **Options** > **Changer**.

## Messagerie vocale

Sélectionnez  > **Paramètres** > **Bte d'appel**.

Lorsque vous ouvrez l'application Boîte vocale pour la première fois, vous êtes invité à entrer le numéro de votre boîte vocale.

Pour appeler votre boîte vocale, accédez à Boîte vocale, et sélectionnez **Options** > **Appeler bte vocale**.

Pour appeler votre boîte vocale lorsque l'appareil affiche l'écran d'accueil, maintenez la touche **1** enfoncée ou appuyez sur **1**, puis sur la touche d'appel. Sélectionnez la boîte aux lettres que vous souhaitez appeler.

Pour modifier le numéro de la boîte aux lettres, sélectionnez la boîte aux lettres et **Options** > **Changer numéro**.

## Numérotation vocale

Vous pouvez émettre un appel en prononçant le nom enregistré dans la liste des contacts.



**Remarque :** L'utilisation d'identificateurs vocaux est parfois difficile dans un environnement bruyant ou en

## Fonctions d'appel

situation d'urgence. Vous ne devez donc pas compter uniquement sur la numérotation vocale en toutes circonstances.

1. Dans l'écran d'accueil, maintenez la touche écran droite enfoncée. Une brève tonalité retentit et **Parlez maintenant** s'affiche.
2. Prononcez le nom du contact que vous souhaitez appeler. Si la reconnaissance vocale fonctionne bien, une liste de propositions de correspondances s'affiche. Le téléphone prononce la commande vocale de la première correspondance de la liste. S'il ne s'agit pas de la commande correcte, faites défiler jusqu'à une autre entrée.

## Émettre un appel de conférence

1. Pour émettre un appel de conférence, entrez le numéro de téléphone d'un participant et appuyez sur la touche d'appel.
2. Lorsque le participant répond, sélectionnez **Options** > **Nouvel appel**.
3. Une fois que vous avez appelé tous les participants, sélectionnez **Options** > **Conférence** pour réunir les appels en un appel de conférence.

Pour couper le microphone de votre appareil pendant un appel, sélectionnez **Options** > **Couper le son**.

Pour exclure un participant de l'appel de conférence, faites défiler jusqu'à celui-ci et sélectionnez **Options** > **Conférence** > **Exclure participant**.

Pour discuter en privé avec un participant de l'appel de conférence, faites défiler jusqu'à celui-ci et sélectionnez **Options** > **Conférence** > **Privée**.

## Répondre à un appel

Pour répondre à un appel, appuyez sur la touche d'appel.

Pour rejeter un appel, appuyez sur la touche de fin.

Pour couper la sonnerie au lieu de répondre à un appel, sélectionnez **Silence**.

Durant un appel actif, si la fonction de mise en attente d'appel (service réseau) est activée, appuyez sur la touche d'appel pour répondre à un nouvel appel entrant. Le premier appel est suspendu. Pour mettre fin à l'appel actif, appuyez sur la touche de fin d'appel.

## Journaux appels et données

Sélectionnez  > **Journal**.

Pour afficher les derniers appels en absence, reçus et composés, sélectionnez **Derniers appels**.



**Conseil :** Pour ouvrir les numéros composés dans l'écran d'accueil, appuyez sur la touche d'appel.

Pour afficher la durée approximative des appels entrants et sortants, sélectionnez **Durées d'appel**.

Pour afficher la quantité de données transférées pendant les connexions de données par paquets, sélectionnez **Données paquets**.



## Appels vidéo

### Émettre un appel vidéo

Pour émettre un appel vidéo, entrez le numéro de téléphone ou sélectionnez le destinataire dans la liste des contacts, puis sélectionnez **Options** > **Appeler** > **Appel vidéo**. Lorsque l'appel vidéo débute, l'appareil photo de votre appareil est activé. Si l'appareil photo est déjà en cours d'utilisation, l'envoi de vidéo est désactivé. Si le destinataire de l'appel ne veut pas vous envoyer une vidéo, une image fixe s'affiche à la place. Pour choisir qu'une photo soit envoyée depuis votre appareil qu'une vidéo, sélectionnez  > **Paramètres** > **Paramètres** et **Téléphone** > **Appel** > **Photo ds appel vidéo**.

Pour désactiver l'envoi de sons, de vidéos, ou de vidéos et de sons, sélectionnez **Options** > **Désactiver** > **Envoi de sons**, **Envoi de vidéos** ou **Envoi sons & vidéos**.

Pour régler le volume d'un appel vidéo actif, utilisez les touches de volume.

Pour utiliser le haut-parleur, sélectionnez **Options** > **Activer ht-parleur**. Pour mettre le haut-parleur en sourdine et utiliser l'oreillette, sélectionnez **Options** > **Activer combiné**.

Pour changer l'ordre des photos, sélectionnez **Options** > **Permuter fenêtres vidéo**.

Pour effectuer un zoom sur l'image à l'écran, sélectionnez **Options** > **Zoom** et faites défiler vers le haut ou le bas.

Pour mettre fin à l'appel vidéo et émettez un nouvel appel vocal vers le même destinataire, sélectionnez **Options** > **Passer en appel vocal**.

### Répondre à un appel vidéo ou rejeter un appel vidéo

Sur réception d'un appel vidéo,  s'affiche.

1. Pour répondre à l'appel vidéo, appuyez sur la touche d'appel.
2. Pour lancer l'envoi de l'image vidéo en direct, sélectionnez **Oui**.

Si vous n'activez pas l'appel vidéo, vous entendez uniquement la voix de l'appelant. Un écran gris remplace l'image vidéo. Pour remplacer l'écran gris par une image fixe prise par l'appareil photo de votre appareil, sélectionnez  > **Paramètres** et **Téléphonie** > **Appel** > **Photo ds appel vidéo**.

## Paramètres d'appel

### Paramètres d'appel

Sélectionnez  > **Paramètres** > **Paramètres** et **Téléphone** > **Appel**.

Définissez les options suivantes :

- **Envoyer mon numéro** — Pour que votre numéro s'affiche sur l'écran de la personne que vous appelez.
- **Appel en attente** — Pour configurer l'appareil et être averti des appels entrants pendant un appel (service réseau).

## Fonctions d'appel

- **Rejeter l'appel avec msg** — Pour rejeter un appel et envoyer un SMS à l'appelant.
- **SMS** — Pour écrire le SMS standard qui est envoyé lorsque vous rejetez un appel.
- **Ma vidéo si appel reçu** — Pour autoriser ou refuser l'envoi de vidéo au cours d'un appel vidéo à partir de votre appareil.
- **Photo ds appel vidéo** — Pour afficher une photo si aucune vidéo n'est envoyée au cours d'un appel vidéo.
- **Rappel automatique** — Pour configurer votre appareil afin qu'il effectue jusqu'à 10 tentatives de rappel après un appel infructueux. Pour arrêter le rappel automatique, appuyez sur la touche de fin.
- **Durée des appels** — Pour afficher la durée d'un appel en cours.
- **Résumé après appel** — Pour afficher la durée d'un appel terminé.
- **Appels abrégés** — Pour activer la composition abrégée.
- **Réponse touches** — Pour activer la réponse avec n'importe quelle touche.

## Renvoi d'appel

Sélectionnez  > **Paramètres** > **Paramètres** et **Téléphone** > **Renvoi d'appel**.

Renvoyez des appels entrants vers votre boîte vocale ou vers un autre numéro de téléphone. Pour plus d'informations, contactez votre prestataire de services.

Sélectionnez le type d'appels à renvoyer et choisissez parmi les options suivantes :

- **Tous les appels vocaux** ou **Tous les appels fax** — Renvoyez tous les appels vocaux ou de fax entrants. Vous ne pouvez pas répondre aux appels fax ou de données, mais seulement les renvoyer vers un autre numéro.
- **Si occupé** — Renvoyez les appels entrants lorsqu'un appel est en cours.
- **Si pas de réponse** — Renvoyez les appels entrants lorsque votre appareil a sonné pendant une durée définie. Sélectionnez la durée pendant laquelle l'appareil sonne avant de renvoyer l'appel.
- **Si hors d'atteinte** — Renvoyez les appels lorsque l'appareil est éteint ou en dehors de la couverture réseau.
- **Si non disponible** — Renvoyez les appels si vous avez un appel en cours, si vous ne répondez pas, si l'appareil est hors tension ou si vous êtes en dehors de la couverture réseau.

Pour renvoyer les appels vers votre boîte vocale, sélectionnez un type d'appel, une option de renvoi et **Options** > **Activer** > **Vers boîte vocale**.

Pour renvoyer les appels vers un autre numéro de téléphone, sélectionnez un type d'appel, une option de renvoi et **Options** > **Activer** > **Vers autre numéro**. Entrez le numéro ou sélectionnez **Chercher** pour récupérer un numéro enregistré dans les Contacts.

Pour vérifier l'état de renvoi actuel, accédez à l'option de renvoi et sélectionnez **Options** > **Vérifier état**.

Pour interrompre le renvoi des appels, faites défiler jusqu'à l'option de renvoi et sélectionnez **Options** > **Désactiver**.

## Limitation d'appels

Sélectionnez  > [Paramètres](#) > [Paramètres](#) et [Téléphone](#) > [Interd. d'appels](#).

Vous pouvez limiter les appels que l'appareil peut émettre ou recevoir (service réseau). Pour modifier les paramètres, vous devez obtenir le mot de passe de restriction auprès de votre prestataire de services. La restriction d'appels affecte tous les types d'appels.

Pour interdire des appels, choisissez parmi les options suivantes :

- **Appels sortants** — Interdisez que des appels vocaux soient émis depuis votre appareil.
- **Appels entrants** — Interdisez les appels entrants.
- **Appels internationaux** — Pour empêcher les appels vers des régions ou pays étrangers.
- **Appels entrants à l'étranger** — Pour empêcher la réception d'appels lorsque vous êtes à l'étranger.
- **Appels internationaux sauf vers pays d'origine** — Pour empêcher les appels vers des régions ou pays étrangers, mais pour autoriser les appels vers votre pays.

Pour vérifier l'état d'interdiction des appels vocaux, sélectionnez l'option de restriction et [Options](#) > [Vérifier l'état](#).

Pour désactiver toutes les interdictions d'appels vocaux, sélectionnez une option de restriction et [Options](#) > [Désactiver interdictions](#).

Pour modifier le mot de passe utilisé pour l'interdiction d'appels vocaux et de fax, sélectionnez [Interdiction d'appels vocaux](#) > [Options](#) > [Modifier le mot de passe](#).

Saisissez le code actuel, puis saisissez le nouveau code deux fois. Le mot de passe d'interdiction doit comporter quatre chiffres. Pour plus de détails, contactez votre prestataire de services.

## Paramètres réseau

Sélectionnez  > [Paramètres](#) > [Paramètres](#) et [Téléphone](#) > [Réseau](#).

Pour spécifier le mode réseau, sélectionnez [Mode réseau](#) et [Mode double](#), [UMTS](#), ou [GSM](#). En mode double, l'appareil bascule automatiquement entre les réseaux.



**Conseil :** Sélectionner [UMTS](#) permet un transfert de données plus rapide, mais peut augmenter l'utilisation de la batterie et réduire sa durée de vie. Dans les zones où des réseaux GSM et UMTS sont accessibles, sélectionner [Mode double](#) peut provoquer un basculement continu d'un réseau à l'autre, qui augmente également l'utilisation de la batterie.

Pour sélectionner l'opérateur, sélectionnez [Sélection opérateur](#) et [Manuelle](#) pour faire votre choix parmi des réseaux disponibles ou [Automatique](#) pour que l'appareil sélectionne le réseau automatiquement.

Pour configurer l'appareil afin qu'il indique quand il est utilisé dans un réseau micro cellulaire (MCN), sélectionnez [Diffusion sur cellules](#) > [Activée](#).

## Partage vidéo

### Conditions requises pour le partage vidéo

Le partage vidéo nécessite une connexion UMTS. Pour en savoir plus sur le service et la disponibilité du réseau UMTS et sur les frais associés à l'utilisation de ce service, contactez votre prestataire de services.

Pour utiliser le partage vidéo, vous devez procéder comme suit :

- Vérifiez que votre appareil est configuré pour des connexions de personne à personne.
- Assurez-vous qu'une connexion UMTS est active et que vous êtes couvert par le réseau UMTS. Si vous quittez le réseau UMTS pendant la session de partage vidéo, le partage est interrompu, mais votre appel vocal continue.
- Assurez-vous que l'émetteur et le destinataire sont abonnés au réseau UMTS. Si vous invitez quelqu'un à une session de partage et si l'appareil du destinataire est en dehors de la zone de couverture UMTS, ne dispose pas de la fonction Partage vidéo ou n'est pas configuré pour des connexions de personne à personne, le destinataire ne reçoit pas les invitations. Vous recevez un message d'erreur indiquant que le destinataire ne peut pas accepter l'invitation.

### Partager des vidéos en direct ou des clips vidéo

Pendant un appel vocal actif, sélectionnez **Options** > **Partager une vidéo**.

1. Pour partager la vidéo en direct pendant l'appel, sélectionnez **Vidéo en direct**.

Pour partager un clip vidéo, sélectionnez **Clip vidéo** et le clip à partager.

Il est possible que vous deviez convertir le clip vidéo dans un format adéquat de façon à pouvoir le partager. Si votre appareil vous averti que le clip vidéo doit être converti, sélectionnez **OK**. Votre appareil doit être équipé d'un éditeur vidéo pour que la conversion fonctionne.



2. Si le destinataire possède plusieurs adresses SIP ou numéros de téléphone, y compris l'indicatif du pays enregistré dans la liste des contacts, sélectionnez l'adresse ou le numéro souhaité. Si l'adresse SIP ou le numéro de téléphone du destinataire n'est pas disponible, saisissez l'adresse ou le numéro de téléphone du destinataire sans oublier l'indicatif du pays, et sélectionnez **OK** pour envoyer l'invitation. Votre appareil envoie l'invitation à l'adresse SIP.



Le partage commence automatiquement dès que le destinataire accepte l'invitation.



### Options disponibles pendant le partage vidéo

 Pour effectuer un zoom sur la vidéo (disponible uniquement pour l'expéditeur).

 Pour régler la luminosité (disponible uniquement pour l'expéditeur).

 ou  Pour activer ou désactiver le micro.

 ou  Pour activer ou désactiver le haut-parleur.

 ou  Pour suspendre et reprendre le partage vidéo.

 Pour passer en mode plein écran (disponible pour le destinataire uniquement).

3. Pour mettre fin à la session de partage, sélectionnez **Arrêter**. Pour terminer l'appel vocal, appuyez sur la touche de fin. Lorsque vous mettez fin à un appel, le partage vidéo s'interrompt également.

Pour enregistrer la vidéo en direct que vous avez partagée, sélectionnez **Oui** lorsque vous y êtes invité. L'appareil vous avertit de l'emplacement de la vidéo enregistrée.

## 5. Musique

Vous pouvez également écouter de la musique lorsque le mode hors connexion est activé. [Voir "Mode hors connexion", p. 16.](#)

### Lecteur audio

#### Écouter un morceau

Sélectionnez  > **Applications** > **Lect. audio**.

Pour ajouter tous les morceaux disponibles à la musicothèque, sélectionnez **Options** > **Actualiser Ma Musique**.

Pour écouter un morceau, sélectionnez la catégorie souhaitée et le morceau.

Pour mettre la lecture en pause, appuyez sur la touche de défilement. Appuyez à nouveau sur la touche de défilement pour reprendre la lecture. Pour arrêter la lecture, faites défiler vers le bas.

Si vous accédez à d'autres applications tout en partageant un clip vidéo, le partage est interrompu. Pour revenir à l'écran de partage vidéo et poursuivre le partage, dans l'écran d'accueil, sélectionnez **Options** > **Continuer**.

Pour avancer ou revenir en arrière, maintenez la touche de défilement vers la droite ou la gauche enfoncée.

Pour passer à l'élément suivant, faites défiler vers la droite. Pour revenir au début de l'élément, faites défiler vers la gauche. Pour passer à l'élément précédent, faites à nouveau défiler vers la gauche dans les deux secondes après le début de la lecture du morceau ou du podcast.

Pour modifier la tonalité de la musique en cours de lecture, sélectionnez **Options** > **Egaliseur**.

Pour modifier la balance et l'image stéréo ou pour accentuer les graves, sélectionnez **Options** > **Paramètres audio**.

Pour afficher une visualisation durant la lecture, sélectionnez **Options** > **Afficher la visualisation**.

Pour revenir à l'écran d'accueil tout en laissant fonctionner le lecteur audio en arrière-plan, appuyez brièvement sur la touche de fin.



**Avertissement :** Une exposition prolongée à un volume sonore élevé risque d'altérer votre audition. Écoutez la musique à un niveau sonore modéré et ne placez pas l'appareil près de l'oreille lorsque vous utilisez le haut-parleur.

## Say and Play

Avec Say and Play, vous pouvez commencer à écouter la musique que vous souhaitez en prononçant, par exemple, le nom de l'artiste.

Pour démarrer l'application Say and Play, sélectionnez  > **Applications** > **Rech. musiq.**. Lorsque la tonalité retentit, prononcez le nom d'un artiste, le nom d'un artiste et le titre d'un morceau, le titre de l'album ou le titre de la liste de lecture. Tenez l'appareil à environ 20 cm (8 pouces) de la bouche et parlez sur un ton régulier. Ne couvrez pas le micro de l'appareil avec la main.

Si vous utilisez Say and Play pour la première fois, après avoir téléchargé de nouveaux morceaux sur votre appareil, pour mettre à jour des commandes vocales, sélectionnez **Options** > **Actualiser**.

Les commandes vocales sont basées sur les métadonnées (nom de l'artiste et titre du morceau) des morceaux de votre appareil. Say and Play prend en charge deux langues parlées : l'anglais et la langue que vous avez choisie pour l'appareil. La langue écrite des métadonnées du morceau doit correspondre à l'anglais ou à la langue choisie pour l'appareil.



**Conseil :** Pour améliorer la précision de la recherche, utilisez les commandes vocales lors de la numérotation. Le compositeur s'adapte à votre voix et l'utilise également pour la recherche de musique.

## Listes de lecture

Sélectionnez  > **Applications** > **Lect. audio** et **Listes de lecture**.

Pour afficher les détails de la liste de lecture, sélectionnez **Options** > **Détails liste de lecture**.

## Créer une liste de lecture

1. Sélectionnez **Options** > **Nlle liste de lecture**.
2. Saisissez un nom pour la liste de lecture et sélectionnez **OK**.
3. Pour ajouter des morceaux maintenant, sélectionnez **Oui** ; pour ajouter les morceaux ultérieurement, sélectionnez **Non**.
4. Si vous sélectionnez **Oui**, sélectionnez des artistes afin de rechercher les morceaux que vous souhaitez ajouter à la liste de lecture. Sélectionnez **Ajouter** pour ajouter des éléments.

Pour afficher la liste des morceaux sous le titre d'un artiste, sélectionnez **Développer**. Pour masquer la liste des morceaux, sélectionnez **Réduire**.

5. Lorsque vous avez effectué vos sélections, sélectionnez **Terminer**.

Si une carte mémoire compatible est insérée, la liste de lecture est enregistrée sur celle-ci.

Pour ajouter davantage de morceaux ultérieurement, lorsque vous affichez la liste de lecture, sélectionnez **Options** > **Ajouter des morceaux**.

Pour ajouter des morceaux, des albums, des artistes, des genres et des compositeurs à une liste de lecture depuis les différents écrans du menu Musique, sélectionnez un élément et **Options** > **Ajouter à liste lecture** > **Liste enregistrée** ou **Nlle liste de lecture**.

Pour supprimer un morceau d'une liste de lecture, sélectionnez **Options** > **Retirer**. Cette action ne supprime pas le morceau de l'appareil, mais uniquement de la liste de lecture.

Pour réorganiser les morceaux d'une liste de lecture, sélectionnez le morceau que vous souhaitez déplacer et sélectionnez **Options** > **Réorganiser la liste**. Pour sélectionner un morceau et le déposer dans un autre emplacement, sélectionnez le morceau dans la position souhaitée et **Déplacer**. Pour finir de réorganiser la liste de lecture, sélectionnez **Terminer**.

## Transférer de la musique depuis un PC

1. Assurez-vous qu'une carte mémoire compatible est insérée dans l'appareil.
2. Raccordez votre appareil à l'ordinateur à l'aide de la connectivité Bluetooth ou d'un câble de données USB compatible.

3. Si vous utilisez un câble de données USB, sélectionnez **Transfert multimédia** comme mode de connexion.

Si vous sélectionnez **Transfert multimédia** comme mode de connexion, vous pouvez utiliser Windows Media Player pour synchroniser la musique entre votre appareil et votre PC.



## Radio FM



### Ecouter la radio

Sélectionnez  > **Applications** > **Radio**.

La qualité de la diffusion radio dépend de la couverture de la station radio dans cette zone particulière.

Vous pouvez effectuer un appel ou répondre à un appel entrant tout en écoutant la radio. Lorsqu'un appel est en cours, la radio est coupée.

Pour démarrer une recherche de station, sélectionnez  ou .

Si vous avez enregistré des stations radio dans votre appareil, pour accéder à la station enregistrée suivante ou précédente, sélectionnez  ou .

Sélectionnez **Options** puis définissez les options suivantes :

- **Activer le haut-parleur** — Pour écouter la radio à l'aide du haut-parleur.
- **Réglage manuel** — Pour modifier la fréquence manuellement.
- **Répertoire stations** — Pour afficher les stations disponibles en fonction de la localisation (service réseau).

## Positionnement

- **Mémoriser station** — Pour enregistrer la station actuelle dans votre liste de stations.
- **Stations** — Pour ouvrir la liste des stations enregistrées.

# 6. Positionnement

## A propos du système GPS

Les coordonnées GPS sont exprimées dans le format du système de coordonnées international WGS-84. La disponibilité des coordonnées peut varier en fonction des régions.

Le système de positionnement global (GPS) est géré par le gouvernement américain, qui est seul responsable de la précision et de la maintenance du système. L'exactitude des données de positionnement peut être affectée par les réglages de satellites GPS effectués par le gouvernement américain. Ces réglages sont soumis aux dispositions légales de la Civil GPS Policy et du Federal Radionavigation Plan du Ministère de la défense américain. L'exactitude des données peut également être altérée par une position défavorable des satellites. La disponibilité et la qualité des signaux GPS peuvent être altérées par votre situation géographique, par des bâtiments et des obstacles naturels ainsi que par des conditions météorologiques défavorables. Les signaux GPS peuvent ne pas être disponibles à l'intérieur des bâtiments ou des espaces souterrains. Ils peuvent être diminués par des matériaux comme le béton ou le métal.

La technologie GPS ne devrait pas être utilisée pour la navigation ou le positionnement géographique exact. Ne comptez jamais exclusivement sur les données de positionnement du récepteur GPS et des réseaux

- **Ecoute en fond** — Pour revenir à l'écran d'accueil et écouter la radio FM à l'arrière-plan.

radioélectriques cellulaires pour le positionnement ou la navigation.

La précision de la fonction d'évaluation de la distance parcourue est limitée et des erreurs d'arrondi peuvent se produire. La précision peut également être affectée par la disponibilité et la qualité des signaux GPS.

Différentes méthodes de positionnement peuvent être activées ou désactivées dans les paramètres de positionnement.

## GPS assisté (A-GPS)

Votre appareil prend également en charge le système GPS assisté (A-GPS).

A-GPS est un service réseau.

Le GPS assisté (A-GPS) est utilisé pour récupérer des données d'assistance par le biais d'une connexion de données par paquets. Ces données aident à calculer les coordonnées de votre position actuelle lorsque votre appareil reçoit des signaux satellite.

Lorsque vous activez A-GPS, votre appareil reçoit des informations satellite utiles provenant d'un serveur de données d'assistance par l'intermédiaire du réseau cellulaire. A l'aide des données d'assistance, votre appareil peut obtenir plus rapidement la position GPS.



Votre appareil est préconfiguré pour utiliser le service Nokia A-GPS si aucune configuration A-GPS propre au prestataire de services n'est disponible. Les données d'assistance ne sont récupérées auprès du serveur du service Nokia A-GPS qu'en cas de nécessité.

Pour désactiver le service A-GPS, sélectionnez  > **Applications** > **Données GPS** et **Options** > **Param. positionnement** > **Méthodes de positionn.** > **GPS assisté** > **Désactiver**.

Vous devez disposer d'un point d'accès Internet défini dans l'appareil pour récupérer des données d'assistance provenant du service Nokia A-GPS sur une connexion de données par paquets. Le point d'accès pour le service A-GPS peut être défini dans les paramètres de positionnement. Seul un point d'accès Internet de données par paquets peut être utilisé. Lors de la première utilisation du système GPS, votre appareil vous demande de sélectionner le point d'accès Internet.

## Cartes

Sélectionnez  > **Cartes**.

### À propos de Cartes

Cartes vous permet de voir votre position actuelle sur la carte, de parcourir les cartes de différentes villes et pays, de rechercher des lieux, planifier des itinéraires d'un endroit à un autre, ainsi que d'enregistrer des endroits, puis de les envoyer à des appareils compatibles. Vous pouvez également acheter des licences pour des informations de trafic et des

services de navigation, si elles sont disponibles dans votre pays ou région.

Lorsque vous utilisez Cartes pour la première fois, vous devez sélectionner un point d'accès Internet pour le téléchargement des cartes.

Si vous naviguez jusqu'à une zone non couverte par des cartes déjà téléchargées sur votre appareil, une carte de cette zone est automatiquement téléchargée sur Internet. Certaines cartes peuvent être disponibles dans votre appareil ou sur une carte mémoire. Vous pouvez également utiliser le logiciel Nokia Map Loader PC pour télécharger des cartes. Pour installer Nokia Map Loader sur un PC compatible, visitez [www.nokia.com/maps](http://www.nokia.com/maps).



**Conseil :** Pour éviter les frais de transfert de données, vous pouvez également utiliser Cartes sans connexion Internet et naviguer parmi les cartes enregistrées sur votre appareil ou votre carte mémoire.



**Remarque :** Le téléchargement de contenus tels que des cartes, des images satellite, des fichiers d'assistance vocale, des guides ou des informations sur la circulation routière peut entraîner la transmission d'un grand volume de données (service réseau).

Presque toutes les cartes numérisées sont inexactes et dans une certaine mesure incomplètes. Ne comptez jamais exclusivement sur les cartes que vous avez téléchargées pour cet appareil.

Les contenus tels que les images satellite, les guides, les prévisions météorologiques et les informations sur la

## Positionnement

circulation routière, ainsi que les services associés, sont générés par des tierces parties, indépendamment de Nokia. Ces contenus peuvent être dans une certaine mesure inexacts et incomplets, et soumis à des conditions de disponibilité. Assurez-vous de ne jamais vous fier uniquement aux contenus précédemment cités et aux services associés.

Pour savoir comment utiliser les différentes fonctionnalités de Cartes, sélectionnez  > [Applications](#) > [Aide](#) > [Aide et Cartes](#), ou lors de l'utilisation de Cartes, sélectionnez [Options](#) > [Support](#) > [Aide](#).

## Se déplacer sur une carte

Lorsque la connexion GPS est active,  indique votre position actuelle sur la carte.

Pour effectuer un zoom sur votre position actuelle ou sur votre dernière position connue, sélectionnez [Options](#) > [Ma position](#).

Pour se déplacer sur la carte, faites défiler vers le haut, vers le bas, vers la gauche ou vers la droite à l'aide de la touche de défilement. Par défaut, la carte est orientée vers le nord.

Lorsqu'une connexion GPS est active et que vous parcourez la carte à l'écran, une nouvelle carte est automatiquement téléchargée si vous faites défiler vers une zone non couverte par les cartes déjà téléchargées. Les cartes sont automatiquement enregistrées dans la mémoire de l'appareil ou sur une carte mémoire compatible, si elle est insérée.

Pour modifier le type de carte, sélectionnez [Options](#) > [Mode de la carte](#).

## Témoins d'affichage

L'indicateur GPS  affiche la disponibilité des signaux satellite. Une barre indique un satellite. Lorsque l'appareil tente de rechercher des signaux satellite, la barre est jaune. Lorsque l'appareil reçoit suffisamment de données du satellite pour que le GPS calcule votre position, la barre devient verte. Plus les barres vertes sont nombreuses, plus le calcul de la position est fiable.

Initialement, votre appareil doit recevoir des signaux d'au moins quatre satellites pour pouvoir calculer votre position. Après le calcul initial, des signaux provenant de trois satellites peuvent suffire.

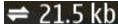
L'indicateur de transfert de données  affiche la connexion Internet utilisée et la quantité de données transférée depuis le démarrage de l'application.

## Points de repère

Les repères vous permettent d'enregistrer les informations de positionnement d'emplacements spécifiques sur votre appareil. Vous pouvez tirer les emplacements enregistrés dans différentes catégories, comme professionnel, et y ajoutez d'autres informations, comme des adresses. Vous pouvez utiliser vos repères enregistrés dans des applications compatibles, comme les données GPS.

Sélectionnez  > [Applications](#) > [Repères](#).

Les coordonnées du GPS sont exprimées grâce au système de coordonnées international WGS-84.

Sélectionnez **Options** puis définissez les options suivantes :

- **Nouveau repère** — Pour créer un nouveau point de repère. Pour établir une demande de positionnement pour votre emplacement actuel, sélectionnez **Position actuelle**. Pour sélectionner l'emplacement à partir de la carte, sélectionnez **Sélectionner sur carte**. Pour entrer les informations de positionnement manuellement, sélectionnez **Entrer manuellement**.
- **Modifier** — Pour modifier ou ajouter des informations à un repère enregistré (par exemple une adresse).
- **Ajouter à catégorie** — Pour ajouter un repère à une catégorie dans Repères. Sélectionnez chaque catégorie à laquelle vous voulez ajouter le repère.
- **Envoyer** — Pour envoyer un ou plusieurs repères à un appareil compatible. Les points de repère reçus sont stockés dans le dossier Messages reçus de la Messagerie.

Vous pouvez trier vos repères dans des catégories prédéfinies ou en créer de nouvelles. Pour modifier et créer de nouvelles catégories de repères, ouvrez l'onglet Catégories, puis sélectionnez **Options** > **Modifier catégories**.

## Données GPS

### Guidance d'itinéraire

Sélectionnez  > **Applications** > **Données GPS** et **Navigation**.

Démarrez la guidance d'itinéraire à l'extérieur. Si vous la commencez à l'intérieur, le récepteur GPS risque de ne pas recevoir les informations nécessaires des satellites.

La guidance d'itinéraire utilise une boussole pivotante sur l'écran de l'appareil. Une boule rouge indique la direction vers la destination et la distance approximative pour y arriver est indiquée dans l'anneau de la boussole.

La guidance d'itinéraire est conçue pour indiquer le chemin le plus direct et la distance la plus courte jusqu'à destination, en ligne droite. Tout obstacle sur la route, comme un bâtiment ou un obstacle naturel, est ignoré. Les différences d'altitude ne sont pas prises en compte lors du calcul de la distance. La guidance d'itinéraire est uniquement active lorsque vous vous déplacez.

Pour définir la destination de votre voyage, sélectionnez **Options** > **Définir destination** et un point de repère comme destination, ou entrer les coordonnées de latitude et de longitude.

Pour supprimer la destination définie pour votre voyage, sélectionnez **Arrêter navigation**.

### Compteur de distance

Sélectionnez  > **Applications** > **Données GPS** et **Distance trajet**.

La précision de la fonction d'évaluation de la distance parcourue est limitée et des erreurs d'arrondi peuvent se produire. La précision peut également être affectée par la disponibilité et la qualité des signaux GPS.

## Écrire du texte

Pour activer ou désactiver le calcul de la distance du trajet, sélectionnez **Options** > **Démarrer** ou **Arrêter**. Les valeurs calculées demeurent sur l'affichage. Utilisez cette fonction à l'extérieur pour recevoir un meilleur signal GPS.

Pour remettre à zéro la distance et la durée du trajet, ainsi que les vitesses moyenne et maximale, et pour lancer un

## 7. Écrire du texte

### Saisie de texte traditionnelle

**Abc** apparaît dans le coin droit supérieur de l'écran lorsque vous saisissez un message avec la méthode traditionnelle.

**ABC** et **abc** indiquent la casse sélectionnée. **Abc** indique que la première lettre de la phrase est en majuscule et que toutes les autres lettres apparaissent automatiquement en minuscules. **123** indique que vous êtes en mode numérique.

Pour écrire un texte avec le clavier, appuyez plusieurs fois sur une touche numérique comprise entre **2** et **9** jusqu'à ce que le caractère souhaité apparaisse. Les touches numériques proposent plus de caractères que ceux qu'elles affichent. Si la lettre suivante se trouve sur la même touche, attendez l'apparition du curseur et entrez la lettre voulue.

Pour insérer un chiffre, maintenez enfoncée la touche correspondante.

Pour basculer entre les modes majuscules, minuscules et numérique, appuyez sur la touche **#**.

nouveau calcul, sélectionnez **Options** > **Effacer**. Pour remettre à zéro la compteur kilométrique et le temps total, sélectionnez **Redémarrer**.

Pour supprimer un caractère, appuyez sur la touche Effacer. Maintenez cette touche enfoncée pour effacer plusieurs caractères.

Pour supprimer un caractère, appuyez sur la touche d'effacement arrière. Maintenez cette touche enfoncée pour effacer plusieurs caractères.

Pour accéder aux signes de ponctuation les plus courants, appuyez sur la touche **1**. Appuyez plusieurs fois sur **1** pour obtenir le signe de ponctuation désiré.

Pour ajouter des caractères spéciaux, appuyez sur **\***. Faites défiler jusqu'au caractère voulu et appuyez sur la touche de défilement.

Pour insérer un espace, appuyez sur **0**. Pour déplacer le curseur sur la ligne suivante, appuyez trois fois sur **0**.

Pour basculer entre les différentes casses, appuyez sur **#**.

### Saisie de texte prédictive

1. Pour activer la saisie de texte prédictive, appuyez rapidement à deux reprises sur la touche **#**. Vous activez

ainsi ce mode de saisie pour tous les éditeurs de votre appareil. Le voyant  apparaît à l'écran.

2. Pour écrire le mot souhaité, appuyez sur une touche comprise entre **2** et **9**. Appuyez une fois seulement sur chaque touche pour obtenir une lettre.
3. Lorsque la saisie correcte du mot est terminée, faites défiler vers la droite pour la confirmer ou appuyez sur la touche **0** pour ajouter un espace.

Si le mot est incorrect, appuyez plusieurs fois sur **\*** pour afficher les correspondances trouvées par le dictionnaire.

Si le caractère **?** apparaît après le mot que vous venez d'écrire, cela signifie qu'il ne figure pas dans le dictionnaire. Pour ajouter un mot au dictionnaire, sélectionnez **Orthog.**, saisissez le mot (pouvant contenir 32 caractères) avec la méthode traditionnelle et sélectionnez **OK**. Le mot est ajouté au dictionnaire. Lorsque celui-ci est plein, le mot nouveau remplace le mot le plus ancien.

Saisissez la première moitié d'un mot composé et faites défiler vers la droite pour confirmer. Saisissez la deuxième partie du mot. Pour terminer la saisie du mot composé, appuyez sur **0** pour ajouter un espace.

Pour désactiver la saisie de texte prédictive dans tous les éditeurs de l'appareil, appuyez rapidement à deux reprises sur la touche **#**.

## Modifier la langue d'écriture

Vous pouvez changer la langue d'écriture en rédigeant un texte. Par exemple, si vous appuyez plusieurs fois sur la touche **6** pour atteindre un caractère spécifique, le changement de langue d'écriture vous donne accès à des caractères dans un ordre différent.

Si vous rédigez un texte dans un alphabet autre que l'alphabet latin et que vous voulez insérer des caractères de cet alphabet, par exemple des adresses e-mail ou des adresses Web, vous devrez probablement changer de langue d'écriture. Pour changer de langue d'écriture, sélectionnez **Options** > **Langue d'écriture** et choisissez une langue d'écriture utilisant les caractères de l'alphabet latin.

## Copier et supprimer du texte

1. Pour sélectionner des lettres et des mots, maintenez la touche **#** enfoncée et faites défiler vers la gauche ou la droite simultanément. Pour sélectionner des lignes de texte, maintenez la touche **#** enfoncée et faites défiler vers le haut ou le bas simultanément.
2. Pour copier le texte, maintenez la touche **#** enfoncée et sélectionnez simultanément **Copier**.

Pour supprimer le texte sélectionné, appuyez sur la touche d'effacement **C**.

3. Pour coller le texte, accédez à l'emplacement souhaité, maintenez la touche **#** enfoncée et sélectionnez simultanément **Coller**.

## 8. Messagerie

Sélectionnez  > [Messagerie](#).

Dans Messagerie (service réseau), vous pouvez envoyer et recevoir des messages texte, multimédia, audio ainsi que des e-mails. Vous pouvez également recevoir des messages du service Web, des messages diffusés sur une cellule et des messages spéciaux contenant des données, mais aussi envoyer des commandes de services.

Les types de messages proposés peuvent varier. Pour plus d'informations, contactez votre prestataire de services.

Avant d'envoyer ou de recevoir des messages, vous devez effectuer les opérations suivantes :

- Insérez une carte SIM valide dans l'appareil et vérifiez que vous vous trouvez dans une zone couverte par un réseau cellulaire.
- Vérifiez que le réseau supporte les fonctions de messagerie que vous souhaitez utiliser et qu'elles sont activées sur votre carte SIM.
- Définissez les paramètres du point d'accès Internet sur l'appareil.
- Définissez les paramètres du compte e-mail sur l'appareil.
- Définissez les paramètres du message texte sur l'appareil.
- Définissez les paramètres du message multimédia sur l'appareil.

Il est possible que l'appareil reconnaisse le fournisseur de la carte SIM et configure automatiquement certains paramètres de message. Dans le cas contraire, vous devrez peut-être

définir les paramètres manuellement ou les faire configurer par votre prestataire de services.

L'affichage d'un MMS peut varier en fonction de l'appareil récepteur.

Seuls les appareils disposant des fonctions compatibles peuvent recevoir et afficher les messages multimédia. L'affichage d'un message peut varier en fonction de l'appareil récepteur.

### Écrire et envoyer des messages

Sélectionnez  > [Messagerie](#).



**Important :** Soyez prudent lorsque vous ouvrez des messages. Les messages peuvent contenir des logiciels malveillants ou être nuisibles pour votre appareil ou votre PC. Avant de pouvoir créer un message multimédia ou écrire un message e-mail, les paramètres de connexion appropriés doivent être installés.

Le réseau sans fil peut limiter la taille des messages MMS. Si la photo insérée dépasse la taille limite, l'appareil peut la réduire afin de l'envoyer par MMS.

Vérifiez la taille maximale des e-mails auprès de votre prestataire de services. Si vous tentez d'envoyer un e-mail qui dépasse la taille maximale acceptée par le serveur e-mail, le message demeure dans le dossier A envoyer et l'appareil tente régulièrement de l'envoyer. L'envoi d'un e-mail

nécessite une connexion de données et des tentatives répétées d'envoyer l'e-mail peuvent augmenter vos frais de transfert de données. Dans le dossier A envoyer, vous pouvez supprimer un tel message ou le déplacer vers le dossier Brouillons.

1. Sélectionnez **Nouveau msg** > **Message** pour envoyer un SMS ou un MMS, **Message audio** pour envoyer un message audio (un MMS qui comporte un clip audio) ou **E-mail** pour envoyer un e-mail.
2. Dans le champ A, appuyez sur la touche de défilement pour sélectionner les destinataires ou les groupes dans la liste de contacts, ou saisissez le numéro de téléphone ou l'adresse e-mail du destinataire. Pour ajouter un point-virgule (;) afin de séparer les destinataires, appuyez sur \*. Vous pouvez également copier et coller le numéro ou l'adresse à partir du Presse-papiers.
3. Dans le champ d'objet, saisissez le sujet de l'e-mail. Pour modifier les champs affichés, sélectionnez **Options** > **Champs d'en-tête du msg**.
4. Dans le champ de message, écrivez votre texte. Pour insérer un modèle ou une note, sélectionnez **Options** > **Insérer du contenu** > **Insérer du texte** > **Modèle** ou **Note**.
5. Pour ajouter un fichier multimédia à un MMS, sélectionnez **Options** > **Insérer du contenu**, la source ou le type de fichier, ainsi que le fichier souhaité. Pour insérer une carte de visite, une diapositive, une note ou un autre fichier dans le message, sélectionnez **Options** > **Insérer du contenu** > **Insér. autre type fichier**.

6. Pour prendre une photo ou enregistrer un clip vidéo ou audio pour un message multimédia, sélectionnez **Options** > **Insérer du contenu** > **Insérer une photo** > **Créer, Insérer un clip vidéo** > **Nouveau** ou **Insérer un clip audio** > **Nouveau clip**.
7. Pour ajouter une pièce jointe à votre e-mail, sélectionnez **Options** et choisissez le type de pièce jointe. Les pièces jointes des messages e-mail sont indiquées par .
8. Pour envoyer le message, sélectionnez **Options** > **Envoyer** ou appuyez sur la touche d'appel.



**Remarque :** L'icône ou le texte affiché par votre appareil pour signaler qu'un message a été envoyé ne signifie pas que le message est arrivé à destination.

Votre appareil supporte les messages texte dépassant la limite normale d'un message. Les messages dépassant cette limite sont envoyés en deux messages ou plus. Votre prestataire de services peut vous facturer en conséquence. Les caractères accentués ou d'autres signes et les caractères de certaines langues occupent plus d'espace, ce qui limite le nombre de caractères pouvant être envoyés dans un même message.

Vous risquez de ne pas pouvoir envoyer de clips vidéo enregistrés au format MP4 ou qui excèdent la taille limite du réseau sans fil dans un message multimédia.

## E-mail

### Paramétrer votre courrier

L'assistant e-mail Nokia vous permet de paramétrer votre compte e-mail professionnel, tel que Microsoft Outlook, Mail pour Exchange ou Intellisync, et votre compte e-mail Internet.

Lors du paramétrage de votre compte e-mail professionnel, il pourra vous être demandé d'indiquer le nom du serveur associé à votre adresse e-mail. Adressez-vous au service informatique de votre entreprise pour obtenir ces détails.

1. Pour lancer l'assistant, rendez-vous sur l'écran d'accueil, faites défiler jusqu'à l'assistant e-mail et appuyez sur la touche de défilement.
2. Entrez votre adresse e-mail et votre mot de passe. Si l'assistant n'est pas en mesure de configurer vos paramètres e-mail automatiquement, vous devez sélectionner le type de votre compte e-mail et entrer les paramètres de compte associés.

Si votre appareil contient des clients e-mail supplémentaires, ceux-ci vous sont proposés lorsque vous démarrez l'assistant e-mail.

### Envoyer des e-mails

Sélectionnez  > [Messagerie](#).

1. Sélectionnez votre boîte aux lettres et [Options](#) > [Créer e-mail](#).
2. Dans le champ A, saisissez l'adresse e-mail du destinataire. Si l'adresse e-mail du destinataire se trouve

dans les Contacts, commencez à saisir le nom du destinataire puis sélectionnez le destinataire parmi les correspondances proposées. Si vous ajoutez plusieurs destinataires, insérez ; pour séparer les adresses e-mail. Utilisez le champ Cc pour envoyer une copie à d'autres destinataires ou le champ Cci pour envoyer une copie aveugle aux destinataires. Si le champ Cci n'est pas visible, sélectionnez [Options](#) > [Suite](#) > [Afficher le champ Cci](#).

3. Dans le champ Sujet, entrez le sujet de l'e-mail.
4. Rédigez votre message dans la zone de texte.
5. Sélectionnez [Options](#) puis définissez les options suivantes :
  - [Ajouter une pièce jointe](#) — Pour ajouter une pièce jointe au message.
  - [Priorité](#) — Pour définir la priorité du message.
  - [Indicateur](#) — Pour marquer le message pour lui assurer un suivi.
  - [Insérer modèle](#) — Pour insérer du texte à partir d'un modèle.
  - [Ajouter un destinataire](#) — Pour ajouter des destinataires au message à partir des Contacts.
  - [Options modification](#) — Pour couper, copier ou coller le texte sélectionné.
  - [Langue d'écriture](#) : — Pour sélectionner la langue d'écriture.
6. Sélectionnez [Options](#) > [Envoyer](#).



## Ajouter des pièces jointes

Sélectionnez  > **Messagerie**.

Pour rédiger un e-mail, sélectionnez votre boîte aux lettres et **Options** > **Créer e-mail**.

Pour ajouter une pièce jointe à l'e-mail, sélectionnez **Options** > **Ajouter une pièce jointe**.

Pour supprimer la pièce jointe sélectionnée, sélectionnez **Options** > **Supprimer pièce jte**.

## Lire les e-mails

Sélectionnez  > **Messagerie**.



**Important** : Soyez prudent lorsque vous ouvrez des messages. Les messages peuvent contenir des logiciels malveillants ou être nuisibles pour votre appareil ou votre PC.

Pour lire un e-mail reçu, sélectionnez la boîte aux lettres, puis le message dans la liste.

Pour répondre à l'expéditeur du message, sélectionnez **Options** > **Répondre**. Pour répondre à l'expéditeur et aux autres destinataires, sélectionnez **Options** > **Répondre à tous**.

Pour transférer le message, sélectionnez **Options** > **Transférer**.

## Télécharger des pièces jointes

Sélectionnez  > **Messagerie** et une boîte aux lettres.

Pour afficher les pièces jointes à l'e-mail reçu, faites défiler jusqu'au champ des pièces jointes et sélectionnez **Options** > **Actions**. Si le message comporte une pièce jointe, sélectionnez **Ouvrir** pour ouvrir la pièce jointe. Si le message possède plusieurs pièces jointes, sélectionnez **Afficher la liste** pour voir une liste des pièces jointes que vous avez téléchargées ou non.

Pour enregistrer la pièce jointe sélectionnée ou toutes les pièces jointes à partir de la liste sur votre appareil, sélectionnez **Options** > **Télécharger** ou **Tout télécharger**. Les pièces jointes ne sont pas enregistrées sur votre appareil et sont supprimées lorsque vous supprimez le message.

Pour enregistrer les pièces jointes sélectionnées ou toutes les pièces jointes téléchargées sur votre appareil, sélectionnez **Options** > **Enregistrer** ou **Tout enregistrer**.

Pour ouvrir la pièce jointe téléchargée et sélectionnée, sélectionnez **Options** > **Actions** > **Ouvrir**.

## Répondre à une demande de réunion

Sélectionnez  > **Messagerie** et une boîte aux lettres.

Vous ne pouvez répondre à des demandes de réunion que si vous avez activé la synchronisation des données de l'agenda.

Sélectionnez une demande de réunion reçue, **Options**, puis l'une des options suivantes :

- **Accepter** — Pour accepter la demande de réunion.
- **Décliner** — Pour refuser la demande de réunion.
- **Transférer** — Pour transférer la demande de réunion à un autre destinataire.

## Messagerie

- **Suppr. de l'agenda** — Pour supprimer une réunion annulée de votre agenda.

## Rechercher des e-mails

Sélectionnez  > **Messagerie** et une boîte aux lettres.

Pour rechercher des éléments parmi les destinataires, les objets et les contenus des messages de la boîte aux lettres, sélectionnez **Options** > **Rechercher**.

Pour arrêter la recherche, sélectionnez **Options** > **Interrompre recherche**.

Pour lancer une nouvelle recherche, sélectionnez **Options** > **Nouvelle recherche**.

## Supprimer des e-mails

Sélectionnez  > **Messagerie** et une boîte aux lettres.

Pour supprimer l'e-mail sélectionné, sélectionnez **Options** > **Supprimer**. Le message est placé dans le dossier des éléments supprimés, si disponible.

Pour vider le dossier des éléments supprimés, sélectionnez-le, puis **Options** > **Vider élém. supprimés**.

## Basculer entre les dossiers d'e-mail

Sélectionnez  > **Messagerie** et une boîte aux lettres.

Pour ouvrir un autre dossier d'e-mail ou de boîte aux lettres, sélectionnez **Messages reçus** en haut de l'affichage. Sélectionnez le dossier d'e-mail ou de boîte aux lettres dans la liste.

## Se déconnecter de la boîte aux lettres

Sélectionnez  > **Messagerie** et une boîte aux lettres.

Pour annuler la synchronisation entre l'appareil et le serveur e-mail, et pour utiliser les e-mails sans connexion sans fil, sélectionnez **Options** > **Se déconnecter**. Si votre boîte aux lettres ne dispose pas de l'option **Se déconnecter**, sélectionnez **Options** > **Quitter** pour vous déconnecter de la boîte aux lettres.

Pour recommencer la synchronisation, sélectionnez **Options** > **Se connecter**.

## Définir un message d'absence

Sélectionnez  > **Messagerie**.

Pour définir un message d'absence, sélectionnez votre boîte aux lettres et, en fonction de son type, sélectionnez **Options** > **Params** > **Param. boîte lettres** > **Absence** > **Activé** ou **Options** > **Params** > **Intellisync** > **Param. boîte lettres** > **Absence** > **Activé**.

Pour entrer le texte du message, sélectionnez **Réponse en absence**.

## Paramètres généraux des e-mails

Sélectionnez  > **Messagerie**, boîte aux lettres et **Options** > **Params** > **Paramètres généraux** et l'une des options suivantes :

- **Disposition liste mess.** — Pour choisir si les e-mails figurant dans les Msgs reçus affichent une ou deux lignes de texte.

- **Aperçu du texte** — Pour choisir de prévisualiser les messages lorsque vous faites défiler la liste des e-mails figurant dans les Msgs reçus.
- **Séparateurs titres** — Sélectionnez **Activés** pour pouvoir développer ou réduire la liste des e-mails.

## 9. Contacts

### À propos des Contacts

Sélectionnez  > **Contacts**.

Contacts vous permet d'enregistrer et de mettre à jour les informations relatives aux contacts, telles que les numéros de téléphone, les adresses postales et les adresses e-mail. Vous pouvez ajouter une sonnerie personnelle ou une imagerie à un contact. Vous pouvez également créer des groupes de contacts, qui vous permettent de communiquer avec plusieurs contacts à la fois et d'envoyer des informations de contact vers des appareils compatibles.

Chaque fois que l'icône  s'affiche, faites défiler vers la droite pour accéder à la liste des actions disponibles. Pour fermer la liste, faites défiler vers la gauche.

### Utiliser les contacts

Sélectionnez  > **Contacts**.

Pour créer un contact, sélectionnez **Options** > **Nouveau contact** et entrez les détails du contact.

Si vous disposez d'une carte mémoire, sélectionnez **Options** > **Créer une sauvegarde** > **De la carte au tél.** pour copier des contacts à partir de cette carte.

- **Téléch. notifications** — Pour choisir si l'appareil affiche une notification lorsqu'une pièce-jointe a été téléchargée.
- **Ecran d'accueil** — Pour définir combien de lignes d'un e-mail sont affichées dans la zone d'informations de l'écran d'accueil.

Pour rechercher un contact, commencez par entrer le nom du contact dans le champ de recherche.

### Créer des groupes de contacts

Sélectionnez  > **Contacts**.

1. Pour créer un groupe de contact, faites défiler jusqu'à chaque contact que vous souhaitez ajouter au groupe et sélectionnez **Options** > **Cocher/Décocher** > **Cocher**.
2. Sélectionnez **Options** > **Groupe** > **Ajouter au groupe** > **Créer groupe** et entrez un nom pour le groupe.

Si vous souhaitez émettre des appels de conférence à destination du groupe à l'aide d'un service de conférence, définissez également les points suivants :

- **Numéro service conf.** — Entrez le numéro du service d'appel de conférence.
- **ID service conf.** — Entrez le numéro d'identification de l'appel de conférence.
- **PIN service conf.** — Entrez le code PIN de l'appel de conférence.

## Contacts

Pour émettre un appel de conférence vers le groupe à l'aide du service de conférence, sélectionnez le groupe, faites défiler vers la droite, puis sélectionnez **Appeler serv. conf.**.

## Rechercher des contacts dans une base de données distante

Pour activer la recherche de contacts à distance, sélectionnez **Options > Paramètres > Contacts > Serveur rech. distante**. Vous devez définir un serveur distant avant d'effectuer des recherches de contacts à distance.

Pour rechercher des contacts dans une base de données distante, sélectionnez **Contacts > Options > Recherche distante**. Entrez le nom du contact à rechercher et sélectionnez **Rechercher**. L'appareil établit une connexion de données avec la base de données distante.

Pour rechercher des contacts dans l'écran d'accueil, commencez à saisir des caractères dans l'écran d'accueil et sélectionnez la base de données parmi les correspondances proposées.

Pour modifier la base de données de contacts distante, sélectionnez **Options > Paramètres > Contacts > Serveur rech. distante**. Ce paramètre affecte la base de données utilisée dans les applications Contacts et Agenda, ainsi que l'écran d'accueil, mais pas la base de données utilisée pour l'e-mail.

## Gérer les répertoires de contacts

Sélectionnez  > **Contacts**.

Vous pouvez installer des répertoires de contacts à partir de l'application Téléchargez!.

Pour modifier le répertoire de contacts actuellement utilisé, sélectionnez a zone au-dessus de la liste de contacts et l'un des répertoires disponibles.

Pour organiser les répertoires de contacts, sélectionnez **Options > Classer listes contacts** et un répertoire que vous souhaitez déplacer.

## Ajouter des sonneries pour les contacts

Sélectionnez  > **Contacts**.

Pour ajouter une sonnerie à un contact, sélectionnez celui-ci, **Options > Sonnerie** et une sonnerie. La sonnerie est jouée lorsque le contact vous appelle.

Pour ajouter une sonnerie à un groupe de contact, sélectionnez celui-ci, **Options > Groupe > Sonnerie** et une sonnerie.

Pour supprimer la sonnerie, sélectionnez **Sonnerie par défaut** dans la liste des sonneries.

## Paramètres des contacts

Sélectionnez  > **Contacts**.

Pour modifier les paramètres de l'application Contacts, sélectionnez **Options > Paramètres > Contacts**, puis choisissez l'une des options suivantes :

- **Contacts à afficher** — Pour afficher les contacts stockés dans la mémoire de l'appareil et/ou sur la carte SIM.
- **Mém. d'enreg. par défaut** — Pour sélectionner l'emplacement d'enregistrement des contacts.
- **Affichage des noms** — Pour modifier le mode d'affichage des noms des contacts.
- **Liste contacts par déf.** — Pour sélectionner quel répertoire de contacts s'ouvre lorsque vous ouvrez l'application Contacts.

## 10. Galerie

Sélectionnez  > **Galerie**.

Utilisez la Galerie pour accéder à différents types de média, comme des photos et des vidéos, de la musique, des clips audio, des liens de diffusion et des présentations. Toutes les photos et vidéos affichées, ainsi que toute la musique et tous les clips audio sont automatiquement enregistrés dans la Galerie. Les clips audio et la musique sont joués dans le lecteur audio et les liens de diffusion par le centre Vidéo. Les images sont affichées et les vidéos sont lues par l'application Photos.

### À propos de la Galerie

Sélectionnez  > **Galerie** > **Photos et vidéos**, puis choisissez parmi les options suivantes :

- **Capturées** — Pour afficher toutes l'ensemble des photos et des clips vidéo enregistrés.

- **Serveur rech. distante** — Pour modifier la base de données de distante pour les contacts. Cette option n'est disponible que si les bases de données de contacts distantes sont prises en charge par votre prestataire de services.

- **Mois** — Pour afficher les photos et les clips vidéo répertoriés selon le mois de prise de vue.
- **Albums** — Pour afficher les albums par défaut et ceux que vous avez créés.
- **Étiquettes** — Pour afficher les étiquettes que vous avez créées pour chaque élément.
- **Télécharg.** — Pour afficher des éléments et des clips vidéo téléchargés sur le Web ou reçus comme MMS ou e-mail.
- **Partage lg** — Pour publier vos photos ou vos clips vidéo sur le Web.

Les fichiers stockés sur votre carte mémoire compatible (si elle est insérée) sont indiqués par l'icône .

Pour copier ou déplacer des fichiers vers un autre emplacement mémoire, sélectionnez un fichier, **Options** > **Déplacer et copier**, et l'option appropriée.

## 11. Appareil photo









### Prendre une photo

Pour activer l'appareil photo, maintenez enfoncée la touche de capture. Quand l'appareil photo est activé, l'écran pivote automatiquement en mode paysage.

Pour capturer une image, utilisez l'affichage comme viseur et appuyez sur la touche de capture. L'appareil enregistre l'image dans la Galerie.

Pour effectuer un zoom avant ou arrière avant de capturer une image, utilisez les touches de volume.

La barre d'outils vous propose des raccourcis vers les différents éléments et paramètres avant et après la prise de vue ou l'enregistrement d'un clip vidéo. Choisissez parmi les options suivantes :

-  Pour basculer entre le mode vidéo et le mode photo.
-  Pour sélectionner la scène.
-  Pour allumer l'éclairage vidéo (mode vidéo uniquement).
-  Pour sélectionner le mode flash (images uniquement).
-  Activer le déclencheur à retardement (images seulement).
-  Pour activer le mode série (images uniquement).
-  Pour sélectionner un effet de couleur.
-  Pour régler la balance des blancs.
-  Pour accéder à la galerie

Les options disponibles varient en fonction du mode de capture et de l'écran dans lequel vous vous trouvez. Les valeurs par défaut des paramètres sont restaurées lorsque vous fermez l'appareil photo.

Pour personnaliser la barre d'outils de l'appareil photo, sélectionnez **Options** > **Personnal. barre d'outils**.

Pour activer la barre d'outils alors qu'elle est masquée, appuyez sur la touche de défilement.

Tenez-vous à une distance de sécurité lorsque vous utilisez un flash. N'utilisez pas de flash pour photographier des personnes ou des animaux trop près de vous. Ne couvrez pas le flash lorsque vous prenez une photo.

### Enregistrer des vidéos

1. Si l'appareil photo est en mode photo, sélectionnez le mode vidéo dans la barre d'outils.
2. Appuyez sur la touche de capture pour commencer l'enregistrement.
3. Pour suspendre l'enregistrement à tout moment, sélectionnez **Pause**. Sélectionnez **Continuer** pour reprendre l'enregistrement.
4. Pour arrêter l'enregistrement, sélectionnez **Arrêter**. Le clip vidéo est automatiquement enregistré dans la Galerie. La durée maximale d'un clip vidéo dépend de la mémoire disponible.

## 12. Internet

Votre appareil vous permet de naviguer à la fois sur Internet et sur l'Intranet de votre entreprise. Vous pouvez également télécharger et installer de nouvelles applications sur votre appareil. Vous pouvez en outre utiliser votre appareil comme modem pour connecter votre PC à Internet.

### Navigateur Web

Grâce à l'application navigateur Web, vous pouvez afficher des pages Web en HTML (hypertext markup language) sur Internet, telles qu'elles sont conçues à l'origine. Vous pouvez également naviguer dans des pages Web spécifiquement conçues pour des appareils mobiles et utiliser le langage XHTML (extensible hypertext markup language) ou WML (wireless markup language).

Pour naviguer sur le Web, un point d'accès Internet doit être configuré dans votre appareil.

### Naviguer sur le Web

Sélectionnez  > [Web](#).



**Raccourci:** Pour démarrer le navigateur, maintenez enfoncée la touche **0** dans la page d'accueil.

Pour naviguer sur Internet, dans la vue des signets, sélectionnez un signet ou commencez à entrer une adresse Web (le champ  s'ouvre automatiquement), puis sélectionnez [Aller à](#).

Certaines pages Web risquent de comporter des matériaux, comme des images et du son, dont l'affichage nécessite une grande quantité de mémoire. Si la mémoire de votre appareil est saturée pendant le chargement d'une telle page Web, les images qu'elle comporte ne sont pas affichées.

Pour naviguer sur des pages Web dont les graphismes sont désactivés, afin de préserver la mémoire et d'augmenter la vitesse de chargement des pages, sélectionnez [Options](#) > [Paramètres](#) > [Page](#) > [Charger le contenu](#) > [Texte uniquement](#).

Pour entrer une adresse Web, sélectionnez [Options](#) > [Aller à](#) > [Nouvelle page Web](#).



**Conseil :** Pour visiter une page Web enregistrée comme signet dans l'écran des signets, durant la navigation, appuyez sur la touche **1** et sélectionnez un signet.

Pour actualiser le contenu de la page Web, sélectionnez [Options](#) > [Options des pages Web](#) > [Recharger](#).

Pour enregistrer l'adresse Web de la page actuelle comme signet, sélectionnez [Options](#) > [Options des pages Web](#) > [Enreg. comme signet](#).

Pour afficher des captures d'écran des pages Web que vous avez visitées durant la session de navigation actuelle, sélectionnez [Retour](#) (disponible si [Historique](#) est activé dans les paramètres du navigateur et si la page Web actuelle n'est pas la première page que vous visitez).

## Internet

Pour empêcher ou autoriser l'ouverture automatique de fenêtres multiples, sélectionnez **Options** > **Options des pages Web** > **Bloquer fen. context.** ou **Autor. fenêtr. context.**

Pour afficher le plan des touches de raccourci, sélectionnez **Options** > **Raccourcis du clavier**. Pour modifier les touches de raccourci, sélectionnez **Modifier**.







**Conseil :** Pour réduire le navigateur sans quitter l'application ou vous déconnecter, appuyez une fois sur la touche de fin. Pour mettre fin à la connexion, maintenez la touche de fin enfoncée.

## Barre d'outils du navigateur

La barre d'outils du navigateur vous aide à sélectionner les fonctions du navigateur fréquemment utilisées.

Pour ouvrir la barre d'outils, appuyez et maintenez la touche de défilement enfoncée sur un espace vierge sur une page Web. Pour vous déplacer dans la barre d'outils, faites défiler vers la gauche ou vers la droite. Pour sélectionner une fonctionnalité, appuyez sur la touche de défilement.

Dans la barre d'outils, choisissez parmi les options suivantes :

-  **Dernières pages visitées** — Pour afficher une liste des adresses Web que vous visitez fréquemment.
-  **Aperçu** — Afficher un aperçu de la page Web actuelle.
-  **Chercher par mot-clé** — Rechercher sur la page Web actuelle.
-  **Recharger** — Actualiser la page Web.

-  **S'inscrire à des flux RSS** (si disponible) — Pour afficher une liste des flux Web disponibles sur la page Web en cours et pour vous abonner à un flux Web

## Naviguer dans des pages

Les fonctions Mini plan et d'aperçu de la page vous permettent de naviguer dans des pages Web contenant une grande quantité d'informations.

Pour activer Mini plan, sélectionnez **Options** > **Paramètres** > **Général** > **Mini plan** > **Activé**. Lorsque vous faites défiler une page Web volumineuse, Mini plan s'ouvre et affiche un aperçu de la page.

Pour vous déplacer dans Mini plan, faites défiler vers la gauche, vers la droite, vers le haut ou vers le bas. Lorsque vous trouvez l'emplacement souhaité, arrêtez de défiler. Mini plan disparaît et vous laisse à l'emplacement sélectionné.

Lorsque vous naviguez sur une page Web contenant une grande quantité d'informations, vous pouvez également utiliser l'aperçu de la page pour consulter le type d'informations présent dans la page Web.

Appuyez sur **8** pour consulter un aperçu de la page Web en cours. Pour trouver la zone souhaitée sur la page Web, faites défiler vers le haut, le bas, la gauche ou la droite. Appuyez sur **8** à nouveau pour effectuer un zoom avant et afficher la section de la page Web souhaitée.

## Flux et blogs sur le Web

Sélectionnez  > **Web**.



Les flux Web sont des fichiers XML se trouvant sur des pages Web et utilisés pour partager, par exemple, les tous derniers titres de l'actualité ou des blogs. Les pages Web, de blog et wiki comportent souvent des flux Web.

Le navigateur détecte automatiquement si une page Web contient des flux RSS.

Si des flux Web sont disponibles, pour souscrire à un flux Web, sélectionnez **Options** > **S'inscrire à des flux RSS**.

Pour mettre à jour un flux Web, sélectionnez un flux dans l'écran Flux Web et choisissez **Options** > **Options des flux RSS** > **Actualiser**.

Pour spécifier si vous souhaitez que les flux Web soient automatiquement mis à jour, dans l'écran Flux Web, sélectionnez **Options** > **Modifier** > **Modifier**. Cette option n'est pas disponible si un ou plusieurs flux sont marqués.

## Recherche de contenu

Sélectionnez  > **Web**.

Pour rechercher du texte, des numéros de téléphone ou des adresses e-mail dans la page Web actuelle, sélectionnez **Options** > **Mot-clé** et l'option correcte.

Pour accéder à la correspondance suivante, faites défiler vers le bas.

Pour accéder à la correspondance précédente, faites défiler vers le haut.



**Conseil** : Pour rechercher du texte dans la page Web actuelle, appuyez sur 2.

## Télécharger et acheter des éléments

Vous pouvez télécharger des éléments tels que des sonneries, des photos, des logos opérateur, des thèmes et des clips vidéo. Ces éléments peuvent être fournis gratuitement ou vous pouvez les acheter. Les éléments téléchargés sont gérés par leurs applications respectives sur votre appareil, par exemple, une photo téléchargée peut être enregistrée dans la galerie.



**Important** : N'installez et n'utilisez que des applications et autres éléments logiciels provenant de sources sûres, par exemple des applications Symbian Signed ou des applications ayant passé avec succès les tests Java Verified.

Pour télécharger un élément :

1. Sélectionnez le lien.
2. Choisissez l'option adéquate pour acheter l'élément (par exemple, **Acheter**).
3. Lisez attentivement toutes les informations fournies.
4. Pour poursuivre ou annuler le téléchargement, sélectionnez l'option appropriée (par exemple, **Accepter** ou **Annuler**).

Lorsque vous lancez un téléchargement, une liste des téléchargements en cours et terminés de la session de navigation s'affiche.

Pour modifier la liste, sélectionnez **Options** > **Téléchargements**. Dans la liste, sélectionnez un élément, puis **Options** pour annuler les téléchargements en cours ou

## Internet

bien pour ouvrir, enregistrer ou supprimer des téléchargements terminés.

## Signets

Sélectionnez  > **Web**.

Sélectionnez **Options** > **Aller à** > **Signets**. Vous pouvez sélectionner des adresses Web parmi une liste ou un recueil de signets dans le dossier Dern. pages visitées.

Si vous entrez une adresse Web, le champ  s'ouvre automatiquement.

 indique la page d'accueil définie pour le point d'accès par défaut.

Pour accéder à une nouvelle page Web, sélectionnez **Options** > **Aller à** > **Nouvelle page Web**.

Pour envoyer et ajouter des signets ou pour définir un signet comme page d'accueil, sélectionnez **Options** > **Options des signets**.

Pour modifier, déplacer ou supprimer des signets, sélectionnez **Options** > **Gest. de signets**.

## Vider le cache

Les informations ou services auxquels vous avez accédé sont enregistrés dans la mémoire cache de l'appareil.

La mémoire cache est un emplacement de mémoire utilisé pour stocker temporairement les données. Si vous avez essayé d'accéder ou avez accédé à des informations confidentielles nécessitant l'utilisation d'un mot de passe, videz la mémoire cache après chaque utilisation.

Pour vider le cache, sélectionnez **Options** > **Effacer données confid.** > **Cache**.

## Mettre fin à la connexion

Pour mettre fin à la connexion et fermer le navigateur, sélectionnez **Options** > **Quitter**.

Pour supprimer les informations rassemblées par le serveur réseau sur vos visites dans les diverses pages Web, sélectionnez **Options** > **Effacer données confid.** > **Cookies**.

## Sécurité de connexion

Si l'indicateur de sécurité  s'affiche en cours de connexion, cela signifie que la transmission de données entre l'appareil et la passerelle Internet ou le serveur est chiffrée.

L'icône de sécurité n'indique pas que la transmission des données entre la passerelle et le serveur de contenu (où les données sont enregistrées) est sûre. Le prestataire de services sécurise la transmission des données entre la passerelle et le serveur de contenu.

Des certificats de sécurité peuvent être requis pour certains services tels que les services bancaires. Vous êtes averti si l'identité du serveur n'est pas authentique ou si vous ne possédez pas le certificat de sécurité approprié sur votre appareil. Pour plus d'informations, contactez votre fournisseur de services.



**Important** : Même si des certificats attestent que les risques encourus dans les connexions à distance et

l'installation de logiciels sont considérablement réduits, celles-ci doivent être utilisées correctement pour bénéficier d'une sécurité améliorée. L'existence d'un certificat n'offre aucune protection en soi ; le gestionnaire de certificats doit contenir des certificats corrects, authentiques ou de confiance pour une sécurité améliorée. Les certificats ont une durée de validité limitée. Si un certificat apparaît comme étant arrivé à expiration ou n'étant plus valide alors qu'il devrait l'être, vérifiez l'exactitude de la date et de l'heure actuelles de votre appareil.

Avant de modifier les paramètres d'un certificat, vous devez vous assurer de la fiabilité du détenteur du certificat et vérifier que le certificat appartient vraiment au détenteur indiqué.

## Paramètres du Web

Sélectionnez  > **Web** et **Options** > **Paramètres**, puis choisissez parmi les options suivantes :

### Paramètres généraux

- **Point d'accès** — Pour changer le point d'accès par défaut. Certains points d'accès ou tous les points d'accès peuvent être prédéfinis pour votre appareil par votre prestataire de services. Il est possible que vous ne puissiez pas les modifier, les créer ou les supprimer.
- **Page d'accueil** — Pour définir la page d'accueil.
- **Mini plan** — Pour activer ou désactiver Mini plan. Mini plan est utile lors de la navigation au sein des pages Web.
- **Historique** — Si vous sélectionnez **Activé** durant la navigation, vous pouvez pour choisir **Retour** pour afficher la liste des pages visitées durant la session en cours.

- **Avertissement sécurité** — Pour masquer ou afficher des avertissements relatifs à la sécurité.
- **Script Java/ECMA** — Pour activer ou désactiver l'utilisation de scripts.
- **Erreurs script Java/ECMA** — Pour choisir de recevoir ou non les notifications de script.
- **Ouvrir pdt le téléchrgrt** — Pour choisir de pouvoir ou non ouvrir un fichier alors qu'il est en cours de téléchargement.

### Paramètres de page

- **Charger le contenu** — Pour choisir si vous souhaitez charger des photos et d'autres objets durant la navigation. Si vous sélectionnez **Texte uniquement**, pour charger des photos ou des objets tout en naviguant, sélectionnez **Options** > **Outils** > **Charger les photos**.
- **Encodage par défaut** — Si les caractères du texte ne sont pas affichés correctement, vous pouvez sélectionner un autre encodage conformément à la langue de la page actuelle.
- **Bloquer fenêtre context.** — Autorise ou empêche l'ouverture automatique de différentes fenêtres contextuelles durant la navigation.
- **Rafraîch. automatique** — Pour indiquer si vous souhaitez que les pages Web soient automatiquement actualisées durant la navigation.
- **Taille de police** — Définissez la taille de la police utilisée pour les pages Web.

### Paramètres Vie privée

- **Dernières pages visitées** — Pour activer ou désactiver la collecte automatique des signets. Si vous souhaitez poursuivre l'enregistrement des adresses des pages Web

## Internet

visitées dans le dossier **Dernières pages visitées**, mais masquer le dossier dans l'écran des signets, sélectionnez **Cacher le dossier**.

- **Enreg. donn. formulaire** — Pour indiquer si vous souhaitez que les données de mot de passe et les données saisies dans différents formulaires d'une page Web soient enregistrées et utilisées lors du prochain accès à la page.
- **Cookies** — Pour activer ou désactiver la réception et l'envoi de cookies.

## Paramètres des flux Web

- **Pt accès mise à jr autom.** — Pour sélectionner le point d'accès souhaité pour la mise à jour. Cette option est uniquement disponible lorsque **Mises à jr automatiques** est activé.
- **Mettre à jour en roaming** — Pour indiquer si vous souhaitez que les flux Web soient mis à jour automatiquement en itinérance. Cette option est uniquement disponible lorsque **Mises à jr automatiques** est activé. Pour plus d'informations sur les coûts de l'itinérance, contactez votre prestataire de services réseau.

## Connecter un PC à Internet

Vous pouvez utiliser votre appareil pour connecter un PC à Internet.

1. Connectez le câble de données aux connecteurs USB de votre appareil et du PC.

2. Sélectionnez **Connecter PC au Net**. Le logiciel nécessaire est automatiquement installé depuis votre appareil sur l'ordinateur.
3. Acceptez l'installation sur le PC. Acceptez également la connexion, si vous y êtes invité. Lorsque la connexion à Internet est établie, le navigateur Web de votre ordinateur s'ouvre.

Vous devez disposer des droits d'administrateur pour le PC et l'option d'exécution automatique ("autorun") doit être activée sur le PC.

## Nokia Music Store

Sélectionnez  > **Applications** > **Nokia Music**.

Dans le Nokia Music Store (service réseau), vous pouvez rechercher, parcourir et acheter de la musique à télécharger sur votre appareil. Pour acheter de la musique, vous devez tout d'abord vous enregistrer sur le service.

Pour accéder au Nokia Music Store, vous devez disposer d'un point d'accès Internet défini dans l'appareil.

Nokia Music Store n'est pas disponible dans tous les pays ou régions.

Pour trouver plus de musique dans les différentes catégories, sélectionnez **Options** > **Chercher ds bout. musiq..**

Pour sélectionner le point d'accès à utiliser avec Nokia Music Store, sélectionnez **Point d'accès par défaut**.

## Partage en ligne

### À propos du Partage en ligne

Sélectionnez  > [Applications](#) > [Partage lg](#).

Le Partage en ligne vous permet de publier des images, des clips vidéo et des clips audio depuis votre appareil vers des services de partage en ligne compatibles, notamment des albums et des blogs. Vous pouvez également consulter et envoyer des commentaires aux publications dans ces services et télécharger du contenu sur votre appareil Nokia compatible.

Les types de contenu pris en charge et la disponibilité du service de Partage en ligne peuvent varier.

### S'abonner aux services

Sélectionnez  > [Applications](#) > [Partage lg](#).

Pour vous abonner à un service de partage en ligne, allez au site Web du prestataire de services et vérifiez que votre appareil Nokia est compatible avec le service. Créez un compte comme demandé sur le site Web. Vous recevrez un nom d'utilisateur et un mot de passe requis pour configurer votre appareil.

1. Pour activer un service, ouvrez l'application Partage en ligne de votre appareil, sélectionnez un appareil et [Options](#) > [Activer](#).
2. Autorisez l'appareil à créer une connexion réseau. Si l'appareil vous demande un point d'accès Internet, sélectionnez-en un dans la liste.

3. Connectez-vous à votre compte comme demandé sur le site Web du prestataire de services.

Les services de Nokia sont gratuits au sein du service de partage en ligne. Toute donnée transférée sur le réseau peut faire l'objet d'une facturation de la part de votre prestataire de services. Pour connaître la disponibilité et le coût des services tiers ainsi que le coût du transfert de données, contactez votre prestataire de services ou le service tiers approprié.

### Créer une publication

Sélectionnez  > [Applications](#) > [Partage lg](#).

Pour publier des fichiers multimédia sur un service, sélectionnez un service et [Options](#) > [Nouvelle publication](#). Si le service de partage en ligne fournit des canaux de publication de fichiers, sélectionnez le canal souhaité.

Pour ajouter une image, un clip vidéo ou un clip audio à la publication, sélectionnez [Options](#) > [Insérer](#).

Pour ajouter un titre ou une description à la publication, saisissez le texte directement dans les champs si ceux-ci sont disponibles.

Pour ajouter des balises à la publication, sélectionnez [Etiquettes](#).

Pour choisir d'activer ou de désactiver la publication des informations d'emplacement contenues dans le fichier, sélectionnez [Emplac.:](#).

## Internet

Pour définir le niveau de confidentialité d'un fichier, sélectionnez **Confid.:**. Pour permettre à tout le monde de consulter votre fichier, sélectionnez **Publique**. Pour empêcher d'autres personnes de consulter vos fichiers, sélectionnez **Privé**. Vous pouvez définir le paramètre **Par défaut** sur le site Web du prestataire de services.

Pour envoyer la publication au service, sélectionnez **Options** > **Transmettre**.

## Centre vidéo Nokia

Le Centre vidéo Nokia (service réseau) vous permet de télécharger et de diffuser des clips vidéo par liaison radio à partir des services vidéo Internet compatibles à l'aide d'une connexion de données par paquet. Vous pouvez transférer des clips vidéo d'un ordinateur compatible vers votre appareil et les afficher dans le Centre vidéo.

L'utilisation de points d'accès de données par paquet pour télécharger des vidéos peut entraîner la transmission d'un grand volume de données via le réseau de votre prestataire de services. Contactez votre prestataire de services pour obtenir des informations concernant les coûts de transmission de données.

Il se peut que votre appareil possède des services prédéfinis.

Les prestataires de service peuvent offrir du contenu gratuit ou payant. Vérifiez les prix du service ou adressez-vous à votre prestataire de services.

## Afficher et télécharger des clips vidéo

### Connexion au services vidéo

1. Sélectionnez  > **Applications** > **Centre vidéo**.
2. Pour vous connecter à un service pour installer des services vidéo, sélectionnez **Annuaire vidéos** et le service vidéo souhaité dans l'annuaire des services.



**Conseil :** Vous pouvez accéder aux services vidéo dans l'onglet vidéo & du téléviseur dans le menu Multimédia.

### Visualisation d'un clip vidéo

Pour parcourir le contenu des services vidéo installés, sélectionnez **Flux vidéo**.

Le contenu de certains services vidéo est divisé en catégories. Pour parcourir des clips vidéo, sélectionnez une catégorie.

Pour rechercher un clip vidéo dans le service, sélectionnez **Rechercher vidéo**. Il se peut que l'option de recherche ne soit pas disponible dans tous les services.

Certains clips vidéo peuvent être diffusés par liaison radio, mais d'autres doivent d'abord être téléchargés sur votre appareil. Pour télécharger un clip vidéo, sélectionnez **Options** > **Télécharger**. Si vous quittez l'application, le téléchargement se poursuit en arrière-plan. Les clips vidéo téléchargés sont enregistrés dans Mes vidéos.

Pour diffuser un clip vidéo ou afficher un clip téléchargé, sélectionnez **Options** > **Lire**. Lorsque le clip vidéo est en cours de lecture, utilisez les touches de sélection et de

défilement pour commander le lecteur. Pour régler le volume, utilisez la touche de volume.



**Avvertissement :** Une exposition prolongée à un volume sonore élevé risque d'altérer votre audition. Écoutez la musique à un niveau sonore modéré et ne placez pas l'appareil près de l'oreille lorsque vous utilisez le haut-parleur.

Sélectionnez **Options** puis définissez les options suivantes :

- **Reprendre téléch.** — Pour reprendre un téléchargement en pause ou ayant échoué.
- **Annuler téléch.** — Pour annuler un téléchargement.
- **Aperçu** — Pour prévisualiser un clip vidéo
- **Détails du flux** — Pour afficher des informations relatives à un clip vidéo.
- **Actualiser la liste** — Pour actualiser la liste des clips vidéo.
- **Ouvrir lien ds navigateur** — Pour ouvrir un lien dans le navigateur Web.

## Programmer des téléchargements

Le fait de paramétrer l'application pour qu'elle télécharge automatiquement des clips vidéo peut entraîner la

## 13. Services Ovi

Nokia Ovi Suite propose une nouvelle approche plus conviviale des logiciels Nokia sur PC. Avec l'application PC, vous accédez facilement aux fichiers de votre ordinateur, à votre appareil Nokia et à Ovi au sein d'une seule et même fenêtre.

transmission d'un grand volume de données via le réseau de votre prestataire de services. Pour plus d'informations sur les frais de transmission des données, contactez votre prestataire de services. Pour planifier un téléchargement automatique de clips vidéo dans un service, sélectionnez **Options** > **Programmer télécharg.** Le Centre vidéo télécharge automatiquement des nouveaux clips vidéo chaque jour à l'heure définie.

Pour annuler les téléchargements programmés, sélectionnez **Télécharg. manuel** comme méthode de téléchargement.

## Rechercher

Sélectionnez  > **Recherche**.

La fonction de recherche vous permet d'utiliser plusieurs services de recherche sur Internet afin de rechercher et de vous connecter, par exemple, à des services locaux, des sites Web et des images. Le contenu et la disponibilité des services peuvent varier.

## Visitez Ovi

Ovi regroupe des services fournis par Nokia. Avec Ovi vous pouvez, par exemple, créer un compte e-mail, partager des photos et des clips vidéo avec vos amis et votre famille, planifier des voyages et visualiser des lieux sur une carte,

## Services Ovi

télécharger des jeux, des applications, des clips vidéo et des sonneries sur votre appareil, ou encore acheter de la musique. Les services disponibles peuvent varier selon la région et toutes les langues ne sont pas prises en charge.

**Accéder aux services** — Visitez [www.ovi.com](http://www.ovi.com) et créez votre propre compte Nokia.

Pour plus d'informations sur l'utilisation des services, reportez-vous à leurs pages d'assistance respectives.

## À propos d'Ovi Store

Dans la Boutique Ovi, vous pouvez télécharger des jeux, des applications, des vidéos, des photos et des sonneries sur votre appareil mobile. Certains de ces éléments sont gratuits ; d'autres doivent être achetés à l'aide de votre carte de crédit ou via votre facture de téléphone. La Boutique Ovi vous propose du contenu compatible avec votre appareil mobile et correspondant à vos goûts et à votre situation.

Les contenus d'Ovi Store sont regroupés dans les catégories suivantes :

- Recommandés
- Jeux
- Personnalisation
- Applications
- Audio & vidéo

## À propos de Contacts dans Ovi

Avec Contacts dans Ovi, vous pouvez rester en contact avec les personnes qui comptent le plus pour vous. Recherchez des contacts et faites-vous des amis au sein de la communauté Ovi. Restez en contact avec vos amis : discutez, partagez votre emplacement et votre statut et suivez aisément le parcours de vos amis. Vous pouvez même discuter avec des amis qui utilisent Google Talk™.

Synchronisez vos contacts, votre agenda et tout autre contenu entre votre appareil Nokia et Ovi.com. Vos informations importantes sont enregistrées et restent à jour dans votre appareil et sur le Web. Avec Contacts dans Ovi, vous pouvez dynamiser votre liste de contacts et être sûr que vos contacts sont enregistrés sur Ovi.com.

Pour utiliser le service, vous devez posséder un compte Nokia. Créez un compte sur votre appareil mobile ou accédez au site [www.ovi.com](http://www.ovi.com) sur votre ordinateur.

L'utilisation de Contacts dans Ovi peut entraîner la transmission d'un grand volume de données via le réseau de votre prestataire de services. Contactez votre prestataire de services réseau pour obtenir des informations concernant les coûts de transmission de données.

## À propos d'Ovi Fichiers

Sélectionnez  > [Applications](#).

Ovi Fichiers vous permet d'accéder aux fichiers de votre ordinateur à partir de votre appareil. Installez l'application Ovi Fichiers sur chaque ordinateur auquel vous souhaitez accéder à l'aide d'Ovi Fichiers.



Vous pouvez exécuter les tâches suivantes :

- Rechercher et afficher des photos et des documents stockés sur votre ordinateur.
- Transférer des morceaux de votre ordinateur vers votre appareil.
- Envoyer des fichiers et des dossiers depuis votre ordinateur sans les déplacer préalablement sur votre appareil.

## 14. Personnalisation

### Thèmes

#### Changer de thème d'affichage



Sélectionnez  > [Paramètres](#) > [Thèmes](#).

Pour modifier le thème utilisé dans toutes les applications, sélectionnez [Généraux](#).

Pour modifier le thème utilisé dans le menu principal, sélectionnez [Affich. menu](#).

Pour modifier le thème utilisé dans l'écran d'accueil, sélectionnez [Thème de veille](#).

Pour modifier la photo d'arrière-plan de l'écran d'accueil, sélectionnez [Fond d'écran](#).

Pour sélectionner une animation pour l'économiseur d'écran, sélectionnez [Econ. batterie](#).

Pour activer ou désactiver les effets du thème, sélectionnez [Généraux](#) > [Options](#) > [Effets du thème](#).

- Accéder à des fichiers sur votre ordinateur même si celui-ci est hors tension. Sélectionnez simplement les dossiers et fichiers dont vous souhaitez pouvoir disposer et Ovi Fichiers enregistre automatiquement une copie à jour dans un emplacement de stockage en ligne protégé.

### Télécharger un thème

Pour télécharger un thème, sélectionnez [Généraux](#) ou [Affich. menu](#) > [Télécharger thèmes](#). Entrez le lien à partir duquel vous souhaitez télécharger un thème. Une fois le thème téléchargé, vous pouvez afficher son aperçu, l'activer ou le modifier.

Pour afficher l'aperçu d'un thème, sélectionnez [Options](#) > [Aperçu](#).

Pour commencer à utiliser le thème choisi, sélectionnez [Options](#) > [Appliquer](#).

### Modes



Sélectionnez  > [Paramètres](#) > [Modes](#).

Vous pouvez régler et personnaliser les sonneries, les signalisations de messages et les autres signalisations pour les différents événements, environnements ou groupes d'appelants. Le mode actif est affiché en haut de l'écran

## Gestion du temps

d'accueil. Cependant, si le mode actif est Général, seule la date du jour est affichée.

Pour créer un nouveau mode, sélectionnez **Options** > **Créer** et définissez les paramètres.

Pour personnaliser un mode, sélectionnez-le et **Options** > **Personnaliser**.

Pour modifier un mode, sélectionnez-le et **Options** > **Activer**. Le mode Hors connexion empêche que l'appareil, de manière accidentelle, s'allume, envoie ou reçoive des messages, établisse une connexion Bluetooth ou démarre le GPS ou la radio FM ; il ferme également toutes les connexions Internet en cours lors de la sélection du mode. Le mode Hors connexion ne vous empêche pas d'établir une connexion Bluetooth ultérieurement, ni de redémarrer le GPS ou la radio

## 15. Gestion du temps

### Agenda

#### À propos de l'agenda

Sélectionnez  > **Agenda**.

L'agenda vous permet de créer et de visualiser des événements et des rendez-vous planifiés, et de basculer d'un mode d'affichage de l'agenda à l'autre.

Dans l'écran Mois, les entrées d'agenda sont marquées d'un triangle. Les entrées de type anniversaire sont également marquées d'un point d'exclamation. Les entrées du jour sélectionné sont affichées dans une liste.

Pour ouvrir des entrées d'agenda, sélectionnez un affichage de l'agenda et une entrée.

FM ; par conséquent, veillez à respecter les normes de sécurité en vigueur lors de l'établissement et de l'utilisation de ces fonctions.

Pour activer le mode jusqu'à une certaine heure dans les prochaines 24 heures, accédez au mode, sélectionnez **Options** > **Programmer** et réglez l'heure. Une fois la durée définie expirée, le mode non-programmé précédemment actif est rétabli. Lorsque le mode est programmé,  est affiché dans l'écran d'accueil. Le mode hors connexion ne peut pas être programmé.

Pour supprimer un mode créé, sélectionnez **Options** > **Supprimer mode**. Vous ne pouvez pas supprimer les modes prédéfinis.

Chaque fois que l'icône  s'affiche, faites défiler vers la droite pour accéder à la liste des actions disponibles. Pour fermer la liste, faites défiler vers la gauche.

#### Créer des entrées d'agenda

Sélectionnez  > **Agenda**.

Vous pouvez créer les quatre types d'entrée suivants dans votre agenda :

- Les entrées de type réunion vous rappellent les événements associés à une date et à une heure spécifiques.

- Les demandes de réunion sont des invitations que vous pouvez envoyer aux participants. Avant de pouvoir créer des demandes de réunion, vous devez avoir configuré une boîte aux lettres compatible sur votre appareil.
- Les entrées de type mémo couvrent un jour complet, sans heure spécifique.
- Les entrées de type anniversaire sont destinées à vous rappeler toute date spéciale. Elles concernent un jour précis mais non une heure spécifique. Les entrées de type anniversaire se répètent chaque année.
- Les entrées de type tâche servent à vous rappeler une tâche à effectuer avant une date limite, sans heure spécifique.

Pour créer une entrée d'agenda, sélectionnez la date voulue, puis **Options** > **Nouvelle entrée** et le type d'entrée.

Pour définir la priorité d'une entrée de type tâche, sélectionnez **Options** > **Priorité**.

Pour définir comment l'entrée doit être traitée durant la synchronisation, sélectionnez **Privée** pour cacher l'entrée aux autres personnes si l'agenda est disponible en ligne, **Publique** pour rendre l'entrée visible pour tout le monde ou **Aucune** pour ne pas copier l'entrée sur votre ordinateur.

Pour envoyer l'entrée vers un appareil compatible, sélectionnez **Options** > **Envoyer**.

Pour créer une demande de réunion à partir d'une entrée de type réunion, sélectionnez **Options** > **Ajouter participants**.

## Créer des demandes de réunion

Sélectionnez  > **Agenda**.

Avant de pouvoir créer des demandes de réunion, vous devez avoir configuré une boîte aux lettres compatible sur votre appareil.

Pour créer une entrée de type réunion :

1. Pour créer une entrée de type réunion, sélectionnez une date, puis **Options** > **Nouvelle entrée** > **Demande de réunion**.
2. Entrez les noms des participants sollicités. Pour ajouter des noms à partir de votre liste de contacts, entrez les premiers caractères et choisissez parmi les correspondances trouvées. Pour ajouter des participants facultatifs, sélectionnez **Options** > **Ajouter participants**.
3. Entrez l'objet.
4. Entrez les heures et dates de début et de fin ou sélectionnez **Journée entière**.
5. Précisez le lieu.
6. Définissez une alarme pour cette entrée, si besoin.
7. Pour une réunion régulière, définissez le délai de récurrence et entrez la date de fin.
8. Entrez une description.

Pour définir la priorité d'une demande de réunion, sélectionnez **Options** > **Priorité**.

Pour envoyer la demande de réunion, sélectionnez **Options** > **Envoyer**.

### Affichages de l'agenda

Sélectionnez  > **Agenda**.

Vous pouvez basculer entre les modes d'affichage suivants :

- L'affichage par mois présente le mois en cours et la liste des entrées d'agenda du jour sélectionné.
- L'affichage par semaine présente les événements de la semaine sélectionnée sous la forme de sept zones, chacune correspondant à un jour.
- L'affichage par jour présente les événements pour le jour sélectionné, groupés par plage horaire en fonction de leur heure de début.
- L'affichage des tâches présente la liste de toutes les tâches.
- L'Agenda affiche la liste des événements pour un jour sélectionné.

Pour changer de mode d'affichage, sélectionnez **Options** > **Changer de vue** et le mode désiré.



**Conseil :** Pour ouvrir l'affichage par semaine, sélectionnez le numéro de la semaine.

Pour visualiser le jour précédent ou suivant dans les affichages par mois, semaine, jour et dans l'Agenda, sélectionnez le jour souhaité.

Pour modifier l'affichage par défaut, sélectionnez **Options** > **Paramètres** > **Affichage par défaut**.

### Calendrier lunaire

Sélectionnez  > **Agenda**.

Pour utiliser la fonction de calendrier lunaire, la langue choisie pour l'appareil doit être le chinois.

Pour afficher des informations lunaires détaillées de la date en surbrillance, sélectionnez **Options** > **View lunar data** et activez le calendrier lunaire.

Lorsque vous revenez dans les affichages de l'agenda, les informations lunaires sont affichées dans la barre de contrôle. Pour afficher des informations lunaires plus détaillées dans une fenêtre contextuelle, sélectionnez **Options** > **View lunar data**. Cette option n'est disponible que lorsque le calendrier lunaire est activé.

### Alarme

Sélectionnez  > **Applications** > **Horloge**.

Pour afficher vos alarmes actives et inactives, ouvrez l'onglet des alarmes. Pour définir une nouvelle alarme, sélectionnez **Options** > **Nouvelle alarme**. Définissez la répétition, le cas échéant. Lorsqu'une alarme est active,  est affiché.

Pour désactiver l'alarme, sélectionnez **Arrêter**. Pour arrêter l'alarme pendant un certain temps, sélectionnez **Répéter**. Si votre appareil est hors tension au moment où l'alarme doit retentir, il se met automatiquement sous tension et émet un signal sonore d'alarme.



**Conseil :** Pour définir le délai au terme duquel l'alarme retentit à nouveau lorsque vous la mettez en mode répétition, sélectionnez **Options** > **Paramètres** > **Durée répétition alarme**.

Pour annuler une alarme, sélectionnez **Options** > **Supprimer l'alarme**.

Pour modifier les paramètres de l'heure, de la date et du type d'horloge, sélectionnez **Options** > **Paramètres**.

## Paramètres d'horloge

Sélectionnez **Options** > **Paramètres**.

Pour modifier la date et l'heure, sélectionnez **Heure** ou **Date**.

## 16. Applications bureautiques

### Lecteur PDF

Sélectionnez  > **Applications** > **Bureau** > **Adobe PDF**.

Avec PDF Reader, vous pouvez lire des documents PDF sur l'affichage de votre appareil, rechercher du texte dans les documents, modifier des paramètres tels que le niveau de zoom et le mode d'affichage des pages, ainsi qu'envoyer des fichiers PDF par e-mail.

### Dictionnaire

Sélectionnez  > **Applications** > **Bureau** > **Traducteur**.

Pour traduire les mots d'une langue à l'autre, entrez le texte dans le champ de recherche. À mesure que vous entrez le texte, des suggestions de mots à traduire s'affichent. Pour traduire un mot, sélectionnez-le dans la liste.

Pour modifier l'horloge qui s'affiche sur l'écran d'accueil, sélectionnez **Type d'horloge** > **Analogique** ou **Numérique**.

Pour permettre au réseau de téléphonie mobile de mettre à jour les données d'heure, de date et de fuseau horaire sur votre appareil (service réseau), sélectionnez **Mise à jour autom. heure** > **Activée**.

Pour modifier la sonnerie de l'alarme, sélectionnez **Sonnerie alarme horloge**.

Sélectionnez **Options** puis définissez les options suivantes :

- **Écouter** — Pour écouter le mot sélectionné.
- **Historique** — Pour rechercher des mots précédemment traduits dans la session actuelle.
- **Langues** — Pour modifier la langue source ou cible.
- **Langues** — Pour télécharger des langues depuis Internet ou supprimer une langue du dictionnaire. La langue anglaise ne peut pas être supprimée du dictionnaire. Vous pouvez installer deux langues supplémentaires en plus de l'anglais.
- **Parole** — Pour modifier les paramètres de la fonctionnalité vocale. Vous pouvez ajuster la vitesse de diction et le volume de la voix.

### À propos de Quickoffice

Sélectionnez  > **Applications** > **Bureau** > **Quickoffice**.

## Applications bureautiques

Quickoffice est constitué de Quickword pour afficher des documents Microsoft Word, de Quicksheet pour afficher des tableaux Microsoft Excel, de Quickpoint pour les présentations Microsoft PowerPoint et de Quickmanager pour l'achat de logiciels. Vous pouvez afficher des documents Microsoft Office 2000, XP et 2003 (formats de fichiers DOC, XLS et PPT) avec Quickoffice. Si vous avez la version éditeur de Quickoffice, vous pouvez également éditer des fichiers.

La totalité des formats de fichier ou fonctionnalités ne sont pas pris en charge.

## Convertisseur

Le convertisseur vous permet de convertir des mesures.

La précision du convertisseur est limitée et des erreurs d'arrondi peuvent se produire.

## Convertisseur de devise

Sélectionnez  > **Applications** > **Bureau** > **Convertisseur**.

Sélectionnez **Type** > **Devise**. Pour pouvoir convertir des devises, vous devez préalablement choisir une devise de référence et ajouter des taux de change. La devise de base par défaut est Nationale. Le taux de la devise de référence est toujours 1.

1. Sélectionnez **Options** > **Taux de change**.
2. Le nom par défaut des devises est Etrangère. Pour renommer une devise, sélectionnez **Options** > **Renommer devise**.

3. Ajoutez les taux de change des devises et sélectionnez **Terminer**.
4. Dans l'autre champ Unité, sélectionnez la devise vers laquelle vous souhaitez effectuer la conversion.
5. Dans le premier champ Montant, saisissez la valeur que vous souhaitez convertir. L'autre champ Montant affiche automatiquement la valeur convertie.

Pour modifier la devise de base, sélectionnez **Options** > **Taux de change**, une devise et **Options** > **Définir en devise de base**.

Lorsque vous changez de devise de base, vous devez saisir les nouveaux taux de change car tous les taux de change précédents sont remis à zéro.

## Convertir des mesures

Sélectionnez  > **Applications** > **Bureau** > **Convertisseur**.

1. Dans le champ Type, sélectionnez la mesure que vous souhaitez utiliser.
2. Dans le premier champ Unité, sélectionnez l'unité depuis laquelle vous souhaitez effectuer la conversion.
3. Dans l'autre champ Unité, sélectionnez l'unité vers laquelle vous souhaitez effectuer la conversion.
4. Dans le premier champ Montant, saisissez la valeur que vous souhaitez convertir.

L'autre champ Montant affiche automatiquement la valeur convertie.

## Calculatrice

Sélectionnez  > **Applications** > **Bureau** > **Calculatrice**.

La calculatrice a une précision limitée et n'est conçue que pour des calculs simples.

Pour effectuer un calcul, entrez la première valeur à calculer. Sélectionnez une fonction (comme l'addition ou la soustraction). Entrez la deuxième valeur du calcul et sélectionnez =. La calculatrice exécute les opérations dans l'ordre où elles ont été entrées. Le résultat du calcul reste affiché dans le champ d'édition et peut être utilisé comme première valeur d'un nouveau calcul.

L'appareil enregistre dans sa mémoire le résultat du dernier calcul effectué. La fermeture de l'application Calculatrice et l'arrêt de l'appareil n'effacent pas la mémoire. Pour rappeler le dernier résultat enregistré lors de l'ouverture suivante de l'application Calculatrice, sélectionnez **Options** > **Dernier résultat**.

Pour enregistrer les chiffres ou les résultats d'un calcul, sélectionnez **Options** > **Mémoire** > **Enregistrer**.

Pour récupérer le résultat d'un calcul à partir de la mémoire et l'utiliser dans un calcul, sélectionnez **Options** > **Mémoire** > **Rappel**.

## Notes actives

Les notes actives vous permettent de créer des notes qui contiennent des images et du son ou des clips vidéo. Vous

pouvez également lier une note à un contact. La note est affichée durant un appel avec le contact.

### Créer et modifier des notes

Sélectionnez  > **Applications** > **Bureau** > **Notes activ.**.

Pour créer une note, commencez à écrire.

Pour modifier une note, sélectionnez-la, puis **Options** > **Options modification**.

Sélectionnez **Options** puis définissez les options suivantes :

- **Insérer** — Pour insérer des images, du son ou des clips vidéo, des cartes de visite, des signets Web et des fichiers.
- **Insérer nouvel objet** — Pour ajouter de nouveaux éléments à la note. Vous pouvez enregistrer du son et des clips vidéo, ou capturer des images.
- **Envoyer** — Pour envoyer la note.
- **Relier la note à appel** — Sélectionnez **Ajouter des contacts** pour lier une note à un contact. La note s'affiche lorsque vous émettez ou recevez un appel de ce contact.

### Paramètres des Notes actives

Sélectionnez  > **Applications** > **Bureau** > **Notes activ.** et **Options** > **Paramètres**.

Pour sélectionner où enregistrer des notes, sélectionnez **Mémoire utilisée** et la mémoire souhaitée.

Pour modifier la mise en page des notes actives ou pour afficher les notes sous forme de liste, sélectionnez **Changer de vue** > **Grille** ou **Liste**.

## Applications bureautiques

Pour voir une note à l'arrière-plan lorsque vous émettez ou recevez des appels téléphoniques, sélectionnez **Afficher note pdt appel** > **Oui**.



**Conseil** : Si vous souhaitez temporairement ne pas afficher de notes durant des appels téléphoniques, sélectionnez **Afficher note pdt appel** > **Non**. Ainsi, vous ne devez pas supprimer les liens entre les notes et les fiches de contact.

## Notes

### Rédiger des notes

Sélectionnez  > **Applications** > **Bureau** > **Notes**. Pour rédiger une note, saisissez le texte. L'éditeur de notes s'ouvre automatiquement.

Vous pouvez enregistrer des fichiers texte simple (format de fichier .txt) que vous recevez dans les Notes.

### Gérer des notes

Sélectionnez  > **Applications** > **Bureau** > **Notes**.

Sélectionnez **Options** et l'une des options suivantes :

- **Ouvrir** — Pour ouvrir la note.
- **Envoyer** — Pour envoyer la note à d'autres appareils compatibles.

- **Supprimer** — Pour supprimer une note. Vous pouvez également supprimer plusieurs notes simultanément. Pour sélectionner chaque note que vous souhaitez supprimer, sélectionnez **Options** > **Cocher/Décocher** et supprimer les notes.
- **Synchronisation** — Pour synchroniser les notes avec des applications compatibles sur un appareil compatible ou pour définir les paramètres de synchronisation.

## Gestionnaire de compression (Zip)

Sélectionnez  > **Applications** > **Bureau** > **Zip**.

Zip manager vous permet de créer de nouveaux fichiers d'archive où stocker des fichiers compressés au format ZIP, d'ajouter un ou plusieurs fichiers ou répertoires compressés à une archive, définir, supprimer ou modifier le mot de passe d'archive pour les archives protégées, et modifier des paramètres, comme le niveau de compression et l'encodage du nom du fichier.

Vous pouvez enregistrer les fichiers d'archive dans la mémoire de l'appareil ou sur une carte mémoire.



## 17. Paramètres

### Paramètres des applications

Sélectionnez  > **Paramètres** > **Paramètres** et **Applications**.

Sélectionnez une application dans la liste pour ajuster ses paramètres.

### Sécurité de l'appareil et de la carte SIM

Sélectionnez  > **Paramètres** > **Paramètres** > **Général** > **Sécurité**.

Pour modifier le code PIN, sélectionnez **Téléphone et carte SIM** > **Code PIN**. Le nouveau code doit comporter entre 4 et 8 chiffres. Le code PIN protège votre carte SIM contre toute utilisation non autorisée et est fourni avec la carte SIM. Si le code PIN est saisi trois fois de suite de manière incorrecte, il se bloque et vous devez le déverrouiller à l'aide du code PUK avant de pouvoir utiliser à nouveau la carte SIM.

Pour que le clavier se verrouille automatiquement après une période définie, sélectionnez **Téléphone et carte SIM** > **Délai verrou automatique**.

Pour définir un délai au terme duquel l'appareil se verrouille automatiquement et peut uniquement être utilisé si le code verrou correct est saisi, sélectionnez **Téléphone et carte SIM** > **Période verrou du tél.**. Saisissez la durée du délai en minutes ou sélectionnez **Aucune** pour désactiver la fonctionnalité de verrouillage automatique. Lorsque

l'appareil est verrouillé, vous pouvez toujours répondre à des appels entrants et il peut toujours être possible d'émettre des appels au numéro d'urgence officiel programmé dans votre appareil.

Pour modifier le code verrou, sélectionnez **Téléphone et carte SIM** > **Code verrou**. Le code verrou par défaut est 12345. Saisissez le code actuel, puis le nouveau code deux fois. Le nouveau code doit compter de 4 à 255 caractères. Les caractères alphanumériques (majuscules et minuscules) peuvent être utilisés. L'appareil vous avertit lorsque le code verrou n'est pas correctement formaté.

### Paramètres des accessoires communs

Sélectionnez  > **Paramètres** > **Paramètres** et **Général** > **Accessoires**.

Avec la plupart des accessoires, vous pouvez effectuer les opérations suivantes :

Pour définir quel mode est activé lorsque vous connectez un accessoire à votre appareil, sélectionnez l'accessoire et **Mode par défaut**.

Pour configurer l'appareil afin qu'il réponde automatiquement aux appels téléphoniques après 5 secondes lorsqu'un accessoire est connecté, sélectionnez **Réponse automatique** > **Activée**. Si le type de sonnerie est défini sur **Un seul bip** ou **Silencieuse** dans le mode sélectionné, la fonction de réponse automatique est désactivée.

## Gestion des données

Pour que l'appareil s'allume lorsqu'il est connecté à un accessoire, sélectionnez **Eclairage** > **Activé**.

## Restaurer les paramètres d'origine

Pour restaurer les paramètres originaux de l'appareil, sélectionnez  > **Paramètres** > **Paramètres** et

## 18. Gestion des données

## Installer ou supprimer des applications

### Installation d'applications

Sélectionnez  > **Applications** > **Installations** > **Gest. d'appl.**

Vous pouvez transférer des fichiers d'installation sur votre appareil à partir d'un ordinateur compatible, les télécharger pendant la navigation ou les recevoir dans un message multimédia sous la forme d'une pièce jointe à un e-mail ou en utilisant d'autres méthodes de connexion, comme la connectivité Bluetooth. Vous pouvez utiliser Nokia Application Installer dans Nokia Ovi Suite pour installer une application sur votre appareil.

Les icônes du Gestionnaire d'applications indiquent les informations suivantes :

 Application SIS ou SISX

 application Java™

**Général** > **Config. d'origine**. Pour ce faire, vous avez besoin du code de verrouillage de votre appareil. Après réinitialisation, l'appareil peut prendre plus de temps pour se mettre sous tension. Les documents, les informations de contact, les entrées d'agenda et les fichiers ne sont pas affectés.



**Important** : N'installez et n'utilisez que des applications et autres éléments logiciels provenant de sources sûres, par exemple des applications Symbian Signed ou des applications ayant passé avec succès les tests Java Verified.

Avant l'installation, notez les points suivants :

- Pour afficher le type d'application, le numéro de version et le fournisseur ou le fabricant de l'application, sélectionnez **Options** > **Afficher détails**.  
Pour afficher les détails de certificat de sécurité de l'application, sélectionnez **Détails** > **Certificats** > **Afficher détails**.
- Si vous installez un fichier de mise à jour ou de réparation pour une application existante, vous ne pouvez restaurer l'application d'origine que si vous disposez du fichier d'installation d'origine ou d'une copie de sauvegarde complète du logiciel supprimé. Pour effectuer la restauration, désinstallez l'application, puis réinstallez-la à partir du fichier d'installation d'origine ou de la copie de sauvegarde.

Le fichier JAR est requis pour l'installation des applications Java. S'il manque, l'appareil peut vous demander de le télécharger. Si aucun point d'accès n'est défini pour l'application, vous êtes invité à en sélectionner un. Lorsque vous téléchargez le fichier JAR, vous devez peut-être entrer un nom d'utilisateur et un mot de passe pour accéder au serveur. Vous obtenez ceux-ci auprès du fournisseur ou du fabricant de l'application.

Pour installer un logiciel ou une application, procédez comme suit :

1. Pour localiser un fichier d'installation, sélectionnez  > **Applications** > **Installations** > **Gest. d'appl.**. Vous pouvez aussi rechercher des fichiers d'installation à l'aide du Gestionnaire de fichiers ou sélectionner **Messagerie** > **Msgs reçus** et ouvrir un message qui contient un fichier d'installation.
2. Dans le Gestionnaire d'applications, sélectionnez **Options** > **Installer**. Dans d'autres applications, sélectionnez le fichier d'installation pour démarrer l'installation.

Pendant l'installation, l'appareil affiche les informations relatives au déroulement de l'installation. Si vous installez une application sans signature numérique ou certificat, l'appareil affiche un avertissement. Ne continuez l'installation que si vous êtes certain de l'origine et du contenu de l'application.

Pour démarrer une application installée, localisez l'application dans le menu, puis sélectionnez-la.

Pour savoir quelles suites logicielles sont installées ou supprimées, ainsi qu'à quel moment, sélectionnez **Options** > **Afficher journal**.



**Important :** Votre appareil ne prend en charge qu'une seule application antivirus. Si plusieurs applications disposant d'une fonctionnalité antivirus sont présentes, les performances et le fonctionnement de l'appareil peuvent être affectés ou l'appareil peut s'arrêter de fonctionner.

Une fois les applications installées sur une carte mémoire compatible, les fichiers d'installation (.sis, .six) sont conservés dans la mémoire de l'appareil. Les fichiers peuvent utiliser une grande quantité de mémoire et vous empêcher de stocker d'autres fichiers. Pour conserver suffisamment de mémoire, utilisez Nokia OVI Suite pour sauvegarder les fichiers d'installation sur un PC compatible, puis utilisez le gestionnaire de fichiers pour supprimer les fichiers d'installation de la mémoire de l'appareil. Si le fichier .sis est une pièce jointe à un message, supprimez ce dernier de la boîte de réception de la messagerie.

## Supprimer des applications et des logiciels

Sélectionnez  > **Applications** > **Installations** > **Gest. d'appl.**

Faites défiler jusqu'à un progiciel, puis sélectionnez **Options** > **Supprimer**. Sélectionnez **Oui** pour confirmer.

Si vous supprimez un logiciel, vous ne pouvez le réinstaller que si vous disposez du progiciel d'origine ou d'une copie de sauvegarde du progiciel supprimé. Si vous supprimez un

## Gestion des données

progiciel, vous ne pouvez plus ouvrir les documents créés dans ce logiciel.

Si un autre progiciel dépend du progiciel supprimé, celui-ci risque de ne plus fonctionner. Pour plus d'informations, voir la documentation du progiciel installé.

## Paramètres du gestionnaire d'application

Sélectionnez  > [Applications](#) > [Installations](#) > [Gest. d'appl.](#)

Sélectionnez [Options](#) > [Applications](#) > [Paramètres](#) et l'une des options suivantes :

- **Installation logiciels** — Choisissez si un logiciel Symbian ne comportant aucune signature numérique vérifiée peut être installé.
- **Vérif. en ligne certificat** — Vérifiez les certificats en ligne avant d'installer une application.
- **Adresse Web par défaut** — Sélectionnez l'adresse par défaut utilisée lors de la vérification des certificats en ligne.

Certaines applications Java peuvent nécessiter l'envoi d'un message ou l'établissement d'une connexion réseau vers un point d'accès spécifique pour télécharger des données ou des composants supplémentaires.

## Gestionnaire de fichiers

### A propos du Gestionnaire de fichiers

Sélectionnez  > [Applications](#) > [Bureau](#) > [Gest. fichiers](#).

Le Gestionnaire de fichiers permet de parcourir, de gérer et d'ouvrir des fichiers.

Les options disponibles peuvent varier.

Pour mapper ou supprimer des lecteurs ou pour définir les paramètres d'un lecteur distant compatible raccordé à votre appareil, sélectionnez [Options](#) > [Lecteurs distants](#).

## Rechercher et organiser des fichiers

Sélectionnez  > [Applications](#) > [Bureau](#) > [Gest. fichiers](#).

Pour trouver un fichier, sélectionnez [Options](#) > [Chercher](#). Saisissez un terme de recherche correspondant au nom du fichier.

Pour déplacer et copier des fichiers et dossiers, ou encore pour créer de nouveaux dossiers, sélectionnez [Options](#) > [Organiser](#).



**Raccourci:** Pour appliquer des actions à plusieurs éléments simultanément, sélectionnez les éléments. Pour sélectionner ou désélectionner des éléments, appuyez sur #.

## Sauvegarde de fichiers sur une carte mémoire

Sélectionnez  > [Applications](#) > [Bureau](#) > [Gest. fichiers](#).

Pour sauvegarder des fichiers sur une carte mémoire, sélectionnez les types de fichier à sauvegarder, puis [Options](#) > [Sauvegarder mém. tél.](#). Vérifiez que votre carte

mémoire dispose de suffisamment d'espace pour les fichiers que vous avez choisi de sauvegarder.

## Gestion d'une carte mémoire

Sélectionnez  > **Applications** > **Bureau** > **Gest. fichiers**.

Ces options ne sont disponibles que si une carte mémoire compatible est insérée dans l'appareil.

Sélectionnez **Options** puis définissez les options suivantes :

- **Options carte mémoire** — Pour renommer ou formater une carte mémoire.
- **Mot passe carte mém.** — Pour protéger une carte mémoire par mot de passe.
- **Déverr. carte mémoire** — Pour déverrouiller une carte mémoire

## Gestionnaire de l'appareil

### Configuration à distance

Sélectionnez  > **Paramètres** > **Gestion. du terminal**.

Le gestionnaire du terminal vous permet de gérer des paramètres, des données et des logiciels sur votre appareil à distance.

Vous pouvez vous connecter à un serveur et recevoir des paramètres de configuration pour votre appareil. Les modes serveur et autres paramètres de configuration vous sont envoyés par vos prestataires de services ou les services d'entreprise de gestion de l'information. Les paramètres de configuration peuvent comprendre des paramètres de

connexion et d'autres paramètres utilisés par certaines applications de votre appareil. Les options disponibles peuvent varier.

La connexion de configuration distante est généralement démarrée par le serveur lorsque les paramètres de l'appareil doivent être mis à jour.

Pour créer un nouveau mode serveur, sélectionnez **Options** > **Modes serveur** > **Options** > **Nouveau mode serveur**.

Vous pouvez recevoir ces paramètres de votre prestataire de services dans un message de configuration. Si ce n'est pas le cas, définissez les points suivants :

- **Nom du serveur** — Donnez un nom au serveur de configuration.
- **ID serveur** — Saisissez l'ID unique qui identifie le serveur de configuration.
- **Mot de passe du serveur** — Saisissez un mot de passe pour identifier l'appareil sur le serveur.
- **Mode session** — Sélectionnez votre type de connexion préféré.
- **Point d'accès** — Sélectionnez le point d'accès à utiliser pour la connexion ou créez-en un nouveau. Vous pouvez également choisir d'indiquer le point d'accès à chaque fois que vous démarrez une connexion. Ce paramètre n'est disponible que si vous avez sélectionné **Internet** comme type de porteuse.
- **Adresse de l'hôte** — Saisissez l'adresse web du serveur de configuration.
- **Port** — Entrez le numéro de port du serveur.

## Connectivité

- **Nom d'utilisateur** et **Mot de passe** — Entrez votre ID utilisateur et mot de passe pour le serveur de configuration.
- **Autoriser configuration** — Sélectionnez **Oui** pour permettre au serveur d'initier une session de configuration.
- **Auto-accept. demandes** — Sélectionnez **Oui** si vous ne souhaitez pas que le serveur vous demande confirmation lorsqu'il initie une session de configuration.
- **Authentification réseau** — Indiquez si vous souhaitez utiliser l'authentification http.
- **Nom d'utilisateur réseau** et **Mot de passe réseau** — Entrez votre ID utilisateur et mot de passe pour l'authentification http. Ce paramètre n'est disponible que si vous avez sélectionné l'**Authentification réseau** pour qu'elle soit utilisée.

Pour vous connecter au serveur et recevoir les paramètres de configuration pour votre appareil, sélectionnez **Options** > **Début configuration**.

Pour afficher le journal de configuration du profil sélectionné, sélectionnez **Options** > **Afficher journal**.

Pour mettre à jour le logiciel de l'appareil par liaison radio, sélectionnez **Options** > **Paramètres**. La mise à jour n'efface pas vos paramètres. Lorsque vous recevez la mise à jour sur votre appareil, suivez les instructions qui s'affichent à l'écran. Votre appareil redémarre lorsque l'installation est terminée. Le téléchargement de mises à jour logicielles peut entraîner la transmission d'un grand volume de données (service réseau). Assurez-vous que la batterie de l'appareil est

suffisamment chargée ou branchez le chargeur avant de lancer la mise à jour.

## Mettre à jour le logiciel de l'appareil

Les mises à jour logicielles peuvent inclure de nouvelles fonctionnalités et des fonctions améliorées qui n'étaient pas disponibles lors de l'achat de votre appareil. La mise à jour du logiciel peut également améliorer les performances de l'appareil.

Nokia Software Updater est une application pour ordinateur qui vous permet de mettre à jour le logiciel de votre appareil. Pour mettre à jour le logiciel de votre appareil, vous avez besoin d'un ordinateur compatible, d'un accès Internet haut débit et d'un câble de données USB compatible pour connecter votre appareil à l'ordinateur.

Pour obtenir plus d'informations, pour vérifier les dates de parution des dernières versions logicielles et pour télécharger l'application Nokia Software Updater, consultez les sites Web [www.nokia.com/softwareupdate](http://www.nokia.com/softwareupdate) ou votre site Web Nokia local.

Pour mettre à jour le logiciel de l'appareil, procédez comme suit :

1. Téléchargez et installez l'application Nokia Software Updater sur votre ordinateur.
2. Connectez votre appareil à l'ordinateur à l'aide d'un câble de données USB et démarrez l'application Nokia Software Updater. L'application Nokia Software Updater vous guide pour sauvegarder vos fichiers, mettre à jour le logiciel et restaurer vos fichiers.

## 19. Connectivité

### Transférer du contenu depuis un autre appareil

Sélectionnez  > [Paramètres](#) > [Echange](#).

L'application d'Echange vous permet de transférer du contenu, comme des contacts, entre deux appareils Nokia compatibles.

Le type de contenu qui peut être transféré dépend du modèle de l'appareil à partir duquel vous souhaitez transférer du contenu. Si l'autre appareil prend en charge la synchronisation, vous pouvez également synchroniser des données entre cet appareil et le vôtre. Votre appareil vous avertit si l'autre équipement n'est pas compatible.

Si l'autre appareil ne peut pas être mis sous tension sans une carte SIM, vous pouvez y insérer votre carte SIM. Lorsque votre appareil est allumé sans carte SIM, le mode Déconnexion est activé automatiquement.

#### Transférer du contenu

Pour récupérer des données depuis l'autre appareil pour la première fois :

1. Sélectionnez le type de connexion que vous souhaitez utiliser pour transférer les données. Les deux appareils doivent prendre en charge le type de connexion sélectionné.
2. Sélectionnez l'appareil à partir duquel vous voulez transférer du contenu. Vous êtes invité à entrer un code sur votre appareil. Entrez un code (1-16 chiffres) et

sélectionnez **OK**. Entrez le même code sur l'autre appareil et sélectionnez **OK**. Les appareils sont désormais liés.

Pour certains modèles d'appareils, l'application Echange est envoyée sur l'autre appareil sous la forme d'un message. Pour installer l'application Echange sur l'autre appareil, ouvrez le message et suivez les instructions.

3. Depuis votre appareil, sélectionnez le contenu que vous souhaitez transférer depuis l'autre appareil.

Le contenu est transféré depuis la mémoire de l'autre équipement vers l'emplacement correspondant de votre appareil.

La durée du transfert dépend de la quantité de données à transférer. Vous pouvez annuler le transfert et poursuivre ultérieurement.

La synchronisation est bidirectionnelle et les données des deux appareils sont identiques. Si un élément est supprimé d'un appareil, il est supprimé de l'autre lors de la synchronisation ; vous ne pouvez pas restaurer des éléments supprimés lors de la synchronisation.

Pour afficher le journal du dernier transfert, sélectionnez un raccourci dans l'écran principal et [Options](#) > [Afficher journal](#).

### Connexions PC

Vous pouvez utiliser votre appareil mobile avec une large gamme d'applications de connectivité PC et de

## Connectivité

communications de données. Nokia Ovi Suite vous permet notamment de transférer des fichiers et des images entre votre appareil et un ordinateur compatible.

Pour plus d'informations à propos de Ovi Suite et du lien de téléchargement, voir [www.ovi.com](http://www.ovi.com).

## Bluetooth

### À propos de Bluetooth

La technologie Bluetooth permet d'établir des connexions sans fil entre les appareils électroniques situés dans une portée de 10 mètres. Une connexion Bluetooth permet d'envoyer des photos, des vidéos, du texte, des cartes de visite, des notes d'agenda ou d'établir une connexion sans fil avec les appareils utilisant cette technologie.

Les équipements dotés de la technologie Bluetooth communiquant grâce à des ondes radioélectriques, votre appareil et les autres équipements ne doivent pas nécessairement être positionnés en visibilité directe. Les deux appareils doivent simplement ne pas être distants de plus de 10 mètres l'un de l'autre, la connexion pouvant cependant être sensible aux interférences dues à des obstacles tels que des murs, ou à d'autres équipements électroniques.

Plusieurs connexions Bluetooth peuvent être actives à la fois. Par exemple, si votre appareil est connecté à un kit oreillette, vous pouvez également transférer des fichiers vers un autre appareil compatible en même temps.

Cet appareil est conforme à la spécification de la technologie Bluetooth 2.0 + EDR qui prend en charge les modes suivants :

Advanced Audio Distribution, Audio/Video Remote Control, Basic Imaging, Basic Printing, Device ID, Dial-up Networking, File Transfer, Generic Audio/Video Distribution, Generic Access, Generic Object Exchange, Handsfree, (Human Interface Device) Headset, Object Push, Phone Book Access, Serial Port et SIM Access. Pour assurer l'interopérabilité avec d'autres appareils prenant en charge la technologie Bluetooth, utilisez les accessoires agréés par Nokia pour ce modèle. N'hésitez pas à consulter les constructeurs des autres appareils pour déterminer leur compatibilité avec cet appareil.

Les fonctions qui font appel à la technologie Bluetooth augmentent l'utilisation de la batterie et réduisent la durée de vie de cette dernière.

### Conseils de sécurité

Si vous n'utilisez pas la connectivité Bluetooth, sélectionnez **Bluetooth** > **Désactivé** ou **Visibilité de mon tél.** > **Masqué**.

Ne liez pas votre appareil à un équipement inconnu.

### Envoyer et recevoir des données via Bluetooth

Sélectionnez  > **Paramètres** > **Connectiv.** > **Bluetooth**.

1. Lorsque vous activez la technologie Bluetooth pour la première fois, vous êtes invité à donner un nom à votre appareil. Donnez un nom unique à votre appareil pour



faciliter son identification si plusieurs appareils dotés de la technologie Bluetooth se trouvent à proximité.

2. Sélectionnez **Bluetooth** > **Activé**.
3. Sélectionnez **Visibilité de mon tél.** > **Visible par tous** ou **Définir une période**. Si vous sélectionnez **Définir une période**, vous devez définir la durée pendant laquelle votre appareil sera visible par d'autres personnes. Votre appareil et le nom que vous avez entré sont désormais visibles par les autres utilisateurs ayant des appareils dotés de la technologie Bluetooth.
4. Ouvrez l'application dans laquelle l'élément que vous souhaitez envoyer est stocké.
5. Sélectionnez l'élément et **Options** > **Envoyer** > **Par Bluetooth**. L'appareil recherche les autres appareils utilisant la technologie Bluetooth à portée et les répertorie.



**Conseil** : Si vous avez auparavant envoyé des données à l'aide de la connectivité Bluetooth, une liste des résultats de recherche précédents est affichée. Pour rechercher davantage d'équipements Bluetooth, sélectionnez **Autres équips.**

6. Sélectionnez l'appareil auquel vous souhaitez vous connecter. Si l'autre équipement requiert une liaison préalablement à la transmission de données, vous êtes invité à saisir un code d'authentification.

Une fois la connexion établie, **Envoi de données en cours** s'affiche.

Le dossier **Envoyés**, figurant dans l'application **Messagerie**, ne stocke pas les messages envoyés à l'aide de la connectivité Bluetooth.

Pour recevoir des données à l'aide de la connectivité Bluetooth, sélectionnez **Bluetooth** > **Activé** et **Visibilité de mon tél.** > **Visible par tous** pour recevoir des données d'un appareil non lié ou **Masqué** pour recevoir des données uniquement d'un appareil lié. Lorsque vous recevez des données via la connectivité Bluetooth, en fonction des paramètres du mode actif, une tonalité retentit et vous êtes invité à préciser si vous souhaitez accepter le message contenant les données. Si vous acceptez, le message est placé dans le dossier **Msgs reçus** de l'application **Messagerie**.



**Conseil** : Vous pouvez accéder aux fichiers situés dans votre appareil ou sur la carte mémoire avec un accessoire compatible prenant en charge le service **File Transfer Profile Client** (par exemple, un ordinateur portable).

La connexion Bluetooth est automatiquement déconnectée après l'envoi ou la réception de données. Seuls **Nokia Ovi Suite** et certains accessoires comme des casques peuvent conserver une connexion même si elle n'est pas activement utilisée.

## Lier les équipements

Sélectionnez  > **Paramètres** > **Connectiv.** > **Bluetooth**.

Ouvrez l'onglet des appareils liés.

## Connectivité

Avant la liaison, choisissez votre propre code (1 à 16 chiffres) et mettez-vous d'accord avec l'utilisateur de l'autre appareil pour utiliser le même code. Les appareils n'ayant pas d'interface utilisateur ont un code fixe. Le code n'est nécessaire que pour la première connexion entre les appareils. Après la liaison, il est possible d'autoriser la connexion. La liaison et l'autorisation de la connexion permettent une connexion plus rapide et plus facile, car vous ne devez pas accepter la connexion entre des appareils liés chaque fois que vous établissez une connexion.

Le code d'authentification de l'accès SIM distant doit comporter 16 chiffres.

1. Sélectionnez **Options > Ajouter équipement**.  
L'appareil commence à rechercher des équipements dotés de la technologie Bluetooth à sa portée. Si vous avez auparavant envoyé des données à l'aide de la connectivité Bluetooth, une liste des résultats de recherche précédents est affichée. Pour rechercher davantage d'équipements Bluetooth, sélectionnez **Autres équipements**.
2. Sélectionnez l'appareil avec lequel vous souhaitez vous lier et saisissez le code. Le même code doit être saisi sur l'autre appareil également.
3. Sélectionnez **Oui** pour rendre la connexion entre les deux appareils automatique, ou **Non** pour confirmer la connexion manuellement à chaque tentative de connexion. Après liaison, l'appareil est enregistré sur la page des appareils liés.

Pour donner un surnom à l'appareil lié, sélectionnez **Options > Attribuer dénomination**. Le surnom n'apparaît que sur votre appareil.

Pour supprimer une liaison, sélectionnez l'appareil dont vous souhaitez supprimer la liaison, puis **Options > Supprimer**. Pour supprimer toutes les liaisons, sélectionnez **Options > Tout supprimer**. Si vous êtes actuellement connecté à un appareil et si vous annulez la liaison avec cet appareil, la liaison est immédiatement supprimée et la connexion est terminée.

Pour permettre à un appareil lié de se connecter automatiquement à votre appareil, sélectionnez **Défini comme autorisé**. Les connexions entre votre appareil et l'autre équipement peuvent se faire à votre insu. Aucune acceptation ou autorisation séparée n'est nécessaire. Utilisez cet état de liaison avec vos propres accessoires, comme votre casque téléphonique ou votre ordinateur, ou des appareils appartenant à quelqu'un de fiable. Si vous désirez accepter les requêtes de connexion depuis l'autre appareil séparément à chaque fois, sélectionnez **Déf. comme non autorisé**.

Pour utiliser un accessoire audio Bluetooth comme un casque ou un mains libres Bluetooth, vous devez lier votre appareil et l'accessoire. Pour le code et de plus amples instructions, voir le guide de l'utilisateur des accessoires. Pour vous connecter à l'accessoire audio, basculez sur cet accessoire. Certains accessoires audio se connectent automatiquement à votre appareil. Si ce n'est pas le cas, ouvrez l'onglet des appareils liés, sélectionnez l'accessoire et **Options > Connexion à équipement audio**.

## Bloquer des appareils

Sélectionnez  > **Paramètres** > **Connectiv.** > **Bluetooth**.

Pour empêcher un appareil d'établir une connexion Bluetooth avec votre équipement, ouvrez l'onglet des appareils liés. Sélectionnez un appareil que vous souhaitez bloquer et **Options** > **Bloquer**.

Pour débloquer un appareil, ouvrez l'onglet des appareils bloqués, puis sélectionnez **Options** > **Supprimer**. Pour débloquer tous les appareils bloqués, sélectionnez **Options** > **Tout supprimer**.

Lorsque vous rejetez une demande de liaison provenant d'un autre appareil, vous êtes invité à spécifier si vous souhaitez bloquer toutes ses futures demandes de connexion. Si la réponse est positive, l'appareil distant est ajouté à la liste des appareils bloqués.

## Câble de données

Pour éviter d'endommager la carte mémoire ou de corrompre les données, ne débranchez pas le câble de données USB durant un transfert de données.

## Transférer des données entre votre appareil et un ordinateur

1. Insérez une carte mémoire dans votre appareil et connectez l'appareil à un ordinateur compatible à l'aide du câble de données USB.
2. Si l'appareil vous invite à choisir le mode à utiliser, sélectionnez **Stockage de masse**. Dans ce mode, votre

appareil apparaît en tant que disque dur amovible sur votre ordinateur.

3. Transférez les données souhaitées entre l'ordinateur et votre appareil.
4. Mettez fin à la connexion depuis l'ordinateur (par exemple à partir d'un assistant Débrancher ou Ejecter le matériel dans Windows) pour éviter d'endommager la carte mémoire.

Pour modifier les paramètres de mode USB, sélectionnez  > **Paramètres** > **Connectiv.** > **USB**.

Pour modifier le mode USB que vous utilisez normalement avec le câble de données, sélectionnez **Mode de connexion USB**.

Pour configurer l'appareil afin qu'il vous demande quel mode utiliser chaque fois que vous connectez le câble de données USB à l'appareil, sélectionnez **Demander connexion** > **Oui**.

Pour utiliser Nokia PC Suite avec votre appareil, installez Nokia PC Suite sur votre ordinateur, connectez le câble de données USB et sélectionnez **PC Suite**.

## Sync

Sélectionnez  > **Paramètres** > **Connectiv.** > **Sync**.

Sync vous permet de synchroniser vos notes, vos entrées d'agenda, vos SMS et MMS, vos signets du navigateur ou vos contacts avec différentes applications compatibles sur un ordinateur compatible ou sur Internet.

## Conseils verts

Vous pouvez recevoir des paramètres de synchronisation de votre prestataire de services dans un message spécifique.

Un profil de synchronisation contient les paramètres nécessaires à la synchronisation.

Lorsque vous ouvrez l'application de synchronisation, le profil de synchronisation par défaut ou le dernier profil utilisé s'affiche. Pour modifier le profil, faites défiler jusqu'à un

## 20. Conseils verts

Voici quelques conseils qui vous permettront de contribuer à la protection de l'environnement.



### Économiser l'énergie

Lorsque votre batterie est complètement chargée et que vous avez déconnecté le chargeur de l'appareil, n'oubliez pas de le débrancher aussi de la prise murale !

Pour ne pas avoir à recharger votre batterie trop souvent, procédez comme suit :

- Fermez et désactivez les applications, services et connexions que vous n'utilisez pas.
- Diminuez la luminosité de l'écran.
- Si votre appareil le permet, configurez-le pour qu'il entre en mode d'économie d'énergie après une période d'inactivité.

élément à synchroniser et sélectionnez **Cocher** pour l'inclure dans le profil ou **Décocher** pour en pas l'ajouter.

Pour gérer les profils de synchronisation, sélectionnez **Options** et les options souhaitées.

Pour synchroniser des données, sélectionnez **Options** > **Synchroniser**. Pour annuler la synchronisation avant la fin du processus, sélectionnez **Annuler**.

- Désactivez les sons inutiles, tels que le son des touches. Réglez également le volume de votre appareil sur son niveau minimum.

### Recycler

Avez-vous pensé à recycler votre ancien appareil ? 65 à 80 % des matériaux qui composent un téléphone mobile Nokia sont recyclables. Retournez toujours vos produits électroniques, batteries et emballages usagés à un point de collecte dédié. Vous contribuerez ainsi à la lutte contre la mise au rebut non contrôlée et à la promotion du recyclage des matériaux. Pour découvrir comment recycler vos produits Nokia, rendez-vous sur [www.nokia.com/werecycle](http://www.nokia.com/werecycle) ou [www.nokia.mobi/werecycle](http://www.nokia.mobi/werecycle).

Vous pouvez recycler l'emballage et les manuels d'utilisation avec vos papiers.

## Économiser le papier

Ce manuel d'utilisation vous aide à faire vos premiers pas avec votre appareil. Pour des instructions plus complètes, activez la fonction intégrée à votre appareil (dans la plupart des applications, sélectionnez **Options** > **Aide**). Vous trouverez également des manuels d'utilisation et d'autres supports sur [www.nokia.com/support](http://www.nokia.com/support).

## Plus d'infos

Pour plus d'informations sur les caractéristiques environnementales de votre appareil, rendez-vous sur [www.nokia.com/ecodeclaration](http://www.nokia.com/ecodeclaration).

## Informations sur le produit et la sécurité

### Accessoires

Pour vous procurer ces accessoires agréés, veuillez vous adresser à votre revendeur. Lorsque vous débranchez le cordon d'alimentation d'un accessoire, tirez sur la fiche et non sur le cordon.

Les kits oreillettes suivants ont été agréés par Nokia pour cet appareil particulier : HS-47. Pour plus d'informations sur les kits oreillettes compatibles avec cet appareil, consultez les pages du site [www.nokia.fr](http://www.nokia.fr).

### Batterie

#### Informations relatives à la batterie et au chargeur

Votre appareil est alimenté par une batterie rechargeable. La batterie BL-5CT est conçue pour être utilisée avec cet appareil. Nokia pourra rendre d'autres modèles de batterie compatibles avec cet appareil. Cet appareil est conçu pour être utilisé avec les chargeurs suivants : AC-8. Le numéro de

modèle exact du chargeur peut varier en fonction du type de prise utilisé. Le type de prise est identifié par l'un des codes suivants : E, EB, X, AR, U, A, C, K ou UB.

La batterie peut être chargée et déchargée des centaines de fois mais elle s'épuise à la longue. Lorsque le temps de conversation et le temps de veille sont sensiblement plus courts que la normale, remplacez la batterie. N'utilisez que des batteries agréées par Nokia et ne rechargez votre batterie qu'à l'aide de chargeurs agréés par Nokia pour cet appareil.

Si une batterie est utilisée pour la première fois ou si la batterie n'a pas été utilisée pendant une longue période, il peut être nécessaire de connecter le chargeur puis de le déconnecter et de le reconnecter à nouveau pour commencer le chargement. Si la batterie est complètement déchargée, il peut s'écouler plusieurs minutes avant que le témoin de charge ne s'affiche ou avant que vous puissiez effectuer un appel.

Retrait en toute sécurité. Mettez toujours l'appareil hors tension et débranchez le chargeur avant de retirer la batterie.

## Informations sur le produit et la sécurité

Chargement correct. Débranchez le chargeur de sa source d'alimentation ainsi que l'appareil lorsqu'ils ne sont plus en cours d'utilisation. Lorsque la batterie est entièrement chargée, déconnectez-la du chargeur, car toute surcharge risque de réduire sa durée de vie. Si elle reste inutilisée, une batterie entièrement chargée se décharge progressivement.

Évitez les températures extrêmes. Essayez de toujours garder la batterie à une température comprise entre 15°C et 25°C (59°F et 77°F). Des températures extrêmes réduisent la capacité et la durée de vie de la batterie. Un appareil utilisant une batterie chaude ou froide risque de ne pas fonctionner temporairement. Les performances de la batterie sont particulièrement limitées à des températures très inférieures à 0°C (32°F).

Évitez les court-circuits. Un court-circuit accidentel peut se produire si un objet métallique tel qu'une pièce de monnaie, un trombone ou un stylo, provoque la connexion directe des pôles positif (+) et négatif (-) de la batterie (contacts métalliques situés sur la batterie). Cela peut se produire si, par exemple, vous avez une batterie de rechange dans votre poche ou dans un sac. La mise en court-circuit des bornes risque d'endommager la batterie ou l'élément de connexion.

Mise au rebut. Ne jetez pas les batteries au feu car elles peuvent exploser. Les batteries doivent être jetées conformément à la réglementation locale. Recyclez-les si possible. Elles ne doivent pas être jetées dans une poubelle réservée aux ordures ménagères.

Fuite. Vous ne devez pas démonter, couper, ouvrir, écraser, tordre, percer ou découper des éléments ou des batteries. Dans le cas d'une fuite de la batterie, empêchez le liquide

d'entrer en contact avec votre peau ou vos yeux. Si cela se produit, rincez immédiatement les zones touchées avec de l'eau ou consultez un médecin.

Domages. Vous ne devez pas modifier ou refabriquer une batterie, ni tenter d'y insérer des corps étrangers et vous ne devez pas la plonger dans de l'eau ou d'autres liquides ou l'exposer à ceux-ci. Les batteries risquent d'exploser si elles sont endommagées.

Utilisation correcte. N'utilisez la batterie que dans le but pour lequel elle a été conçue. Une utilisation inadéquate de la batterie peut être à l'origine d'un incendie, d'une explosion ou d'autres dangers. Si vous faites tomber l'appareil ou la batterie, en particulier sur une surface dure, et pensez que la batterie a été endommagée, portez-la à un centre de maintenance avant de continuer à l'utiliser, afin qu'elle soit examinée. N'utilisez jamais de chargeur ou de batterie endommagé(e). Gardez votre batterie hors de portée des enfants.

## Directives d'authentification des batteries Nokia

Pour votre sécurité, utilisez toujours des batteries Nokia d'origine. Pour être sûr(e) d'acheter une batterie Nokia d'origine, achetez-la toujours dans un centre de service Nokia agréé ou chez un distributeur Nokia agréé et inspectez l'hologramme comme suit :

## Authentification de l'hologramme

1. Lorsque vous regardez l'hologramme, vous devriez voir le symbole des mains associées Nokia, sous un certain angle, et le logo des accessoires Nokia d'origine, sous un autre angle.
2. Lorsque vous inclinez l'hologramme vers la gauche, la droite, le bas et le haut, vous devriez voir respectivement 1, 2, 3 et 4 points de chaque côté.



Réaliser avec succès ces étapes ne garantit pas totalement l'authenticité de la batterie. Si vous avez des raisons de croire que votre batterie n'est pas une batterie Nokia d'origine malgré son hologramme ou si vous ne pouvez confirmer son authenticité, évitez de l'utiliser et portez-la à un centre de service Nokia agréé ou chez un distributeur Nokia agréé pour obtenir de l'aide.

Pour en savoir plus sur les batteries Nokia d'origine, visitez le site [www.nokia.com/battery](http://www.nokia.com/battery).

## Prendre soin de votre appareil

Votre appareil est un produit de conception et d'élaboration de haute technologie et doit être manipulé avec précaution. Les suggestions suivantes vous permettront de maintenir la couverture de votre garantie.

- Maintenez l'appareil au sec. L'eau de pluie, l'humidité et les liquides contiennent des minéraux susceptibles de détériorer les circuits électroniques. Si votre appareil est mouillé ou a été exposé à l'humidité, retirez la batterie et laissez l'appareil sécher complètement avant de la remettre en place.
- N'utilisez pas ou ne conservez pas votre appareil dans un endroit poussiéreux ou sale. Ses composants, et ses composants électroniques, peuvent être endommagés.
- Ne conservez pas l'appareil dans des zones de haute ou basse température. Des températures élevées peuvent réduire la durée de vie des appareils électroniques, endommager les batteries et fausser ou faire fondre certains composants en plastique. Lorsqu'il reprend sa température normale après une exposition au froid, de l'humidité peut se former à l'intérieur de l'appareil et endommager les circuits électroniques.
- N'essayez pas d'ouvrir l'appareil autrement que selon les instructions de ce manuel.
- Ne faites pas tomber l'appareil, ne le heurtez pas ou ne le secouez pas. Une manipulation brutale risquerait de détruire les différents circuits internes et les petites pièces mécaniques.
- N'utilisez pas de produits chimiques durs, de solvants ou de détergents puissants pour nettoyer votre appareil. Utilisez seulement un chiffon doux, propre et sec pour nettoyer l'appareil.
- Ne peignez pas l'appareil. La peinture risque d'encrasser ses composants et d'en empêcher le fonctionnement correct.

## Informations sur le produit et la sécurité

- N'utilisez que l'antenne fournie ou une antenne de remplacement agréée. Vous risquez d'endommager l'appareil et de violer la réglementation relative aux appareils de transmission par fréquences radioélectriques si vous utilisez une autre antenne, si vous modifiez l'antenne agréée ou encore si vous effectuez des adaptations non autorisées.
- N'utilisez pas les chargeurs à l'extérieur.
- Effectuez des sauvegardes des données que vous souhaitez conserver, telles que vos contacts et les notes de l'agenda.
- Pour réinitialiser l'appareil de temps en temps afin d'améliorer ses performances, éteignez-le et retirez sa batterie.

Ces recommandations s'appliquent à votre appareil ainsi qu'à la batterie, au chargeur et à tout autre accessoire.

## Recyclage

Retournez toujours vos produits électroniques, batteries et emballages usagés à des points de collecte dédiés. Vous contribuerez ainsi à la lutte contre la mise au rebut non contrôlée et à la promotion du recyclage des matériaux. Pour consulter les informations environnementales du produit et découvrir comment recycler vos produits Nokia, rendez-vous sur [www.nokia.com/werecycle](http://www.nokia.com/werecycle) ou [www.nokia.mobi/werecycle](http://www.nokia.mobi/werecycle).



Sur votre produit, sa batterie, sa documentation ou son emballage, le symbole de la poubelle barrée d'une croix a pour objet de vous rappeler que les produits

électriques et électroniques, les batteries et les accumulateurs doivent faire l'objet d'une collecte sélective en fin de vie. Cette exigence s'applique aux pays de l'Union Européenne. Ne jetez pas ces produits dans les ordures ménagères non sujettes au tri sélectif. Pour plus d'informations sur la sauvegarde de l'environnement, consultez les "éco-déclarations" relatives aux produits sur la page [www.nokia.com/environment](http://www.nokia.com/environment).

## Informations supplémentaires sur la sécurité

### Enfants

Votre appareil et ses accessoires ne sont pas des jouets. Ils peuvent contenir des éléments de petite taille. Gardez-les hors de portée des enfants.

### Environnement et utilisation

Cet appareil est conforme aux recommandations en matière d'exposition aux fréquences radioélectriques lorsqu'il est utilisé soit dans sa position normale contre l'oreille, soit à une distance minimale de 2,2 centimètres (7/8 pouce). Lorsqu'un étui, un clip ceinture ou un support est utilisé à des fins de transport sur soi, il ne doit pas contenir de parties métalliques et doit placer l'appareil à une distance minimale de votre corps.

L'envoi de fichiers de données ou de messages requiert une connexion de qualité au réseau. L'envoi des fichiers ou messages peut être retardé jusqu'à ce qu'une telle connexion



soit possible. Suivez les instructions relatives à la distance de séparation tant que la transmission n'est pas achevée.

## **Appareils médicaux**

Les équipements de transmission par fréquences radioélectriques, y compris les téléphones sans fil, peuvent interférer avec le bon fonctionnement des appareils médicaux insuffisamment protégés. Consultez un médecin ou le fabricant de l'appareil médical pour déterminer s'ils sont protégés correctement des signaux de fréquences radioélectriques externes. Éteignez votre appareil dans les endroits où le règlement l'exige. Les centres hospitaliers ou de santé peuvent utiliser des équipements sensibles aux signaux de fréquences radioélectriques externes.

## **Implants médicaux**

Les fabricants d'appareils médicaux recommandent une distance minimale de 15,3 centimètres (6 pouces) entre un appareil sans fil et un implant médical tel qu'un stimulateur cardiaque ou un défibrillateur, afin d'éviter toute interférence avec l'appareil médical. Il est recommandé aux personnes équipées de tels appareils :

- De toujours veiller à maintenir l'appareil sans fil à une distance de plus de 15,3 centimètres (6 pouces) de l'appareil médical.
- Ne transportez pas l'appareil sans fil dans la poche d'une chemise.
- De placer l'appareil sans fil au niveau de l'oreille opposée à l'appareil médical.

- D'éteindre l'appareil sans fil si elles pensent qu'une interférence peut se produire.
- De suivre les instructions fournies par le fabricant de leur implant médical.

Si vous portez un implant médical et avez des questions concernant l'utilisation de votre appareil sans fil, consultez votre médecin.

## **Prothèses auditives**

Certains appareils numériques sans fil peuvent interférer avec le bon fonctionnement des prothèses auditives.

## **Arrêté ministériel du 8 octobre 2003**

Tous les produits Nokia sont conformes aux normes et réglementations internationales et, le cas échéant, nationales visant à limiter l'exposition des utilisateurs aux champs électromagnétiques. Ces normes et réglementations ont été adoptées après la réalisation de recherches scientifiques approfondies. Ces recherches n'établissent aucun lien entre l'utilisation d'un téléphone mobile et tous effets nocifs sur la santé si l'appareil est utilisé conformément aux normes et réglementations applicables.

En cas de doutes concernant l'exposition des utilisateurs au champ électromagnétique de téléphones soumis à ces normes et réglementations, nous sommes tenus d'inclure les informations de précautions d'usage suivantes dans la notice d'emploi de l'appareil, conformément aux exigences réglementaires françaises : vous pouvez réduire le niveau d'exposition aux rayonnements radiofréquences (a) en utilisant le téléphone dans de bonnes conditions de

## Informations sur le produit et la sécurité

réception, ou (b) en utilisant un kit mains libres afin d'éloigner l'appareil de la tête et du corps. Dans cette dernière situation, il est recommandé d'éloigner le téléphone du ventre pour les femmes enceintes et du bas ventre pour les adolescents.

## Véhicules

Les signaux de fréquences radioélectriques peuvent affecter les systèmes électroniques mal installés ou insuffisamment protégés dans les véhicules à moteur tels que les systèmes électroniques à injection, de freinage antidérapant, de régulation de vitesse ou les systèmes à airbag. Pour plus d'informations, consultez le constructeur de votre véhicule ou de ses équipements.

Seul le personnel habilité peut procéder à la maintenance de l'appareil ou à son installation dans un véhicule. Une installation ou une maintenance défectueuse peut s'avérer dangereuse et annuler votre garantie. Vérifiez régulièrement l'installation de votre équipement de transmission sans fil dans votre véhicule ainsi que son fonctionnement. Ne stockez pas ou ne transportez pas de liquides inflammables, de gaz ou de matériaux explosifs dans le même compartiment que l'appareil, ses composants ou ses accessoires. N'oubliez pas que l'airbag gonfle avec beaucoup de puissance. Ne placez pas votre appareil ou vos accessoires dans la zone de déploiement de l'airbag.

Éteignez votre appareil avant de monter à bord d'un avion. L'utilisation d'appareils sans fil dans un avion peut s'avérer dangereuse pour le fonctionnement de l'avion et peut être illégale.

## Environnements potentiellement explosifs

Éteignez votre appareil dans les zones où l'atmosphère est potentiellement explosive. Conformez-vous à toutes les instructions affichées. Des étincelles dans de telles zones peuvent provoquer une explosion ou un incendie, causant des blessures corporelles graves voire mortelles. Éteignez votre appareil dans les stations-essence, près des pompes à carburant des stations-service. Observez strictement les restrictions d'utilisation dans les dépôts de carburant, les zones de stockage et de distribution, les usines chimiques ou dans les endroits où sont utilisés des explosifs. Les zones où l'atmosphère est potentiellement explosive sont souvent, mais pas toujours, signalées clairement. Il s'agit notamment des zones où il est habituellement conseillé de couper le moteur des véhicules, de la zone située en dessous du pont des bateaux, des installations destinées au transfert ou au stockage de produits chimiques et des zones dont l'air contient des produits chimiques ou des particules, par exemple le grain, la poussière ou les poudres métalliques. Vérifiez également auprès des constructeurs de véhicules utilisant des gaz de pétrole liquéfiés (tels que le propane ou le butane) si l'appareil peut être utilisé en toute sécurité à proximité de ces véhicules.

## Appels d'urgence



**Important :** Cet appareil fonctionne grâce aux signaux radioélectriques, aux réseaux cellulaires et terrestres ainsi qu'aux fonctions programmées par l'utilisateur. Si votre appareil prend en charge les appels vocaux via Internet

(appels Internet), activez à la fois les appels Internet et les appels cellulaires. L'appareil pourra tenter d'émettre les appels d'urgence à la fois sur le réseau cellulaire et via votre fournisseur d'appels Internet si les deux fonctionnalités sont activées. Les connexions ne peuvent être garanties dans tous les cas. Aussi, vous ne devez pas compter uniquement sur un appareil sans fil pour les communications de première importance, comme les urgences médicales.

Pour émettre un appel d'urgence :

1. Si l'appareil est éteint, allumez-le. Vérifiez que la puissance du signal est appropriée. Selon votre appareil, vous devrez peut-être effectuer également les actions suivantes :
  - Insérez une carte SIM si votre appareil doit en utiliser une.
  - Supprimez certaines limitations d'appel activées sur votre appareil.
  - Passez du mode Avion ou Hors ligne à un mode actif.
2. Appuyez sur la touche de fin autant de fois que nécessaire pour effacer l'écran et préparer l'appareil à émettre un appel.
3. Entrez le numéro d'urgence officiel correspondant à l'endroit où vous vous trouvez. Ces numéros varient selon les endroits où vous vous trouvez.
4. Appuyez sur la touche d'appel.

Lorsque vous émettez un appel d'urgence, indiquez toutes les informations nécessaires de façon aussi précise que possible. Votre appareil sans fil peut constituer le seul moyen

de communication sur le lieu d'un accident. N'interrompez pas l'appel avant d'en avoir reçu l'autorisation.

## **Informations relatives à la certification (DAS)** **Cet appareil mobile est conforme aux recommandations en matière d'exposition aux fréquences radioélectriques.**

Votre appareil mobile est un émetteur-récepteur radio. Il a été conçu de manière à respecter les limites fixées par les recommandations internationales en matière d'exposition aux fréquences radioélectriques. Ces recommandations ont été développées par une organisation scientifique indépendante, l'ICNIRP ; elles intègrent des marges de sécurité destinées à assurer la protection de tous, indépendamment de l'âge et de l'état de santé.

Les recommandations en matière d'exposition applicables aux appareils mobiles sont fondées sur une unité de mesure appelée le débit d'absorption spécifique ou DAS. La limite DAS définie dans les recommandations de l'ICNIRP est de 2,0 watts/kilogramme (W/kg) en moyenne sur un tissu cellulaire de 10 grammes. Lors des tests visant à déterminer le DAS, l'appareil est utilisé dans des positions de fonctionnement standard et fonctionne à son niveau de puissance certifié le plus élevé dans toutes les bandes de fréquences testées. Le niveau de DAS réel d'un appareil en cours d'utilisation peut être inférieur à la valeur maximale car l'appareil est conçu pour utiliser uniquement la puissance nécessaire pour atteindre le réseau. Cette valeur change en fonction d'un certain nombre de facteurs tels que la distance par rapport à une station de base du réseau.

### **Informations sur le produit et la sécurité**

La valeur DAS la plus élevée selon les recommandations de l'ICNIRP pour l'utilisation de l'appareil contre l'oreille est de 1,24 W/kg.

L'utilisation d'accessoires peut modifier les valeurs DAS. Les valeurs DAS peuvent varier selon les normes de test et de présentation des informations en vigueur dans les différents pays et selon la bande de réseau. Consultez la rubrique des informations relatives aux produits sur le site [www.nokia.com](http://www.nokia.com), celle-ci pouvant contenir d'autres informations relatives aux valeurs DAS.

# Index

## A

### accessoires

paramètres 65

### affichage

indicateurs 16

modifier l'apparence 57

### affichage du menu 18

### agenda 58

calendrier lunaire 60

création d'entrées 58

demandes de réunion 59

écrans 60

### alarme 60

### allumer et éteindre l'appareil 12

### antennes 12

### aperçu de la page 48

### appareil photo

barre d'outils 46

capture de photos 46

clips vidéo 46

### appeler 22

### appels

appel de conférence 24

appel en attente 25

composition abrégée 23

couper la sonnerie 24

émettre 22

ID de l'appelant 25

messagerie vocale 23

paramètres 25

rejeter 24

rejeter les appels avec un message

texte 25

répondre 24

sélection du type 25

### appels de conférence 24

### appels vidéo 25

appeler 25

permutation vers un appel

vocal 25

### application d'aide 20

### assistant configuration 13

## B

### barre d'outils

appareil photo 46

### batterie

charge 11

insertion 10

niveau de charge 16

retrait 13

### blogs 48

### blogs Web 48

### Bluetooth

autoriser des appareils 73

code 73

envoi de données 72

liaison 73

réception de données 72

sécurité 72

## C

### câble 75

### câble de données USB 75

### calculatrice 63

### carte mémoire 10, 13

### cartes 33

indicateurs 34

navigation 34

### carte SIM

insertion 10

retrait 13

### centre vidéo

téléchargement 54

visualisation 54

### Centre vidéo 54

### charge de la batterie 11

### clavier

paramètres de verrouillage 65

### code de sécurité 18

### code PIN

changer 65

### codes d'accès 18

### code UPIN

changer 65

### code verrou 65

### composition abrégée 23

## Index

- configuration distante** 69
- connectivité Bluetooth**
  - blocage d'appareils 75
- connexion Internet** 47
  - Voir aussi *navigateur*
- connexions**
  - connexion PC 52
- connexions à un ordinateur** 71
  - Voir aussi *connexions de données*
- connexions de données**
  - connectivité PC 71
  - synchronisation 75
- connexion Web** 47
- contacts** 43
  - ajout de sonneries 44
  - groupes de contacts 43
  - paramètres 44
  - recherche 44
  - répertoires de contacts 44
  - synchronisation 75
- Contacts Ovi** 56
- contrôle du volume** 18
- convertisseur** 62
- D**
- date et heure** 60
- devise**
  - convertisseur 62
- dictionnaire** 61

## E

- économiseur d'écran animé** 57
- économiseur d'énergie** 17
- écouteurs** 20
- écran d'accueil** 15
- écran de veille** 57
- e-mail**
  - ajout de pièces jointes 41
  - comptes 42
  - configuration 40
  - déconnexion 42
  - dossiers 42
  - envoi 40
  - lecture 41
  - message d'absence 42
  - paramètres généraux 42
  - recherche 42
  - suppression 42
  - téléchargement de pièces jointes 41
- envoi**
  - par Bluetooth 72

## F

- flux, actualités** 48
- flux d'actualité** 48

## G

- gestionnaire du terminal** 69

## H

- heure et date** 60
- horloge**
  - paramètres 61
- hors connexion** 16

## I

- ID de l'appelant** 25
- image d'arrière-plan** 57
- indicateurs** 16
- informations de contact** 21
- informations sur le support** 21
- installation d'applications** 66
- installations** 19

## J

- journal** 24

## K

- kit oreillette** 20

## L

- langue**
  - modification 37
- langue d'écriture** 37
- lecteur audio**
  - lecture 29
  - listes de lecture 30
  - transfert de musique 31

**liaison**

- appareils 73
- code 73

**M****maintenance 21****mémoire**

- cache Web 50

**mémoire cache 50****menu 18****message d'absence 42****messagerie vocale**

- appel 23
- changer de numéro 23

**messages**

- messages de rejet d'appel 25

**messages audio 38****messages multimédia 38****messages texte**

- envoi 38

**méthodes de connexion**

- Bluetooth 72
- câble de données 75

**Mini plan 48****mise à jour automatique de l'heure et de la date 60****mise à jour du logiciel 22****mises à jour**

- logiciel de l'appareil 70

**mises à jour logicielles 70****MMS (Multimedia Message Service) 38****modem 52****modes**

- création 57
- personnalisation 57

**module de sécurité 18****mot de passe de limitation 18****multimédia**

- radio 31

**My Nokia 21****N****navigateur**

- barre d'outils 48
- mémoire cache 50
- navigation dans des pages 47, 48
- paramètres 51
- recherche de contenu 49
- sécurité 50
- signets 50
- téléchargements 49

**notes 64****notes actives 63**

- paramètres 63

**numérotation vocale 23****O****opérateur**

- sélection 27

**Ovi 55, 56****Ovi Fichiers 56****Ovi Store 56****P****paramètres**

- accessoires 65
- appels 25
- applications 65
- configuration 12
- contacts 44
- horloge 61
- navigateur 51
- notes actives 63
- réseau 27
- restauration 66
- verrouillage du clavier 65

**paramètres de configuration 12****paramètres des applications 65****paramètres originaux 66****partage en ligne 53****Partage en ligne**

- abonnement 53
- activation des services 53
- création de publications 53

**partage vidéo**

- partager des clips vidéo 28
- partager des vidéos en direct 28

**PDF reader 61****période de verrouillage automatique 65****personnalisation 57**

## Index

**PIN 18**

**puissance de signal 16**

**PUK 18**

## R

**radio 31**

écouter 31

**radio FM 31**

**recherche**

contacts 44

**recherche dans une base de données**

**distante 44**

**recherche de musique 30**

**rechercher**

musique 30

**Rechercher 55**

**renvoi d'appel 26**

**repères 34**

**réseau**

paramètres 27

**restauration les paramètres**

**originaux 66**

**restriction d'appels 27**

**réunions 41**

## S

**saisie de texte prédictive 36**

**saisie de texte traditionnelle 36**

**Say and Play 30**

**sécurité**

appareil et carte SIM 65

Bluetooth 72

Navigateur Web 50

**service client 21**

**service de réparation 21**

**services 55**

**signets 50**

**SMS (Short Message Service) 38**

**sonneries**

contacts 44

**synchronisation de données 75**

## T

**téléchargements 49**

**texte**

mode alphabétique 36

mode numérique 36

saisie prédictive 36

saisie traditionnelle 36

**thèmes**

modification 57

téléchargement 57

**Touche Perso 15**

**touches et connecteurs 14**

## U

**UPIN 18**

## V

**verrouillage**

clavier 65

verrouillage automatique de  
l'appareil 65

**verrouillage à distance 19**

**verrouillage de l'appareil 19**

**verrouillage du clavier 18**

## Z

**Zip manager 64**