

AVKYLD

GB

DE

FR

IT



Design and Quality
IKEA of Sweden

ENGLISH	4
DEUTSCH	17
FRANÇAIS	30
ITALIANO	49

Table of contents

Safety information	4	What to do if ...	11
Product description	8	Technical data	13
First use	8	Environmental concerns	14
Daily use	9	IKEA GUARANTEE	14
Cleaning and maintenance	10		

Safety Information

WARNING: To reduce the risk of fire, electric shock, or injury when using your refrigerator, follow these basic precautions:

- to avoid a hazard due to instability, positioning or fixing of the appliance must be done in accordance with the manufacturer instructions.
- This appliance is intended to be used in household and similar applications such as
 - staff kitchen areas in shops, offices and other working environments;
 - farm houses and by clients in hotels, motels and other residential type environments;
 - bed and breakfast type environments;
 - catering and similar non-retail applications.
- This appliance does not contain CFCs. The refrigerant circuit contains R600a (HC).
- Appliances with Isobutane (R600a): isobutane is a natural gas without environmental impact, but is flammable. Therefore, make sure the refrigerant circuit pipes are not damaged. Keep special attention in case of damaged pipes emptying the refrigerant circuit.
- C-Pentane is used as blowing agent in the insulation foam and it is a flammable gas. Pay special attention during disposal operations.
- Do not damage the appliance refrigerant circuit pipes.
- Do not store explosive substances such as aerosol cans with a flammable propellant in this appliance.
- Keep the appliance ventilation openings clear of obstruction.
- Do not attempt to speed up defrosting process and perform defrosting in any other way than described in the User Manual.
- Do not use or place electrical devices inside the appliance compartments if they are not of the type

- expressly authorised by the Manufacturer.
- This appliance can be used by children aged from 8 years and above and persons with reduced physical, sensory or mental capabilities or lack of experience and knowledge if they have been given supervision or instruction concerning use of the appliance in a safe way and understand the hazards involved. Cleaning and user maintenance shall not be made by children without supervision.
 - To avoid the risk of children becoming trapped and suffocating, do not allow them to play or hide inside the appliance.
 - During installation, make sure the appliance does not damage the power cable.
 - Do not pull the appliance power cable.
 - Do not use single/multi adapters or extension cords.
 - Plug the appliance into a grounded (earthed) socket: the appliance must be earthed.
 - The appliance must be disconnected from its power source during service and when replacing parts
- It must be possible to disconnect the appliance from the power supply by unplugging it if plug is accessible, or by means of an accessible multi-pole switch installed upstream of the socket in conformity with national safety standards.
 - The appliance must be handled and installed by two or more persons.
 - Installation and maintenance including replacement of the supply cord must be carried out by the manufacturer or a qualified technician, in compliance with the manufacturer's instructions and the local safety regulations in force. In order to avoid a hazard do not repair or replace any part of the appliance including the supply cord, unless specifically stated in the user manual.

Before first use

To ensure best use of your appliance, carefully read this User Manual which contains a description of the product and useful advice.

Keep these instructions for future reference.

1. After unpacking the appliance, make sure it is not damaged and that the door closes properly.
Any functional fault must be reported to IKEA After Sales Service as soon as possible.
2. Wait at least two hours before switching the appliance on, to ensure that the refrigerant circuit is fully efficient.
3. Clean the inside of the appliance before using it.

Precautions and general recommendations

Installation and connection

- Be careful not to damage the floors (e.g. parquet) when moving the appliance.
- Make sure the appliance is not near a heat source.
- Install and level the appliance on a floor strong enough to take its weight and in a place suitable for its size and use.
- The appliance is arranged for operation in places where the temperature comes within the following ranges, according to the climatic class given on the rating plate. The appliance may not work properly if it is left for a long time at a temperature outside the specified range.

Climatic Class	Amb. T. (°C)
SN	From 10 to 32
N	From 16 to 32
ST	From 16 to 38
T	From 16 to 43

- Make sure the voltage specified on the rating plate corresponds to that of your home.

Safety

- Do not store or use petrol, flammable liquids or gas in the vicinity of this or other electrical appliances. The fumes can cause fires or explosions.
- Do not swallow the contents (non-toxic) of the ice packs (in some models).
- Do not eat ice cubes or ice lollies immediately after taking them out of the freezer since they may cause cold burns.

Use

- Before carrying out any maintenance or cleaning operation, unplug the appliance or disconnect it from the power supply.
- Use the refrigerator compartment only for storing fresh food and the freezer compartment only for storing frozen food, freezing fresh food and making ice cubes.
- Do not store glass containers with liquids in the freezer compartment since they may break.
- Avoid storing unwrapped food in direct contact with internal surfaces of the refrigerator or freezer compartments.
- The bulb used inside the appliance is specifically designed for domestic appliances and is not suitable for general room lighting within the home (EC Regulation 244/2009).

The Manufacturer declines any liability for injury to persons or animals or damage to property if the above advice and precautions are not respected.

Energy-saving tips

- Install the appliance in a dry, well ventilated room far away from any heat source (e.g. radiator, cooker, etc.) and in a place not exposed directly to the sun. If required, use an insulating plate.
- To guarantee adequate ventilation follow installation instructions.
- Insufficient ventilation on back of the

product increases energy consumption and decreases cooling efficiency.

- The internal temperatures of the appliance may be affected by the ambient temperature, frequency of door opening, as well as location of the appliance. Temperature setting should take into consideration these factors.
- Allow warm food and drinks to cool down before placing in the appliance.
- Do not obstruct the fan (if available) with food items.
- After placing the food check if the door of compartments closes properly, especially the freezer door.
- Reduce to a minimum door opening.
- When thawing frozen food, place them in the refrigerator. The low temperature of the frozen products cools the food in the refrigerator.
- Positioning of the shelves in the refrigerator has no impact on the efficient usage of energy. Food should be placed on the shelves in such way to ensure proper air circulation (food should not touch each other and distance between food and rear wall should be kept).
- You can increase storage capacity of frozen food by removing baskets maintaining an equivalent energy consumption.
- Damaged gasket must be replaced as soon as possible.

Product description

Carefully read the user handbook before using the appliance.

Refrigerator compartment
(for storage of fresh food and beverages)

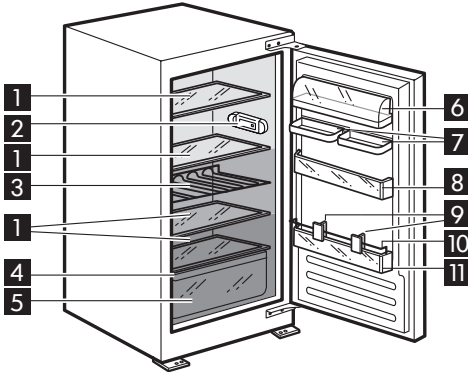

- 1 Glass shelves
- 2 Control panel with LED light
- 3 Bottle rack
- 4 Rating plate (at the side of the crisper)
- 5 Crisper
- 6 Dairy balcony with lid
- 7 Double balcony
- 8 Door balcony
- 9 Dividers
- 10 Bottle holder
- 11 Bottle balcony

- Least cold zone
- Intermediate temperature zone
- Coldest zone

Characteristics, technical data and images may vary according to the model.

Accessories

Egg tray



1x

First Use

Connect the appliance to the power supply. The ideal food storage temperatures are already factory-set (intermediate).

Note: after being switched on, the appliance needs 4-5 hours in order to reach the correct temperature to store a typical volume of food.

In accordance with regulations valid in this country it must be provided with a special device (see figure) placed in the lower compartment of the fridge to indicate the coldest zone of it.

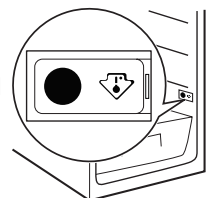

Important!

This appliance is sold in France.

Daily use

Refrigerator and freezer operation

The appliance's refrigerator compartment features a control panel with LED lights. A different temperature can be set using the **C** button as shown in the figure.

The three green LED indicators indicate the refrigerator compartment set temperature. The following adjustments are possible:

Leds on

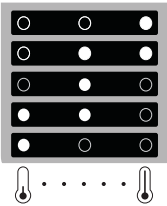

Set temperature

- High (least cold)
- Medium-high
- Intermediate
- Medium-low
- Low (coldest)

Stand-by

Press the **C** button for 3 seconds to deactivate the appliance (the control panel and lights remain off). Press the button again briefly to reactivate the appliance.

Note: This operation does not disconnect the appliance from the power supply.

Note: the ambient temperature, frequency of door opening and position of the appliance can affect the temperature inside the two compartments.

These factors must be taken into account when setting the thermostat.

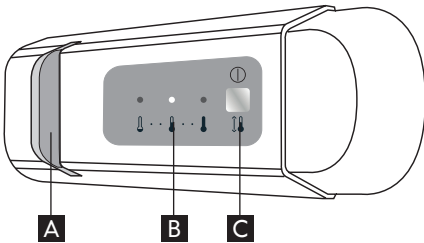

- A** Led light
- B** Refrigerator compartment temperature
- C** Button for temperature regulation and Stand-by function

LED light

LEDs last longer than traditional light bulbs, improve internal visibility and are environmentally friendly.

Contact the Service Centre if replacement is necessary.

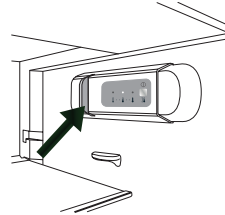

Refrigerator compartment

Defrosting of the refrigerator compartment is completely automatic.

The formation of water droplets on the rear internal wall of the refrigerator compartment indicates that the automatic defrosting is underway.

The defrost water automatically runs into a drain outlet and then into a container from where it evaporates.

Caution! The refrigerator accessories must not be placed in a dishwasher.

Care and Maintenance

Regularly clean the appliance with a cloth and a solution of hot water and neutral detergent specifically formulated for refrigerator interiors. Do not use abrasive cleaners or tools. Use the tool provided to regularly clean the defrost water drain outlet, located on the rear wall of the refrigerator compartment near the crisper draw, in order to ensure defrost water is removed correctly (see Fig. 1).

Before servicing or cleaning the appliance, unplug it from the mains or disconnect the power supply.

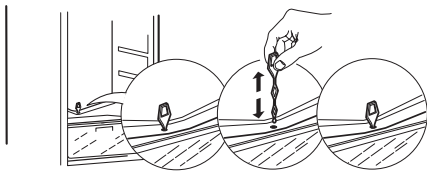

Fig. 1

Food storage

Wrap food to protect it from any water, humidity or condensation; this will prevent the spread of any odours in the refrigerator, while also ensuring better storage of frozen food.

Never place warm food in the freezer. Cooling hot foods before freezing saves energy and prolongs the life of the appliance.

If the event of prolonged disuse

Disconnect the appliance from the power supply, remove all food, defrost and clean the appliance. Leave the doors open just enough to allow air to circulate inside the compartments. This will prevent the formation of mould and unpleasant odours.

In the event of a power cut

Keep the doors of the appliance closed. This will allow the food to stay cold as long as possible. If food has defrosted even partially, do not re-freeze it. Consume within 24 hours.

What to do if...

Problem	Possible causes:	Solutions:
The control panel is switched off and/or the appliance does not work	There may be a problem with the power supply to the appliance.	Check that: <ul style="list-style-type: none"> • there is no power cut • the power plug is properly inserted in the socket and the bipolar power switch, if present, is set to the correct position (on) • the household electrical system protection devices are in good working order • the power supply cable is not damaged. • switch the appliance on with the Temp. button.
The inside light does not work.	The light may need replacing. Malfunction of a technical component	Contact an authorized Service Centre.
Temperature inside the compartments is not low enough.	There could be various causes (see "Solution").	Check that: <ul style="list-style-type: none"> • the doors are closed properly • the appliance is not installed near a heat source • the temperature is set appropriately • air circulation inside the appliance is not obstructed in any way (see installation)
Water collects at the bottom of the refrigerator compartment.	The defrost water drain is blocked.	Clean the defrost water drain outlet (see "Cleaning and maintenance")
The front edge of the refrigerator next to the seal is hot.	This is not a problem. It prevents condensation from forming.	No solution is required.
The inside light flashes	"Door open" alarm active It is activated when the refrigerator compartment door remains open for a prolonged period of time.	To stop the alarm, close the refrigerator door. On reopening the door, check the light works Troubleshooting guide

What to do if...

Problem	Possible causes:	Solutions:
The temperature inside the refrigerator compartment is too low	Freezing large quantities of food also lowers the temperature in the refrigerator compartment	<ul style="list-style-type: none"> • wait until food is fully frozen • follow the indications on the rating plate regarding the maximum amount of food that can be frozen.
Excessive frost build-up in the freezer compartment	The freezer compartment door does not close properly	Defrost the freezer compartment and check the door closes properly
One or more green lights flash continuously.	Malfunction Alarm The alarm indicates a fault in a technical component	Call the authorised Service Centre.

Note:

it is normal for the refrigeration system to produce some noises, such as gurgling and hissing.

Before contacting the After-Sales Service:

Restart the appliance to see if the fault has been remedied. If it persists, switch the appliance off again and repeat the operation after an hour.

If your appliance still does not work properly after carrying out the checks listed in the troubleshooting guide and switching the appliance on again, contact the After-sales Service, clearly explaining the problem and specifying:

- the nature of the problem
- the model
- the type and serial number of the appliance

(given on the rating plate)

- the Service number (the number after the word SERVICE on the rating plate inside the appliance).

SERVICE 0000 000 00000



Note: if the direction of door opening is reversed, this operation is not covered by the warranty.

Technical data

Product dimensions (mm)	AVKYLD
Height	1220
Width	540
Depth	550
Net Volume (l)	
Refrigerator	208
Freezer	n/a
Defrost system	
Refrigerator	Automatic
Freezer	n/a
Star Rating	n/a
Rising Time (h)	n/a
Freezing capacity (kg/24 h)	n/a
Energy consumption (kwh/24h)	0.361
Noise level (dba)	35
Energy class	A+

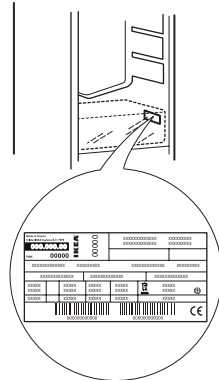

The technical specifications are given on the rating plate inside the appliance and on the energy label.

Environmental concerns

1. Packing

The packing material is 100% recyclable and bears the recycling symbol. For disposal, comply with the local regulations. Keep the packing materials (plastic bags, polystyrene parts, etc.) out of the reach of children, as they are a potential source of danger.

2. Scrapping/Disposal

The appliance is manufactured using recyclable material.

This appliance is marked in compliance with European Directive 2002/96/EC on Waste Electrical and Electronic Equipment (WEEE). By ensuring the correct disposal of this appliance, you can help prevent potentially negative consequences for the environment and the health of persons.



The symbol on the appliance, or on the accompanying documents, indicates that this appliance should not be treated as domestic waste but must be taken to a special collection centre for the recycling of electrical and electronic equipment.

When scrapping the appliance, make it unusable by cutting off the power cable and removing the doors and shelves so that children cannot easily climb inside and become trapped.

Scrap the appliance in compliance with local regulations on waste disposal, taking it to a special collection centre; do not leave the appliance unattended even for a few days, since it is a potential source of danger for children.

For further information on the treatment, recovery and recycling of this product, contact your competent local office, the household waste collection service or the shop where you purchased the appliance.

Declaration of conformity

- This appliance has been designed for preserving food and is manufactured in compliance with Regulation (CE) No. 1935/2004.



- This appliance has been designed, manufactured and marketed in compliance with:
 - safety objectives of the “Low Voltage” Directive 2006/95/CE (which replaces 73/23/CEE and subsequent amendments);
 - the protection requirements of Directive “EMC” 2004/108/EC.

IKEA GUARANTEE

How long is the IKEA guarantee valid?

This guarantee is valid for five (5) years from the original date of purchase of your appliance at IKEA, unless the appliance is named LAGAN in which case two (2) years of guarantee apply. The original sales receipt, is required as proof of purchase. If service work is carried out under guarantee, this will not extend the guarantee period for the appliance.

Which appliances are not covered by the IKEA five (5) years guarantee?

The range of appliances named LAGAN and all appliances purchased in IKEA before 1st of August 2007.

Who will execute the service?

IKEA service provider will provide the service through its own service operations or authorized service partner network.

What does this guarantee cover?

The guarantee covers faults of the appliance, which have been caused by faulty construction or material faults from the date of purchase from IKEA. This guarantee applies to domestic use only. The exceptions are specified under the headline "What is not covered under this guarantee?" Within the guarantee period, the costs to remedy the fault e.g. repairs, parts, labour and travel will be covered, provided that the appliance is accessible for repair without special expenditure. On these conditions the EU guidelines (Nr. 99/44/EG) and the respective local regulations are applicable. Replaced parts become the property of IKEA.

What will IKEA do to correct the problem?

IKEA appointed Service Provider will examine the product and decide, at its sole discretion, if it is covered under this guarantee. If considered covered, IKEA Service Provider or its authorized service partner through its own service operations, will then, at its sole discretion, either repair the defective product or replace it with the same or a comparable product.

What is not covered under this guarantee?

- Normal wear and tear.
- Deliberate or negligent damage, damage caused by failure to observe operating instructions, incorrect installation or by connection to the wrong voltage, damage caused by chemical or electrochemical reaction, rust, corrosion or water damage including but not limited to damage caused by excessive lime in the water supply, damage caused by abnormal environmental conditions.
- Consumable parts including batteries and lamps.
- Non-functional and decorative parts which do not affect normal use of the appliance, including any scratches and possible color differences.

- Accidental damage caused by foreign objects or substances and cleaning or unblocking of filters, drainage systems or soap drawers.
- Damage to the following parts: ceramic glass, accessories, crockery and cutlery baskets, feed and drainage pipes, seals, lamps and lamp covers, screens, knobs, casings and parts of casings. Unless such damages can be proved to have been caused by production faults.
- Cases where no fault could be found during a technician's visit.
- Repairs not carried out by our appointed service providers and/or an authorized service contractual partner or where non-original parts have been used.
- Repairs caused by installation which is faulty or not according to specification.
- The use of the appliance in a non-domestic environment i.e. professional use.
- Transportation damages. If a customer transports the product to his home or another address, IKEA is not liable for any damage that may occur during transport. However, if IKEA delivers the product to the customer's delivery address, then damage to the product that occurs during this delivery will be covered by IKEA.
- Cost for carrying out the initial installation of the IKEA appliance. However, if an IKEA appointed Service Provider or its authorized service partner repairs or replaces the appliance under the terms of this guarantee, the appointed Service Provider or its authorized service partner will reinstall the repaired appliance or install the replacement, if necessary.

These restrictions do not apply to fault-free work carried out by a qualified specialist using our original parts in order to adapt the appliance to the technical safety specifications of another EU country.

How country law applies

The IKEA guarantee gives you specific legal rights, which cover or exceed all the local legal demands. However these conditions do not limit in any way consumer rights described in the local legislation.

Area of validity

For appliances which are purchased in one EU country and taken to another EU country, the services will be provided in the framework of the guarantee conditions normal in the new country.

An obligation to carry out services in the framework of the guarantee exists only if the appliance complies and is installed in accordance with:

- the technical specifications of the country in which the guarantee claim is made;
- the Assembly Instructions and User Manual Safety Information.

The dedicated AFTER SALES for IKEA appliances

Please don't hesitate to contact IKEA appointed After Sales Service Provider to:

- make a service request under this guarantee;
- ask for clarifications on installation of the IKEA appliance in the dedicated IKEA kitchen furniture;
- ask for clarification on functions of IKEA appliances.

To ensure that we provide you with the best assistance, please read carefully the Assembly Instructions and/or the User Manual before contacting us.

How to reach us if you need our service



Please refer to the last page of this manual for the full list of IKEA appointed After Sales Service Provider and relative national phone numbers.

i In order to provide you a quicker service, we recommend to use the specific phone numbers listed on this manual. Always refer to the numbers listed in the booklet of the specific appliance you need an assistance for. Please also always refer to the IKEA article number (8 digit code) and 12 digit service number placed on the rating plate of your appliance.

i **SAVE THE SALES RECEIPT!**
It is your proof of purchase and required for the guarantee to apply. The sales receipt also reports the IKEA name and article number (8 digit code) for each of the appliances you have purchased.

Do you need extra help?

For any additional questions not related to After Sales of your appliances please contact your nearest IKEA store call centre. We recommend you read the appliance documentation carefully before contacting us.

Inhaltsverzeichnis

Sicherheitsinformationen	17	Was tun, wenn...	24
Beschreibung des Geräts	21	Technische Daten	26
Inbetriebnahme	21	Umweltschutz	27
Täglicher Gebrauch	22	IKEA - GARANTIE	27
Reinigung und Pflege	23		

Sicherheitsinformationen

WARNUNG: So reduzieren Sie bei der Benutzung Ihres Gefrierschranks das Risiko von Verbrennungen, Elektroschock oder Verletzungen von Personen durch das Befolgen einiger grundlegender Sicherheitsmaßnahmen:

- Dieses Gerät muss zur Vermeidung von Gefahren durch Instabilität gemäß den Anweisungen des Herstellers installiert werden.
- Das Gerät ist für die Verwendung in einem normalen Haushalt und für ähnliche Verwendungszwecke bestimmt wie
 - Küchen für Mitarbeiter in Läden, Büros und anderen Arbeitsumgebungen;
 - Landhäuser und durch Kunden in Hotels, Motels und anderen Wohnmöglichkeiten;
 - Pensionen oder Ferienwohnungen;
 - Catering Service und ähnliche Nicht-Einzelhandels-Anwendungen.
- Dieses Gerät ist FCKW-frei. Das

Kältemittel enthält R600a (HC).

- Für Geräte mit Isobutan (R 600a): Isobutan ist ein Naturgas ohne Umwelt schädigende Auswirkungen, es ist jedoch entflammbar. Die Leitungen des Kältekreislaufes müssen daher unbedingt auf ihre Unversehrtheit überprüft werden. Bitte achten Sie bei beschädigten Leitungen unbedingt darauf, den Kältemittelkreislauf zu entleeren.
- C-Pentan dient als Aufschäumer in Isolierschaum und ein brennbares Gas. Bitte passen Sie beim Entsorgen besonders auf.
- Die Leitungen des Kühlkreislaufs dürfen nicht beschädigt werden.
- Lagern Sie keine Behälter mit brennbaren Materialien wie z.B. Spraydosen in diesem Gerät.
- Decken Sie die Belüftungsöffnungen des Gerätes nicht ab und stellen Sie diese nicht zu.
- Bitte versuchen Sie nicht, den Abtauvorgang zu

- beschleunigen, und führen Sie den Abtauvorgang unbedingt genau so aus wie in der Bedienungsanleitung beschrieben.
- Keine elektrischen Geräte in den Geräteräumen verwenden, wenn diese nicht den vom Hersteller genehmigten entsprechen.
 - Dieses Gerät kann von Kindern ab 8 Jahren und von Personen mit eingeschränkten physischen, sensorischen oder geistigen Fähigkeiten oder eingeschränkter Erfahrung oder Unkenntnis benutzt werden, wenn sie in das Gerät eingewiesen wurden und eine Anweisung für den sicheren Gebrauch dieses Gerätes bekamen und die damit verbundenen Gefahren verstanden haben. Die Reinigung und Pflege des Gerätes darf von Kindern nicht ohne Aufsicht durchgeführt werden.
 - Verbieten Sie Kindern das Spielen und Verstecken im Gerät, um Erstickungs- und Einschließgefahr zu vermeiden.
 - Achten Sie bei der Installation darauf, dass das Gerät nicht auf dem Netzkabel steht.
 - Ziehen Sie nicht am Netzkabel des Geräts.
 - Verwenden Sie keine Verlängerungskabel oder Einzel-/Mehrfachstecker.
 - Stecken Sie den Netzstecker des Geräts in eine (geerdete) Buchse: das Gerät muss geerdet sein.
 - Vor und während der Durchführung von Austausch- oder Wartungsarbeiten muss dieses Gerät von der Stromversorgung getrennt sein
 - Die elektrische Abschaltung des Gerätes muss durch Ziehen des Netzsteckers aus der Steckdose oder durch einen der Steckdose vorgeschalteten Mehrpolalter in Übereinstimmung mit den nationalen Sicherheitsstandards möglich sein.
 - Zum Transport und zur Installation des Geräts sind zwei oder mehrere Personen erforderlich.
 - Installation und Wartung einschließlich Netzkabeltausch müssen von einer Fachkraft gemäß den Herstellerangaben und den gültigen örtlichen Sicherheitsbestimmungen durchgeführt werden. Um Gefahren zu vermeiden, reparieren Sie das Gerät nicht selbst und tauschen Sie keine Teile aus, wenn dies im Bedienungshandbuch nicht ausdrücklich angegeben ist.

Vor dem ersten Gebrauch

Lesen Sie bitte für die optimale Nutzung Ihres Gerätes die vorliegende Gebrauchsanleitung sorgfältig durch, in der die Beschreibung des Produkts und hilfreiche Hinweise enthalten sind.

Heben Sie diese Anleitung bitte als Nachschlagewerk gut auf.

1. Überprüfen Sie das Gerät nach dem Auspacken auf Beschädigungen und kontrollieren Sie, ob die Tür einwandfrei schließt.
Jede Funktionsstörung muss dem IKEA Kundendienst so schnell wie möglich gemeldet werden.
2. Warten Sie vor der Inbetriebnahme des Gerätes mindestens zwei Stunden, damit der Kühlkreislauf seine volle Funktionstüchtigkeit erreichen kann.
3. Reinigen Sie den Innenraum vor der Inbetriebnahme des Geräts.

**Allgemeine Hinweise und Ratschläge
Aufstellung und Anschluss**

- Achten Sie beim Umstellen des Gerätes darauf, dass der Fußboden (z. B. Parkett) nicht beschädigt wird.
- Stellen Sie das Gerät nicht neben einer Wärmequelle auf.
- Nivellieren Sie das Gerät auf einer tragfähigen Fläche und stellen Sie es in einem seinen Abmessungen und seinem Verwendungszweck entsprechenden Raum auf.
- Das Gerät ist für den Einsatz in Räumen mit nachstehenden Temperaturbereichen ausgelegt, die ihrerseits von der Klimaklasse auf dem Typenschild abhängig sind. Wird der vorgegebene Temperaturbereich für das Gerät für einen längeren Zeitraum unter- oder überschritten, kann es zu Funktionsstörungen kommen.

Klimaklasse	Raum. Temp. (°C)
SN	von 10 bis 32
N	von 16 bis 32
ST	von 16 bis 38
T	von 16 bis 43

- Die auf dem Typenschild angegebene Spannung muss der Spannungsversorgung in Ihrem Haus entsprechen.

Sicherheit

- Lagern und verwenden Sie kein Benzin, Gas oder andere entflammare Stoffe/Flüssigkeiten in der Nähe des Geräts oder anderer Haushaltsgeräte. Die Dämpfe können Brände oder Explosionen verursachen.
- Die in den (eventuell vorhandenen) Kälteakkus enthaltene (ungiftige) Flüssigkeit darf nicht verschluckt werden.
- Verzehren Sie Eiswürfel oder Wassereis nicht sofort nach der Entnahme aus dem Gefrierraum, da sie Kälteverbrennungen hervorrufen können.

Gebrauch

- Ziehen Sie vor jeder Reinigungs- und Wartungsarbeit den Netzstecker des Geräts oder unterbrechen Sie die Stromversorgung.
- Verwenden Sie den Kühlraum nur zur Lagerung von frischen Lebensmitteln und den Gefrierraum nur zur Lagerung von Tiefkühlware, zum Einfrieren frischer Lebensmittel und zur Herstellung von Eiswürfeln.
- Stellen Sie keine Glasbehälter mit flüssigem Inhalt in den Gefrierraum, da diese platzen können.
- Unverpackte Lebensmittel so lagern, dass sie nicht mit den Innenwänden des Kühl- bzw. Gefrierraums in Berührung kommen.

- Die in diesem Gerät verwendete Lampe ist speziell für elektrische Geräte ausgelegt und nicht für die Beleuchtung von Räumen eines Haushalts geeignet (EU-Regelung (EC) Nr. 244/2009).

Der Hersteller lehnt jede Haftung für eventuelle Schäden an Personen oder Sachen ab, die infolge Nichtbeachtung dieser Vorschriften entstehen.

Energiespartipps

- Installieren Sie das Gerät in einem trockenen, gut belüfteten Raum weit weg von einer Wärmequelle (wie Heizung, Herd usw.) und an einer Stelle, die keinem direkten Sonnenlicht ausgesetzt ist. Bei Bedarf eine Isolierplatte verwenden.
 - Damit eine adäquate Belüftung garantiert ist, befolgen Sie bitte die Installationsanweisungen.
 - Eine ungenügende Belüftung des Geräts führt zu einem erhöhten Stromverbrauch und einer Reduzierung der Kühlleistung.
 - Die Innentemperaturen des Gerätes hängen von der Raumtemperatur, der Häufigkeit der Türöffnungen und dem Gerätestandort ab. Bei der Temperatureinstellung sind diese Faktoren zu berücksichtigen.
 - Lassen Sie warme Speisen abkühlen, bevor Sie diese in das Gerät stellen.
 - Verdecken Sie den Lüfter (falls vorhanden) nicht mit Lebensmitteln.
 - Vergewissern Sie sich nach dem Einlagern der Lebensmittel, dass die Tür, insbesondere die Gefrierschranktür, richtig schließt.
- Öffnen Sie die Türen so wenig wie möglich.
 - Tauen Sie Tiefkühlkost stets im Kühlschrank auf. Die niedrige Temperatur des Gefrierzugs kühlt die Lebensmittel im Kühlschrank.
 - Die Anordnung der Ablagen im Kühlschrank hat keine Auswirkung auf den effizienten Energieverbrauch. Die Lebensmittel sollten so auf die Ablagen gelegt werden, dass eine korrekte Luftzirkulation gewährleistet ist (die Lebensmittel dürfen sich nicht berühren und zwischen Lebensmittel und Rückwand muss ein Abstand bleiben).
 - Sie können die Lagerkapazität für Tiefkühlware durch Entfernen der Körbe vergrößern; das Gerät benötigt dadurch die gleiche Menge Energie.
 - Eine beschädigte Dichtung muss so schnell wie möglich ausgetauscht werden.

Beschreibung des Geräts

Lesen Sie bitte sorgfältig die Bedienungsanleitungen vor dem Gebrauch des Gerätes.

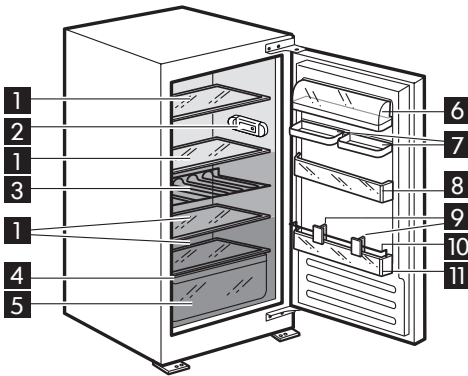

Kühlraum

(zur Lagerung frischer Lebensmittel und Getränke)

- 1 Glasablagen
- 2 Bedienfeld mit LED Leuchte
- 3 Flaschenfach
- 4 Typenschild (neben den Obst- und Gemüsefächern)
- 5 Obst- und Gemüsefach
- 6 Fach für Milchprodukte mit Deckel
- 7 Doppelseitenfach
- 8 Türseitenfach
- 9 Trennelemente
- 10 Flaschenkamm
- 11 Flaschenseitenfach

- Bereich geringer Kühlleistung
- Bereich mit mittlerer Kühlleistung
- Bereich mit hoher Kühlleistung

Zubehör

Eierbehälter



1x

Die Produkteigenschaften, technischen Daten und Abbildungen können je nach Modell verschieden sein.

Inbetriebnahme

Schließen Sie das Gerät an das Stromnetz an. Die idealen Lagertemperaturen für Ihre Lebensmittel sind bereits werkseitig voreingestellt (mittlere Temperatur). Hinweis: Nach dem Einschalten des Geräts dauert es ca. 4-5 Stunden, bis die für eine normale Beladung des Geräts erforderliche Temperatur erreicht ist.

In Übereinstimmung mit Regelungen, die in diesem Land gültig sind, muss eine bestimmte Vorrichtung (siehe Abbildung) im unteren Gefrierraum vorhanden sein, um dessen kälteste Zone anzuzeigen.

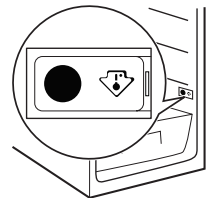

Bitte beachten!





Dieses Gerät wird in Frankreich verkauft.



Täglicher Gebrauch

Betrieb von Kühl- und Gefrierraum

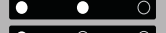
Der Kühlraum dieses Geräts ist mit einem Bedienfeld mit LED Leuchten ausgestattet. Die Temperatureinstellung kann mit der **C** Taste wie in der Abbildung gezeigt geändert werden.

Die drei grünen LED Anzeigen zeigen die im Kühlfach eingestellte Temperatur an. Es sind folgende Einstellungen möglich:

LEDs ein	Eingestellte Temperatur
	Hoch (am wenigsten kalt)
	Mittel-hoch
	Mittel
	Mittel-niedrig
	Niedrig (am kältesten)

•••••

Standby

Drücken Sie die **C** Taste 3 Sekunden lang zur Aktivierung des Geräts (Bedienfeld und Leuchten bleiben aus). Drücken Sie die Taste erneut kurz, um das Gerät wieder zu aktivieren.

Hinweis: Bei diesem Vorgang wird das Gerät nicht vom Stromnetz getrennt.

Hinweis: Die Raumtemperatur, die Häufigkeit der Türöffnungen und der Aufstellungsort des Gerätes können die Innentemperaturen im Kühl- und Gefrierraum beeinflussen.

Bei der Thermostateinstellung müssen diese Faktoren berücksichtigt werden.

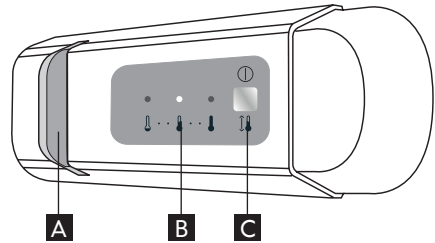

- A** LED Leuchte
- B** Temperatur im Kühlraum
- C** Taste für Temperaturregelung und Standby-Funktion

LED Leuchte

Die LEDs halten länger als herkömmliche Glühlampen, verbessern die Sicht im Gerät und sind umweltfreundlich. Wird ein Austausch erforderlich, kontaktieren Sie bitte den Kundendienst.

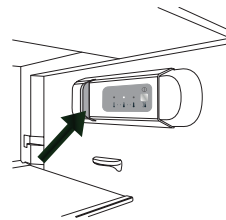

Kühlraum

Das Abtauen des Kühlraums erfolgt vollautomatisch.

Die sich von Zeit zu Zeit an der Innenrückwand des Kühlfachs bildenden Wassertropfen zeigen die automatische Abtauphase an.

Das Tauwasser läuft automatisch durch eine Abflussöffnung in einen speziellen Behälter, in dem es verdampft.

Vorsicht! Das Kühlschrankszubehör darf nicht im Geschirrspüler gewaschen werden.

Reinigung und Pflege

Reinigen Sie das Gerät regelmäßig mit einem Tuch und einer Lösung aus lauwarmem Wasser und einem spezifisch für die Reinigung von Kühlschränken geeigneten neutralen Reinigungsmittel. Verwenden Sie weder Scheuermittel noch harte Gegenstände für die Reinigung. Reinigen Sie die Abflussöffnung in der Innenrückwand nahe beim Gemüsefach regelmäßig mit dem mitgelieferten Werkzeug, um das ständige und ungehinderte Abfließen des Abtauwassers zu ermöglichen (siehe Abb 1). Ziehen Sie vor jeder Reinigungs- und Wartungsarbeit den Netzstecker des Geräts oder unterbrechen Sie die Stromversorgung.



Abb. 1

Aufbewahrung der Lebensmittel

Verpacken Sie die Lebensmittel zum Schutz vor Wasser, Feuchtigkeit oder Kondensation; dies verhindert die Übertragung von Gerüchen im Kühlschrank und sorgt für eine bessere Lagerung von Tiefkühlgut. Stellen Sie niemals warme Speisen in das Tiefkühlabteil. Abkühlen vor dem Gefrieren spart Energie und schont das Gerät (längere Lebensdauer).

Bei längerem Nicht-Gebrauch

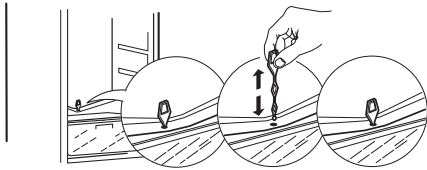
Das Gerät vom Stromnetz trennen, vollständig entleeren, abtauen und reinigen. Lassen Sie die Gerätetüren leicht offen stehen, damit für eine ausreichende Luftzirkulation in beiden Räumen gesorgt ist.

Dadurch wird die Bildung von Schimmel oder unangenehmen Gerüchen vermieden.

Bei einem Stromausfall

Halten Sie die Türen gut geschlossen. Auf diese Weise bleiben die eingelagerten Lebensmittel so lang wie möglich kühl. Frieren Sie teilweise angetaute Tiefkühlware nicht erneut ein. Bitte innerhalb von 24 Stunden aufbrauchen.

Was tun, wenn...

Fehler	Mögliche Ursachen:	Abhilfe:
Das Bedienfeld ist ausgeschaltet und/oder das Gerät funktioniert nicht	Es kann ein Problem mit der elektrischen Stromversorgung des Gerätes vorliegen.	Prüfen Sie, dass: <ul style="list-style-type: none"> • kein Stromausfall vorliegt • der Netzstecker richtig in der Steckdose steckt und der Zweipolschalter (je nach Modell) in der richtigen Position (ein) ist • die Schutzvorrichtungen des Hausstromnetzes korrekt funktionieren • das Netzkabel nicht gebrochen ist. • schalten Sie das Gerät ein mit der Temp. Taste.
Die Innenbeleuchtung funktioniert nicht.	Die Lampe muss u. U. ausgewechselt werden. Ausfall eines technischen Bauteils	Wenden Sie sich an eine autorisierte Kundendienststelle.
Die Temperatur in den Geräteräumen ist nicht kalt genug.	Es können dafür verschiedene Gründe vorliegen (siehe "Abhilfe").	Prüfen Sie, dass: <ul style="list-style-type: none"> • die Türen richtig geschlossen sind • das Gerät nicht neben einer Wärmequelle steht • die Temperatur korrekt eingestellt ist • die Luftzirkulation im Gerät in keiner Weise verdeckt ist (siehe Installation)
Wasser steht auf dem Boden des Kühlraums.	Der Tauwasserabfluss ist verstopft.	Reinigen Sie die Tauwasser-Abflussöffnung (siehe "Reinigung und Pflege")
Die vordere Kante des Kühlschranks ist in Höhe der Dichtung heiß.	Dies ist ganz normal. Dies verhindert die Bildung von Kondenswasser.	Es ist keine Abhilfemaßnahme nötig.
Die Innenbeleuchtung blinkt	Alarm „Tür offen“ ist aktiv Er wird aktiviert, wenn die Kühlraumtür längere Zeit offen steht.	Schließen Sie die Kühlraumtür, um den Alarm zu stoppen Öffnen Sie die Tür erneut und prüfen Sie, ob die Innenbeleuchtung funktioniert.

Was tun, wenn...

Fehler	Mögliche Ursachen:	Abhilfe:
Die Temperatur im Kühlraum ist zu niedrig	Auch das Einfrieren großer Mengen Lebensmittel senkt die Temperatur im Kühlraum	<ul style="list-style-type: none"> • warten Sie, bis die Lebensmittel ganz durchgefroren sind • befolgen Sie die Angaben auf dem Typenschild hinsichtlich der maximalen Menge an Lebensmitteln, die eingefroren werden können.
Übermäßige Reifbildung im Gefrierraum	Die Gefrierraumtür ist nicht richtig geschlossen	Tauen Sie den Gefrierraum ab und prüfen Sie, ob die Tür korrekt schließt
Eine oder mehrere grüne Leuchten blinken kontinuierlich.	Alarm Betriebsstörung Dieser Alarm weist auf einen Fehler in einem technischen Bauteil hin	Kontaktieren Sie den autorisierten technischen Kundendienst.

Hinweis:

Gurgelnde und zischende Geräusche sind normale Betriebsgeräusche des Kältekreislaufs Ihres Geräts.

Bevor Sie den Kundendienst rufen:

Bitte schalten Sie das Gerät nochmals ein, um zu prüfen, ob die Störung immer noch vorliegt. Liegt die Störung noch immer vor, so schalten Sie das Gerät aus und wiederholen Sie den Versuch nach einer Stunde.

Arbeitet das Gerät trotz der vorgenannter Kontrollen und nach dem Neueinschalten des Gerätes weiterhin nicht korrekt, setzen Sie sich bitte mit dem Kundendienst in Verbindung. Erklären Sie die Art der Betriebsstörung und geben Sie Folgendes an:

- die Art der Störung

- das Modell
- Type und Seriennummer des Geräts (auf dem Typenschild angegeben)
- die Servicenummer (die Nummer hinter dem Wort "SERVICE" auf dem Typenschild im Geräteinnern).

SERVICE 0000 000 00000



Hinweis: Falls der Anschlag der Tür geändert wird, ist dieser Vorgang nicht von der Garantie abgedeckt.

Technische Daten

Produktabmessungen (mm)	AVKYLD
Höhe	1220
Breite	540
Tiefe	550
Nutzzinhalt (l)	
Kühlteil	208
Gefrierraum	n/a
Abtausystem	
Kühlteil	Automatisch
Gefrierraum	n/a
Anzahl der Sterne	n/a
Aufbewahrungsdauer bei Stromausfall (h)	n/a
Gefrierleistung (kg/24 h)	n/a
Energieverbrauch (kwh/24h)	0,361
Geräuschentwicklung (dba)	35
Energieklasse	A+

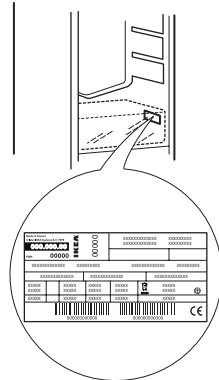

Die Technischen Daten können dem Typenschild im Gerät und dem Energie-Etikett entnommen werden.

Umweltschutz

1. Verpackung

Das Verpackungsmaterial ist zu 100% wieder verwertbar und durch das Recyclingsymbol gekennzeichnet. Es muss gemäß den örtlichen Vorschriften entsorgt werden. Verpackungsmaterial (Plastiktüten, Polystyrol usw.) nicht in der Reichweite von Kindern aufbewahren, da es eine mögliche Gefahrenquelle darstellt.

2. Entsorgung

Das Gerät besteht aus recycelbarem Material.

Dieses Gerät ist gemäß der Europäischen Richtlinie 2002/96/EC für Elektro- und Elektronik-Altgeräte (WEEE) gekennzeichnet. Sie leisten einen positiven Beitrag zum Umwelt- und Gesundheitsschutz, wenn Sie dieses Gerät einer gesonderten Abfallsammlung zuführen.



Das Symbol  auf dem Gerät bzw. auf dem beiliegenden Informationsmaterial weist darauf hin, dass dieses Gerät kein normaler Haushaltsmüll ist, sondern in einer Sammelstelle für Elektro- und Elektronik-Altgeräte entsorgt werden muss. Schneiden Sie vor der Entsorgung des Gerätes das Netzkabel durch, um das Gerät funktionsuntüchtig zu machen, und entfernen Sie die Türen und Ablageflächen im Gerät, so dass Kinder nicht ungehindert in das

Geräteinnere klettern können.

Das Gerät muss den örtlichen Bestimmungen entsprechend entsorgt und bei einer offiziellen Sammelstelle abgegeben werden;

lassen Sie das Gerät auch für wenige Tage nicht unbeaufsichtigt, da es eine Gefahrenquelle für Kinder darstellt.

Weitere Informationen zu Behandlung, Verwertung, und Wiederverwendung von Elektrogeräten können Sie bei der örtlichen Abfallbeseitigungsgesellschaft, der nächsten Sammelstelle für Haushaltsmüll oder bei dem Händler erfragen, bei dem das Gerät gekauft wurde.

Konformitätserklärung

- Dieses Gerät wurde in Übereinstimmung mit der EG-Verordnung 1935/2004 zur Lagerung von Lebensmitteln hergestellt.



- Dieses Gerät wurde gemäß folgender Richtlinien entworfen, hergestellt und in den Handel eingeführt:
 - Sicherheitsanforderungen der "Niederspannungsrichtlinie" 2006/95/CE (die 73/23/CEE und nachfolgende Änderungen ersetzt);
 - Schutzvorschriften der EMV-Richtlinie 2004/108/EC.

IKEA GARANTIE

Wie lange ist die IKEA Garantie gültig?

Die Garantie gilt fünf (5) Jahre ab dem Kaufdatum von bei IKEA gekauften Geräten, es sei denn, es handelt sich um Geräte der Marke "LAGAN". Bei diesen Geräten gilt eine Garantie von zwei (2) Jahren. Als Kaufnachweis ist das Original des Einkaufsbeleges erforderlich. Werden im Rahmen der Garantie Arbeiten ausgeführt, verlängert sich dadurch nicht die Garantiezeit für das Gerät.

Welche Geräte sind nicht von der 5-(Fünf)-Jahres-Garantie abgedeckt?

Die Geräte der Marke LAGAN und alle bei IKEA vor dem 1. August 2007 gekauften Geräte.

Wer übernimmt den Service?

IKEA führt die Serviceleistungen über sein eigenes Kundendienstnetz oder einen autorisierten Servicepartner aus.

Was deckt diese Garantie ab?

Die Garantie deckt Gerätefehler ab, die aufgrund einer fehlerhaften Konstruktion oder aufgrund von Materialfehlern nach dem Datum des Einkaufs bei IKEA entstanden sind. Die Garantie gilt nur für den Hausgebrauch des betreffenden Gerätes. Ausnahmen sind unter der Überschrift "Was deckt die Garantie nicht ab?" erläutert. Innerhalb der Garantiefrist werden die Kosten für Reparatur, Ersatzteile sowie die Arbeits- und Fahrtkosten übernommen, vorausgesetzt, das Gerät ist ohne besonderen Aufwand für eine Reparatur zugänglich. Die EU-Richtlinien (Nr. 99/44/EG) und die jeweiligen örtlichen Bestimmungen gelten unter diesen Bedingungen. Ersetzte Teile gehen in das Eigentum von IKEA über.

Was unternimmt IKEA, um das Problem zu lösen?

Der IKEA Kundendienst begutachtet das Produkt und entscheidet nach eigenem Ermessen, ob ein Garantieanspruch besteht. Wenn die Garantie geltend gemacht werden kann, wird IKEA durch seinen eigenen Kundendienst oder einen autorisierten Servicepartner nach eigenem Ermessen das schadhafte Produkt entweder reparieren oder durch ein gleiches oder vergleichbares Produkt ersetzen.

Was deckt diese Garantie nicht ab?

- Normale Abnutzungen und Beschädigungen.
- Vorsätzlich oder fahrlässig herbeigeführte Schäden, Beschädigungen infolge Missachtung der Bedienungsanleitung, unsachgemäßer Installation, falschen Spannungsanschlusses, Beschädigung durch chemische oder elektrochemische Reaktionen, inklusive von Korrosions- oder Wasserschäden diese sind nicht beschränkt auf Schäden durch ungewöhnlich hohen Kalkgehalt im Wasser, Beschädigungen durch aussergewöhnliche Umweltbedingungen.
- Verbrauchs- und Verschleißteile wie

Batterien und Glühlampen.

- Nichtfunktionelle und dekorative Teile, die den normalen Gebrauch nicht beeinflussen, sowie Kratzer oder mögliche Farbveränderungen.
- Zufallsschäden durch Fremdkörper, Substanzen oder Reinigungsarbeiten an Filtern, Abflüssen oder Wasch-/Spülmittelfächern.
- Schäden an folgenden Teilen: Glaskeramik, Zubehör, Geschirr- und Besteckkörbe, Zu- und Ablaufschläuche, Dichtungen, Glühlampen und deren Abdeckungen, Siebe, Knöpfe, Gehäuse und Gehäuseteile. Soweit nicht nachgewiesen wird, dass solche Schäden auf Herstellungsmängel zurückzuführen sind.
- Fälle, in welchen der gerufene Servicetechniker keinen Fehler finden konnte.
- Reparaturen, die nicht von unserem eigenen Kundendienst oder -einem Servicevertragspartner ausgeführt oder bei denen keine Originalteile verwendet wurden.
- Durch fehlerhafte oder unvorschriftsmäßige Installation erforderliche Reparaturen.
- Die reparatur von Schäden, die durch eine gewerbliche Nutzung des Gerätes entstanden sind. gewerbliche Nutzung des Gerätes.
- Transportschäden. Wenn der Kunde das Produkt selbst nach Hause oder zu einer anderen Adresse transportiert, ist IKEA von der Haftung für Transportschäden jeder Art freigestellt. Liefert IKEA das Produkt direkt an die Kundenadresse, werden eventuelle Transportschäden durch IKEA gedeckt.
- Kosten für die Installation des IKEA-Gerätes.
Wenn jedoch der IKEA-Kundendienst oder ein Servicevertragspartner im Rahmen der Garantie Reparaturen ausführt oder das Gerät ersetzt, installiert der Kundendienst oder der Servicevertragspartner das

ausgebesserte Gerät oder das Ersatzgerät, falls dies erforderlich sein sollte.

Als Ausnahme gilt die fehlerfreie Installation durch qualifizierte Fachleute unter Verwendung von Originalteilen, um das Gerät den technischen Sicherheitsvorschriften eines anderen EU-Landes anzupassen.

Gültigkeit der länderspezifischen Bestimmungen

IKEA räumt Ihnen eine spezielle Garantie ein, die die gesetzlichen Gewährleistungsrechte, die von Land zu Land jedoch unterschiedlich sein können, mindestens abdeckt bzw. erweitert. Allerdings schränken diese Bedingungen in keiner Weise die landesweit geltenden Verbraucherrechte ein.

Gültigkeitsbereich

Für Geräte, die einem EU-Land gekauft und in ein anderes EU-Land mitgenommen werden, wird der Kundendienst gemäß den Garantierichtlinien im neuen Land übernommen. Eine Verpflichtung zur Durchführung von Leistungen im Rahmen der Garantie besteht nur dann, wenn das Gerät gemäß der Montageanleitung und gemäß:

- den technischen Spezifikationen des Landes, in dem der Garantieanspruch erfolgt;
- den Montageinstruktionen und Informationen im Benutzerhandbuch entspricht.

Der engagierte Kundendienst für IKEA Geräte

Der IKEA-Service steht Ihnen bei folgenden Fragen / Anliegen gerne zur Verfügung:

- Wenn Sie einen Kundendienst im Rahmen der Garantie benötigen
- Bei Fragen zur Installation Ihres IKEA-Gerätes in den IKEA-Möbelkörper
- Wenn Sie Fragen zu den Funktionen Ihres IKEA-Gerätes haben.

Um Ihnen möglichst schnell und kompetent weiterhelfen zu können, bitten wir Sie, sich vorher die Montage- und Gebrauchsanweisung Ihres Gerätes genauestens durchzulesen.

So erreichen Sie unseren Service



Gehen Sie dazu auf die letzte Seite dieser Broschüre. Dort finden Sie eine Übersicht mit den entsprechenden Telefonnummern und Kontaktdaten unserer autorisierten Kundendienste.

i **Damit wir Ihnen im Falle einer Störung jederzeit schnell helfen können, bitten wir Sie, die in diesem Handbuch aufgeführten Rufnummern zu verwenden. Wenden Sie sich jeweils an die für den betreffenden Gerätetyp angegebene Rufnummer. Halten Sie dazu bitte die (8-stellige) IKEA Artikelnummer und die 12-stellige Servicenummer (auf dem Geräte-Typschild vermerkt) Ihres IKEA Gerätes bereit.**

i **BEWAHREN SIE DEN KAUFBELEG GUT AUF!**

Unser Service kann einen Garantieanspruch nur unter Vorlage dieses Beleges akzeptieren. Auf dem Kaufbeleg ist auch die IKEA Bezeichnung und Artikelnummer (8-stelliger Code) für jedes der Geräte, die Sie gekauft haben, vermerkt.

Benötigen Sie weiteren Rat und Unterstützung?

Bei allen anderen, nicht kundendienstspezifischen Fragen, bitten wir Sie, sich an Ihr nächstgelegenes IKEA-Einrichtungshaus zu wenden. Wir empfehlen Ihnen, sich vorher die dem Gerät beigelegten Unterlagen genauestens durchzulesen.

Table des matières

Informations relatives à la sécurité	30	Ce qu'il convient de faire si ...	37
Description de l'appareil	34	Données techniques	39
Première utilisation	34	Protection de l'environnement	40
Utilisation quotidienne	35	GARANTIE IKEA	40
Nettoyage et entretien	36		

Informations relatives à la sécurité

AVERTISSEMENT : pour réduire les risques d'incendie, de choc électrique ou de blessures lors de l'utilisation du réfrigérateur, prendre quelques précautions fondamentales comme par exemple :

- pour éviter tout risque dû à un problème de stabilité, le positionnement et fixation de l'appareil doivent être réalisés conformément aux instructions du fabricant.
- Cet appareil est destiné à un usage domestique et applications similaires, telles que:
 - une installation dans les coins cuisine de lieux de travail (commerces, bureaux, etc.) ;
 - une utilisation par les clients d'hôtels, de motels et d'autres environnements de type résidentiel ;
 - une installation dans des environnements de type chambres d'hôtes/B&B ;
 - des applications de type traiteur et applications hors détail similaires.
- Cet appareil est sans CFC. Le circuit de réfrigérant contient du

R600a (HC).

- Pour les appareils à isobutane (R600a) : l'isobutane est un gaz naturel sans danger pour l'environnement, mais inflammable. Assurez-vous par conséquent que les tuyaux du circuit réfrigérant sont en parfait état. Portez une attention particulière en cas d'endommagement de la tuyauterie provoquant le vidage du circuit de réfrigérant
- Le C-pentane est utilisé comme agent gonflant pour mousse d'isolation, et est un gaz inflammable. Portez une attention spécifique pendant les opérations de mise au rebut.
- N'endommagez pas les tubes du circuit de refroidissement de l'appareil.
- N'introduisez jamais dans l'appareil des bombes aérosol ou des récipients contenant des gaz propulseurs inflammables.
- Les ouvertures de ventilation de l'appareil doivent être libres de toute obstruction.
- Ne tentez pas d'accélérer le processus de dégivrage ni de réaliser le dégivrage d'une

- façon autre que celle décrite dans le manuel de l'utilisateur.
- N'utilisez pas et n'introduisez pas d'appareils électriques dans les compartiments de l'appareil s'ils ne sont pas expressément autorisés par le fabricant.
 - Cet appareil peut être utilisé par des enfants de plus de 8 ans ainsi que des personnes dont les capacités physiques, sensorielles ou mentales sont réduites ou dont les connaissances et l'expérience sont insuffisantes, uniquement si ces enfants et personnes sont placés sous la surveillance d'une personne responsable ou ont reçu des instructions sur l'utilisation en toute sécurité de l'appareil. Les enfants ne doivent pas entreprendre d'opérations de nettoyage et de maintenance sans surveillance.
 - Pour éviter tout risque d'emprisonnement et d'étouffement, interdisez aux enfants de jouer et de se cacher à l'intérieur de l'appareil.
 - Au moment de l'installation, veillez à éviter tout endommagement du cordon d'alimentation par l'appareil.
 - Ne tirez pas sur le cordon d'alimentation pour débrancher l'appareil.
 - N'utilisez ni rallonge électrique, ni adaptateur simple ou multiple.
 - Branchez l'appareil sur une prise de courant avec mise à la terre (masse) : l'appareil doit être mis à la terre.
 - L'appareil doit être débranché de sa source d'alimentation pendant les opérations d'entretien et pour le remplacement de pièces.
 - Il doit être possible de déconnecter l'appareil de son alimentation électrique en le débranchant si sa fiche électrique est accessible, ou à l'aide d'un interrupteur multipolaire accessible installé en amont de la prise, conformément aux normes de sécurité nationales.
 - Deux personnes minimum sont nécessaires pour la manipulation et l'installation de l'appareil.
 - L'installation et l'entretien, y compris le remplacement du cordon d'alimentation, doivent être réalisés par le fabricant ou par un technicien qualifié, en conformité avec les instructions du fabricant et les réglementations locales en vigueur en matière de sécurité. Pour éviter tout risque, ne réparez et ne remplacez aucun composant de l'appareil, y compris le cordon d'alimentation, autre que ceux spécifiquement indiqués dans le manuel d'utilisation.

Avant la première utilisation

Pour utiliser au mieux votre appareil, lisez attentivement le présent Manuel d'utilisation, dans lequel figurent une description du produit et des conseils utiles.

Conservez les présentes instructions pour référence future.

- Après avoir déballé l'appareil, assurez-vous qu'il n'est pas endommagé et que les portes ferment parfaitement. Tout problème fonctionnel doit être signalé au plus tôt au service après-vente d'IKEA.
- Il est conseillé d'attendre au moins deux heures avant de mettre l'appareil sous tension, de façon à assurer l'efficacité optimale du circuit réfrigérant.
- Nettoyez l'intérieur de l'appareil avant de l'utiliser.

Précautions et recommandations générales**Installation et raccordement**

- Prenez garde d'endommager le revêtement de sol (parquet, par exemple) lorsque vous déplacez l'appareil.
- N'installez pas l'appareil à proximité d'une source de chaleur.
- Installez et mettez l'appareil de niveau sur un sol suffisamment solide pour supporter son poids, à un emplacement adapté à ses dimensions et à son usage.
- L'appareil est réglé pour fonctionner dans la plage de température suivante, en fonction de la classe climatique indiquée sur la plaque signalétique. L'appareil risque de ne pas fonctionner correctement s'il est laissé pendant une période prolongée à une température supérieure ou inférieure à la plage indiquée.

Classe climatique	T. amb. (°C)
SN	De 10 à 32
N	De 16 à 32
ST	De 16 à 38
T	De 16 à 43

- Veillez à ce que la tension indiquée sur la plaque signalétique corresponde à celle de votre habitation.

Sécurité

- N'entreposez pas et n'utilisez pas d'essence, de liquides ou de gaz inflammables à proximité de l'appareil ou de tout autre appareil ménager. Les vapeurs dégagées sont susceptibles de provoquer un incendie ou une explosion.
- N'ingérez jamais le contenu (atoxique) des accumulateurs de froid (selon modèle).
- Ne mangez pas les glaçons ou les glaces immédiatement après les avoir sortis du congélateur, car ils pourraient provoquer des brûlures dues au froid.

Utilisation

- Avant d'effectuer les opérations d'entretien ou de nettoyage, retirez la fiche de la prise de courant ou coupez l'alimentation générale.
- N'utilisez le compartiment réfrigérateur que pour la conservation d'aliments frais et le compartiment congélateur que pour les produits surgelés, la congélation d'aliments frais et la production de glaçons.
- N'introduisez pas de récipients en verre contenant des liquides dans le congélateur, car ils risqueraient de se casser.
- Évitez de mettre des aliments non emballés directement en contact avec les surfaces intérieures du compartiment réfrigérateur ou du compartiment congélateur.

- L'ampoule utilisée dans l'appareil est spécialement conçue pour les appareils domestiques et ne convient pas pour l'éclairage général d'une pièce (Règlement CE n° 244/2009).

Le Fabricant décline toute responsabilité relative à des blessures à des personnes ou des animaux ou des dommages matériels résultant du non-respect des conseils et précautions ci-avant.

Conseils pour la réalisation d'économies d'énergie

- Installez l'appareil dans une pièce sèche et bien ventilée, à l'écart de toute source de chaleur (par ex. radiateur, cuisinière, etc.) et à l'abri des rayons directs du soleil. Si nécessaire, utilisez une plaque isolante.
- Pour garantir une ventilation adéquate, suivez les instructions d'installation.
- Une ventilation insuffisante à l'arrière du produit augmente la consommation énergétique et réduit l'efficacité frigorifique.
- Les températures à l'intérieur de l'appareil peuvent être affectées par la température ambiante, la fréquence d'ouverture des portes et le lieu d'installation de l'appareil. Le réglage de température doit toujours prendre ces facteurs en compte.
- Laissez les boissons et les aliments chauds refroidir avant de les introduire dans l'appareil.
- Évitez d'obstruer la ventilation (le cas échéant) avec des aliments.
- Après avoir introduit les aliments dans l'appareil, contrôlez la fermeture des portes des compartiments (notamment la porte du congélateur).
- Évitez autant que possible d'ouvrir les portes.
- Placez les aliments congelés dans le réfrigérateur pour les décongeler. La basse température des produits congelés refroidit les aliments se trouvant dans le réfrigérateur.
- Le positionnement des clayettes à l'intérieur du réfrigérateur n'a aucun impact sur son efficacité énergétique. Placez les aliments sur les clayettes de façon à permettre la circulation correcte de l'air (les aliments ne doivent pas se toucher et doivent être tenus éloignés de la paroi arrière de l'appareil).
- Vous pouvez retirer les paniers pour augmenter la capacité de stockage des aliments congelés tout en maintenant la consommation énergétique au même niveau.
- Remplacez au plus tôt tout joint d'étanchéité endommagé.

Description de l'appareil

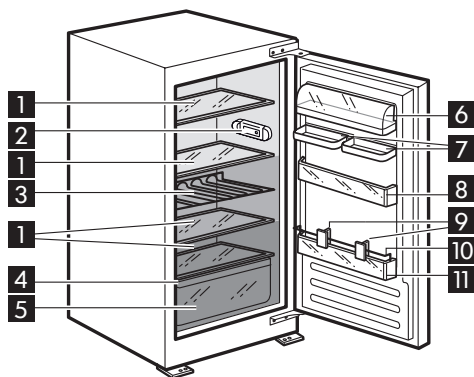

Avant d'utiliser l'appareil, lisez attentivement le mode d'emploi qui l'accompagne.



Compartiment réfrigérateur

(pour la conservation d'aliments frais et de boissons)

- 1 Clayettes en verre
- 2 Bandeau de commande avec éclairage DEL
- 3 Porte-bouteilles
- 4 Plaque signalétique (sur le côté du bac à fruits et légumes)
- 5 Bac à fruits et légumes
- 6 Balconnet avec couvercle pour produits laitiers
- 7 Double balconnet
- 8 Balconnet
- 9 Séparateurs
- 10 Cale-bouteilles
- 11 Balconnet porte-bouteilles

-  Zone la moins froide
-  Zone à température intermédiaire
-  Zone la plus froide

Accessoires

Plateau à œufs



1x

Les caractéristiques, les données techniques et les illustrations peuvent varier selon le modèle.

Première utilisation

Branchez l'appareil sur le réseau électrique. Les températures idéales pour la conservation des aliments sont pré-réglées en usine (température intermédiaire).

Remarque : Après la mise en marche, 4 à 5 heures environ sont nécessaires pour que la température de conservation adéquate soit atteinte pour la conservation d'un volume normal d'aliments.

Remarque importante !

Cet appareil est commercialisé en France.

Conformément aux réglementations en vigueur dans ce pays, il doit être doté d'un dispositif spécial (voir figure) au niveau de sa partie inférieure, destiné à indiquer l'emplacement de la zone la plus froide.

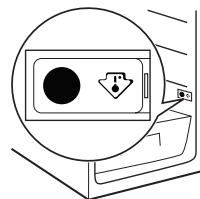

Utilisation quotidienne

Fonctionnement des compartiments réfrigérateur et congélateur

Le compartiment réfrigérateur de l'appareil est doté d'un bandeau de commandes à éclairage DEL. Il est possible de régler une température différente à l'aide de la touche

C illustrée ci-contre. Les trois voyants DEL verts indiquent la température de consigne du compartiment réfrigérateur.

Les réglages suivants sont possibles :

Voyants DEL allumés

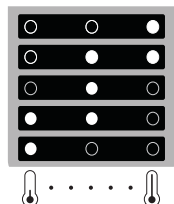

Température de consigne

Haute (la moins froide)

Moyennement haute

Intermédiaire

Moyennement basse

Basse (la plus froide)

Veille

Appuyez pendant 3 secondes sur la touche **C** pour désactiver l'appareil (le bandeau de commande et les voyants restent éteints). Appuyez à nouveau brièvement sur la touche pour réactiver l'appareil.

Remarque : Cette opération ne déconnecte pas l'appareil de son alimentation électrique.

Remarque : La température ambiante, la fréquence d'ouverture de la porte et la position de l'appareil peuvent avoir un impact sur la température à l'intérieur des deux compartiments. Le thermostat doit être réglé en fonction de ces facteurs.

- A** Éclairage DEL
- B** Température du compartiment réfrigérateur
- C** Touche de réglage de température et de fonction de veille

Voyant DEL

Les DEL ont une durée de vie supérieure à celle des ampoules traditionnelles, améliorent la visibilité interne et sont écologiques.

Contactez le service après-vente si un remplacement s'avère nécessaire.

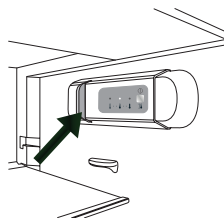

Compartiment réfrigérateur

Le dégivrage du compartiment réfrigérateur est complètement automatique. La présence de petites gouttes d'eau sur la paroi arrière du compartiment réfrigérateur indique qu'un dégivrage automatique est en cours. L'eau de dégivrage s'écoule automatiquement jusqu'à un orifice d'évacuation, au niveau duquel elle est recueillie dans un récipient depuis lequel elle s'évapore.

Attention ! Les accessoires du réfrigérateur ne sont pas lavables au lave-vaisselle.

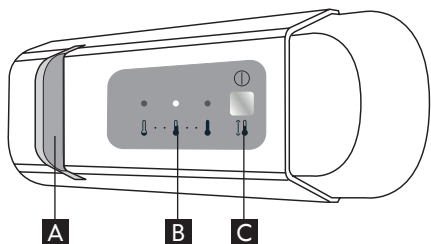

Nettoyage et entretien

Nettoyez régulièrement l'appareil à l'aide d'un chiffon et d'une solution d'eau tiède et de détergent neutre spécialement formulé pour réfrigérateur. N'utilisez ni outils ni produits de nettoyage abrasifs. Pour assurer l'évacuation correcte de l'eau de dégivrage, utilisez l'outil fourni pour nettoyer régulièrement l'orifice d'évacuation situé sur la paroi arrière du compartiment réfrigérateur, à proximité du bac à fruits et légumes (voir Fig. 1).

Débranchez toujours le cordon d'alimentation ou coupez le courant avant de procéder au nettoyage ou à l'entretien de l'appareil.

cela évitera la formation d'odeurs désagréables et de moisissures.

En cas de coupure de courant

N'ouvrez pas les portes de l'appareil. Les aliments restent ainsi froids plus longtemps. Ne recongelez pas les aliments partiellement décongelés. Consommez-les dans un délai de 24 heures.

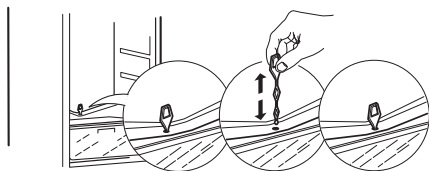

Fig. 1

Conservation des aliments

Enveloppez les aliments pour les protéger contre l'air, l'humidité et/ou la condensation. Vous éviterez ainsi le dégagement d'odeurs dans le réfrigérateur, tout en assurant une meilleure conservation des aliments congelés.

N'introduisez jamais des aliments chauds dans le congélateur. Vous économisez ainsi de l'énergie et augmentez la durée de vie de l'appareil.

En cas de non-utilisation prolongée

Débranchez l'appareil de la prise secteur, sortez tous les aliments, puis dégivrez et nettoyez l'appareil. Laissez les portes entrouvertes pour permettre à l'air de circuler dans les compartiments ;

Ce qu'il convient de faire si ...

Problème	Causes possibles	Solutions
Le bandeau de commande est éteint et/ou l'appareil ne fonctionne pas	Il pourrait y avoir un problème d'alimentation électrique de l'appareil.	Effectuez les vérifications suivantes : <ul style="list-style-type: none"> • Il n'y a pas de coupure de courant • La fiche est correctement introduite dans la prise de courant, et l'interrupteur bipolaire (le cas échéant) est correctement positionné (marche). • Les dispositifs de protection du circuit électrique de l'habitation fonctionnent correctement. • Le cordon d'alimentation électrique n'est pas endommagé. • Mettez l'appareil en marche à l'aide de la touche de température.
L'éclairage intérieur ne fonctionne pas.	Un remplacement de l'ampoule est peut-être nécessaire. Dysfonctionnement d'un composant technique	Prenez contact avec un service après-vente agréé.
La température à l'intérieur des compartiments n'est pas assez froide.	Les causes peuvent être multiples (reportez-vous à la colonne « Solutions »).	Effectuez les vérifications suivantes : <ul style="list-style-type: none"> • Les portes sont correctement fermées • L'appareil n'est pas installé à proximité d'une source de chaleur. • La température est correctement réglée. • La circulation de l'air à l'intérieur de l'appareil n'est entravée d'aucune façon que ce soit (reportez-vous à l'installation)
Présence d'eau au fond du compartiment réfrigérateur.	La goulotte d'évacuation de l'eau de dégivrage est obstruée.	Nettoyez l'orifice d'évacuation d'eau de dégivrage (reportez-vous à la section « Entretien et nettoyage »).
La zone située à proximité du joint sur le bord avant du réfrigérateur est chaude.	Ceci n'est pas un problème. La formation de condensation est ainsi évitée.	Aucune mesure particulière n'est requise.

Ce qu'il convient de faire si ...

Problème	Causes possibles	Solutions
L'éclairage intérieur clignote	Alarme «porte ouverte» activée Elle s'active lorsque la porte du compartiment réfrigérateur reste ouverte pendant une période prolongée.	Pour arrêter l'alarme, fermez la porte du réfrigérateur. À la réouverture de la porte, assurez-vous que l'éclairage fonctionne.
La température à l'intérieur du compartiment réfrigérateur est trop basse	La congélation de grandes quantités d'aliments provoque également une réduction de la température dans le compartiment	<ul style="list-style-type: none"> • Attendez la congélation complète des aliments • Suivez les indications figurant sur la plaque signalétique de l'appareil relatives à la quantité maximale d'aliments pouvant être congelée.
Formation de givre excessive dans le compartiment congélateur	La porte du compartiment congélateur ne ferme pas correctement	Dégivrez le compartiment congélateur et vérifiez que la porte ferme correctement
Un ou plusieurs voyants verts clignotent de façon continue.	Alarme Dysfonctionnement L'alarme indique la défaillance d'un composant technique	Contactez le service après-vente agréé.

Remarque :

Il est normal que le circuit de réfrigération émette des bruits, tels que des gargouillements et des sifflements.

Avant de contacter le Service Après-vente:

Remettez l'appareil en marche pour vérifier si le problème a été éliminé. Si le problème persiste, mettez à nouveau l'appareil hors tension et recommencez l'opération une heure plus tard.

Si votre appareil ne fonctionne toujours pas correctement après la réalisation des vérifications indiquées ci-avant et sa remise en marche, prenez contact avec le service après-vente en expliquant clairement le problème et en spécifiant :

- la nature du problème
- le modèle

- le type et le numéro de série de l'appareil (indiqués sur la plaque signalétique)
- le numéro de service (numéro figurant après l'indication SERVICE, sur la plaque signalétique apposée à l'intérieur de l'appareil).

SERVICE 0000 000 00000



Remarque : Si le sens d'ouverture de la porte est inversé, cette opération n'est pas couverte par la garantie.

Données techniques

Dimensions de l'appareil (mm)	AVKYLD
Hauteur	1220
Largeur	540
Profondeur	550
Volume net (l)	
Réfrigérateur	208
Congélateur	n/a
Système de dégivrage	
Réfrigérateur	Automatique
Congélateur	n/a
Classement selon le système des étoiles	n/a
Temps de montée (h)	n/a
Capacité de congélation (kg/24 h)	n/a
Consommation énergétique (kWh/24 h)	0,361
Niveau sonore (dba)	35
Classe énergétique	A+

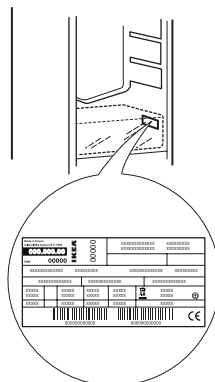

Les spécifications techniques sont indiquées sur la plaque signalétique apposée à l'intérieur de l'appareil, ainsi que sur l'étiquette énergie.

Protection de l'environnement

1. Emballage

L'emballage est recyclable à 100 % et porte le symbole du recyclage. Pour son élimination, respectez la réglementation locale en vigueur. Les matériaux d'emballage (sachets en plastique, éléments en polystyrène, etc.) doivent être conservés hors de portée des enfants, car ils constituent une source potentielle de danger.

2. Mise au rebut

Cet appareil a été fabriqué avec des matériaux recyclables.

Il est certifié conforme à la Directive Européenne 2002/96/CE relative aux déchets d'équipements électriques et électroniques (DEEE ou WEEE). En procédant correctement à la mise au rebut de cet appareil, vous contribuerez à éviter des conséquences nuisibles pour l'environnement et la santé de l'homme.



Le symbole  apposé sur le produit ou sur la documentation qui l'accompagne indique que cet appareil ne doit pas être traité comme un déchet ménager, mais doit être remis à un centre de collecte spécialisé dans le recyclage des appareils électriques et électroniques.

Lors de la mise au rebut de l'appareil, rendez-le inutilisable en sectionnant le cordon d'alimentation et en retirant les

portes et les grilles, de façon que les enfants ne puissent pas facilement accéder à l'intérieur et s'y retrouver prisonniers.

Éliminez l'appareil conformément à la réglementation locale en vigueur en matière d'élimination des déchets en le remettant à un centre de collecte spécial.

Ne laissez pas l'appareil sans surveillance, ne serait-ce que pendant quelques jours, car il représente un risque potentiel pour les enfants.

Pour en savoir plus sur le traitement, la mise au rebut et le recyclage de cet appareil, contactez le service municipal compétent, la déchetterie de votre ville ou le revendeur du produit.

Déclaration de conformité

- Cet appareil a été conçu pour la conservation d'aliments et a été fabriqué conformément au règlement (CE) N° 1935/2004.



- Cet appareil a été conçu, fabriqué et commercialisé en conformité avec :
 - les objectifs de sécurité de la directive « Basse Tension » 2006/95/CE (qui remplace la directive 73/23/CEE et les amendements ultérieurs) ;
 - les exigences de protection de la Directive « CEM » 2004/108/CE.

GARANTIE IKEA (FRANCE)

CONTRAT DE GARANTIE ET DE SERVICE APRES-VENTE IKEA

Décret n° 87-1045 relatif à la présentation des écrits constatant les contrats de garantie et de service après-vente (J.O.R.F. du 29 décembre 1987).

Préalablement à la signature du bon de commande, le vendeur indiquera à l'acheteur les installations nécessaires pour assurer le branchement de l'appareil selon

les règles de l'art.

Numéros de modèle et de série (Reporter ici le numéro d'identification porté sur l'étiquette code barre du produit)

Modèle :

N° de série :

Date d'achat (Reporter ici la date d'achat portée sur votre ticket de caisse) :

Le vendeur est tenu de fournir une marchandise conforme à la commande.

Livraison et mise en service

Livraison à domicile : oui, si demandée par le client (selon modalités définies et mentionnées sur la facture d'achat ou le bon de commande).

Gratuite : non (tarif et modalités disponibles en magasin et fournis au client au moment de la commande ou de l'achat).

Mise en service : non.

En cas de défauts apparents ou d'absence de notice d'emploi et d'entretien, l'acheteur a intérêt à les faire constater par écrit par le vendeur ou le livreur lors de l'enlèvement de la livraison ou de la mise en service.

Garantie Légale (sans supplément de prix)

A la condition que l'acheteur fasse la preuve du défaut caché, le vendeur doit légalement en réparer toutes les conséquences (art.1641 et suivants du Code Civil). Si l'acheteur s'adresse aux tribunaux, il doit le faire dans un délai de deux ans à compter de la découverte du défaut caché (art.1648 du Code Civil).

Nota - En cas de recherche de solutions amiables préalablement à toute action en justice, il est rappelé qu'elles n'interrompent pas le délai de prescription. La réparation des conséquences du défaut caché, lorsqu'il a été prouvé, comporte, selon la jurisprudence:

- soit la réparation totalement gratuite de l'appareil, y compris les frais de main-d'oeuvre et de déplacement au lieu de la mise en service ;
- soit son remplacement ou le remboursement total ou partiel de son prix au cas où l'appareil serait totalement ou partiellement inutilisable ;
- et l'indemnisation du dommage éventuellement causé aux personnes ou aux biens par le défaut de l'appareil.

La garantie légale due par le vendeur n'exclut en rien la garantie légale due par le constructeur.

Litiges éventuels

En cas de difficulté vous avez la possibilité, avant toute action en justice, de rechercher une solution amiable, notamment avec l'aide :

d'une association de consommateurs ;
ou d'une organisation professionnelle de la branche;

ou de tout autre conseil de votre choix.

Il est rappelé que la recherche d'une solution amiable n'interrompt pas le délai de deux ans de l'art.1648 du Code Civil. Il est aussi rappelé qu'en règle générale et sous réserve de l'appréciation des tribunaux, le respect des dispositions de la présente garantie contractuelle suppose :

- Que l'acheteur honore ses engagements financiers envers le vendeur;
- Que l'acheteur utilise l'appareil de façon normale; (*)
- Que pour les opérations nécessitant une haute technicité aucun tiers non agréé par le vendeur ou le constructeur n'intervienne pour réparation sur l'appareil (sauf cas de force majeure ou carence prolongée du vendeur).

(*) Voir la notice d'emploi et d'entretien et les conditions d'application de la garantie contractuelle

Garantie contractuelle IKEA

PRIX : rien à payer en sus.

DUREE : 5 (cinq) ans.

POINT DE DEPART : à compter de la date d'achat chez IKEA.

REPARATION DE L'APPAREIL :

- remplacement des pièces, main-d'oeuvre, déplacement, transport des pièces ou de l'appareil : oui
- garantie des pièces remplacées : non
- délai d'intervention : fonction du type de réparation et porté à la connaissance de l'acheteur avant intervention.

REPLACEMENT OU REMBOURSEMENT DE L'APPAREIL (en cas d'impossibilité de réparation reconnue par le vendeur et le constructeur) : oui

Pour mettre en oeuvre le service après-vente en cas de panne couverte par la garantie contractuelle, ou pour obtenir des informations techniques pour la mise en service ou le bon fonctionnement de l'appareil, contacter IKEA au numéro de téléphone respectif, suivant le pays, indiqué à la fin de cette notice et correspondant à votre appareil.

Conservez votre preuve d'achat avec le document de garantie, ils vous seront nécessaires pour la mise en oeuvre de la garantie.

CONDITIONS DE GARANTIE CONTRACTUELLE IKEA

Quelle est la durée de validité de la garantie ?

La présente garantie est valable cinq (5) ans à compter de la date d'achat chez IKEA d'un appareil électroménager de l'assortiment cuisines, à l'exception des appareils LAGAN qui sont garantis pour une durée de deux (2) ans.

L'original du ticket de caisse, de la facture ou du bon de livraison en cas de vente à distance sera exigé comme preuve de l'achat. Conservez-le dans un endroit sûr. La réparation ou le remplacement du produit défectueux n'a pas pour conséquence de prolonger la durée initiale de garantie. Toutefois, conformément à l'art. L.211-16 du Code de la Consommation, toute période d'immobilisation du produit, pour une remise en état couverte par la garantie, d'au moins sept jours vient s'ajouter à la durée de la garantie qui restait à courir à la date de la demande d'intervention du consommateur ou de la mise à disposition pour réparation du bien en cause, si cette mise à disposition est postérieure à la demande d'intervention.

Quels sont les appareils électroménagers couverts par la garantie ?

La garantie IKEA de cinq (5) ans couvre tous les appareils électroménagers de l'assortiment cuisines, hors appareils de la

série LAGAN qui sont garantis pour une durée de deux (2) ans, achetés chez IKEA à compter du 1er août 2007.

Quels sont les appareils électroménagers exclus de la présente garantie ?

Les appareils électroménagers portant le nom de LAGAN, et tous les appareils électroménagers de l'assortiment cuisines IKEA achetés avant le 1er août 2007.

Qui est couvert par la garantie ?

La présente garantie concerne l'acheteur agissant en qualité de consommateur à compter de la date d'achat du produit.

Qui exécutera les prestations dans le cadre de la garantie ?

Le prestataire de services désigné par IKEA fournira l'assistance de son réseau de réparateurs agréés pour vous servir dans le cadre de cette garantie. Pour la mise en oeuvre, veuillez vous reporter à la rubrique «Comment nous joindre ».

Que couvre cette garantie ?

La présente garantie IKEA couvre les défauts de construction et de fabrication susceptibles de nuire à une utilisation normale, à compter de la date d'achat chez IKEA par le client. Elle ne s'applique que dans le cadre d'un usage domestique. Les exclusions sont reprises dans la section "Qu'est-ce qui n'est pas couvert dans le cadre de cette garantie ?"

Les présentes conditions de garantie couvrent les frais de réparation, de pièces de rechange, de main d'oeuvre et de déplacement du personnel à domicile pendant une période de cinq (5) ans, ramenée à deux (2) ans sur la série LAGAN, à compter de la date d'achat chez IKEA, sous réserve que les défauts soient couverts et à condition que l'appareil soit disponible pour réparation sans occasionner de dépenses spéciales. Voir aussi "Rappel des dispositions légales". Les pièces remplacées deviennent la propriété de IKEA. Ces dispositions ne s'appliquent pas aux

réparations effectuées sans autorisation du prestataire de services IKEA.

Que ferons-nous pour remédier au problème ?

Dans le cadre de cette garantie, le prestataire de service désigné par IKEA, examinera le produit. Si après vérification, et hormis mise en oeuvre de la garantie légale, il est reconnu que votre réclamation est couverte par la présente garantie contractuelle, il sera procédé à la réparation du produit défectueux, ou en cas d'impossibilité de réparation, à son remplacement par le même article ou par un article de qualité et de technicité comparable. Compte tenu des évolutions technologiques, l'article de remplacement de qualité équivalente peut être d'un prix inférieur au modèle acheté.

Si aucun article équivalent n'est disponible, et en cas d'impossibilité totale ou partielle de réparation reconnue par le prestataire de IKEA ou son représentant agréé, sous réserve que les conditions d'application de la garantie soient remplies, IKEA procédera au remboursement total ou partiel de l'appareil reconnu défectueux.

Le prestataire de service désigné par IKEA s'engage à tout mettre en oeuvre pour apporter une solution rapide et satisfaisante dans le cadre de cette garantie mais ni IKEA, ni le prestataire ne sauraient être tenus pour responsables des cas de forces majeurs, tels que définis par la jurisprudence, susceptibles d'empêcher l'application correcte de la garantie.

Qu'est-ce qui n'est pas couvert dans le cadre de la présente garantie ?

- L'usure normale et graduelle inhérente aux appareils électroménagers, compte tenu de la durée de vie et du comportement communément admis pour des produits semblables.
- Les dommages engageant la responsabilité d'un tiers ou résultant d'une faute intentionnelle ou dolosive.
- Les dommages résultant du non respect des consignes d'utilisation, d'une mauvaise installation non conforme aux instructions du fabricant et/ou aux règles de l'art, notamment en matière de raccordement au réseau électrique, ou aux arrivées d'eau ou de gaz qui requièrent l'intervention d'un professionnel qualifié.
- Les dommages tels que, entre autres, le vol, la chute ou le choc d'un objet, l'incendie, la décoloration à la lumière, les brûlures, l'humidité ou la chaleur sèche excessive ou toute autre condition environnementale anormale, les coupures, les éraflures, toute imprégnation par un liquide, les réactions chimiques ou électrochimiques, la rouille, la corrosion, ou un dégât des eaux résultant entre autres, d'un taux de calcaire trop élevé dans l'eau d'approvisionnement.
- Les pièces d'usure normale dites pièces consommables, comme par exemple les piles, les ampoules, les filtres, les joints, tuyaux de vidange, etc. qui nécessitent un remplacement régulier pour le fonctionnement normal de l'appareil.
- Les dommages aux éléments non fonctionnels et décoratifs qui n'affectent pas l'usage normal de l'appareil, notamment les rayures, coupures, éraflures, décoloration.
- Les dommages accidentels causés par des corps ou substances étrangers et par le nettoyage et déblocage des filtres, systèmes d'évacuation ou compartiments pour détergent.
- Les dommages causés aux pièces suivantes : verre céramique, accessoires, paniers à vaisselle et à couverts, tuyaux d'alimentation et d'évacuation, joints, lampes et protections de lampes, écrans, boutons et poignées, châssis et parties de châssis.
- Les frais de transport de l'appareil, de déplacement du réparateur et de

main-d'œuvre relatif à un dommage non garanti ou non constaté par le réparateur agréé.

- Les réparations effectuées par un prestataire de service et /ou un partenaire non agréés, ou en cas d'utilisation de pièces autres que des pièces d'origine, toute réparation de fortune ou provisoire restant à la charge du client qui supporterait en outre, les conséquences de l'aggravation éventuelle du dommage en résultant.
- L'utilisation en environnement non domestique, par exemple usage professionnel ou collectif, ou dans un lieu public.
- Les dommages liés au transport lorsque l'appareil est emporté par le client lui-même ou un prestataire de transport qu'il a lui-même désigné. Lorsque l'appareil est livré par IKEA, les dommages résultant du transport seront pris en charge par IKEA. Le client doit vérifier ses colis et porter IMPERATIVEMENT sur le bon de livraison des RESERVES PRECISES : indication du nombre de colis manquants et/ou endommagés, et description détaillée du dommage éventuel (emballage ouvert ou déchiré, produit détérioré ou manquant, etc.)
- Les coûts d'installation initiaux. Toutefois, si le prestataire de service ou son partenaire agréé procède à une réparation ou un remplacement d'appareil selon les termes de la présente garantie, le prestataire de service ou son partenaire agréé ré-installeront le cas échéant l'appareil réparé ou remplacé.

La garantie reste toutefois applicable aux appareils ayant fait l'objet d'une adaptation dans le respect des règles de l'art par un spécialiste qualifié avec des pièces d'origine du fabricant pour une mise en conformité de l'appareil aux spécifications techniques d'un autre pays membre de l'Union Européenne.

Rappel des dispositions légales :

Le fabricant s'engage à garantir la conformité des biens au contrat ainsi que les éventuels vices cachés, conformément aux dispositions légales figurant ci-après, sans que cela ne fasse obstacle à la mise en oeuvre de la garantie commerciale ci-dessus consentie lorsque celle-ci est plus étendue que la garantie légale.

« Garantie légale de conformité » (extrait du code de la consommation)

- Art. L. 211-4. « Le vendeur est tenu de livrer un bien conforme au contrat et répond des défauts de conformité existant lors de la délivrance. Il répond également des défauts de conformité résultant de l'emballage, des instructions de montage ou de l'installation lorsque celle-ci a été mise à sa charge par le contrat ou a été réalisée sous sa responsabilité. »
- Art. L. 211-12. « L'action résultant du défaut de conformité se prescrit par deux ans à compter de la délivrance du bien. »
- Art. L. 211-5. « Pour être conforme au contrat, le bien doit :
 - 1° Etre propre à l'usage habituellement attendu d'un bien semblable et, le cas échéant :
 - correspondre à la description donnée par le vendeur et posséder les qualités que celui-ci a présentées à l'acheteur sous forme d'échantillon ou de modèle ;
 - présenter les qualités qu'un acheteur peut légitimement attendre eu égard aux déclarations publiques faites par le vendeur, par le producteur ou par son représentant, notamment dans la publicité ou l'étiquetage ;
 - 2° Ou présenter les caractéristiques définies d'un commun accord par les parties ou être propre à tout usage spécial recherché par l'acheteur, porté à la connaissance du vendeur et que ce dernier a accepté. »

«De la garantie des défauts de la chose vendue» (extrait du code civil)

- Art. 1641. « Le vendeur est tenu de la garantie à raison des défauts cachés de la chose vendue qui la rendent impropre à l'usage auquel on la destine, ou qui diminuent tellement cet usage, que l'acheteur ne l'aurait pas acquise, ou n'en aurait donné qu'un moindre prix, s'il les avait connus. »
- Art. 1648 (1^{er} alinéa). « L'action résultant des vices rédhibitoires doit être intentée par l'acquéreur dans un délai de deux ans à compter de la découverte du vice. »

Où s'applique la présente garantie ?

Sous réserve de conformité aux spécifications techniques et réglementations applicables et propres à chaque pays le cas échéant, les garanties pourront être exercées auprès de l'organisation IKEA locale du pays où le produit est utilisé sur tout le territoire de l'Union Européenne (hors DOM et TOM). Les conditions de garantie, étendues et limites, sont celles applicables sur le marché local. Il est recommandé de se les procurer auprès de l'organisation IKEA locale.

Le Service Après-Vente applicable à vos appareils électroménagers IKEA :

N'hésitez pas à contacter le prestataire de Service Après-Vente désigné par IKEA pour:

1. requérir la mise en oeuvre du service dans le cadre de cette garantie contractuelle.
2. obtenir des conseils pour l'installation de l'appareil IKEA dans un meuble de cuisine IKEA prévu à cet effet.
3. obtenir des informations pour le bon fonctionnement de l'appareil.

Pour pouvoir vous apporter la meilleure assistance, assurez-vous d'avoir lu attentivement les instructions de montage et/ou le manuel de l'utilisateur avant de nous contacter.

Comment nous joindre pour la mise en oeuvre de la présente garantie ?



i Dans le but de vous fournir un service rapide, veuillez utiliser le numéro de téléphone spécifique à votre pays indiqué dans le manuel. Veuillez toujours vous reporter aux numéros énoncés dans le livret fourni spécifiquement avec l'appareil IKEA pour lequel vous avez besoin d'assistance.

Avant de nous appeler, assurez vous de disposer de la référence IKEA (code à 8 chiffres) et du numéro de service (code à 12 chiffres) que vous trouverez sur la plaque d'identification apposée sur l'appareil.

i **CONSERVEZ IMPERATIVEMENT L'ORIGINAL DE VOTRE TICKET DE CAISSE, FACTURE OU BON DE LIVRAISON AVEC LE LIVRET DE GARANTIE !**

Ils vous seront nécessaires comme preuve de l'achat pour vous permettre de bénéficier de la présente garantie. Vous y retrouverez notamment la désignation et la référence IKEA (code à 8 chiffres) de chaque appareil acheté.

Besoin d'aide supplémentaire?

Si vous avez des questions supplémentaires sur les conditions d'application des garanties IKEA (étendues et limites, produits couverts), adressez-vous à votre magasin IKEA le plus proche. Adresse et horaires sur le site www.IKEA.fr, dans le catalogue IKEA ou par téléphone au 0825 10 3000 (0,15 €/mn).

GARANTIE IKEA (BELGIQUE)

Quelle est la durée de validité de la garantie IKEA ?

Cette garantie est valable cinq (5) ans à compter de la date d'achat de votre appareil chez IKEA, à l'exception des appareils LAGAN qui sont garantis pour une durée de deux (2) ans. La preuve d'achat originale est requise. Les réparations, effectuées sous garantie ne prolongent pas la période de garantie de l'appareil.

Quels appareils ne sont pas couverts par cette garantie de cinq (5) ans ?

Les appareils portant le nom de LAGAN et tous les appareils achetés chez IKEA avant le 1er août 2007.

Qui effectuera la réparation ?

Le réparateur agréé IKEA se chargera de la réparation par le biais de son propre réseau ou du réseau de partenaires autorisés.

Que couvre la garantie ?

La garantie couvre les défauts de l'appareil, dus à des vices de matière ou de fabrication, à partir de la date d'achat chez IKEA.

Cette garantie ne s'applique que dans le cas d'un usage domestique. Les exceptions sont spécifiées à la rubrique "Qu'est-ce qui n'est pas couvert par cette garantie ?"

Pendant la période de garantie, les coûts engagés pour remédier au problème, par exemple les réparations, les pièces, la main-d'œuvre et les déplacements sont pris en charge à condition que l'appareil soit accessible à des fins de réparation sans dépenses particulières. La directive UE (N° 99/44/CE) et les réglementations locales respectives s'appliquent à ces conditions. Les pièces remplacées deviendront propriété d'IKEA.

Que fera IKEA pour régler le problème ?

Le réparateur désigné par IKEA examinera le produit et décidera, à sa seule discrétion,

s'il est couvert par cette garantie. Si le réparateur estime que le produit est couvert, celui-ci, ou un partenaire autorisé, soit réparera le produit défectueux, soit le remplacera par un produit identique ou comparable, à sa seule discrétion.

Qu'est-ce qui n'est pas couvert par cette garantie ?

- L'usure normale.
- Les dommages occasionnés sciemment ou par négligence, les dommages résultant du non-respect des instructions d'utilisation, d'une installation inadéquate ou d'une alimentation électrique inadéquate, les dommages causés par des réactions chimiques ou électrochimiques, la rouille, la corrosion ou un dégât des eaux, y compris, notamment, les dommages causés par un excès de calcaire dans l'eau, les dommages causés par des conditions environnementales anormales.
- Les consommables, y compris les ampoules et les piles.
- Les éléments non fonctionnels et décoratifs qui n'affectent pas l'usage normal de l'appareil, y compris les griffes et les éventuelles différences de couleur.
- Les dommages accidentels causés par des corps étrangers ou des substances, et le nettoyage et le débouchage des filtres, les systèmes de vidange ou les compartiments à savon.
- Les dommages occasionnés aux éléments suivants : vitrocéramique, accessoires, paniers à vaisselle et à couverts, tuyaux d'alimentation et de vidange, joints, ampoules et diffuseurs, écrans, boutons, revêtements et parties de revêtements, sauf s'il est prouvé que ces dommages sont dus à des vices de fabrication.

- Les cas où aucun défaut n'est constaté par le technicien.
- Les réparations qui ne sont pas effectuées par nos réparateurs désignés et/ou un partenaire contractuel autorisé ou lorsque des pièces qui ne sont pas d'origine ont été utilisées.
- Les réparations consécutives à une installation inadéquate ou pas conforme aux spécifications.
- L'utilisation de l'appareil dans un environnement non domestique, (p.ex. professionnel).
- Les dommages occasionnés par ou durant le transport. Si un client transporte personnellement le produit jusqu'à son domicile ou une autre adresse, IKEA décline toute responsabilité en cas de dommages pendant le transport. Si IKEA livre le produit à l'adresse de livraison indiquée par le client, tout éventuel dommage se produisant en cours de livraison sera couvert par IKEA.
- Les frais liés à l'installation initiale de l'appareil IKEA.

Si un prestataire de service IKEA ou un partenaire contractuel autorisé répare ou remplace l'appareil conformément à la présente garantie, le prestataire de services ou le partenaire agréé autorisé réinstallera l'appareil réparé ou installera l'appareil de remplacement, le cas échéant.

Ces restrictions ne s'appliquent pas aux interventions correctes d'un spécialiste qualifié utilisant nos pièces d'origine afin d'adapter l'appareil aux spécifications techniques de sécurité d'un autre pays européen.

Loi nationale applicable

La garantie IKEA vous donne des droits légaux spécifiques, qui couvrent ou

dépassement toutes les exigences légales locales.

Cependant, ces conditions ne limitent en aucun cas les droits des consommateurs décrits dans la législation locale.

Zone de validité

Pour les appareils achetés dans un pays européen et transportés dans un autre pays européen, les interventions seront effectuées dans le cadre des conditions de garantie normales dans le nouveau pays.

L'obligation de réparation dans le cadre de la garantie n'est effective que si l'appareil est conforme et installé conformément aux :

- spécifications techniques du pays dans lequel la demande d'intervention sous garantie est introduite ;
- instructions de montage et aux informations relatives aux consignes de sécurité figurant dans le manuel d'utilisation.

Service Après-vente exclusif pour appareils IKEA

N'hésitez pas à contacter un service Après-vente agréé IKEA pour :

- Faire une demande d'intervention sous garantie.
- Demander des précisions au sujet de l'installation des appareils IKEA dans les meubles de cuisine IKEA.
- Demander des précisions au sujet des fonctions des appareils IKEA.

Afin de vous garantir la meilleure assistance possible, nous vous prions de lire attentivement les instructions d'assemblage et le mode d'emploi avant de nous contacter.

Comment nous joindre en cas de besoin



Consultez la dernière page de ce manuel pour la liste complète des services Après-vente agréés IKEA avec leur numéro de téléphone respectifs.

i Afin de mieux vous servir, nous vous conseillons d'utiliser les numéros de téléphone spécifiques repris dans le mode d'emploi. Sur base des numéros repris dans le livret, mentionnez toujours les références de l'appareil pour lequel vous demandez assistance. Ayez toujours à disposition le numéro d'article IKEA (il s'agit d'un numéro composé de 8 chiffres) ainsi que le code service composé de 12 chiffres que vous trouverez sur la plaque signalétique de votre appareil.

i CONSERVEZ VOTRE PREUVE D'ACHAT !

La preuve de votre achat est nécessaire pour l'application de la garantie.

Le nom et le numéro d'article (code à 8 chiffres) IKEA de chaque appareil acheté figurent également sur la preuve d'achat.

Besoin d'une assistance supplémentaire ?

Pour toute autre questions en dehors du service après-vente de vos appareils, contactez le call center de votre magasin IKEA. Nous vous recommandons de lire attentivement toute la documentation fournie avec l'appareil avant de nous contacter.

Sommario

Informazioni per la sicurezza	49	Cosa fare se...	56
Descrizione dell'apparecchio	53	Dati tecnici	58
Primo utilizzo	53	Consigli per la salvaguardia dell'ambiente	59
Utilizzo quotidiano	54	GARANZIA IKEA	59
Pulizia e manutenzione	55		

Informazioni per la sicurezza

AVVERTENZA: per ridurre il rischio di incendio, scossa elettrica o lesioni quando si utilizza il frigorifero, seguire queste precauzioni basilari:

- Per evitare pericoli dovuti all'instabilità, l'apparecchio deve essere posizionato o fissato come indicato nelle istruzioni del produttore.
- Questo apparecchio è inteso per l'impiego in ambiente domestico e applicazioni simili, quali
 - nelle aree cucina per il personale nei luoghi di lavoro, negozi e/o uffici;
 - stanze per i clienti in agriturismi, alberghi e altre strutture residenziali destinate all'accoglienza;
 - ambienti tipo bed and breakfast;
 - catering e applicazioni analoghe non destinate al dettaglio.
- Questo apparecchio è privo di CFC. Il circuito refrigerante contiene R600a (HC).
- Per gli apparecchi con Isobutano (R600a): l'isobutano

è un gas naturale senza effetti sull'ambiente, ma infiammabile.

È quindi indispensabile accertarsi che i tubi del circuito refrigerante non siano danneggiati.

Fare particolare attenzione in caso di tubi danneggiati che potrebbero causare lo svuotamento del circuito del refrigerante.

- Come agente espandente si utilizza C-Pentano nella schiuma isolante ed è un gas infiammabile. Prestare particolare attenzione durante le operazioni di smaltimento.
- Non danneggiare i tubi del circuito refrigerante dell'apparecchio.
- Non conservare all'interno dell'apparecchio sostanze esplosive quali bombolette spray con propellente infiammabile.
- Mantenere libere da ostruzioni le aperture di ventilazione dell'apparecchio.
- Non tentare di accelerare il processo di sbrinamento e non eseguire lo sbrinamento

in maniera diversa da quella descritta nel manuale d'uso.

- Non usare o introdurre apparecchiature elettriche all'interno degli scomparti dell'apparecchio se queste non sono del tipo espressamente autorizzato dal produttore.
- Questo apparecchio può essere usato da bambini di età superiore a 8 anni e da persone con ridotte capacità fisiche, sensoriali o mentali o con esperienza e conoscenza inadeguate, solo se sono sorvegliati o se è stato loro insegnato come usare l'apparecchio in condizioni di sicurezza e se sono a conoscenza dei pericoli che può comportare. La pulizia e la manutenzione non devono essere effettuate da bambini, a meno che non siano sorvegliati da adulti.
- Controllare che i bambini non giochino con l'apparecchio, per evitare il rischio di intrappolamento e soffocamento all'interno dell'apparecchio.
- Durante l'installazione, accertarsi che l'apparecchio non danneggi il cavo di alimentazione.
- Non tirare il cavo di alimentazione dell'apparecchio.
- Non usare adattatori singoli/multipli o prolunghe.
- Inserire la spina dell'apparecchio in una presa con messa a terra (a massa): l'apparecchio deve essere collegato a terra.
- L'apparecchio deve essere scollegato dalla rete di alimentazione quando si eseguono interventi di assistenza o di sostituzione delle parti.
- Deve essere possibile disconnettere l'apparecchio dall'alimentazione elettrica disinserendo la spina oppure utilizzando un interruttore multipolare accessibile installato a monte della presa, in conformità con le normative locali sulla sicurezza.
- La movimentazione e l'installazione dell'apparecchio devono essere effettuate da due o più persone.
- L'installazione e la manutenzione, inclusa la sostituzione del cavo di alimentazione, devono essere eseguite esclusivamente da personale tecnico del produttore o qualificato, in conformità con le istruzioni del produttore e con le normative vigenti locali sulla sicurezza. Per evitare rischi non riparare né sostituire alcuna parte dell'apparecchio, incluso il cavo di alimentazione, a meno che non sia chiaramente specificato nel manuale d'uso.

Prima del primo utilizzo

Per utilizzare al meglio il proprio apparecchio, leggere attentamente il presente manuale d'uso, che contiene una descrizione del prodotto e utili consigli. Conservare queste istruzioni per riferimento futuro.

1. Dopo aver disimballato l'apparecchio, assicurarsi che non sia danneggiato e che la porta si chiuda perfettamente. Eventuali difetti funzionali dovranno essere segnalati al più presto al Servizio Assistenza IKEA.
2. Attendere almeno due ore prima di attivare l'apparecchio, per dar modo al circuito refrigerante di essere perfettamente efficiente.
3. Pulire l'interno del prodotto prima di utilizzarlo.

Precauzioni e suggerimenti generali Installazione e collegamento

- Durante lo spostamento dell'apparecchio, fare attenzione a non danneggiare i pavimenti (es. parquet).
- Accertarsi che l'apparecchio non sia vicino ad una fonte di calore.
- Installare e mettere in piano l'apparecchio su un pavimento in grado di sostenerne il peso e in un ambiente adatto alle sue dimensioni e al suo utilizzo.
- L'apparecchio è predisposto per il funzionamento in ambienti in cui la temperatura sia compresa nei seguenti intervalli, a seconda della classe climatica riportata sulla targhetta matricola. L'apparecchio potrebbe non funzionare correttamente se lasciato per un lungo periodo ad una temperatura superiore o inferiore all'intervallo previsto.

Classe Climatica	T. amb. (°C)
SN	Da 10 a 32
N	Da 16 a 32
ST	Da 16 a 38
T	Da 16 a 43

- Accertarsi che la tensione elettrica indicata sulla targhetta matricola dell'apparecchio corrisponda a quella della propria abitazione.

Sicurezza

- Non conservare o usare benzina, gas o liquidi infiammabili nelle vicinanze dell'apparecchio o di altri elettrodomestici. I vapori possono causare incendi o esplosioni.
- Non ingerire il liquido (atossico) contenuto negli accumulatori di freddo (in alcuni modelli).
- Non mangiare cubetti di ghiaccio o ghiaccioli subito dopo averli tolti dal congelatore poiché potrebbero causare bruciature da freddo.

Utilizzo

- Prima di qualsiasi operazione di manutenzione o pulizia, disinserire la spina dalla presa di corrente o scollegare l'alimentazione.
- Usare il comparto frigo solo per la conservazione di alimenti freschi e il comparto congelatore solo per la conservazione di alimenti congelati, per la congelazione di cibi freschi e per la produzione di cubetti di ghiaccio.
- Non conservare nel comparto congelatore alimenti liquidi in contenitori di vetro, in quanto i contenitori potrebbero spaccarsi.
- Non conservare alimenti senza confezione a contatto diretto con le superfici del frigorifero o del congelatore.

- La lampadina usata nell'apparecchio è progettata appositamente per elettrodomestici e non è indicata per l'illuminazione di ambienti domestici (Regolamento della Commissione Europea 244/2009).

Il produttore declina ogni responsabilità per lesioni a persone e animali o danni alla proprietà se non vengono rispettate le precauzioni e i suggerimenti suddetti.

Consigli per il risparmio energetico

- Installare l'apparecchio in un locale asciutto e ben aerato lontano da fonti di calore (es. termosifone, piano di cottura, ecc.) e in un luogo non esposto alla luce solare diretta. Se necessario, utilizzare un pannello isolante.
- Attenersi alle seguenti istruzioni di installazione per garantire una ventilazione adeguata.
- Una ventilazione insufficiente sul retro dell'apparecchio aumenta i consumi di energia e diminuisce l'efficienza di raffreddamento.
- Le temperature interne dell'apparecchio dipendono dalla temperatura ambiente, dalla frequenza di apertura della porta e dal punto in cui viene collocato l'apparecchio. Questi fattori devono essere presi in considerazione quando si imposta il termostato.
- Far raffreddare alimenti e bevande caldi prima di introdurli nell'apparecchio.
- Non ostruire la ventola (se presente) con alimenti.
- Dopo aver inserito gli alimenti, controllare che la porta dei compartimenti si chiuda correttamente, specialmente la porta del congelatore.
- Ridurre al minimo l'apertura della porta.
- Per scongelare gli alimenti surgelati, collocarli nel comparto frigorifero. La bassa temperatura dei prodotti surgelati raffredda gli alimenti nel comparto frigorifero.
- Il posizionamento dei ripiani non influisce sull'utilizzo efficiente dell'energia. Gli alimenti devono essere collocati sui ripiani in modo tale da assicurare una corretta circolazione dell'aria (gli alimenti non devono essere a contatto tra loro e devono essere mantenuti distanziati dalla parete posteriore).
- È possibile aumentare la capienza per gli alimenti congelati rimuovendo i cestelli e mantenendo un consumo energetico equivalente.
- Le guarnizioni danneggiate devono essere sostituite il prima possibile.

Descrizione dell'apparecchio

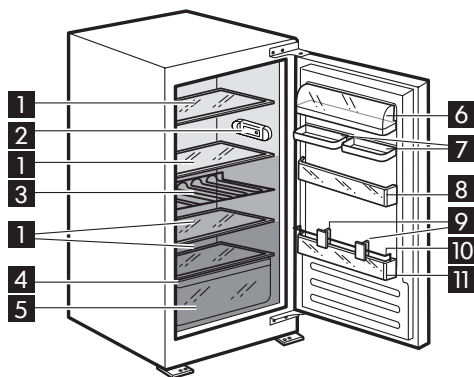

Prima di utilizzare l'apparecchio, leggere attentamente anche le istruzioni per l'uso.



Comparto frigorifero

(per la conservazione di alimenti freschi e bevande)

- 1 Ripiani di vetro
- 2 Pannello di controllo con luce a LED
- 3 Mensola bottiglie
- 4 Targhetta matricola (posta a lato del cassetto frutta e verdura)
- 5 Cassetto frutta e verdura
- 6 Balconcino burro e formaggi con coperchio
- 7 Doppio balconcino
- 8 Balconcino porta
- 9 Separatori
- 10 Portabottiglie
- 11 Balconcino per bottiglie

-  Zona meno fredda
-  Zona intermedia
-  Zona più fredda

Accessori

Portauova



1x

Caratteristiche, dati tecnici e immagini possono variare a seconda del modello.

Primo utilizzo

Collegare l'apparecchio alla rete elettrica. Le temperature ideali per la conservazione degli alimenti sono già preimpostate in fabbrica (intermedia).

Nota: dopo la messa in funzione è necessario attendere 4/-5 ore prima che venga raggiunta la temperatura di conservazione adeguata ad un normale carico dell'apparecchio.

Importante!

Questo apparecchio è venduto in Francia. Conformemente ai regolamenti vigenti in tale paese, deve essere dotato di un dispositivo speciale (vedere figura), collocato nel comparto inferiore del frigorifero, per indicarne la zona più fredda.

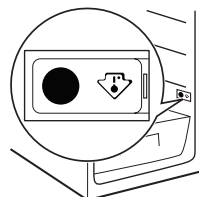

Utilizzo quotidiano

Funzionamento del frigorifero e del congelatore

Il comparto frigorifero dell'apparecchio è dotato di un pannello di controllo con indicatori a LED. È possibile impostare una temperatura differente usando il tasto **C**, come mostrato nella figura.

I tre indicatori a LED verdi, indicano la temperatura impostata per il comparto frigorifero.

Sono possibili seguenti regolazioni:

Led accesi

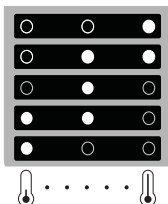

Temperatura impostata

Alta (meno fredda)

Medio alta

Intermedia

Medio bassa

Bassa (più fredda)

Stand-by

Tenere premuto il tasto **C** per 3 secondi per disattivare l'apparecchio (il pannello di controllo e gli indicatori a LED rimangono spenti). Premere di nuovo brevemente il tasto per riattivare il funzionamento dell'apparecchio.

Nota: questa operazione non scollega l'apparecchio dall'alimentazione elettrica.

Nota: la temperatura ambiente, la frequenza di apertura delle porte e la posizione dell'apparecchio possono influenzare le temperature interne dei due comparti.

Le posizioni della manopola termostato devono variare in funzione di questi fattori.

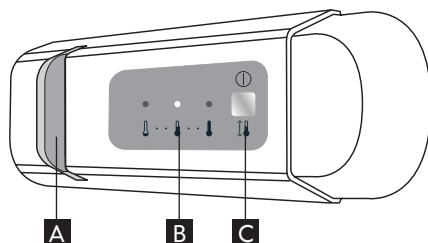

- A** Luce a LED
- B** Temperatura del comparto frigorifero
- C** Tasto per la regolazione della temperatura e funzione di stand-by

Luce a LED

I LED durano più a lungo delle normali lampadine, migliorano la visibilità interna e sono eco compatibili.

Se è necessaria la sostituzione rivolgersi al Centro Assistenza.

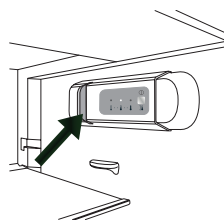

Comparto frigorifero

Lo sbrinamento del comparto frigorifero è completamente automatico.

La presenza di goccioline d'acqua sulla parete posteriore interna del comparto frigorifero indica che è in atto la fase di sbrinamento automatico.

L'acqua di sbrinamento viene convogliata automaticamente in un foro di scarico e da lì in un contenitore in cui evapora.

Attenzione! Gli accessori del frigorifero non vanno lavati in lavastoviglie.

Pulizia e manutenzione

Pulire regolarmente l'apparecchio utilizzando un panno ed una soluzione di acqua calda e detersivi neutri formulati specificamente per la pulizia interna del frigorifero. Non usare detersivi abrasivi o utensili. Per garantire il deflusso costante e corretto dell'acqua di sbrinamento, utilizzare l'attrezzo in dotazione per pulire regolarmente l'interno del foro di drenaggio situato sulla parete posteriore del frigorifero, in prossimità del cassetto frutta e verdura (vedere Fig. 1).

Prima di qualsiasi operazione di manutenzione o pulizia, disinserire la spina dalla presa di corrente o togliere l'alimentazione elettrica.

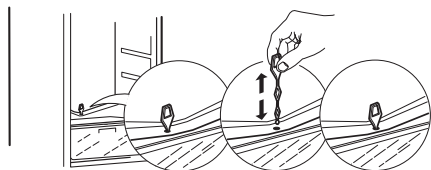

Fig. 1

Conservazione degli alimenti

Avvolgere gli alimenti per proteggerli da acqua, umidità o condensa; in questo modo si eviterà il diffondersi di odori nel frigorifero e si garantirà una migliore conservazione degli alimenti congelati.

non mettere mai cibi caldi nel congelatore. Lasciare raffreddare gli alimenti prima di congelarli consente di risparmiare energia e di prolungare la durata dell'apparecchio.

In caso di inutilizzo prolungato

Scollegare l'apparecchio dall'alimentazione elettrica, rimuovere tutti gli alimenti, sbrinarlo e pulirlo. Mantenere leggermente socchiuse le porte dell'apparecchio tanto da far circolare l'aria all'interno dei comparti.

In tal modo si evita la formazione di muffa e cattivi odori.

In caso di interruzione dell'alimentazione elettrica

Tenere chiuse le porte dell'apparecchio. In tal modo gli alimenti rimarranno freddi il più a lungo possibile. Se l'alimento si è scongelato anche parzialmente, non ricongelarlo di nuovo, ma consumarlo entro le 24 ore

Cosa fare se...

Problema	Possibili cause:	Soluzioni:
Il pannello di controllo è spento e/o l'apparecchio non funziona.	Potrebbe esserci un problema di alimentazione elettrica dell'apparecchio.	Controllare che: <ul style="list-style-type: none"> • non manchi la corrente • la spina sia inserita correttamente nella presa e l'interruttore bipolare di rete, se presente, sia nella posizione corretta (on) • i dispositivi di protezione della rete domestica funzionino correttamente • il cavo di alimentazione non sia rotto • accendere l'apparecchio con il tasto della temperatura.
La luce interna non funziona.	Potrebbe essere necessario sostituire la lampadina. Malfunzionamento di un componente tecnico.	Rivolgersi a un Centro Assistenza autorizzato.
La temperatura all'interno dei compartimenti non è sufficientemente fredda.	Le cause potrebbero essere varie (vedere "Soluzioni").	Controllare che: <ul style="list-style-type: none"> • le porte siano chiuse correttamente • l'apparecchio non sia installato vicino ad una sorgente di calore • la temperatura sia impostata correttamente • la circolazione dell'aria all'interno dell'apparecchio non sia ostruita in alcun modo (vedere l'installazione).
C'è acqua sul fondo del comparto frigorifero.	Lo scarico dell'acqua di sbrinamento è ostruito.	Pulire il foro di scarico dell'acqua di sbrinamento (vedere "Pulizia e manutenzione").
Il bordo anteriore del frigorifero, in corrispondenza della guarnizione è caldo.	Questo non è un problema, ma è un effetto voluto per prevenire la formazione di condensa.	Non è richiesta alcuna soluzione.

Cosa fare se...

Problema	Possibili cause:	Soluzioni:
La luce interna lampeggia	Allarme "Porta aperta" attivo Viene attivato quando la porta del comparto frigorifero rimane aperta per un periodo di tempo prolungato.	Per disattivare l'allarme, chiudere la porta del frigorifero. Alla riapertura della porta verificare il funzionamento della luce.
La temperatura all'interno del comparto frigorifero è troppo bassa.	Se si congelano grandi quantità di alimenti si abbassa anche la temperatura del comparto frigorifero.	<ul style="list-style-type: none"> • attendere che gli alimenti siano completamente congelati • seguire le indicazioni relative alla quantità di alimenti che è possibile congelare, riportate sulla targhetta matricola.
Eccessiva formazione di brina nel comparto congelatore.	La porta del comparto congelatore non si chiude correttamente.	Sbrinare il comparto congelatore e controllare che la porta si chiuda correttamente.
Uno o più indicatori verdi lampeggiano in modo continuo.	Allarme Malfunzionamento L'allarme indica un guasto in un componente tecnico.	Chiamare il Centro Assistenza autorizzato.

Nota:

è normale che l'impianto di raffreddamento emetta alcuni rumori quali gorgoglii e sibili.

Prima di contattare il Servizio Assistenza:

Riavviare l'apparecchio per verificare se il problema si risolve. Se il problema persiste, spegnere di nuovo l'apparecchio e ripetere l'operazione dopo un'ora.

Se, dopo aver eseguito i controlli elencati nella guida ricerca guasti e riacceso l'apparecchio, l'apparecchio continua a non funzionare correttamente, contattare il Servizio Assistenza, illustrando chiaramente il problema e comunicando:

- il tipo di guasto
- il modello

- il tipo e il numero di serie dell'apparecchio (riportati sulla targhetta matricola)
- il codice di assistenza (la cifra che si trova dopo la parola SERVICE, sulla targhetta matricola posta all'interno dell'apparecchio).

SERVICE 0000 000 00000



Nota: l'operazione di inversione del lato di apertura della porta dell'apparecchio non è coperta dalla garanzia.

Dati tecnici

Dimensioni (mm)	AVKYLD
Altezza	1220
Larghezza	540
Profondità	550
Volume utile (l)	
Frigorifero	208
Congelatore	non disponibile
Sistema di sbrinamento	
Frigorifero	Automatico
Congelatore	non disponibile
Prestazioni (stelle)	non disponibile
Autonomia conservazione senza energia elettrica (ore)	non disponibile
Capacità di congelamento (kg/24 h)	non disponibile
Consumo energia (kwh/24h)	0,361
Rumorosità (dba)	35
Classe energetica	A+

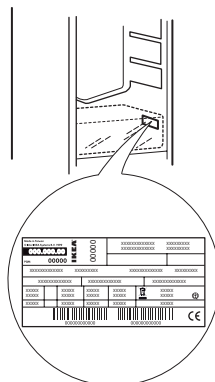

Le specifiche tecniche sono fornite sulla targhetta matricola all'interno dell'apparecchio e sull'etichetta energetica.

Consigli per la salvaguardia dell'ambiente

1. Imballaggio

Il materiale di imballo è riciclabile al 100% ed è contrassegnato dal simbolo del riciclaggio. Per lo smaltimento seguire le normative locali. Conservare il materiale di imballo (sacchetti di plastica, parti in polistirolo, ecc.) fuori dalla portata dei bambini in quanto potenziale fonte di pericolo.

2. Rottamazione/Smaltimento

L'apparecchio è stato realizzato con materiale riciclabile.

Questo apparecchio è contrassegnato in conformità alla direttiva europea 2002/96/CE sui rifiuti di apparecchiature elettriche ed elettroniche (RAEE). Assicurandosi che l'apparecchio venga smaltito in modo corretto, si contribuisce a prevenire le potenziali conseguenze negative per l'ambiente e la salute.



Il simbolo  sull'apparecchio o sulla documentazione di accompagnamento indica che questo apparecchio non deve essere trattato come rifiuto domestico, ma deve essere conferito presso l'idoneo punto di raccolta per il riciclaggio di apparecchiature elettriche ed elettroniche. Al momento della rottamazione, rendere l'apparecchio inservibile tagliando il cavo di alimentazione e rimuovendo le porte

ed i ripiani in modo che i bambini non possano accedere facilmente all'interno dell'apparecchio.

Rottamarlo seguendo le normative locali per lo smaltimento dei rifiuti, conferendolo presso un centro di raccolta speciale; non lasciare l'apparecchio incustodito in strada anche per pochi giorni, essendo una potenziale fonte di pericolo per i bambini. Per ulteriori informazioni sul trattamento, recupero e riciclaggio di questo apparecchio, contattare l'ufficio locale competente, il servizio di raccolta dei rifiuti domestici o il negozio presso il quale l'apparecchio è stato acquistato.

Dichiarazione di conformità

- Questo apparecchio è stato progettato per la conservazione degli alimenti e prodotti in conformità al Regolamento (CE) n. 1935/2004.



- Questo apparecchio è stato progettato, fabbricato e commercializzato in conformità a:
 - gli obiettivi di sicurezza della Direttiva "Bassa Tensione" 2006/95/CE (che sostituisce la 73/23/CEE e successivi emendamenti);
 - i requisiti di protezione della Direttiva "EMC" 2004/108/CE.

GARANZIA IKEA

Quanto dura la garanzia IKEA?

Questa garanzia è valida per 5 (cinque) anni a partire dalla data di acquisto/ consegna del tuo elettrodomestico presso un negozio IKEA, salvo che l'elettrodomestico appartenga alla gamma LAGAN, nel qual caso la garanzia è di 2 (due) anni. È necessario esibire lo scontrino originale come documento comprovante l'acquisto. Eventuali interventi di assistenza effettuati durante la garanzia non ne estenderanno la validità.

Elettrodomestici non coperti dalla garanzia IKEA di 5 (cinque) anni

La garanzia di 5 (cinque) anni è valida per tutti gli elettrodomestici "IKEA" acquistati a partire dal 1° Agosto 2007 eccetto che per la gamma di prodotti LAGAN di "IKEA".

Chi fornisce il servizio?

Il servizio assistenza selezionato ed autorizzato da IKEA fornirà il servizio attraverso la propria rete di Partner di Assistenza autorizzati.

Cosa copre questa garanzia?

La garanzia copre i difetti dell'elettrodomestico causati da vizi di fabbricazione (difetto funzionale), a partire dalla data di acquisto/consegna dell'elettrodomestico. Questa garanzia è applicabile solo all'uso domestico. Le eccezioni sono descritte alla voce "Cosa non è coperto dalla garanzia?". Nel periodo di validità della garanzia, i costi di riparazione (pezzi di ricambio, manodopera e viaggi del personale tecnico) saranno sostenuti dal servizio assistenza, fermo restando che l'accesso all'apparecchiatura per l'intervento di riparazione non comporti spese particolari.

Queste condizioni sono conformi alle direttive EU (No. 99/44/CE) e alle norme locali.

I componenti sostituiti diventano proprietà di IKEA.

Come IKEA interverrà per risolvere il problema?

Il servizio assistenza incaricato da IKEA per l'esecuzione del servizio esaminerà il prodotto e deciderà, a propria esclusiva discrezione, se lo stesso rientra nella copertura della garanzia. Il Servizio Assistenza IKEA o il suo Partner di Assistenza autorizzato tramite i rispettivi Centri di Assistenza, a propria esclusiva discrezione, riparerà il prodotto difettoso o provvederà a sostituirlo con un prodotto uguale o di pari valore.

Cosa non è coperto dalla garanzia?

- Normale usura
- Danni provocati deliberatamente, danni provocati dalla mancata osservanza delle istruzioni di funzionamento, da un'installazione non corretta o in seguito a collegamento a un voltaggio errato. Danni provocati da reazioni chimiche o elettrochimiche, ruggine, corrosione o danni causati da acqua, inclusi i danni causati dalla presenza di eccessivo calcare nelle condutture idriche. Danni causati da eventi atmosferici e naturali.
- Le parti soggette a consumo, incluse batterie e lampadine.
- Danni a parti non funzionali e decorative che non influiscono sul normale uso dell'elettrodomestico, inclusi graffi e differenze di colore.
- Danni accidentali causati da corpi o sostanze estranee e danni causati da pulizia o eliminazione di ostruzioni da filtri, sistemi di scarico o cassette del detersivo.
- Danni ai seguenti componenti: vetroceramica, accessori, cestelli per posate e stoviglie, tubi di alimentazione e drenaggio, guarnizioni, lampadine e copri lampadine, griglie, manopole, rivestimento e parti del rivestimento. A meno che si possa provare che tali danni siano stati causati da errori di fabbricazione.
- Casi in cui non vengono rilevati difetti funzionali durante la visita di un tecnico.
- Riparazioni non eseguite dal nostro Servizio Assistenza autorizzato e/o da un Partner di Assistenza contrattuale autorizzato o in caso di uso di ricambi non originali.
- Riparazioni causate da un'installazione non corretta o non conforme alle specifiche.
- Casi di uso improprio e/o non domestico dell'apparecchio, ad es. uso professionale.
- Danni da trasporto. Qualora sia il cliente a trasportare il prodotto alla propria abitazione o ad altro indirizzo, IKEA non è responsabile per eventuali danni che potrebbero verificarsi durante il trasporto. In compenso, qualora sia IKEA ad effettuare il trasporto del prodotto all'indirizzo del cliente, eventuali danni occorsi al prodotto durante la consegna saranno coperti da IKEA.
- Costi inerenti la prima installazione dell'elettrodomestico IKEA. Tuttavia, qualora un fornitore di servizi

IKEA o un suo partner autorizzato ripari o sostituisca l'apparecchio nei termini della presente garanzia, il fornitore o il partner autorizzato installeranno l'apparecchio riparato o installeranno l'apparecchio in sostituzione, se necessario.

Tali restrizioni non valgono per regolari interventi svolti da personale tecnico qualificato con ricambi originali per adattare l'apparecchio alle disposizioni tecniche di sicurezza di un altro paese UE.

Applicazione delle leggi nazionali

Il cliente è titolare dei diritti previsti dal D. Lgs. n. 206/2005 e la presente garanzia IKEA di 5 (cinque) anni lascia impregiudicati tali diritti che rispondono o estendono i diritti minimi legali di ogni paese in termini di garanzia.

Tali condizioni non limitano tuttavia in alcun modo i diritti del consumatore definiti dalle leggi locali.

Area di validità

Per gli elettrodomestici acquistati in una nazione EU e portati in un'altra nazione EU, i servizi saranno forniti in base alle condizioni di garanzia applicabili nel nuovo paese. L'obbligo di fornire il servizio in base alle condizioni della garanzia esiste solo se l'elettrodomestico è conforme ed è installato secondo:

- le specifiche tecniche del paese in cui viene richiesta l'applicazione della garanzia;
- le informazioni sulla sicurezza contenute nelle Istruzioni per il montaggio e nel Manuale dell'utente.

Il servizio ASSISTENZA dedicato per gli apparecchi IKEA

Non esitate a contattare il Servizio di Assistenza Tecnica post-vendita incaricato da IKEA per:

- richiedere assistenza tecnica nel periodo di garanzia

- richiedere chiarimenti sull'installazione degli elettrodomestici IKEA installati nelle cucine IKEA
- richiedere informazioni sul funzionamento degli elettrodomestici IKEA.

Per assicurarvi la migliore assistenza vi preghiamo di leggere attentamente le istruzioni di assemblaggio e/o il manuale di istruzioni del prodotto prima di contattarci.

Come contattarci se avete bisogno di assistenza



Siete pregati di contattare il numero del Servizio di Assistenza Tecnica post vendita incaricato da IKEA riportato sull'ultima pagina di questo manuale.

- i** Al fine di garantirvi un servizio più veloce, vi suggeriamo di utilizzare i numeri di telefono riportati in questo manuale. Fate sempre riferimento ai numeri indicati nel manuale dell'apparecchiatura per la quale avete bisogno di assistenza. Vi suggeriamo di avere sempre a disposizione il codice IKEA (8 cifre) e il codice a 12 cifre riportati nell'etichetta del vostro prodotto.

i CONSERVATE IL DOCUMENTO DI ACQUISTO/CONSEGNA!

È la prova del vostro acquisto ed è necessario esibirlo affinché la garanzia sia valida. Sullo scontrino sono riportati anche il nome e il codice articolo IKEA (8 cifre) per ogni apparecchiatura acquistata.

Avete bisogno di ulteriore aiuto?

Per qualunque informazione non relativa all'assistenza vi preghiamo di far riferimento al Servizio Cliente del punto vendita IKEA di riferimento. Vi preghiamo di leggere attentamente la documentazione tecnica relativa all'elettrodomestico prima di contattarci.

**BELGIË - BELGIQUE - BELGIEN**

Telefoon/Numéro de téléphone/Telefon-Nummer:	026200311	
Tarif/Tarif/Tarif:	Lokaal tarief/Prix d'un appel local/Ortstarif	
Openingstijd:	Maandag - Vrijdag	8.00 - 20.00
Heures d'ouverture:	Lundi - Vendredi	8.00 - 20.00
Öffnungszeiten:	Montag - Freitag	8.00 - 20.00

БЪЛГАРИЯ

Телефонен номер:	02 4003536	
Тарифа:	Локална тарифа	
Работно време:	понеделник - петък	8.00 - 20.00

ČESKÁ REPUBLIKA

Telefonní číslo:	225376400	
Sazba:	Místní sazba	
Pracovní doba:	Pondělí - Pátek	8.00 - 20.00

DANMARK

Telefonnummer:	70150909	
Takst:	Lokal takst	
Åbningstid:	Mandag - fredag	9.00 - 21.00
	Lørdag	9.00 - 18.00
	(Åbent udvalgte søndage, se IKEA.dk)	

DEUTSCHLAND

Telefon-Nummer:	06929993602	
Tarif:	Ortstarif	
Öffnungszeiten:	Montag - Freitag	8.00 - 20.00

ΕΛΛΑΔΑ

Τηλεφωνικός αριθμός:	2109696497	
Χρέωση:	Τοπική χρέωση	
Ώρες λειτουργίας:	Δευτέρα - Παρασκευή	8.00 - 20.00

ESPAÑA

Teléfono:	913754126	
Tarifa:	Tarifa local	
Horario:	Lunes - Viernes	8.00 - 20.00
	(España Continental)	

FRANCE

Numéro de téléphone:	0170480513	
Tarif:	Prix d'un appel local	
Heures d'ouverture:	Lundi - Vendredi	9.00 - 21.00

HRVATSKA

Broj telefona:	0800 3636	
Tarifa:	Lokalna tarifa	
Radno vrijeme:	Ponedjeljak - Petak	8.00 - 20.00

ÍSLAND

Símanúmer:	5852409	
Kostnaður við símtal:	Almennt mínútuverð	
Opnunartími:	Mánudaga - Föstudaga	9.00 - 17.00

ITALIA

Telefono:	0238591334	
Tariffa:	Tariffa locale	
Orari d'apertura:	Lunedì - Venerdì	8.00 - 20.00

LIETUVIŲ

Telefono numeris:	(0) 520 511 35	
Skambūčio kaina:	Vietos mokestis	
Darbo laikas:	Nuo pirmadienio iki penktadienio	8.00 - 20.00

MAGYARORSZÁG

Telefon szám:	(06-1)-3285308	
Tarifa:	Helyi tarifa	
Nyitvatartási idő:	Hétfőtől Péntekig	8.00 - 20.00

NEDERLAND

Telefoon:	09002354532 en/of 0900 BEL IKEA	
Tarif:	15 cent/min., starttarief 4.54 cent en gebruikelijke belkosten	
Openingstijd:	Maandag t/m - Vrijdag	8.00 - 20.00
	Zaterdag	9.00 - 20.00
	Zondag	gesloten

NORGE

Telefon nummer:	23500112	
Takst:	Lokal takst	
Åpningstider:	Mandag - fredag	8.00 - 20.00

ÖSTERREICH

Telefon-Nummer:	013602771461	
Tarif:	Ortstarif	
Öffnungszeiten:	Montag - Freitag	8.00 - 20.00

POLSKA

Numer telefonu:	225844203	
Stawka:	Koszt połączenia według taryfy operatora	
Godziny otwarcia:	Poniedziałek - Piątek	8.00-20.00

PORTUGAL

Telefone:	213164011	
Tarifa:	Tarifa local	
Horário:	Segunda - Sexta	9.00 - 21.00

REPUBLIC OF IRELAND

Phone number:	016590276	
Rate:	Local rate	
Opening hours:	Monday - Friday	8.00 - 20.00

ROMÂNIA

Număr de telefon:	021 2044888	
Tarif:	Tarif local	
Orar:	Luni - Vineri	8.00 - 20.00

РОССИЯ

Телефонный номер:	84957059426	
Стоимость звонка:	Местная стоимость звонка	
Время работы:	Понедельник - Пятница	9.00 - 21.00
	(Московское время)	

SCHWEIZ - SUISSE - SVIZZERA

Telefon-Nummer/Numéro de téléphone/Telefono:	0225675345	
Tarif/Tarif/Tariffa:	Ortstarif/Prix d'un appel local/Tariffa locale	
Öffnungszeiten:	Montag - Freitag	8.00 - 20.00
Heures d'ouverture:	Lundi - Vendredi	8.00 - 20.00
Orario d'apertura:	Lunedì - Venerdì	8.00 - 20.00

SLOVENSKO

Telefónne číslo:	(02) 50102658	
Cena za hovor:	Cena za miestny hovor	
Pracovná doba:	Pondelok až piatok	8.00 - 20.00

SRBIJA

<http://www.ikea.com>

SUOMI

Puhelinnumero:	0981710374	
Hinta:	Yksikköhinta	
Aukioloaika:	Maanantaista perjantaihin 8.00 - 20.00	

SVERIGE

Telefon nummer:	0775-700 500	
Taxa:	Lokal samtal	
Öppet tider:	Måndag - Fredag	8.30 - 20.00
	Lördag - Söndag	9.30 - 18.00

UNITED KINGDOM

Phone number:	02076601517	
Rate:	Local rate	
Opening hours:	Monday - Friday	9.00 - 21.00

