



F.

HORLOGE PROJECTEUR RADIOPILOTEE

MODELE NO.: RM868P/RM868PU

MANUEL D'UTILISATION

SECTION 1 – INTRODUCTION

Nous vous remercions d'avoir fait l'acquisition de cette Horloge Projecteur radiopilotée RM868P.

L'Horloge Projecteur est compacte et facile d'utilisation. Le modèle européen continental RM868P se synchronise automatiquement sur l'heure et la date actuelles lorsqu'elle se trouve dans un rayon de 1500km du signal radio émis depuis Francfort, Allemagne (DCF77). Le modèle britannique RM868PU fait de même lorsqu'elle se trouve dans le rayon de réception de la MSF au Royaume Uni.

L'Horloge Projecteur dispose également de fonctions pratiques telles que la projection de l'heure, un affichage du jour multilingue, un rétro-éclairage, des affichages analogique et digital de l'heure, et un réveil avec fonction «snooze» à intervalle de 8 minutes.

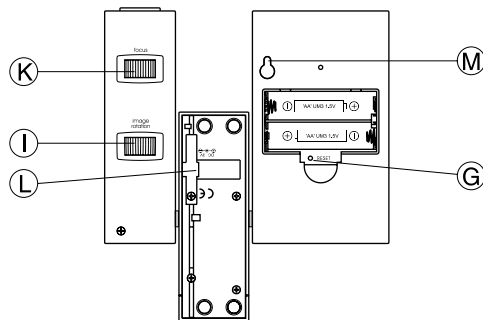
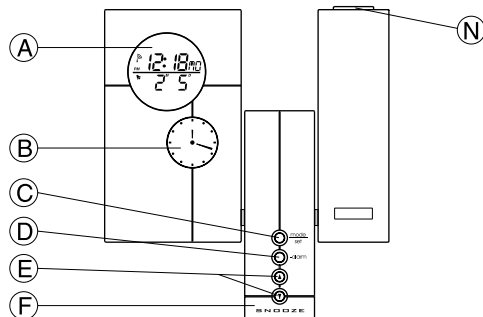



F

TOUCHES D’AFFICHAGE

A AFFICHAGE DIGITAL DE L’HEURE

B AFFICHAGE ANALOGIQUE DE L’HEURE

TOUCHES DE COMMANDE

C TOUCHE MODE/REGLAGE [MODE/SET]

Change le mode d’affichage: maintenir enfoncée pour accéder à la séquence de réglage

D TOUCHE SONNERIE [ALARM]

Commande les fonctions réveil

E TOUCHES [▲] ET [▼]

Modifie les valeurs d’un réglage

F TOUCHE [SNOOZE]

Active la fonction «snooze» ou active le rétro-éclairage et la projection

G TOUCHE DE REMISE A ZERO [RESET]

Remet tous les réglages aux valeurs par défaut

H TOUCHE DE PROJECTION [PROJECTION ON]

Permet la projection de l’heure en continu en utilisant l’adaptateur AC

I BOUTON DE ROTATION DE L’IMAGE [↻] [IMAGE ROTATION]

Permet la rotation de l’image sur 90° à gauche ou à droite

J TOUCHE DE ROTATION A 180° [180° ROTATION]

Retourne l’image projetée horizontalement sur 180°

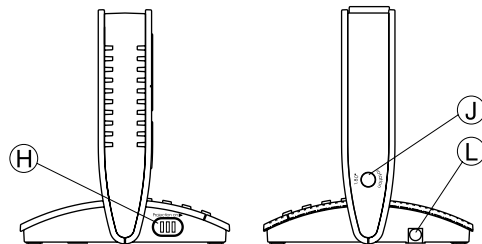

K BOUTON DE MISE AU POINT [FOCUS]

Règle la mise au point de l’image projetée

L PRISE 3V

Pour la connexion de l’adaptateur AC

M FIXATION MURALE

N PROJECTEUR

ALIMENTATION

Cet appareil peut être alimenté par piles, par une alimentation AC ou par les deux fonctionnant ensemble.

Installation des Piles:

1. Retirez le couvercle du compartiment à piles
2. Insérez deux piles 1,5V de type AA comme indiqué
3. Appuyez sur la touche [RESET]
4. Remettez le couvercle du compartiment à piles



F.

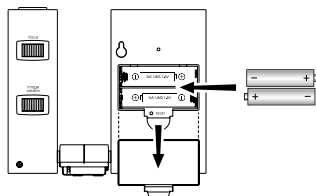

Installation de l'adaptateur:

1. Branchez l'adaptateur dans la prise située sur le socle de l'appareil
2. Branchez l'adaptateur à une prise de courant.

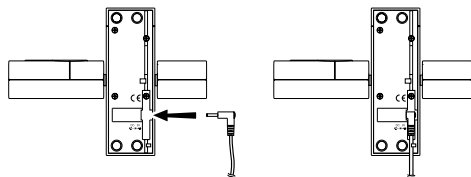

Remarque: Vérifiez que la tension est correcte.

Lorsque les piles s'affaiblissent, ou lorsque l'alimentation est assurée uniquement par l'adaptateur AC, le témoin d'usure des piles [] sera affiché. Dans ces cas, remplacez les piles par des piles neuves.

UTILISATION DU RETROECLAIRAGE

Appuyez sur la touche **[SNOOZE]** afin d'activer le rétro-éclairage pendant 5 secondes.

UTILISATION DU PROJECTEUR

La projection de l'heure facilite la lecture nocturne de l'heure actuelle ou de l'heure de réveil, selon la programmation de la sonnerie. Pour utiliser la fonction,

1. Appuyez sur la touche **[SNOOZE]** pour activer la projection pendant 5 secondes. L'heure actuelle ainsi que l'état de la sonnerie ([] activée ou OFF - désactivée) seront projetées sur la surface en face de la lentille.
2. Pour afficher l'heure de réveil et l'état de la sonnerie, appuyez sur **[SNOOZE]** en cours de projection.
3. Réglez l'image comme indiqué ci-dessous.

10:28

Heure actuelle et état de la sonnerie (activée/désactivée)

10:32

Heure de réveil et état de la sonnerie (activée/désactivée)



F

| Fonctions du projecteur | | |
|--|--|--|
| Fonction | Résultat | Instructions |
| Projecteur Orientable | Tourne l'image de projection sur 180° | Faites basculer le projecteur pour orienter la direction de la projection |
| Bouton de réglage de la MISE AU POINT de l'image | Règle la mise au point | Tournez le bouton pour régler la mise au point |
| Bouton de ROTATION DE L'IMAGE (↻) | Permet la rotation de l'image projetée | La rotation de l'image permet à l'utilisateur de placer l'horloge à l'endroit souhaité |
| Bouton de ROTATION à 180° | Retourne l'image projetée horizontalement sur 180° | Renverse l'image afin de la conserver à l'endroit |

Lorsque l'adaptateur est branché, vous pouvez activer la projection en continu (par exemple pour toute une nuit) en faisant glisser le commutateur [◀ PROJECTION ON] en position ON. Pour désactiver l'adaptateur, faites glisser le commutateur vers l'arrière.

Si vous appuyez sur la touche [SNOOZE] pendant la projection pour afficher l'heure de réveil, notez que l'affichage de l'heure actuelle reprendra automatiquement après un délai de 10 secondes.

Remarque que ce commutateur ne peut être utilisé que lorsque l'adaptateur est branché. Pour une projection momentanée, utilisez la touche [SNOOZE].

SECTION 2 – L'HEURE ET LA DATE

MODES D'AFFICHAGE DIGITAL ET ANALOGIQUE

Appuyez sur la touche [MODE/SET] afin d'afficher séquentiellement les écrans suivants:

DIGITAL ANALOGIQUE

1) Heure actuelle et Secondes



Date

UTILISATION DU PROJECTEUR AVEC L'ADAPTATEUR AC

Les modèles RM868P et RM868PU sont livrés avec un adaptateur AC. L'adaptateur doit être utilisé en cas de projection en continu.





E

2) Heure actuelle et jour de la

semaine

Date

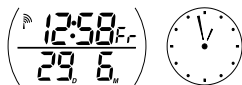

3) Heure actuelle et jour de la

semaine

HEURE DU 2^e fuseau horaire4) Heure du 2^e fuseau horaireDate du 2^e fuseau horaire

Pour afficher les informations concernant le réveil, appuyez sur la touche [ALARM]. L'heure de réveil programmée sera affichée dans la partie inférieure de l'affichage digital et analogique.

RECEPTION RADIO

Lorsque l'appareil se trouve dans le rayon de réception, son système de radiocommande neutralise tous les réglages manuels sauf si la réception radio a été désactivée.

Après installation des piles, l'appareil recherchera automatiquement le signal radio. Lorsque l'appareil reçoit le signal radio, le témoin de réception se mettra à clignoter. Une réception complète dure environ

2 à 10 minutes selon l'intensité du signal. Par la suite, un balayage périodique prend quelques secondes.

L'icône d'antenne indique la qualité de la réception.

| | |
|--|------------------|
| | Fort |
| | Faible |
| | Pas de réception |
| | Recevant |

Lorsque la réception est terminée, l'icône de réception apparaîtra de la façon suivante [] et l'heure radiocommandée sera affichée.

Parasites

De nombreux facteurs peuvent influencer sur la réception. Pour assurer une réception optimale, placez l'appareil à l'écart des éléments métalliques et des appareils électriques.

Remarque: Les parasites provenant des téléviseurs peuvent influencer sur la réception. Si, 10 minutes après l'installation des piles, le signal n'est toujours pas reçu, réglez l'heure manuellement (**voir la section intitulée: Réglage Manuel de l'Heure et de la Date**).



F

ACTIVATION ET DESACTIVATION DE LA RECEPTION AUTOMATIQUE

Si vous désirez désactiver la réception automatique lorsque l'appareil se trouve dans le rayon de réception, appuyez sur la touche [▼] pendant 2 secondes. L'icône de réception radio disparaîtra de l'écran et l'appareil ne répondra plus au signal radio.

Pour réactiver la fonction, appuyez sur la touche [▲] pendant 2 secondes. L'icône de réception radio réapparaîtra et se mettra à clignoter, indiquant l'initialisation automatique de la réception.

REGLAGE MANUEL DE L'HEURE ET DE LA DATE

1. Appuyez sur la touche [MODE/SET] pendant 2 secondes.
2. Entrez la valeur pour le 2eme fuseau horaire à l'aide des touches [▲] / [▼]. Vous pouvez sélectionner jusqu'à +23 heures ou -23 heures. Maintenez la touche enfoncée pour faire augmenter ou diminuer la valeur rapidement. Appuyez sur la touche [MODE/SET].

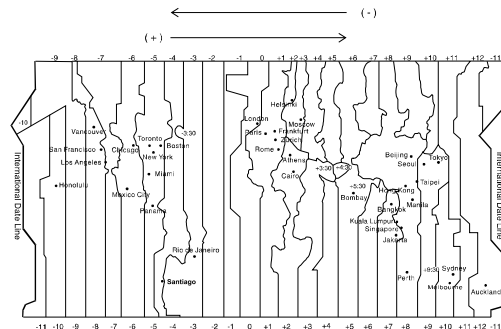

3. Entrez le format d'affichage à l'aide des touches [▲] / [▼]. Vous pouvez sélectionner le format 12H ou 24H.
4. Appuyez sur la touche [MODE/SET].
5. Entrez l'heure à l'aide des touches [▲] / [▼]. L'aiguille des heures de l'affichage analogique sera ajusté simultanément.
6. Appuyez sur la touche [MODE/SET].
7. Entrez les minutes à l'aide des touches [▲] / [▼]. L'aiguille des minutes de l'affichage analogique sera ajusté simultanément.
8. Appuyez sur la touche [MODE/SET].
9. Répétez la procédure pour entrer l'année, le format de la date (mois – jour ou jour-mois), le mois, le jour et la langue d'affichage pour le jour de la semaine (Anglais [E], Allemand [G], Français [F], Italien [I] ou Espagnol [S]).



E.

| Lingua | Jour de la semaine | | | | | | |
|----------|--------------------|-------|----------|-------|----------|--------|----------|
| | Lundi | Mardi | Mercredi | Jeudi | Vendredi | Samedi | Dimanche |
| Anglais | Mo | Tu | We | Th | Fr | Sa | Su |
| Allemand | Mo | Mi | Mi | Do | Fr | Sa | So |
| Français | Lu | Ma | Me | Je | Ve | Sa | Di |
| Italien | Lu | Ma | Me | Gi | Ve | Sa | Do |
| Espagnol | Lu | Ma | Mi | Ju | Vi | Sa | Do |

10. Appuyez sur la touche **[MODE]** pour sauvegarder les réglages et quitter. Si des modifications ont été effectuées, les secondes repartiront à zéro.

De même, l'appareil sauvegardera les réglages et reviendra à l'affichage normal après une période d'inactivité d'une minute.

LA FONCTION REVEIL

Cet appareil dispose d'une fonction réveil.

Pour programmer le réveil,

1. Appuyez sur la touche **[ALARM]** pour passer de l'écran digital ou analogue au mode d'affichage de l'heure de réveil.
2. Appuyez sur la touche **[ALARM]** pendant 2 secondes.
3. Entrez l'heure à l'aide des touches **[▲]** / **[▼]**. L'aiguille des heures de l'affichage analogique sera ajusté simultanément.

4. Appuyez sur la touche **[ALARM]**.

5. Entrez les minutes à l'aide des touches **[▲]** / **[▼]**. L'aiguille des minutes de l'affichage analogique sera ajusté simultanément.

6. Appuyez sur la touche **[ALARM]**.

La sonnerie sera automatiquement activée. L'icône **[▶]** apparaîtra. Pour désactiver la sonnerie, appuyez sur les touches **[▲]** / **[▼]** lors que l'heure de réveil est affichée.

UTILISATION DE LA SONNERIE

A défaut d'annulation, la sonnerie se déclenchera pendant 2 minutes avec des séries de crescendos en deux parties. L'icône **[▶]** se mettra à clignoter et le rétro-éclairage et le projecteur seront activés pendant 5 secondes. Pour annuler la sonnerie, appuyez sur une touche quelconque. Appuyez sur la touche **[SNOOZE]** pour activer la fonction «snooze».

FONCTION «SNOOZE»

Lorsque la fonction «snooze» est activée, la sonnerie cessera et se déclenchera à nouveau après une temporisation de 8 minutes. Désactivez la fonction «snooze» en appuyant sur la touche **[ALARM]**.



F

SECTION 3 – INFORMATIONS COMPLEMENTAIRES

TOUCHE DE REMISE A ZERO

La touche de remise à zéro [RESET] est utilisée pour améliorer la synchronisation du signal après le remplacement des piles ou lorsque l'appareil fonctionne de façon anormale ou lors d'un mauvais fonctionnement. Maintenez la touche enfoncée à l'aide d'un objet pointu. Tous les réglages seront remis à leurs valeurs par défaut.

SOCLE OU FIXATION MURALE

Les éléments orientables de l'appareil permettent soit une utilisation sur une surface horizontale, soit une fixation murale.

Fixation Murale

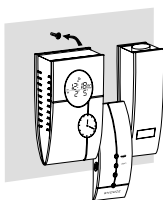

Utilisation sur Socle

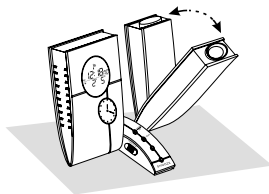

RETROECLAIRAGE

- Le panneau EL qui fournit le rétro-éclairage s'affaiblit après une utilisation prolongée.
- L'appareil peut émettre un son audible lorsque l'écran est illuminé par le rétro-éclairage EL. Ce phénomène est dû à la vibration du panneau et en aucun cas n'indique un mauvais fonctionnement de l'appareil.

PRECAUTIONS D'EMPLOI

Cet appareil est conçu pour vous donner des années de satisfaction si vous le manipulez soigneusement.

1. Ne pas immerger l'appareil dans l'eau.
2. Ne pas nettoyer l'appareil avec des produits abrasifs ou corrosifs.
3. Ne pas soumettre l'appareil à des excès de force, aux chocs, à la poussière, ou aux extrêmes de température ou d'humidité.
4. Ne pas toucher aux composants internes de l'appareil.
5. Ne pas mélanger piles usagées et piles neuves, ou utiliser des piles de caractéristiques différentes.



F.

CARACTERISTIQUES TECHNIQUES

| | |
|-----------------|--|
| Radiocommande | : Synchronisation automatique de l'heure et de la date actuelles |
| Calendrier | : Jour de la semaine en Anglais / Allemand / Français / Italien / Espagnol Format Mois / Jour ou Jour / Mois |
| Heure | : Format 12H ou 24H |
| Précision | : +/- 0,5 secondes par jour (RF désactivé) |
| Sonnerie | : 2 minutes allant crescendo avec fonction «snooze» de 8 minutes |
| Alimentation | : 2 piles de type AA ou UM-3 |
| Adaptateur AC | : 3V DC |
| Poids | : 200g (sans piles) |
| Dimensions (mm) | : 135 x 152 x 26 mm (H x L x l) |

ATTENTION

- Le contenu de ce livret est susceptible de modifications sans avis préalable.
- En raison des restrictions imposées par l'impression, les affichages figurant dans ce livret peuvent différer de ceux du produit.
- Le contenu de ce livret ne peut être reproduit sans l'autorisation du fabricant.





F

A PROPOS D'OREGON SCIENTIFIC

En consultant notre site internet (www.oregonscientific.fr), vous pourrez obtenir des informations sur les produits Oregon Scientific: photo numérique; lecteurs MP3; produits et jeux électroniques éducatifs; réveils; sport et bien-être; stations météo; téléphonie. Le site indique également comment joindre notre service après-vente.

Nous espérons que vous trouverez toutes les informations dont vous avez besoin sur notre site, néanmoins, si vous souhaitez contacter le service client Oregon Scientific directement, allez sur le site www2.oregonscientific.com/service/support ou appelez le 949-608-2848 aux US. Pour des demandes internationales, rendez vous sur le site: www2.oregonscientific.com/about/international/default.asp

DÉCLARATION DE CONFORMITE EUROPÉENNE

Par la présente **Oregon Scientific** déclare que l'appareil Horloge Projecteur Radiopilotee modele RM868P / RM868PU est conforme aux exigences essentielles et aux autres dispositions de la directive 1999 / 5 / CE qui lui sont applicables. Une copie signée et datée de la déclaration de conformité est disponible sur demande auprès de notre Service Client.



PAYS CONCERNES RTT&E

Tous les pays de l'UE, Suisse (CH)

et Norvège (N)