

BIENVENUE

Oreillette sans fil
DECT™ CS60 Guide
de l'utilisateur.

Merci d'avoir choisi
l'oreillette sans fil DECT™
CS60 de Plantronics.

Le CS60 vous permet une
utilisation mains-libres ainsi
qu'une mobilité longue portée
dans l'entreprise.

Ce Guide de l'utilisateur
comprend les instructions
d'installation et d'utilisation de
votre système.



www.onedirect.fr



Numéro Vert

0 800 72 4000

58 Av de Rivesaltes Appel Gratuit
66240 St Esteve
tel. +33(0)468 929 322
fax +33(0)468 929 333



www.onedirect.es



902 30 32 32

Av Diagonal 618 8° D
08021 Barcelona
tel. +34 93 241 38 90
fax +34 93 241 37 92



www.onedirect.it



02 365 22 990

Via Caracciolo 20
20155 Milano
tel. +39 02 365 22 990
fax +39 02 365 22 991



www.onedirect.pt



800 780 300

Av. da Libertade n° 9 - 7°
1250-139 Lisboa
tel. 800 780 300
fax 800 780 301



DIAGRAM KEY

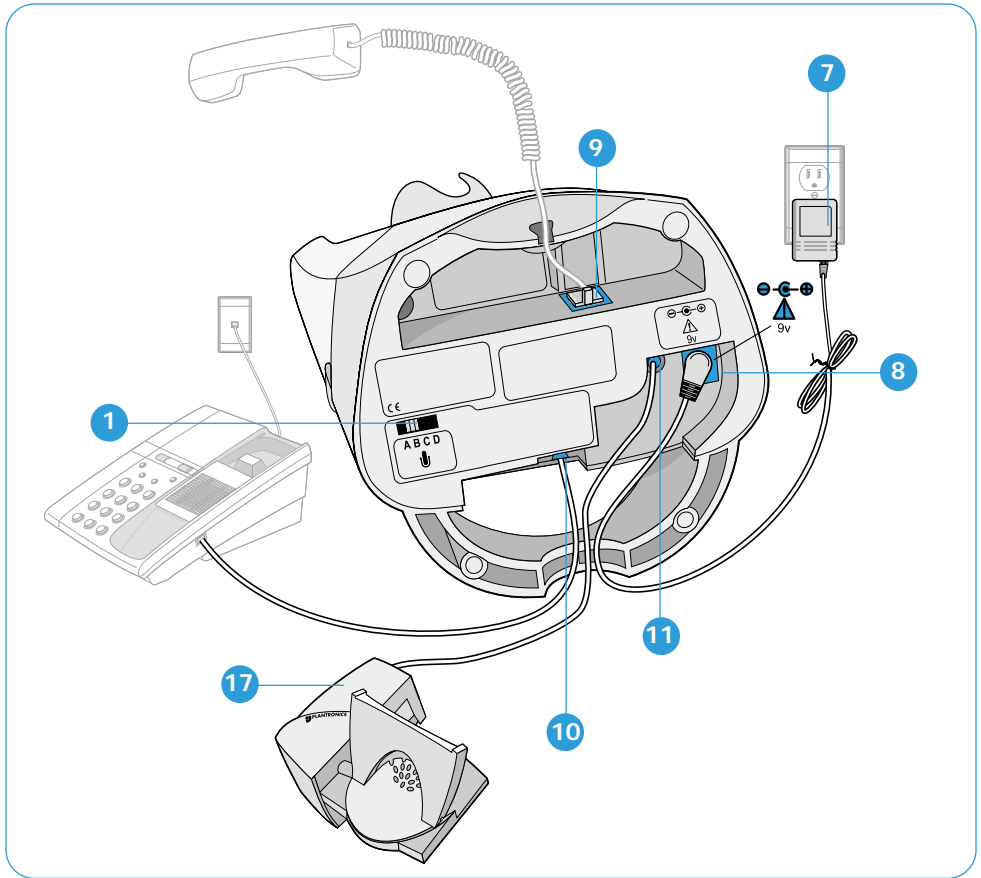

HEADSET

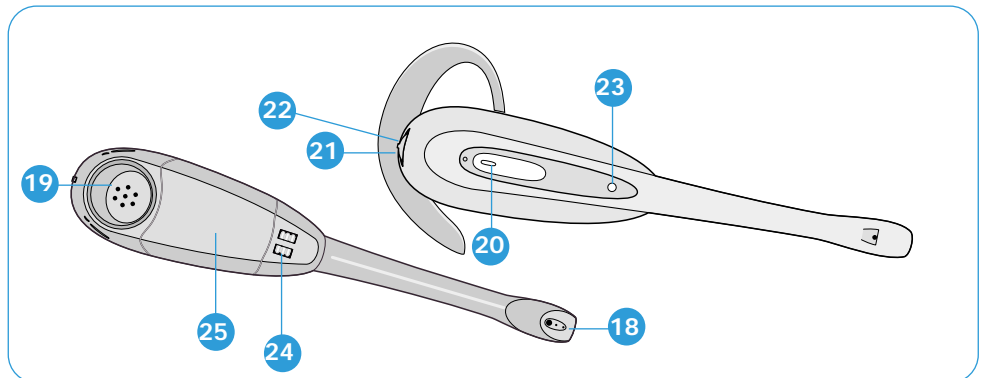

BASE UNIT

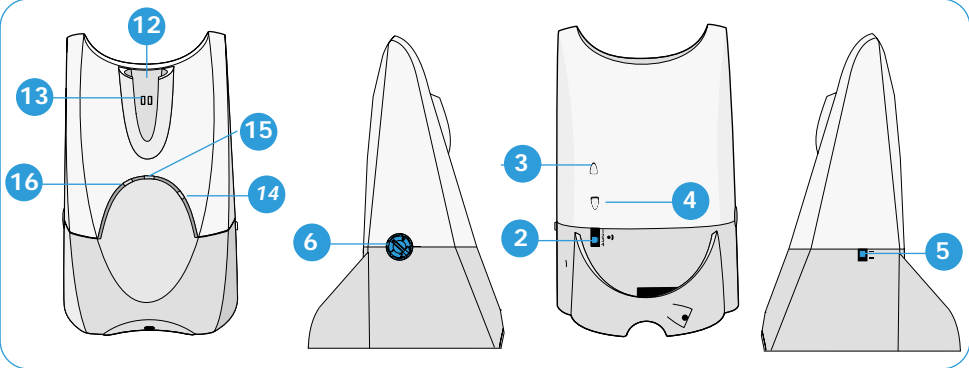

INSTALLING A REPLACEMENT BATTERY

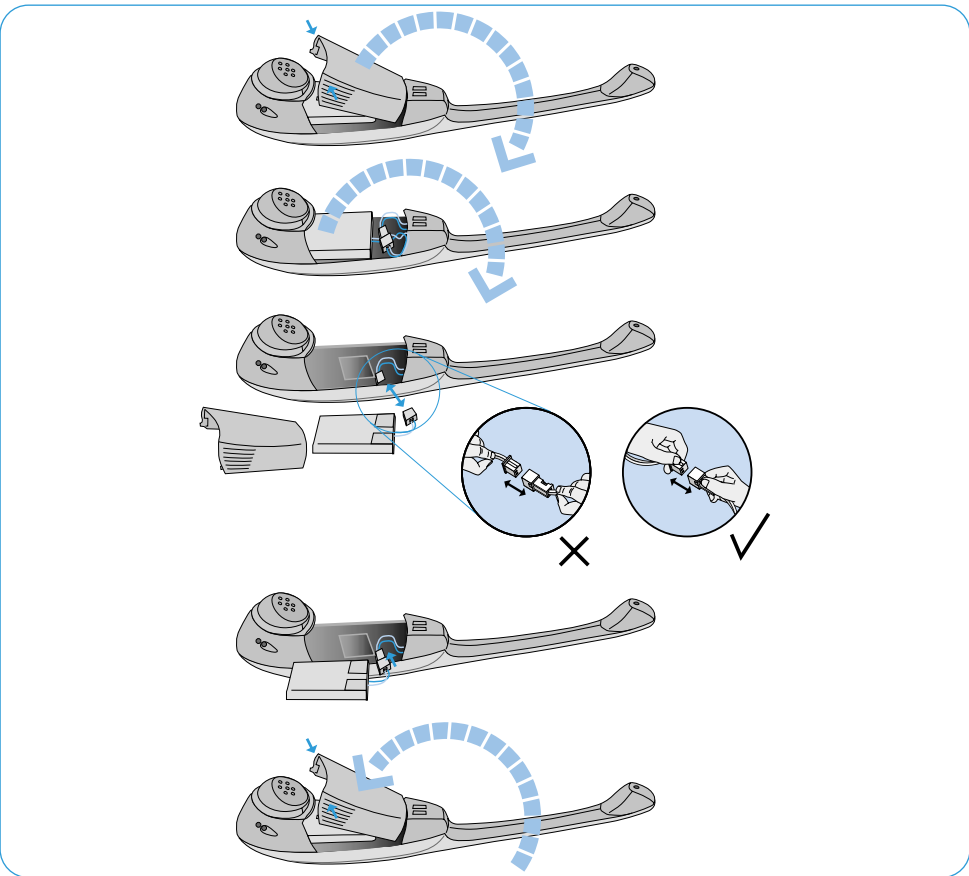

LÉGENDE

BASE

- 1 Interrupteur coulissant pour la transmission (A-D)
- 2 Interrupteur coulissant pour la réception (1-4)
- 3 Réglage pour un volume PLUS ELEVE à l'émission
- 4 Réglage pour un volume PLUS BAS à l'émission
- 5 Interrupteur IntelliStand™ ON/OFF
- 6 Cadran de configuration
- 7 Adaptateur d'alimentation secteur
- 8 Port de l'adaptateur d'alimentation secteur
- 9 Port du câble du micro-casque
- 10 Port du câble du téléphone
- 11 Port accessoire
- 12 Réceptacle du micro-casque
- 13 Points de contact du chargement
- 14 Indicateur de chargement
- 15 Indicateur de communication
- 16 Indicateur d'alimentation
- 17 levier de décroché de combiné automatique (en option)

MICRO-CASQUE

- 18 Microphone
- 19 Haut-parleur
- 20 Bouton de communication
- 21 Réglage du volume d'écoute PLUS ELEVE/BAS
- 22 Touche secret
- 23 Témoin de ligne
- 24 Points de contact de chargement
- 25 Couverture de batterie

INFORMATIONS DE SECURITE IMPORTANTES

Lisez les instructions suivantes avant l'utilisation :

Instructions d'ordre général :

- Température de fonctionnement : entre +4 °C et +49 °C.
- Température de conservation : entre +4 °C et +49 °C.
- Ce produit est réservé à une utilisation en intérieur uniquement.
- Pour réduire les risques de chocs électriques, d'explosion ou d'incendie :
 - Utilisez uniquement l'adaptateur d'alimentation secteur fourni : numéro de référence 61634-02 (Europe) ou 61635-02 (RU).
 - Assurez-vous que la tension nominale (ex : 230 V 50 Hz) correspond à l'alimentation secteur locale.
 - Utilisez le type de batterie adapté : numéro de référence 62346-01.
 - Ne démontez pas le produit.
 - Eloignez les produits, cordons et câbles de machines en fonctionnement.
 - Evitez le contact avec des substances liquides.
- Connectez la base uniquement à un port hôte spécifié pour une utilisation avec des combinés téléphoniques ou micro-casques. La connexion via des ports conçus pour toute autre fonction peut endommager le produit et dans certaines circonstances, provoquer un incendie. En cas de doute, contactez votre fournisseur ou le fournisseur de l'équipement hôte.
- En l'absence d'alimentation secteur, la base passe en mode combiné.

Instructions de sécurité concernant la batterie :

- Veuillez respecter les précautions ci-dessous pour garantir une sécurité constante. Une mauvaise utilisation ou une mauvaise manipulation peut provoquer un incendie, une explosion ou une fuite de produits chimiques corrosifs.
- Température de conservation de la pile : entre +4 °C et +49 °C.
- Température de fonctionnement de la pile : entre +4 °C et +49 °C.

- Procédez au chargement de la batterie de l'oreillette conformément aux instructions du Guide de mise en route rapide et du Guide de l'utilisateur.
Ne chargez pas la batterie avec un autre adaptateur ou chargeur d'alimentation secteur.
- Évitez d'incinérer, de démonter, de tordre, d'écraser ou de court-circuiter la pile.
- Jetez rapidement les piles usées dans un lieu approprié, conformément à la législation locale. Tenez les piles hors d'atteinte des enfants.
- Manipulez la batterie, l'adaptateur d'alimentation secteur, la base et le micro-casque avec précaution. Évitez de court-circuiter les contacts métalliques (sur le revêtement plastique) avec des matériaux conducteurs électriques tels qu'une bague, un bracelet, des clefs, etc.
- Si le liquide contenu dans la pile entre en contact avec les yeux, la peau ou toute autre partie du corps, rincez immédiatement et abondamment à l'eau fraîche et consultez un médecin.
- Pour remplacer la batterie, reportez-vous aux schémas de la page 3 ou au Guide de mise en route rapide fourni avec le produit.

INSTALLATION

Veuillez installer le système de micro-casque sans fil DECT™ CS60 conformément aux instructions du Guide de mise en route rapide.

INTERRUPTEUR MICRO-CASQUE/COMBINÉ

Si vous appuyez sur le bouton de communication (20) sur votre micro-casque, le mode micro-casque sera sélectionné. L'indicateur de communication (15) de la base s'allume et le témoin de ligne (23) du micro-casque clignote lorsque le mode micro-casque est utilisé. Ces deux indicateurs sont éteints lorsque le mode combiné est utilisé.

PASSAGE D'UN APPEL A L'AIDE DE VOTRE MICRO-CASQUE

Pour passer un appel à l'aide de votre micro-casque, le système doit être en mode micro-casque. Dérochez le combiné et composez le numéro. Vous pourrez alors communiquer par le micro-casque. Lorsque l'appel est terminé, raccrochez le combiné.

Conseil : sélectionnez le mode combiné après avoir terminé votre appel pour conserver l'alimentation de la pile du micro-casque et allonger l'autonomie de conversation. Pour cela, appuyez sur le bouton de communication (20) immédiatement après la fin de l'appel.

Remarque : si vous avez installé un levier de décroché de combiné automatique Plantronics (17), reportez-vous à la section « Passage d'un appel à l'aide du levier de décroché », page 7.

RECEPTION D'UN APPEL A L'AIDE DU MICRO-CASQUE

Lorsque votre téléphone sonne, décrochez le combiné. Assurez-vous que votre système de micro-casque sans fil DECT™ CS60 est déjà en mode micro-casque. Vous pourrez alors communiquer par le micro-casque. Lorsque l'appel est terminé, raccrochez le combiné.

Remarque : si vous avez installé un levier de décroché de combiné (17), reportez-vous à la section « Réception d'un appel à l'aide du levier de décroché », page 7.

PASSAGE ET RÉCEPTION D'UN APPEL A L'AIDE DU COMBINÉ

En mode combiné, le téléphone peut être utilisé pour passer et recevoir des appels normalement.

BIP D'AVERTISSEMENT SI L'UTILISATEUR QUITTE LE RAYON DE PORTEE

Tout en vous déplaçant, il est possible que vous quittiez le rayon de portée du système. Porté à l'oreille, un signal d'avertissement (deux bips) est émis lorsque vous êtes sur le point de dépasser le rayon de portée.

Dès que vous avez entendu ce signal, vous devez vous approcher de la base pour maintenir une communication de qualité. Si vous ignorez cet avertissement, vous entendrez trois bips dans le micro-casque et tout appel actif sera suspendu. Lorsque vous vous rapprochez de la base, vous entendrez un bip unique et l'appel sera rétabli.

Si vous restez hors de la portée pendant plus de 15 minutes, l'appel sera définitivement coupé par le système. Si vous utilisez le levier de décroché de combiné automatique, le combiné sera raccroché et l'appel terminé.

SIGNAL DE BATTERIE FAIBLE

Lorsque la batterie du micro-casque est faible, vous entendrez un signal sonore sous la forme d'un bip unique toutes les 10 secondes dans le micro-casque (il vous reste encore environ 5 minutes d'autonomie). Lorsque vous entendez ce signal, vous devez recharger le micro-casque.

RECHARGE DU MICRO-CASQUE

Pour recharger le micro-casque, placez-le dans le réceptacle du micro-casque (12) de la base. Pendant la recharge, l'indicateur de chargement (14) sur la base clignote.

Lorsque le micro-casque est entièrement rechargé, l'indicateur de chargement (14) de la base cesse de clignoter et reste allumé.

Un micro-casque complètement déchargé nécessite une recharge d'une heure au minimum pour pouvoir être utilisé et de 3 heures pour une recharge complète.

REPLACEMENT DE LA BATTERIE DU MICRO-CASQUE

Si vous devez remplacer la batterie du micro-casque, reportez-vous aux schémas de la page 3.

FONCTIONNEMENT AVEC LE LEVIER DE DECROCHE DE COMBINE

Le levier de décroché de combiné automatique Plantronics (17) est un accessoire en option destiné à être utilisé avec à être utilisé avec le CS60. Il offre deux fonctionnalités :

1. Notification automatique lorsqu'un appel entrant est détecté même lorsque vous n'êtes pas à votre bureau.
2. Décrochage du combiné ou non, selon votre choix, même lorsque vous n'êtes pas à votre bureau.

L'installation du levier de décroché de combiné automatique (17) est décrite dans le Guide de l'utilisateur fourni.

PASSAGE D'UN APPEL A L'AIDE DU LEVIER DE DECROCHE

Appuyez sur le bouton de prise de ligne (20) du micro-casque. Le levier décroche le combiné. Vous entendrez alors une tonalité dans le micro-casque vous indiquant que vous pouvez passer un appel normalement.

Lorsque l'appel est terminé, appuyez sur le bouton de prise de ligne (20) de votre micro-casque. Le levier abaisse alors le combiné pour terminer l'appel.

RECEPTION D'UN APPEL A L'AIDE DU LEVIER DE DECROCHE

Lorsqu'un nouvel appel est reçu, le téléphone sonne normalement, puis une sonnerie d'alerte consistant en une séquence de trois bips courts est émis dans le micro-casque.

Remarque : cet avertissement supplémentaire est actif uniquement lorsque le levier (17) est connecté.

Pour répondre à un appel, appuyez sur le bouton de prise de ligne (20) du micro-casque. Le levier décroche alors le combiné pour vous permettre de converser avec l'interlocuteur.

Lorsque l'appel est terminé, appuyez sur le bouton de prise de ligne (20) de votre micro-casque. Le levier abaisse alors le combiné pour terminer l'appel.

FONCTIONNALITE IntelliStand™

Lorsque le système de micro-casque sans fil DECT™ CS60 est utilisé parallèlement à un levier de décroché de combiné automatique Plantronics (17), vous pouvez activer la fonctionnalité IntelliStand.

IntelliStand permet de reconnaître la présence du micro-casque sur la base CS60 ou non, puis active automatiquement le levier pour prendre ou terminer un appel.

La fonctionnalité IntelliStand est désactivée lorsque le commutateur IntelliStand (5) est sur la position I et activée lorsque le commutateur est sur la position II.

BASCULEMENT ENTRE MODE MICRO-CASQUE ET COMBINE LORS DE L'UTILISATION DU LEVIER

Si vous désirez basculer du mode micro-casque à combiné pendant un appel, décrochez le levier et appuyez sur le bouton de prise de ligne (20) sur votre micro-casque. Le levier s'abaisse, vous permettant de poursuivre votre appel à l'aide du combiné.

BASCULEMENT ENTRE MODE COMBINE ET MICRO-CASQUE LORS DE L'UTILISATION DU LEVIER

Si vous désirez basculer du mode combiné à micro-casque pendant un appel, appuyez sur le bouton de prise de ligne (20) du micro-casque. Le levier s'élève, vous permettant de poursuivre votre appel à l'aide du micro-casque.

Remplacez le combiné sur le levier. Lorsque l'appel est terminé, appuyez sur le bouton de prise de ligne (20) de votre micro-casque. Le levier abaisse le combiné et met fin à l'appel.

PROBLEME

J'ai branché tous les éléments mais les indicateurs sont toujours éteints.

<i>Cause possible</i>	<i>Solution</i>
<i>Il n'y a pas d'alimentation</i>	<i>Vérifiez que l'adaptateur d'alimentation secteur est connecté à la base.</i>
	<i>Vérifiez que l'adaptateur d'alimentation secteur est connecté à une source d'alimentation.</i>
	<i>Vérifiez que le modèle de l'adaptateur d'alimentation secteur correspond à celui fourni par Plantronics.</i>

PROBLEME

Impossible d'entendre l'interlocuteur/la tonalité.

<i>Cause possible</i>	<i>Solution</i>
<i>Le système de micro-casque sans fil DECT™ CS60 n'est pas correctement connecté</i>	<i>Vérifiez que le téléphone est connecté au port du câble téléphonique sur la base.</i>
<i>Vérifiez que vous avez bien sélectionné le mode micro-casque</i>	<i>Vérifiez que le combiné est connecté au port du câble du combiné sur la base.</i>
<i>L'utilisateur a quitté le rayon de portée</i>	<i>Appuyez sur le bouton de prise de ligne pour sélectionner le mode adéquat.</i>
<i>La batterie du micro-casque est faible</i>	<i>Rapprochez-vous de la base.</i>
<i>Volume d'écoute trop bas</i>	<i>Rechargez la batterie en remplaçant le micro-casque sur le réceptacle.</i>
	<i>Réglez le volume d'écoute sur le micro-casque.</i>
	<i>Si le volume est toujours trop faible, sélectionnez une autre position de réception de l'interrupteur coulissant (consultez le Guide de mise en route rapide).</i>
<i>Position incorrecte du cadran de configuration pour votre téléphone</i>	<i>Essayez une autre position du cadran de configuration sur la base.</i>

PROBLEME

Les interlocuteurs ne peuvent pas m'entendre.

Cause possible

Vous avez sélectionné la touche secret

La perche de microphone du micro-casque n'est pas correctement placée

Le volume à l'émission est trop faible

Position incorrecte du cadran de configuration pour votre téléphone

Solution

Appuyez une fois sur la touche secret. L'indicateur sonore de la touche secret cesse.

Placez la perche près de votre bouche.

Augmentez le volume à l'émission en réglant les touches sur la base.

Si le volume est toujours trop faible, sélectionnez une autre position de transmission de l'interrupteur coulissant (consultez le Guide de mise en route rapide).

Essayez une autre position du cadran de configuration sur la base.

PROBLEME

J'entends une tonalité dans plusieurs positions de configuration.

Cause possible

Votre téléphone fonctionne dans plusieurs positions du cadran de configuration

Solution

Utilisez la position qui permet la meilleure écoute possible pour vous et votre interlocuteur.

PROBLEME

J'ai essayé les quatre positions du cadran de configuration mais je n'entends toujours aucune tonalité.

Cause possible

Le système de micro-casque sans fil DECT™ CS60 n'est pas correctement connecté

Il se peut que votre téléphone ne soit pas compatible

La ligne téléphonique est coupée

Solution

Vérifiez que le téléphone est connecté au port du câble téléphonique sur la base.

Vérifiez que le combiné est connecté au port du câble du combiné sur la base.

Appelez votre fournisseur ou votre revendeur Plantronics local pour obtenir une assistance.

Reconnectez le combiné au téléphone et réessayez.

PROBLEME

Les sons perçus sont déformés.

Cause possible

Le volume d'écoute est trop élevé sur votre téléphone

Solution

Si votre téléphone dispose d'un bouton de réglage du volume, abaissez le volume jusqu'à la disparition de la déformation.

Si cette déformation ne disparaît toujours pas, abaissez le volume d'écoute du micro-casque. Si la déformation persiste, sélectionnez une autre position de réception du commutateur coulissant (consultez le Guide de mise en route rapide).

PROBLEME

J'entends trop de bruit de fond.

Cause possible

Le volume à l'émission est trop élevé

Solution

Abaissez le volume à l'émission en réglant le bouton correspondant sur la base.

Si le volume est toujours trop élevé, sélectionnez une autre position de transmission du commutateur coulissant (consultez le Guide de mise en route rapide).

PROBLEME

Perte soudaine de son, bruits continus ou sons déformés.

Cause possible

Logiciel de réinitialisation requis

Solution

Appuyez sur le bouton de prise de ligne deux fois (20).

Si le problème persiste, effectuez une réinitialisation du système. Consultez pour cela les instructions de la page 11.

PROBLEME

Mon levier de décroché automatique du combiné fonctionne chaque fois je replace mon micro-casque sur la base ou que je l'en retire.

Cause possible

La fonctionnalité IntelliStand™ est activée

Solution

Pour désactiver la fonctionnalité IntelliStand, déplacez le commutateur de IntelliStand sur la position I (Off/désactivé).

PROBLEME

L'autonomie de conversation est largement réduite même après une recharge complète.

Cause possible

La durée de vie de la batterie est presque terminée

Solution

Remplacez-la par une nouvelle batterie . Consultez les schémas de la page 3.

CONNEXION

Le micro-casque et la base sont fournis connectés l'un à l'autre. Si vous désirez cependant utiliser un micro-casque de remplacement avec la base, vous devez alors reconnecter l'unité comme suit :

1. Remplacez le micro-casque sur le réceptacle (12).
2. Maintenez appuyés les boutons de réglage de volume à l'émission (3 et 4) sur la base pendant un minimum de 5 secondes. L'indicateur d'alimentation (16) clignote alors.
3. Maintenez appuyée la touche secret (22) du micro-casque pendant un minimum de 5 secondes. Le témoin de ligne (23) s'allume alors.
4. La reconnection est terminée lorsque l'indicateur d'alimentation (16) est allumé sans clignoter et que le témoin de ligne (23) est éteint.
5. Si la connexion échoue, le micro-casque retourne à l'état non connecté en l'espace de deux minutes.

REINITIALISATION DU SYSTEME

Pour retrouver une situation de fonctionnement normal après échec (consultez la section de dépannage) vous devrez peut-être réinitialiser le système.

Pour réinitialiser le micro-casque, appuyez à la fois sur le bouton de communication (20) et la touche secret (22) pendant 5 secondes. Lorsque le témoin de ligne (23) clignote, relâchez les deux boutons. Ré-appuyez sur le bouton de communication (20). Réinitialisez ensuite la base en déconnectant l'adaptateur d'alimentation secteur (7) du port de l'adaptateur d'alimentation secteur (8) pendant 5 secondes, puis en le reconnectant. La réinitialisation du système est alors terminée.

CONSEILS D'ENTRETIEN

1. Débranchez l'unité du téléphone et l'adaptateur d'alimentation secteur de la source d'alimentation avant tout nettoyage
2. Utilisez un chiffon humide (non pas mouillé) pour nettoyer le matériel.
3. N'utilisez pas de dissolvant ni de produits de nettoyage.

PIECES ET ACCESSOIRES EN OPTION

Plantronics propose tout un ensemble d'accessoires conçus pour optimiser les fonctionnalités du système de micro-casque sans fil DECT™ CS60. Veuillez contacter votre revendeur Plantronics pour obtenir de plus amples informations.

1. Levier décroché du combiné téléphonique HL10
2. Témoin de ligne
3. Câble d'extension du témoin de ligne
4. Câble de conversion pour accessoires
5. Batterie
6. Couvercle de batterie
7. Adaptateur d'alimentation secteur (RU uniquement)
8. Adaptateur d'alimentation secteur (Europe à l'exception du RU)
9. Câble de la base
10. Oreillette CS60
11. Contour d'oreille (boîte de 3)
12. Contour de nuque
13. Serre-tête

GARANTIE ET SERVICES

- Plantronics garantit la condition satisfaisante de l'équipement en ce qui concerne les défauts de fabrication et matériels pendant 2 ans à compter de la date d'achat (veuillez conserver le reçu d'origine).
- Ce produit doit être installé et utilisé selon les instructions détaillées dans ce Guide de l'utilisateur. Il doit en outre être réparé dans un centre de service approuvé par Plantronics. Si ces conditions ne sont pas respectées, la garantie peut être annulée.
- Cela n'affecte pas vos droits statutaires.

Plantronics 2 year Warranty and Repair Service



Plantronics 2 year Warranty and Repair Service

- UK** • Products under warranty are replaced free of charge.
• All units serviced to full production standards using original factory parts.
0800 410014
- D** • Produkte werden innerhalb der Garantiezeit kostenfrei repariert oder ersetzt.
• Der Service erfolgt gemäß den Produktionsstandards unter Verwendung von Originalteilen.
02222/8302-134
- DK** • Produkter dækket af garanti vil blive ombyttet uden beregning.
• Alle enheder efterses i henhold til produktionsstandarder og ved brug af originale fabriksdele.
+45 44 35 05 35
- E** • Los productos en periodo de garantía serán reparados libre de cargos.
• Todas las unidades preparadas según estándares de funcionamiento a pleno rendimiento con piezas originales de fábrica.
902 415191
- F** • Les produits sous garantie sont remplacés gratuitement.
• Les réparations répondent aux normes de production et sont réalisées avec des pièces d'origine.
0825 0825 99
0,15 € TTC / mn
- I** • I prodotti in garanzia verranno sostituiti gratuitamente.
• L'assistenza di tutte le unità viene effettuata in conformità con gli standard di produzione utilizzando parti di ricambio originali.
02 9511900
- N** • Produktet erstattes gratis i garantiperioden.
• Alt utstyr er overhaldt med originaldeler og holder produktionsstandard.
+47 23 17 37 70
- NL** • Producten die onder de garantie vallen, worden kosteloos vervangen.
• Alle units voldoen volledig aan de productie-eisen en zijn vervaardigd van originele fabrieksonderdelen.
0800 7526876 (NL)
00800 75268766 (BE/LUX)
- P** • Os produtos cobertos pela garantia são substituídos gratuitamente.
• Todas as unidades recebem assistência técnica em conformidade com os padrões de produção utilizando peças de fábrica originais.
+34 91 6404744
- SF** • Takuunalaiset vikaantuneet tuotteet vaihdetaan.
• Kaikki yksiköt huolletaan täysin tuotantovaatimusten mukaan. Varaosina käytetään vain alkuperäisiä osia.
+358 9 88 16 85 20
- S** • Produkter med gällande garanti byts ut utan kostnad.
• Alla enheter uppfyller produktionsstandarden och består av originaldelar.
Megalans:
+46 31 55 88 00
Anovo:
+46 26 17 30 40