



MODELE
ASP150



Manuel d'utilisation

DÉCLARATION DE CONFORMITÉ CE

Déclaration de conformité:

Nous déclarons, sous notre seule responsabilité, que le produit désigné ci-dessous:

Type: **Aspirateur de copeaux.**

Modèle: **ASP150**

Marque: **LEMAN**

Est en conformité avec les normes* ou directives européennes** suivantes:

- **98/37/CEE (directive machine)
- **73/23/CEE (directive matériel électrique à basse tension) amendée par la directive 93/68/CEE
- **89/336CEE (directive de compatibilité électromagnétique) amendée par la directive 93/68/CEE
- *EN61029-1, EN61000-3-3, EN61000-3-2, EN61000-3-11, EN55014-1, EN55014-2, EN60335-1, EN60335-2-69, EN50366

Fait à St Clair de la Tour, le 10/07/2007
DUNAND MAURICE, PDG
LEMAN
Z.A. du Coquilla
38110 SAINT CLAIR DE LA TOUR



SOMMAIRE (Table des matières)

1. Vue générale de la machine

2. Caractéristiques techniques

3. A lire impérativement

4. Sécurité

4.1 Utilisation conforme aux instructions

4.2 Consignes de sécurité

4.3 Symboles sur l'appareil

4.4 Dispositifs de sécurité

5. Montage

5.1 Montage du plateau

5.2 Montage du ventilateur et du moteur

5.3 Montage du raccord de sortie

5.4 Montage du collecteur

5.5 Montage du tuyau de connexion ventilateur/collecteur

5.6 Montage du connecteur d'entrée

5.7 Montage du tuyau de raccordement à la machine

5.8 Montage de la poignée de déplacement

5.9 Installation des sacs

6. Mise en service

6.1 Raccordement à une machine

6.2 Raccordement au secteur

6.3 Mise en route

7. Maintenance

7.1 Changement des sacs

7.2 Changement du tuyau

7.3 Nettoyage de l'appareil

7.4 Maintenance

7.5 Stockage

8. Problèmes et solutions

9. Réparations

10. Accessoires

10.1 Sacs de toile

10.2 Sacs en plastique

10.3 Tuyau flexible Ø100mm

11. Liste des pièces et câblage

11.1 Liste des pièces détachées

11.2 Vue éclatée de l'appareil

11.3 Schéma électrique

12. Garantie



1. Vue générale de la machine (avec fournitures standard)

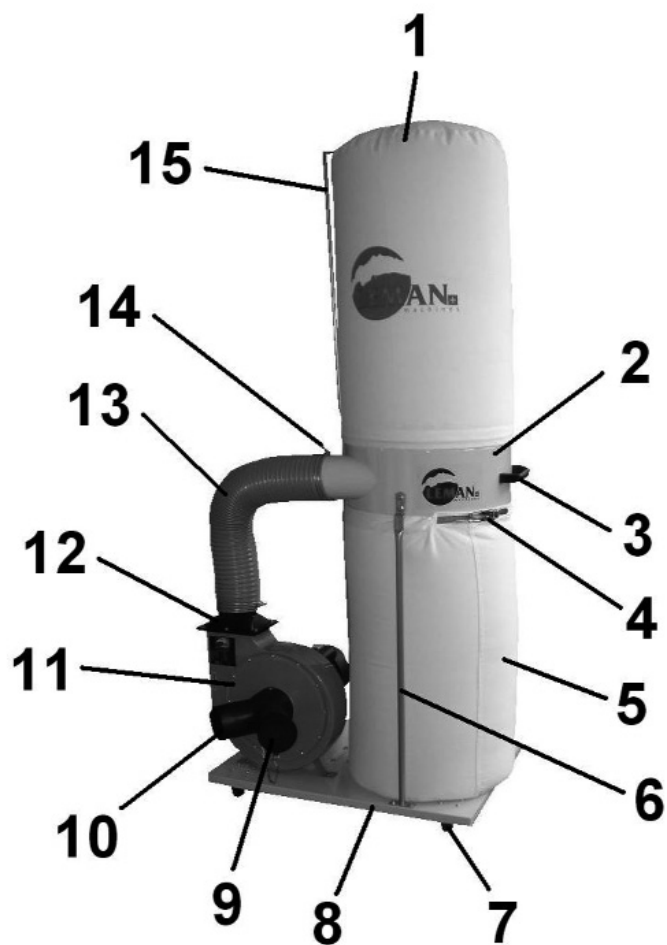

- 1 Sac de filtration
- 2 Collecteur
- 3 Poignée de déplacement
- 4 Sangle à feuillard métallique
- 5 Sac de récupération
- 6 Support du collecteur
- 7 Roulette de déplacement
- 8 Plateau
- 9 Bouchon obturateur
- 10 Connecteur d'entrée
- 11 Unité de ventilation
- 12 Raccord de sortie du ventilateur
- 13 Tuyau de connexion ventilateur-collecteur
- 14 Collier de serrage
- 15 Support du sac de filtration
- 16 Boîtier électrique
- 17 Support du moteur
- 18 Moteur

Document:
- Manuel d'utilisation



2. Caractéristiques techniques

- Tension: 230 V (1-50 Hz)
- Puissance du moteur: 1500 W (2 CV)
- Vitesse de rotation: 2950 t/min
- Dimensions de la machine emballée (Longueur x Largeur x Hauteur):
- Aspirateur: 920x580x580 (mm)
- Flexible + colliers: 750x440x160 (mm)
- Dimensions de la machine prête à l'emploi (Longueur x Largeur x Hauteur): 850x615x1950 (mm)
- Diamètre de l'hélice: 305 mm
- Diamètre d'entrée du ventilateur: 125 mm
- Nombre et diamètre des connexions: 2x100 mm
- Longueur du tuyau flexible: 2 mètres
- Débit d'air: 2530 m³/h
- Sac de récupération: 1x150 litres
- Filtration des sacs: 35 l
- Poids total de la machine emballée: 55 Kg
- Poids de la machine prête à l'emploi: 49 Kg
- Température ambiante admissible en fonctionnement et Température de transport et de stockage admissible: 0° à +40°
- Emission sonore (suivant norme en iso 3744): <85dB
- Sorties d'aspiration:
 - Diamètre de raccordement de la sortie d'aspiration (mm): 100

3. A lire impérativement

Cet appareil fonctionne conformément au descriptif des instructions. Ces instructions d'utilisation vont vous permettre d'utiliser votre appareil rapidement et en toute sécurité:

- Lisez l'intégralité de ces instructions d'utilisation avant la mise en service.
- Ces instructions d'utilisation s'adressent à des personnes possédant de bonnes connaissances de base dans la manipulation d'appareils similaires à celui décrit ici. L'aide d'une personne expérimentée est vivement conseillée si vous n'avez aucune expérience de ce type d'appareil.
- Conservez tous les documents fournis avec cet appareil, ainsi que le justificatif d'achat pour une éventuelle intervention de la garantie.
- L'utilisateur de l'appareil est seul responsable de tout dom-

mage imputable à une utilisation ne respectant pas les présentes instructions d'utilisation, à une modification non autorisée par rapport aux spécifications standard, à une mauvaise maintenance, à un endommagement de l'appareil ou à une réparation inappropriée et/ou effectuée par une personne non qualifiée.

4. Sécurité

4.1. Utilisation conforme aux prescriptions

- L'appareil est destiné aux travaux d'aspiration de copeaux, de sciure et de poussières de bois. Ne travaillez que les matériaux pour lesquels la machine a été conçue (les outils autorisés sont répertoriés dans le chapitre "Caractéristiques techniques").
- Une utilisation non conforme aux instructions, des modifications apportées à l'appareil ou l'emploi de pièces non approuvées par le fabricant peuvent provoquer des dommages irréversibles.

4.2 Consignes de sécurité

Respectez les instructions de sécurité suivantes afin d'éliminer tout risque de dommage corporel ou matériel !

Danger dû à l'environnement de travail:

- Maintenez le poste de travail en ordre.
- Restez vigilant et concentré sur votre travail, n'utilisez pas l'appareil si vous n'êtes pas suffisamment concentré. Le travail doit être réfléchi, organisé et préparé avec rigueur.
- Veillez à ce que l'éclairage du poste de travail soit correct et suffisant.
- Cet appareil doit être suffisamment puissant par rapport aux déchets produits par la machine à laquelle il sera connecté (les valeurs sont indiquées dans le chapitre "Caractéristiques techniques" de la machine).
- Limitez au minimum la quantité de sciure de bois présente sur le

poste de travail: nettoyez la zone avec un appareil d'aspiration, vérifiez périodiquement le bon fonctionnement de votre dispositif d'aspiration et son bon état. Ne soufflez pas sur les sciures présentes sur la machine, utilisez un appareil d'aspiration pour le nettoyage.

- Travaillez dans une pièce suffisamment aérée.

- Adoptez une position de travail stable et confortable. Veillez à constamment garder votre équilibre.

- N'utilisez pas l'appareil en présence de liquides ou de gaz inflammables.

- Cet appareil ne doit être manipulé, mis en marche et utilisé que par des personnes expérimentées et ayant pris connaissance des dangers présents. Les mineurs ne sont autorisés à se servir de l'appareil que dans le cadre d'une formation professionnelle et sous le contrôle d'une personne qualifiée.

- Les enfants en particulier, les personnes non concernées par l'appareil en général, doivent se tenir éloignés de la zone de travail, et en aucun cas ils ne doivent toucher au câble électrique ou même à l'appareil lorsque ce dernier est en marche.

- Ne dépassez pas les capacités de travail de l'appareil (elles sont répertoriées dans le chapitre "Caractéristiques techniques").

Danger dû à l'électricité:

- Cet appareil ne doit pas être exposé à la pluie. L'aire de travail doit être sèche et l'air relativement peu chargé en humidité.

- Lors du travail avec l'appareil, évitez tout contact corporel avec des objets reliés à la terre.

- Le câble d'alimentation électrique ne doit pas être utilisé à d'autres fins que celles pour lesquelles il a été conçu.

- Débranchez l'appareil en fin

d'utilisation.

- Assurez-vous que l'appareil est débranché avant tout travail de maintenance, de réglage, d'entretien, de nettoyage...

Danger dû aux pièces en mouvement:

- L'appareil ne peut être mis en marche que lorsque tous les dispositifs de sécurité sont opérationnels.

- Restez à une distance suffisante par rapport à l'appareil en fonctionnement et toutes les autres parties en mouvement.

- Attendez que l'appareil soit complètement à l'arrêt pour effectuer toute opération de nettoyage sur l'aire de travail, y compris pour dégager les sciures, les chutes, les restes de bois...

- Vérifiez avant chaque mise en route qu'aucun outil et qu'aucune pièce détachée ne reste sur et dans l'appareil.

Danger dû à l'usage:

- Vérifiez que les pièces à usiner ne contiennent pas des corps étrangers (clous, vis...).

- Afin d'éviter tout risque d'accrochage, puis d'entraînement, n'usinez jamais des pièces comportant des cordes, des lacets, des câbles, des rubans, des ficelles, des fils.

Protection de la personne:

- Portez une protection acoustique.

- Portez des lunettes de protection. Attention: les lunettes de vue que vous portez habituellement n'apportent aucune protection.

- Portez un masque anti-poussière.

- Portez des vêtements de travail adaptés.

- Ne portez aucun vêtement qui puisse être happé en cours d'utilisation de l'appareil. Ne portez ni cravate, ni gants, ni vêtement à manches larges.

- Mettez un filet à cheveux si vous

avez des cheveux longs.

- Mettez des chaussures équipées de semelles anti-dérapant.

Danger dû à un défaut de la machine ou à des modifications non appropriées:

- Assemblez l'appareil en respectant les instructions relatives au montage. Toutes les pièces doivent être correctement installées.

- Entretenez l'appareil et ses accessoires avec soin (reportez-vous au chapitre "Maintenance").

- Veillez avant toute mise en route à ce que l'appareil soit en bon état: vérifiez que les dispositifs de sécurité et de protection fonctionnent parfaitement, vérifiez que les pièces mobiles fonctionnent correctement et ne se bloquent pas.

- N'utilisez que des pièces de rechange répertoriées par le fabricant. Ceci est valable aussi bien pour les outils de coupe que pour les dispositifs de sécurité et de protection.

- N'effectuez aucune modification sur les pièces de l'appareil.

- Toute pièce ou dispositif de protection endommagé doit être réparé ou remplacé par un réparateur agréé.

- N'utilisez pas l'appareil si l'interrupteur ou quelque pièce du dispositif électrique que ce soit est défectueux. N'apportez aucune modification au circuit électrique. Faites réparer l'appareil dans un atelier spécialisé agréé.

- Avant de commencer un travail, faites tourner l'appareil à vide. Si vous constatez des vibrations ou un bruit anormal, arrêtez l'appareil et débranchez-le. Ne le remettez en route qu'après avoir solutionné le problème.

Consignes additionnelles pour l'utilisation d'un aspirateur:

- L'unité de ventilation contient une hélice métallique tournant à

très grande vitesse et susceptible d'infliger de graves blessures corporelles: l'appareil ne peut être mis en route que si toutes les pièces sont correctement installées, n'entreprenez aucune opération de nettoyage lorsque l'appareil est en marche ou branché sur le secteur.

- Ne laissez jamais l'appareil tourner à vide: arrêtez le moteur.

- Ne nettoyez pas l'appareil, ne remplacez pas les sacs lorsque l'appareil est en marche: arrêtez l'appareil et débranchez-le du secteur.

- Utilisez un humidificateur si l'air ambiant est trop sec ou si le taux d'humidité est trop bas.

- N'aspirez pas ou n'utilisez pas l'appareil en présence de matériaux inflammables.

- N'utilisez pas l'appareil en extérieur, ou dans une pièce trop humide.

- Placez l'appareil sur une surface plane, dure, et sèche.

- Placez le tuyau de raccordement et le câble électrique en dehors des zones de circulation.

- N'utilisez pas l'appareil sans le sac de filtration ou sans le sac de récupération.

- Ne vous montez sous aucun prétexte sur le plateau de l'appareil.

- Ne mettez ou ne jetez aucun objet dans l'unité de ventilation.

- N'utilisez que des sacs appropriés: l'aspirateur doit toujours avoir un sac de filtration supérieur en toile et un sac de récupération inférieur en toile ou en plastique. Le plastique des sacs de récupération doit être épais et indéchirable: contactez votre revendeur agréé.

- Trouvez et lisez la plaque de sécurité de l'appareil: elle doit toujours être parfaitement lisible, et en aucun cas elle ne doit être enlevée de l'appareil.

4.3 Symboles sur l'appareil

- Danger: le non-respect des avertissements peut entraîner de graves blessures ou des dommages matériels.



• Lisez attentivement les instructions.



• Faites-vous aider, portez à deux.



• Ne touchez pas.



• Utilisez des lunettes de protection.



• Utilisez un casque de protection auditive.



• Utilisez un masque anti-poussière.



• N'utilisez pas la machine dans un environnement mouillé ou humide.

4.4 Dispositifs de sécurité

Grille de protection

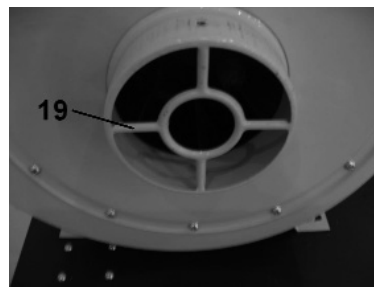

La grille (19) empêche le passage accidentel d'objet dans l'unité de ventilation et protège ainsi l'utilisateur d'un accident dû à l'endommagement de l'hélice. N'enlevez jamais le connecteur d'entrée ou ne nettoyez jamais la grille lorsque l'appareil est en marche ou branché sur le secteur.

Arrêt d'urgence

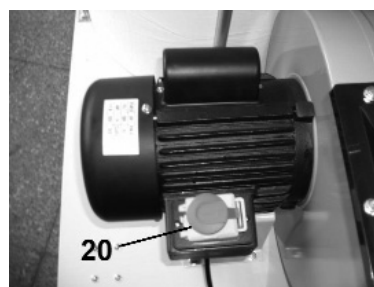

L'interrupteur marche/arrêt de la

machine est équipé d'un couvercle "arrêt coup de poing" d'urgence (20). La fermeture de ce couvercle par une simple frappe provoque l'arrêt instantané de la machine.

Restez vigilant et soyez prêt à actionner l'arrêt coup de poing en cas de danger ou de problème.

5. Montage

! Danger ! L'appareil ne doit en aucun cas être relié au secteur pendant toute la durée de ces opérations: Veillez à ce qu'il soit débranché.

L'appareil est livré partiellement assemblé.

Les composants suivants doivent être installés avant la mise en route de l'appareil:

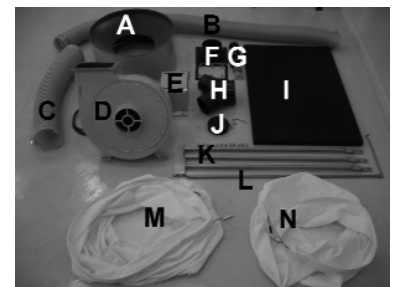

- Collecteur (A).

- Tuyau de raccordement à la machine (B).

- Tuyau de connexion ventilateur/collecteur (C).

- Ventilateur et moteur (D).

- Support du moteur (E).

- Raccord de sortie du ventilateur avec joint (F).

- Roulettes de déplacement (G).

- Connecteur d'entrée de ventilateur (H).

- Plateau (I).

Bouchon obturateur (J).

- Supports du collecteur (K).

- Support du sac de filtration (L).

- Sac de filtration (M).

- Sac de récupération (N).

5.1 Montage du plateau

Outils nécessaires: 1 tournevis cruciforme + 1 clé de 10mm (non fournis).

! Danger ! Vérifiez la planéité du sol. L'appareil doit être rigoureusement stable.

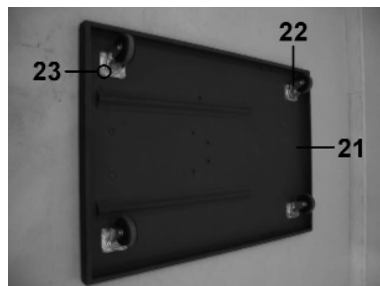

- Positionnez le plateau (21) sur chant.
- Placez les roulettes (22) sous le plateau et fixez-les avec pour chacune 4 ensemble vis cruciforme/rondelle/écrou (23): insérez les vis par le dessus du plateau, puis les rondelles et les écrous par le dessous.
- Serrez bien les vis et les écrous (23).

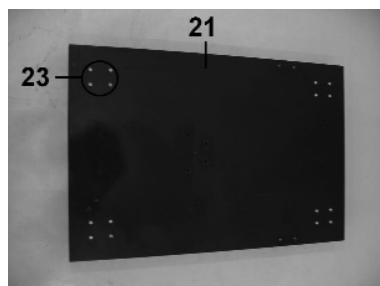

- Retournez le plateau (21).

5.2 Montage du ventilateur et du moteur

Outils nécessaires: 1 clé de 13mm (non fournie).

! Danger ! Ne portez pas le moteur tout seul: faites-vous aider pour le soulever, le déplacer et le positionner!

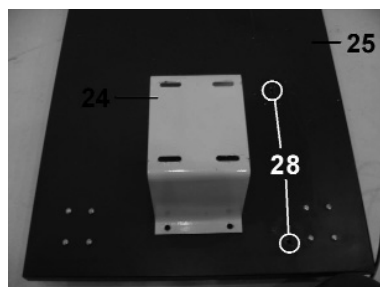

- Placez le support du moteur (24) sur le plateau (25) et vissez-le directement dans le plateau avec les 4 vis hexagonales et les rondelles (26).

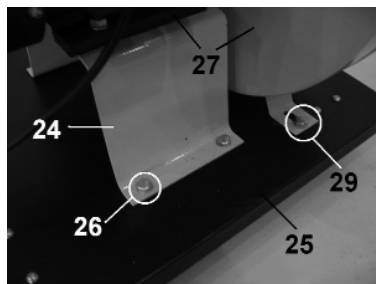

- Avec l'aide d'une tierce personne, placez l'ensemble ventilateur/moteur (27) sur le plateau (25): le moteur doit reposer sur son support (24) et les pattes de fixation du ventilateur doivent être positionnées sur les 2 trous (28).

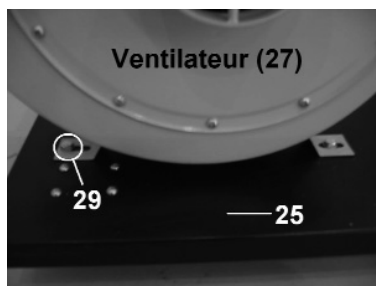

- Ajustez la position du ventilateur (27) puis fixez-le avec 2 ensembles vis hexagonale/rondelle (29) que vous visserez directement dans le plateau (25).

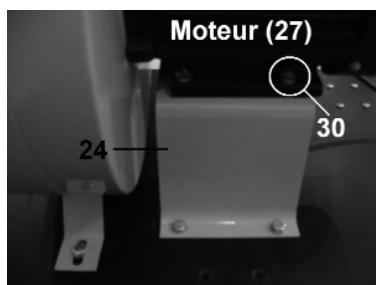

- Ajustez la position du moteur (27) puis fixez-le sur son support (24) avec 4 ensembles vis hexagonale/rondelles/écrou (30).

5.3 Montage du raccord de sortie

Outil nécessaire: 1 clé de 10 mm (non fournie).

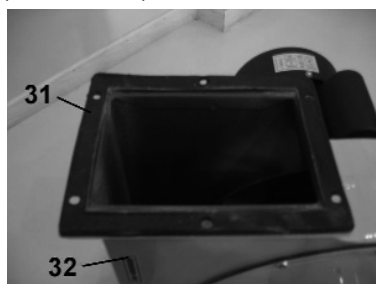

- Placez le joint (31) sur la sortie du ventilateur (32).

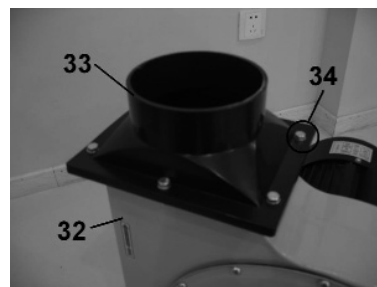

- Placez ensuite le raccord de sortie (33) en positionnant bien le joint (31), puis fixez-le avec 6 ensembles vis hexagonale/rondelles/écrou (34).

5.4 Montage du collecteur

Outil nécessaire: 1 clé de 13mm (non fournie).

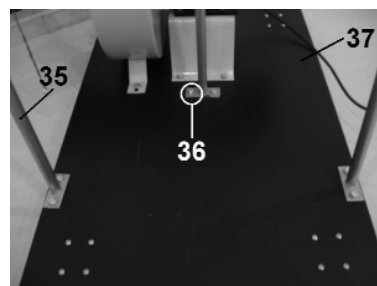

- Placez les supports (35) du collecteur et fixez-les avec pour chacun 2 ensembles vis hexagonale/rondelle (36) que vous visserez directement dans le plateau (37).

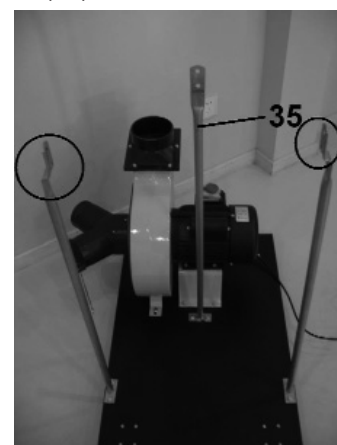

Attention à bien orienter les supports (35) de façon à ce que les pattes de fixation du collecteur soient tournées vers l'intérieur du plateau.

! Danger ! N'installez pas le collecteur tout seul: faites-vous aider pour le soulever, le positionner et le fixer!



- Avec l'aide d'une tierce personne, positionnez le collecteur (38) en haut des supports (35) en orientant l'entrée (39) du collecteur vers l'ensemble moteur/ventilateur.

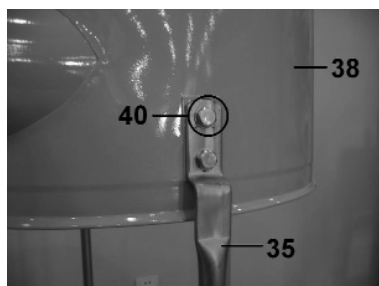

- Fixez le collecteur (38) sur les 2 supports extérieurs (35) avec pour chacun 2 ensembles Vis hexagonale/rondelle (40) que vous visserez directement dans le collecteur.

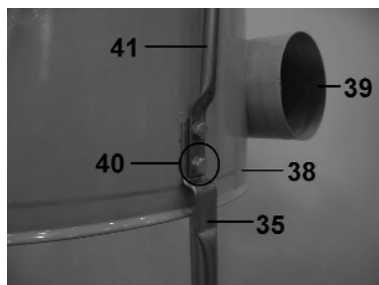

- Positionnez la patte de fixation du support du sac de filtration (41) sur la patte de fixation du support central (35).
- Vissez le tout directement dans le collecteur (38) avec 2 ensembles vis hexagonale/rondelle (40).

5.5 Montage du tuyau de connexion ventilateur/collecteur

Outil nécessaire: 1 clé de 10mm ou 1 tournevis plat (non fournis).

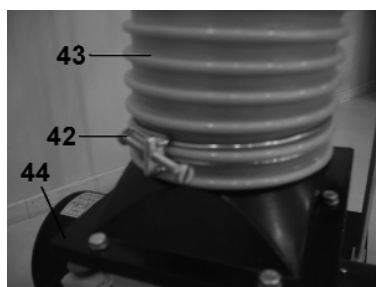

- Placez un des 2 colliers (42) à l'une des extrémités du tuyau Ø125mm (43).
- Emmanchez le tuyau (43) sur le raccord de sortie du ventilateur (44).
- Serrez le collier (42).

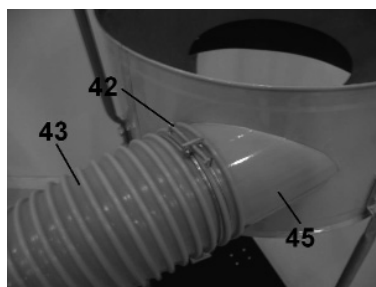

- Placez le deuxième collier (42) à l'autre extrémité du tuyau Ø125mm (43).
- Emmanchez le tuyau (43) sur l'entrée du collecteur (45).
- Serrez le collier (42).

5.6 Montage du connecteur d'entrée

Outil nécessaire: 1 tournevis cruciforme (non fourni).

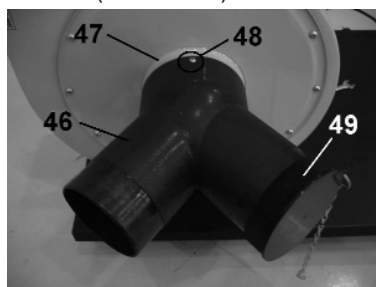

- Emmanchez le connecteur (46) sur l'entrée libre du ventilateur (47) et fixez-le avec la vis cruciforme (48).
- Emmanchez le bouchon obturateur (49) sur l'une des deux entrées du connecteur (46).

Attention: si l'une des deux entrées (46) de l'aspirateur n'est pas reliée à une machine, placez impérativement le bouchon obtu-

rateur (49) sur celle-ci.

5.7 Montage du tuyau de raccordement à la machine

Outil nécessaire: 1 clé de 10mm ou 1 tournevis plat (non fournis).

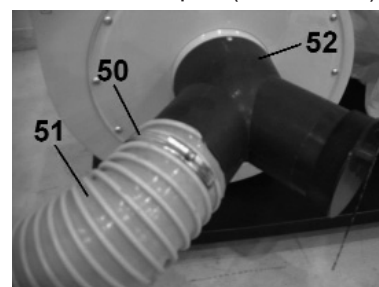

- Placez un des 2 colliers (50) à l'une des extrémités du tuyau Ø100mm (51).
- Emmanchez le tuyau (51) sur l'une des deux entrées du connecteur (52).
- Serrez le collier (50).

5.8 Montage de la poignée de déplacement

Outil nécessaire: 1 clé 6 pans de 6mm (non fournie).

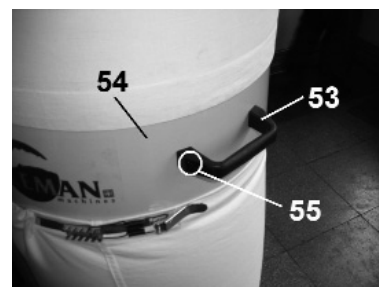

- Positionnez la poignée de déplacement (53) sur la droite du collecteur (54), puis fixez-la avec les 2 vis à 6 pans creux (55) que vous visserez directement dans le collecteur (54).

5.9 Installation des sacs

Sacs de récupération des copeaux et des poussières:

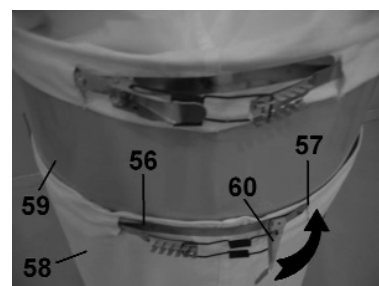

- Insérez la sangle de serrage à feuillard métallique (56) à l'intérieur de l'ourlet (57) du sac en toile (58).

- Placez le sac (58) au bas du collecteur (59), au-dessus du bourrelet de maintien.

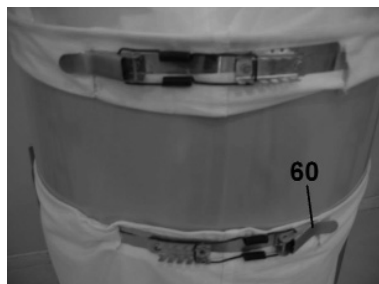

- Positionnez correctement le sac (58), placez le crochet de la sangle dans les griffes de maintien et serrez en abaissant la manette (60).

- Vérifiez que le serrage du sac soit suffisant.

Remarque: si vous utilisez un sac de récupération en plastique, faites-le tenir sur le collecteur en plusieurs endroits avec de l'adhésif, puis serrez-le avec la sangle à feuillard métallique.

Sacs de filtration des poussières:

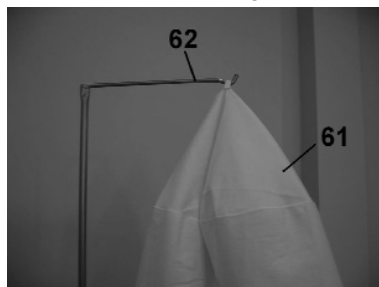

- Suspendez le sac de filtration (61) au crochet du support (62).

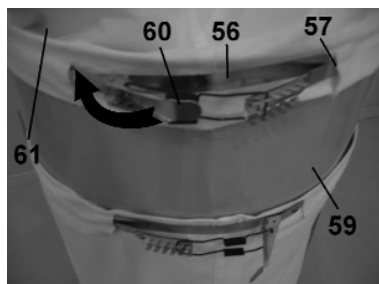

- Insérez la sangle de serrage à feuillard métallique (56) à l'intérieur de l'ourlet (57) du sac de filtration (61).

- Placez le sac (61) en haut du collecteur (59), au-dessus du

bourrelet de maintien.

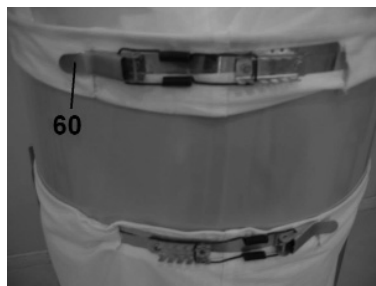

- Positionnez correctement le sac (61), placez le crochet de la sangle dans les griffes de maintien et serrez en abaissant la manette (60).

- Vérifiez que le serrage du sac soit suffisant.

6. Mise en service

6.1 Raccordement à une machine

Outil nécessaire: 1 clé de 10mm ou 1 tournevis plat (non fournis).

! Danger ! La sciure de certains bois (chêne, frêne, hêtre par ex.) peut provoquer un cancer en cas d'inhalation.

- Utilisez un masque anti-poussière afin d'éviter l'inhalation des poussières en suspension.

- Videz ou remplacez régulièrement le sac de récupération des copeaux. Portez un masque anti-poussière pendant cette opération.

- Remplacez régulièrement le sac de filtration. Portez un masque anti-poussière pendant cette opération.

- Vérifiez que la machine soit équipée d'un manchon d'extraction de diamètre 100mm. Sinon, utilisez un adaptateur approprié.

- Utilisez un flexible approprié pour raccorder l'aspirateur à la machine.

- Vérifiez que le tuyau de raccordement soit en bon état.

- Vérifiez que les propriétés du dispositif d'aspiration des copeaux correspondent aux exi-

gences de la machine.

- Respectez les instructions d'utilisation de la machine à laquelle est relié l'aspirateur.

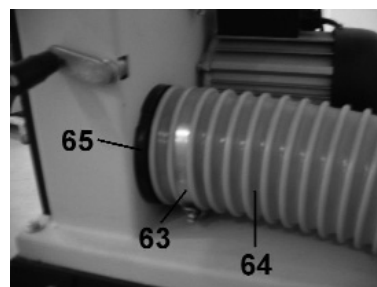

- Placez le deuxième collier (63) à l'autre extrémité du tuyau Ø100mm (64).

- Emmanchez le tuyau (64) sur le manchon d'extraction de la machine (65).

- Serrez le collier (63).

6.2 Raccordement au secteur

! Danger ! Tension électrique.

- N'utilisez l'appareil que dans un environnement sec.

- Ne branchez l'appareil qu'à une prise de courant répondant aux normes en vigueur et aux caractéristiques de l'aspirateur: tension et fréquence du secteur correspondant à celles mentionnées sur la plaque signalétique de la machine, protection par un disjoncteur différentiel, prises de courant correctement installées, mises à la terre et contrôlées.

- Placez le câble électrique de façon à ce qu'il ne vous gêne pas pendant votre travail et ne puisse pas être endommagé.

- Protégez le câble électrique de tout facteur susceptible de l'endommager (chaleur, arêtes tranchantes, liquides corrosifs ou agressifs...).

- Utilisez uniquement comme rallonge des câbles à gaine caoutchoutée de section suffisante (3x1,5mm²).

- Ne tirez pas sur le câble électrique pour débrancher la fiche de la prise de courant.

- Vérifiez périodiquement l'état du

câble électrique et de la fiche.

6.3 Mise en route

! Danger ! Effectuez tous les réglages avant de mettre en route l'appareil. N'effectuez aucun réglage alors que le ventilateur tourne.

! Danger ! Tenez toujours vos mains éloignées du ventilateur.

- Vérifiez avant toute opération que les dispositifs de sécurité et de protection sont en bon état.

- Veillez avant la mise en route qu'aucun objet ne soit sur l'aspirateur ou sur son plateau.

- Effectuez et vérifiez tous les réglages avant de commencer votre travail.

- N'aspirez pas de pièces métalliques: la projection d'étincelles ou de fragments métalliques incandescents peut provoquer un incendie.

- Utilisez un équipement de protection personnelle: lunettes de protection, masque anti-poussière, casque auditif, chaussures à semelles antidérapantes.

- Veillez à avoir une position de travail correcte et confortable.

- Pendant l'usinage ne manipulez en aucun cas les tuyaux flexibles, les colliers de serrage, les sangles à feuillard: arrêtez l'appareil et débranchez-le du secteur.

- Changez régulièrement les sacs et les tuyaux flexibles, selon la fréquence d'utilisation.

- Examinez régulièrement l'état des tuyaux. Veillez à ce qu'il n'y ait pas de déchirure ou de trou, que le tuyau soit parfaitement serré à chacune de ses extrémités

- Remplacez les sacs et les tuyaux, usés, ou ayant subi des dommages.

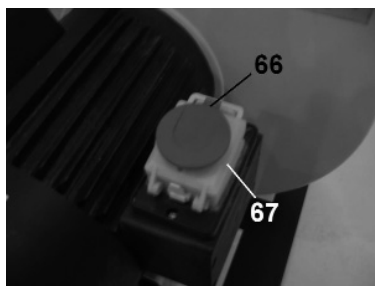

- Faites coulisser la fermeture (66) du boîtier et ouvrez le couvercle (67).

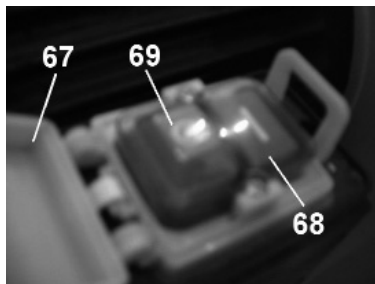

- Appuyez sur le bouton vert de l'interrupteur (68) (marqué « I ») et abaissez le couvercle "arrêt coup de poing" (67) sans le fermer. Restez vigilant et soyez prêt à l'actionner en cas de danger ou de problème.

- Arrêtez l'appareil en appuyant sur le bouton rouge (69) (marqué « 0 »).

7. Maintenance

Les travaux de maintenance et d'entretien décrits ci-dessous sont ceux que vous pouvez effectuer vous-même. Les travaux de maintenance et d'entretien autres que ceux décrits dans ce chapitre doivent être effectués par une personne compétente et qualifiée.

! Danger ! Avant toute opération de maintenance ou de nettoyage, débranchez la fiche d'alimentation électrique de la machine du secteur. La machine ne doit en aucun cas être sous tension.

- Effectuez une maintenance régulière afin d'éviter l'apparition de problèmes indésirables.

- Ne remplacez les pièces détériorées que par des pièces d'ori-

gine contrôlées et agréées par le constructeur. L'utilisation de pièces non contrôlées ou non agréées peut provoquer des accidents ou des dommages.

- N'utilisez ni eau ni détergent pour nettoyer la machine: utilisez une brosse, un pinceau, un aspirateur.

- Contrôlez le bon fonctionnement de tous les dispositifs de protection et de sécurité après chaque opération de maintenance.

7.1 Changement des sacs

Veillez vous reporter au paragraphe 5.9 « Installation des sacs ».

! Danger ! La sciure de certains bois (chêne, frêne, hêtre par ex.) peut provoquer un cancer en cas d'inhalation.

- Utilisez un masque anti-poussière afin d'éviter l'inhalation des poussières en suspension.

- Videz ou remplacez régulièrement le sac de récupération des copeaux. Portez un masque anti-poussière pendant cette opération.

- Remplacez régulièrement le sac de filtration. Portez un masque anti-poussière pendant cette opération.

7.2 Changement du tuyau

Outil nécessaire: 1 clé 6 pans de 6mm.

Veillez vous reporter aux paragraphes 5.7 « Montage du tuyau de raccordement à la machine » et 6.1 « Raccordement à une machine ».

! Danger ! La sciure de certains bois (chêne, frêne, hêtre par ex.) peut provoquer un cancer en cas d'inhalation.- Utilisez un masque anti-poussière afin d'éviter l'inhalation des poussières en suspension.

- Vérifiez que la machine soit équipée d'un manchon d'extraction de diamètre 100mm. Sinon, utilisez un adaptateur approprié.
- Utilisez un flexible approprié pour raccorder l'aspirateur à la machine.
- Vérifiez que le tuyau de raccordement soit en bon état.
- Vérifiez que les propriétés du dispositif d'aspiration des copeaux correspondent aux exigences de la machine.
- Respectez les instructions d'utilisation de la machine à laquelle est relié l'aspirateur.

7.3 Nettoyage de l'appareil

- Effectuez un nettoyage soigné **après** chaque utilisation afin d'éviter l'accumulation de sciure, de poussière ou d'autres résidus sur les éléments vitaux de la machine. Un nettoyage immédiat évitera la formation d'un agglomérat de déchets qu'il vous sera plus difficile d'éliminer par la suite, et surtout évitera l'apparition de traces de corrosion.
- L'appareil doit être propre pour pouvoir effectuer un travail précis.
 - L'appareil doit rester propre pour éviter une détérioration et une usure prématurées.
 - Les fentes de ventilation du moteur doivent rester propres pour éviter une surchauffe.

- Enlevez les copeaux, la sciure, la poussière et les chutes de bois à l'aide d'un aspirateur, d'une brosse ou d'un pinceau.
- Nettoyez les éléments de commande, les dispositifs de réglage, les fentes de ventilation du moteur.
- Éliminez les traces de résine avec un spray de nettoyage approprié.
- N'utilisez ni eau, ni détergent, ni produit abrasif ou corrosif.

7.4 Maintenance

Avant chaque utilisation:

- Contrôlez le bon état du câble électrique et de la fiche de branchement. Faites-les remplacer par une personne qualifiée si nécessaire.
- Contrôlez le bon état de fonctionnement de toutes les pièces mobiles et de tous les dispositifs de sécurité et de protection de l'appareil.
- Vérifiez que l'aire de travail vous laisse libre de tout mouvement et que rien ne fait obstacle à l'utilisation de l'appareil.
- Mettez en route l'appareil et veillez à ce qu'il n'ait aucun bruit suspect ou aucune vibration anormale, notamment au niveau du ventilateur. Si c'est le cas, arrêtez l'appareil, débranchez-le du secteur et ne le remettez en

route qu'une fois le problème résolu.

Régulièrement, selon la fréquence d'utilisation:

- Contrôler toutes les vis et resserrez-les si nécessaire.
- Vérifiez l'état des sacs et des tuyaux flexibles: changez-les si nécessaire.
- Vérifiez l'état du joint du raccord de sortie du ventilateur, et celui du volet d'entrée: changez-les si nécessaire.

7.5 Stockage

! Danger ! La machine ne doit en aucun cas être stockée sous tension électrique.

- Débranchez la fiche d'alimentation électrique de l'appareil du secteur.
- Rangez l'appareil de façon à ce qu'il ne puisse pas être mis en route par une personne non autorisée.
- Rangez l'appareil de façon à ce que personne ne puisse se blesser.
- Ne laissez pas l'appareil en plein air, ne le stockez pas dans un endroit humide.
- Tenez compte de la température du lieu où l'appareil est entreposé (reportez-vous au chapitre "Caractéristiques techniques").

8.Problèmes et solutions

(Voir tableau...page suivante)

Les problèmes décrits ci-dessous sont ceux que vous pouvez résoudre vous-même. Si les opérations proposées ne permettent pas de solutionner le problème, reportez-vous au chapitre "Réparations".

Les interventions autres que celles décrites dans ce chapitre doivent être effectuées par une personne compétente et qualifiée.

! Danger ! Avant toute opération sur l'appareil, débranchez la fiche d'alimentation électrique du secteur. L'appareil ne doit en aucun cas être sous tension électrique.

! Danger ! Après chaque intervention, contrôlez le bon état de fonctionnement de tous les dispositifs de sécurité et de protection de l'appareil.

PROBLÈME	DIAGNOSTIC PROBABLE	REMÈDE
L'appareil ne démarre pas.	Pas de courant.	Vérifiez l'état du cordon d'alimentation et de la fiche. Vérifiez le fusible.
	Interrupteur défectueux.	Contactez votre réparateur agréé.
Aucun copeau n'est aspiré alors que le moteur fonctionne.	Les tuyaux flexibles sont mal branchés.	- Arrêtez la machine et l'aspirateur, débranchez-les du secteur et vérifiez les branchements et le serrage des tuyaux.
	Le sac de récupération est plein.	- Arrêtez la machine et l'aspirateur, débranchez-les du secteur et changez le sac de récupération.
	L'entrée du ventilateur est obstruée.	- Arrêtez la machine et l'aspirateur, débranchez-les du secteur et nettoyez l'entrée du ventilateur.
	Le collecteur ou le manchon d'extraction de la machine sont bouchés.	- Arrêtez la machine et l'aspirateur, débranchez-les du secteur et nettoyez la machine.
	L'hélice du ventilateur est desserrée.	- Arrêtez la machine et l'aspirateur, débranchez-les du secteur et contactez votre réparateur agréé.
L'appareil fait un bruit excessif.	Un corps étranger se trouve dans le ventilateur.	- Arrêtez la machine et l'aspirateur, débranchez-les du secteur, démontez le volet d'entrée du ventilateur (vis cruciformes), nettoyez le ventilateur, remontez le volet d'entrée en faisant attention à bien positionner le joint.
	Le sac de filtration est encrassé.	- Arrêtez la machine et l'aspirateur, débranchez-les du secteur et changez le sac de filtration.

9.Réparations

! Danger ! La réparation d'appareils électriques doit être confiée à un électricien professionnel.

L'appareil nécessitant une réparation doit être renvoyé chez un réparateur agréé. Veuillez joindre à l'appareil le certificat de garantie dûment rempli (reportez-vous au chapitre "Garantie").

10.Accessoires

Veuillez trouver ci-dessous la liste des accessoires disponibles chez votre revendeur agréé:

10.1 Sacs de toile:

- Sac de filtration ou de récupération en coton, avec ourlet pour le passage de la sangle à feuillard et boucle de suspension, contenance 150 litres: **Référence: 090102 (le sac)**
- Sangle à feuillard métallique: **Référence: 090104 (la sangle)**

10.2 Sacs en plastique:

- Sac de récupération en plastique, contenance 150 litres: **Référence: 090101 (le sac)**
- Sangle à feuillard métallique: **Référence: 090104 (la sangle)**

10.3 Tuyau flexible Ø100mm:

- Tuyau flexible Ø100mm pour connexion machine, double couche de PVC avec spire en polyamide, livré à la longueur voulue (en multiples entiers de 1 mètre). **Référence: 090005 (le mètre)**
- Collier de serrage pour tuyau de serrage Ø100mm. **Référence: 090006 (le collier)**

11. Liste des pièces et câblage

11.1 Liste des pièces détachées

N° de Pièces	Description
1	Support avec roulette multidirectionnelle
2	Ecrou M8
3	Plateau
4	Rondelle de 8mm
5	Support du moteur
6	Vis hexagonale M8x16
7	Vis cruciforme
8	Moteur
9	Boîtier interrupteur
10	Vis cruciforme
11	Boîtier électrique
12	Vis hexagonale M8x16
13	Support du sac de filtration
14	Poignée de déplacement
15	Vis hexagonale M6x20
16	Rondelle de 6mm
17	Clé de blocage du moteur
18	Joint moteur/ventilateur
19	Ecrou M6
20	Rondelle
21	Vis hexagonale
22	Hélice du ventilateur
23	Vis cruciforme M6x10
24	Connecteur d'entrée 1x125mm/2x100mm
25	Volet d'entrée du ventilateur
26	Vis 6 pans creux M8
27	Rondelle
28	Vis hexagonale
29	Joint du raccord de sortie
30	Raccord de sortie du ventilateur
31	Collier de serrage pour tuyau Ø125mm
32	Tuyau de connexion flexible Ø125mm
33	Collecteur
34	Sangle à feuillard métallique
35	Sac de filtration en toile
36	Sac de récupération en toile 150 litres
37	Support du collecteur
38	Vis 6 pans creux M8x20
39	Ecrou M8

11.2 Vue éclatée de l'appareil

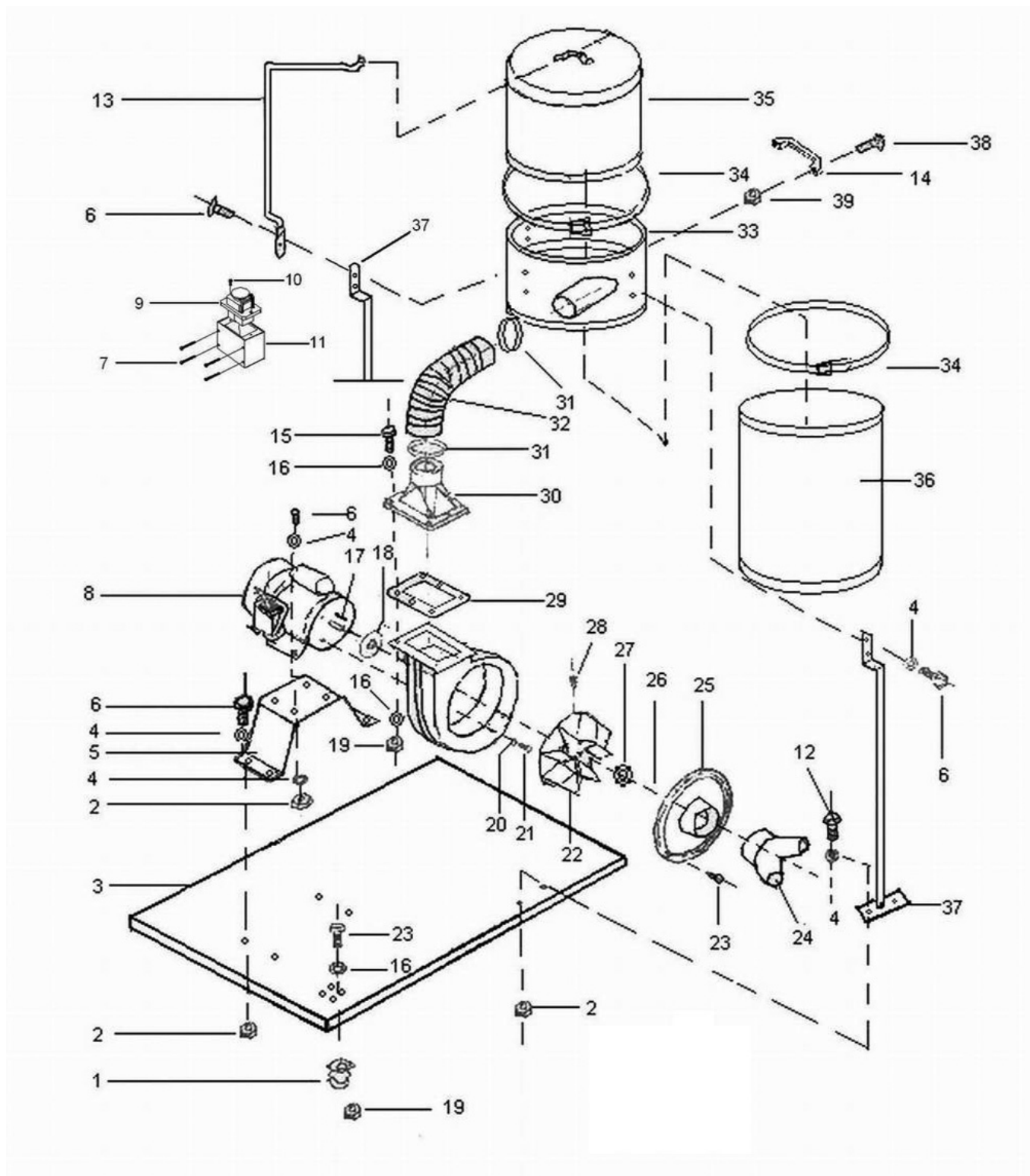

11.3 Schéma électrique

! Danger ! Cette machine doit être reliée à la terre. Le remplacement du câble d'alimentation électrique doit impérativement être effectué par un électricien professionnel.

- Le fil jaune et vert (Terre) doit être raccordé à la borne repérée par la lettre "E" ou par le symbole "Terre".
- Le fil bleu (Neutre) doit être raccordé à la borne repérée par la lettre "N".
- le fil marron (Sous Tension) doit être raccordé à la borne repérée par la lettre "L".

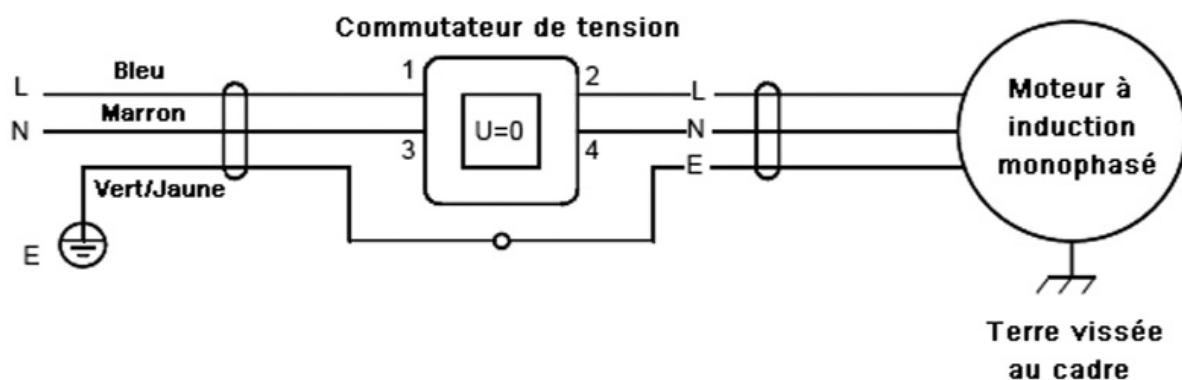

Notes

12. Certificat de garantie (Document détachable)

Conditions de la garantie:

Ce produit est garanti pour une période de un an à compter de la date d'achat (bordereau de livraison ou facture). Les produits de marque LEMAN sont tous testés suivant les normes de réception en usage. Votre revendeur s'engage à remédier à tout vice de fonctionnement provenant d'un défaut de construction ou de matières. La garantie consiste à remplacer gratuitement les pièces défectueuses.

Cette garantie n'est pas applicable en cas d'exploitation non conforme aux instructions d'utilisation de la machine, ni en cas de dommages causés par des interventions non autorisées ou par négligence de l'acheteur. Cette garantie se limite au remplacement pur et simple et sans indemnités des pièces défectueuses. Toute réparation faite au titre de la garantie ne peut avoir pour effet de proroger sa date de validité. Les réparations ne donnent lieu à aucune garantie.

Les réparations au titre de la garantie ne peuvent être effectuées que dans les ateliers de votre revendeur ou de ses ateliers agréés.

Le coût du transport du matériel reste à la charge du client

Procédure à suivre pour bénéficiaire de la garantie :

Pour bénéficier de la garantie, le présent certificat de garantie devra être dûment rempli et envoyé **à votre revendeur avant de retourner le produit défectueux.**

Une copie de la facture ou du bordereau de livraison indiquant la date, le type de la machine et son numéro de référence devra accompagner votre demande.

Dans tous les cas **un accord préalable de votre revendeur sera nécessaire avant tout envoi.**

Référence du produit: ----- Modèle (...): -----
(Celle de votre revendeur)

Nom du produit: ----- Numéro de série: -----

N° de facture ou N° du bordereau de livraison: -----
(Pensez à joindre une copie de la facture ou du bordereau de livraison)

Date d'achat: -----

Description du défaut constaté: -----

Descriptif de la pièce défectueuse: -----

Votre N° de client: -----

Votre nom: ----- Tel.: -----

Votre adresse: -----

Date de votre demande: -----

Signature:





Z.A. du Coquilla
B.P. 147 Saint Clair de la Tour
38354 LA TOUR DU PIN cedex

Tél : 04 74 83 55 70
Fax : 04 74 83 09 51
info@leman-machine.com

www.leman-machine.com

