

# Panasonic®

## HDTV DLP™ Projection Monitor Operating Instructions

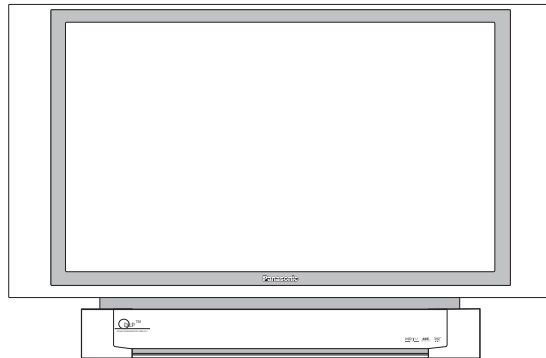



## Monitor de proyección de HDTV DLP™ Instrucciones de Operación

## Téléprojecteur haute définition DLP™ Manuel d'utilisation



**PT-60DL54**  
**PT-50DL54**  
**PT-50DL54X**

TQB2AA0509 40514  
PRINTED IN USA  
IMPRESO EN EE.UU  
IMPRIMÉ AUX ÉTATS-UNIS

	<p><b>WARNING</b></p> <p><b>RISK OF ELECTRIC SHOCK</b></p> <p><b>DO NOT OPEN</b></p>			<p>The lightning flash with arrow head within a triangle is intended to tell the user that parts inside the product constitute a risk of electric shock to persons.</p>
<p><b>WARNING:</b> TO REDUCE THE RISK OF ELECTRIC SHOCK DO NOT REMOVE COVER OR BACK. NO USER-SERVICEABLE PARTS INSIDE. REFER SERVICING TO QUALIFIED SERVICE PERSONNEL.</p>				<p>The exclamation point within a triangle is intended to tell the user that important operating and servicing instructions are in the papers with the appliance.</p>
				<p>The pictorial representation of a hot surface within a triangle is intended to tell the user that parts inside the product are a risk of burns to persons.</p>

	<p>The Class II insulation symbol (square within a square) indicates that this product has been evaluated and tested to comply with Class II insulation requirements.</p>
---	---

<p><b>WARNING: TO REDUCE THE RISK OF FIRE OR ELECTRIC SHOCK, DO NOT EXPOSE THIS APPARATUS TO RAIN OR MOISTURE. DO NOT PLACE ANY OBJECTS FILLED WITH LIQUIDS, SUCH AS VASES, ON THIS APPARATUS.</b></p>
--

## IMPORTANT SAFETY INSTRUCTIONS

1. Read these instructions.
2. Keep these instructions.
3. Heed all warnings.
4. Follow all instructions.
5. Do not use this apparatus near water.
6. Clean only with dry cloth.
7. Do not block any ventilation openings. Install in accordance with the manufacturer's instructions.
8. Do not install near any heat sources such as radiators, heat registers, stoves, or other apparatus (including amplifiers) that produce heat.
9. Do not defeat the safety purpose of the polarized or grounding type plug. A polarized plug has two blades with one wider than the other. A grounding type plug has two blades and a third grounding prong. The wide blade or the third prong are provided for your safety. If the provided plug does not fit into your outlet, consult an electrician for replacement of the obsolete outlet.
10. Protect the power cord from being walked on or pinched particularly at plugs, convenience receptacles, and the point where they exit from the apparatus.
11. Only use attachments/accessories specified by the manufacturer.
12. Use only with the cart, stand, tripod, bracket or table specified by the manufacturer, or sold with the apparatus. When a cart is used, use caution when moving the cart/apparatus combination to avoid injury from tip-over.
13. Unplug this apparatus during lightning storms or when unused for long periods of time.
14. Refer all servicing to qualified service personnel. Servicing is required when the apparatus has been damaged in any way, such as power-supply cord or plug is damaged, liquid has been spilled or objects have fallen into the apparatus, the apparatus has been exposed to rain or moisture, does not operate normally, or has been dropped.



**WARNING:** Because the temperature of the lamp unit remains hot for a time after the TV is turned off, touching it may cause burns. Please allow the lamp to cool (for at least 1 hour) before handling or replacing the lamp unit.

**CAUTION:** Slots and openings in the cabinet and the back or bottom are provided for ventilation to ensure reliable operation of the projection TV and protect it from overheating. These openings must not be blocked or covered. There should be at least 4 inches between the cabinet and any wall.

**Read these instructions completely before operating television.**

**Contents are subject to change without notice or obligation.**

Copyright 2004 by Matsushita Electric Corporation of America. All rights reserved.  
Unauthorized copying and distribution is a violation of law.

**Important Information**

**FCC CAUTION: ANY CHANGES OR MODIFICATIONS TO THIS PTV RECEIVER NOT EXPRESSLY APPROVED BY MATSUSHITA ELECTRIC CORPORATION OF AMERICA COULD CAUSE HARMFUL INTERFERENCE, WHICH WOULD VOID THE USER'S AUTHORITY TO OPERATE THIS EQUIPMENT.**

**ENVIRONMENTAL NOTICE: FOR PRODUCT RECYCLING**

**THIS PRODUCT UTILIZES A HIGH PRESSURE MERCURY DISCHARGE LAMP THAT CONTAINS MERCURY AND OTHER COMPONENTS THAT CONTAIN LEAD. DISPOSAL OF THESE MATERIALS MAY BE REGULATED IN YOUR COMMUNITY DUE TO ENVIRONMENTAL CONSIDERATIONS. FOR DISPOSAL OR RECYCLING INFORMATION PLEASE CONTACT YOUR LOCAL AUTHORITIES, OR THE ELECTRONICS INDUSTRIES ALLIANCE: <HTTP://WWW.EIAE.ORG.>**

**FOR LAMP RECYCLING**

**Hg - LAMP CONTAINS MERCURY, MANAGE IN ACCORD WITH DISPOSAL LAWS. SEE: WWW.LAMPRECYCLE.ORG OR 1-888-843-9788**

 <p><b>HDMI</b><sup>TM</sup> HIGH DEFINITION MULTIMEDIA INTERFACE</p>	<p>HDMI, the HDMI logo and High Definition Multimedia Interface are trademarks or registered trademarks of HDMI Licensing LLC.</p>
--	--



The Energy Star label, a symbol for energy efficiency, was created by the U.S. Environmental Protection Agency (EPA) and the U.S. Department of Energy (DOE) to help customers identify products that can save them money and protect the environment by saving energy. Energy Star compliant products generally consume less energy than similar standard products.

	<p>: SD Logo is a trademark.</p>
--	----------------------------------



Manufactured under license from BBE Sound, Inc.

Licensed by BBE Sound, Inc. under USP4638258, 5510752 and 5736897. BBE and BBE symbol are registered trademarks of BBE Sound, Inc.

BBE ViVA HD3D (High Definition 3D) Sound provides musically accurate natural 3D image with Hi-Fi sound. The clarity of the sound is improved by BBE while the width, depth and height of sound image are expanded by BBE's proprietary 3D sound process. BBE ViVA HD3D Sound is compatible with all TV programs including news, music, dramas, movies, sports and electronic games.



BBE High Definition Sound restores clarity and presence for better speech intelligibility and music realism.

**Trademarks**

- DLP<sup>TM</sup> is a registered trademark of Texas Instruments.
- VGA is a trademark of International Business Machines Corporation.
- Macintosh is a registered trademark of Apple Computer, USA.
- S-VGA is a registered trademark of the Video Electronics Standards Association.
- Even if no special notation has been made of company or product trademarks, these trademarks have been fully respected.

<p><b>For assistance, please call: 1-888-843-9788</b> or send e-mail to: <a href="mailto:consumerproducts@panasonic.com">consumerproducts@panasonic.com</a> or visit us at <a href="http://www.panasonic.com">www.panasonic.com</a></p>	<p>(U.S.A.)</p>
<p><b>For assistance, please call: 787-750-4300</b> or visit us at <a href="http://www.panasonic.com">www.panasonic.com</a></p>	<p>(Puerto Rico)</p>
<p><b>For assistance, please call: 905-624-5505</b> or visit us at <a href="http://www.panasonic.ca">www.panasonic.ca</a></p>	<p>(Canada)</p>

**ENGLISH**

## FCC Declaration of Conformity

Responsible Party:  
Matsushita Electric Corporation of America  
One Panasonic Way, Secaucus, NJ 07094  
Contact Source:  
Panasonic Consumer Electronics Company  
1-800-211-PANA (7262)  
E-mail: <http://www.panasonic.com/contactinfo>

## FCC Information

This equipment has been tested and found to comply with the limit for a Class B Digital Device in accordance with the specifications in Part 15 of the FCC Rules. The limits are designed to provide reasonable protection against radio and television interference in a residential installation. This equipment generates, uses and can radiate radio frequency energy and, if not installed and used in accordance with the instructions, may cause harmful interference to radio communications. However, there is no guarantee that interference will not occur in a particular installation.

If this equipment does cause interference to radio or television reception (which you can determine by turning the equipment off and on), try to correct the interference by one or more of the following measures.

- Reorient or relocate the receiving antenna.
- Increase the separation between the equipment and the receiver.
- Connect the equipment into an outlet on a circuit different from that which the receiver is connected.
- Consult the dealer or an experienced radio/TV technician for help.

## Industry Canada Information

This Class B digital apparatus complies with Canadian ICES-003.

## Important Information when using the Projection TV

### Reflection of external light

The DLP™ Projection Television should be installed so that external light shining on the screen is minimized. If sunlight or any bright light shines directly onto the screen, some part of the screen may appear white, whether the Projection Television is on or off. This is not a defect.

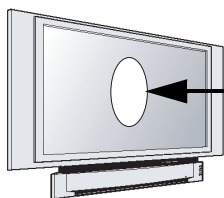

Screen may appear white from reflection of external light.

## Cooling Fan Information

This Projection Television has a fan for cooling the built-in lamp. After turning the set off, the fan will continue cooling the lamp for about one minute.

**Note:** *During the lamp cooling process you may hear sounds from the fan. This is not a defect, the sound will stop after one minute.*

If the set is turned back on before the fan stops or the lamp is not cool enough, it may take a while to display a normal picture. This is not a defect.

## Table of Contents

<b>Important Information .....</b>	<b>1</b>	Amplifier Connection .....	11
FCC Declaration of Conformity .....	2	Digital TV - Set-Top Box (DTV-STB) or DVD Players .....	11
FCC Information .....	2	Program Out Connection.....	11
Reflection of External Light.....	2	HDMI (High Definition Multimedia Interface) Input Connection .....	12
Cooling Fan Information .....	2	Special Features .....	13
Customer Record.....	4	ASPECT Button.....	13
Care and Cleaning.....	4	BBE Button.....	13
Specifications.....	4	SAP Button.....	13
Feature Chart.....	4	Split Screen Operation .....	13
<b>Installation.....</b>	<b>5</b>	Split Screen Operation with Cable Box .....	13
Television Location .....	5	Split Screen Operational Buttons .....	14
Optional Cable Connections .....	5	Split CTRL Button .....	14
AC Power Supply Cord.....	5	TV/Video Button.....	14
Cable / Antenna Connection.....	5	Search Button .....	14
Safety Precautions.....	5	Freeze Button .....	14
Affixing Projection Television to a Wall .....	5	Main Picture Freeze Feature .....	14
Viewing Position .....	5	Direct Video Input Selection .....	14
Remote Control Battery Installation .....	6	<b>Remote Control Operation .....</b>	<b>15</b>
<b>Replacing the lamp unit .....</b>	<b>6</b>	Programming the Remote .....	16
Lamp Unit Replacement Period.....	6	Programming Without a Code .....	16
Important Points to Keep in Mind.....	6	Component Codes .....	16
Cautions for Lamp Unit Replacement.....	6	Operating Components with Remote Control.....	19
Procedures to Turn Power Off.....	6	Basic Menu Navigation.....	21
<b>Power On/Off.....</b>	<b>7</b>	Icon Menus Operation .....	22
Connecting the Plug to the Wall .....	7	Picture .....	22
Turning the Power On and Off.....	7	Audio .....	22
Power Indicator Chart.....	7	Channels .....	23
<b>Initial Set Up Menu.....</b>	<b>7</b>	Timer .....	24
<b>Front , Rear and Right Side View of the Projection Television.....</b>	<b>8</b>	Lock.....	24
<b>Optional Equipment Connections .....</b>	<b>9</b>	Set Up .....	27
RGB Input Connection.....	9	<b>Photo Viewer Operation .....</b>	<b>29</b>
Analog RGB Signals that can be Input .....	9	<b>Troubleshooting Chart .....</b>	<b>31</b>
VCR .....	10	<b>Index.....</b>	<b>33</b>
Cable Box .....	10		
VCR and Cable Box.....	10		

**Note:** The warranty and service center information is located in the back of this manual.

## Congratulations

Your new Projection Television features state-of-the-art technology for high quality picture and sound with complete audio/video connections for your home theater system. Your Projection Television is designed to give you many years of enjoyment. It was thoroughly tested and tuned at the factory for best performance.

### Customer Record

The model and serial number of this product are located on the back of the Projection Television. You should note the model and serial number in the space provided and retain as a permanent record of your purchase. This will aid in identification in the event of theft or loss. Product registration for U.S. customers is available at: [www.prodreg.com/panasonic](http://www.prodreg.com/panasonic).

Model  
Number  
  
Serial  
Number

### Care and Cleaning

#### Screen (Turn Projection Television Off)

To ensure continued excellent performance by this product, periodic cleaning is recommended.

- Dust will accumulate on the picture screen. Please wipe with a soft cloth from time to time.

**Warning:** Do not spray any type of cleaning fluid directly on the screen.

#### Cabinet and Remote Control

- For cabinets and remote control, use a soft cloth dampened with water or a mild detergent solution. Avoid excessive moisture and wipe dry.
- Do not use benzene, thinner or other petroleum based products.
- For cabinets, do not bring into contact with insecticide or other volatile substances.
- Do not allow the unit to come into contact for extended periods with rubber or vinyl products.

### Specifications

Specifications are subject to change without notice or obligation.

<b>Power Source</b>	
PT-60DL54 (2.4A)	120 V AC, 60Hz
PT-50DL54 (2.4A)	120 V AC, 60Hz
PT-50DL54X (2.4A)	127 V AC, 60Hz
<b>Channel Capability - 181</b>	VHF-12; UHF-56; Cable-113
<b>Video Input Jacks</b>	1Vp-p, 75 Ohm, Phono Jack Type
<b>Audio Input Jacks</b>	500mV RMS 47K Ohm
<b>Video out jack</b>	1Vp-p, 75 Ohm, Phono Jack Type
<b>Audio Output Jacks</b>	0-2.0V RMS 4.7K Ohm
<b>HDMI Input jack</b>	Type A
<b>RGB Inputs</b>	D-Sub 15pin
<b>Components Input (Y / P<sub>B</sub> / P<sub>R</sub>)</b>	75 Ohm, Phono Jack Type
<b>S-Video Input Jacks</b>	S-Video (Y-C) Connector
<b>Projection Lamp</b>	100 W HID (High Intensity Discharge) Lamp (recommended replacement period approximately 10,000 hours)

### Feature Chart

MODELS	PT-50DL54	PT-50DL54X	PT-60DL54
<b>FEATURES</b>			
<b>MENU LANGUAGE ENG/SPAN/FR</b>	•	•	•
<b>2 TUNER SPLIT SCREEN</b>	•	•	•
<b>CLOSED CAPTIONING</b>	•	•	•
<b>V-CHIP CAPABILITY</b>	•	•	•
<b>DIGITAL SCAN RATE</b>	720p	720p	720p
<b>NTSC LINE-DOUBLER</b>	480p	480p	480p
<b>RESOLUTION</b>	1280 X 720	1280 X 720	1280 X 720
<b>RGB RESOLUTION</b>	VGA (640 X 480) SVGA (800 X 600) XGA (1024 X 768)	VGA (640 X 480) SVGA (800 X 600) XGA (1024 X 768)	VGA (640 X 480) SVGA (800 X 600) XGA (1024 X 768)
<b>VIDEO NORM</b>	•	•	•
<b>AUDIO NORM</b>	•	•	•
<b>STEREO</b>	•	•	•
<b>AI SOUND</b>	•	•	•
<b>BASS/TREBLE/BALANCE/</b>	•	•	•
<b>SURROUND SOUND</b>	•	•	•
<b>BBE/VIVA SOUND</b>	•	•	•
<b>A/V IN (REAR/SIDE)</b>	3 (2/1)	3 (2/1)	3 (2/1)
<b>AUDIO OUT</b>	•	•	•
<b>RGB INPUT</b>	2	2	2
<b>HDMI/HDCP INPUT</b>	•	•	•
<b>S-VHS INPUT (REAR/SIDE)</b>	3 (2/1)	3 (2/1)	3 (2/1)
<b>COMPONENT INPUT</b>	3	3	3

## Installation

### Television Location

This unit can be used as part of an entertainment center. Consult your dealer for available options.

- Avoid excessive sunlight or bright lights, including reflections.
- Keep away from excessive heat or moisture. Inadequate ventilation may cause internal component failure.
- Fluorescent lighting may reduce remote control transmitting range.
- Keep away from magnetic equipment, including motors, fans and external speakers.

**WARNING:** Use this Projection Television receiver only with the cart, stand, tripod, bracket, or table specified by the manufacturer, or sold with the apparatus. When a cart is used, use caution when moving the cart/apparatus combination to avoid injury from tip-over. In order to avoid injury to children, never place your Projection Television receiver on a piece of furniture that is capable of being tilted by a child leaning on it, pulling on it, standing on it, or climbing on it. A falling Projection Television can cause serious injury or even death.



PT-50DL54:

**CAUTION:** This Projection receiver for use only with **PANASONIC TY-50DL54K stand**. Use with other carts (or stands) is capable of resulting in instability causing possible injury.

PT-50DL54X:

**CAUTION:** This Projection receiver for use only with **PANASONIC TY-50DL54K stand**. Use with other carts (or stands) is capable of resulting in instability causing possible injury.

PT-60DL54:

**CAUTION:** This Projection receiver for use only with **PANASONIC TY-60DL54K stand**. Use with other carts (or stands) is capable of resulting in instability causing possible injury.

### Optional Cable Connections

Shielded audio and video cables should be used between components. For best results:

- Use 75-ohm coaxial shielded cables.
- Use appropriate input and output connectors that match your component connectors.
- Avoid long cables to minimize interference.

### AC Power Supply Cord

**CAUTION:** TO PREVENT ELECTRIC SHOCK, MATCH WIDE BLADE OF PLUG TO WIDE SLOT OF AC OUTLET AND FULLY INSERT. DO NOT USE A PLUG WITH A RECEPTACLE OR OTHER OUTLET UNLESS THE BLADE CAN BE FULLY INSERTED TO PREVENT BLADE EXPOSURE.

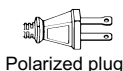

Polarized plug

PROTECT POWER CORDS FROM BEING WALKED ON, ROLLED OVER, CRIMPED, BENT, OR PINCHED, PARTICULARLY AT PLUGS, CONVENIENCE RECEPTACLES, AND THE POINT WHERE THEY EXIT FROM THE APPARATUS.

### Cable / Antenna Connection

For proper reception, either a cable or antenna connection is required.

#### Cable Connection

Connect the cable supplied by your local cable company. Tighten with fingers only. Use of any tool (e.g. pliers) for tightening may result in tuner damage.

**Note:** A cable converter box may be required for proper reception. Check with your local cable company for compatibility requirements.

Incoming Cable from Cable Company

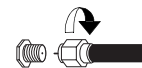

75 Ohm VHF/UHF on back of PTV

#### Antenna Connection

For proper reception of VHF/UHF channels, an external antenna is required. For best reception an outdoor antenna is recommended.

- Connect home antenna to ANT connection on back of television.

**Note:** Cable Mode is preset at the factory.

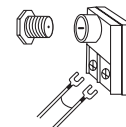

Incoming Cable from Home Antenna

### Safety Precautions

Please take safety precautions to prevent the unit from falling over. The unit may fall over during earthquakes, or if someone stands on or shakes the projection TV.

#### Procedure

- Use a strong rope or a chain (not included) to fasten the projection TV firmly to a strong support such as a wall or pillar.

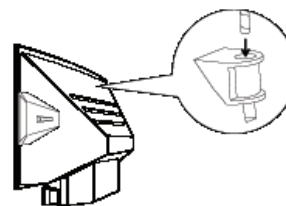

### Viewing Position

To optimize your viewing comfort, please follow the viewing guidelines shown in the diagrams below. If viewing for an extended period of time, sit as far back from the screen as possible.

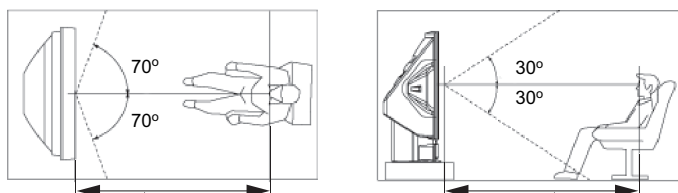

Viewing distance for 50" models is at least 6 feet and for 60" is at least 7 feet.

**Note:** If you view the Projection Television at a short distance for a long time, your eyes may become fatigued.

## Remote Control Battery Installation

Requires two AA batteries (supplied).

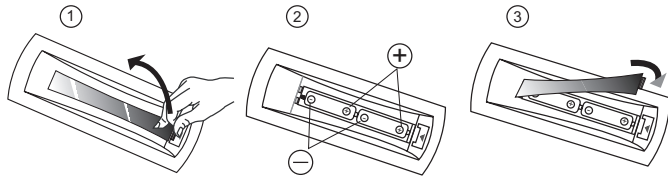

### Procedure

1. Remove battery cover by pushing in on the catch while lifting the cover up.
2. Install batteries by matching (+) and (-) polarity signs in the compartment.
3. Re-insert the cover and press down the cover until it snaps shut.

**Note:** Incorrect installation can cause battery leakage and corrosion that will damage the Remote Control.

### Precautions

- Replace batteries in pairs.
- Do not mix battery types (zinc carbon with alkaline).
- Do not recharge, heat, short-circuit, disassemble, or burn batteries.

## Replacing the lamp unit (For USA and Canada only)

(USA only)

The lamp unit is sold separately **Lamp unit Part No. : TY-LA2004**. To purchase a replacement, call the Panasonic accessory department, toll free at: **1-800-332-5368**.

(Canada only)

For product operation and information assistance, please contact your Dealer or our Customer Care Centre at: **(905) 624-5505**.

### Lamp unit replacement period

The lamp unit for the projection TV should be replaced after approximately 10,000 hours of use in the normal usage mode. Due to the characteristics and use conditions of individual lamps, the lamp may cease to light before the stated lamp life. Influences of frequent lighting, continuous light use for over 24 hours, the number of times lit, the length of time between lightings, etc. may shorten lamp life. Because of this, having a replacement lamp on hand is recommended.

A warning will display after 10,000 hours of use. When the power is turned on after 10,000 hours of continued use, REPLACE LAMP will be displayed for approximately 1 min. A warning message to urge the replacement of the lamp will be displayed in red at the center of the screen.



### Important Points to keep in mind

When replacing the lamp unit, pay attention to the following points.

#### Warning:

- The lamp unit is hot during operation and touching it immediately after use may cause burns.
- Please allow the lamp to cool (**for at least 1 hour**) before handling or replacing the lamp unit.

#### Cautions for Lamp Unit Replacement:

- Handle the old lamp unit carefully. If mishandled, it may explode.
- Wear gloves when replacing the lamp unit.
- If replacing the lamp unit becomes necessary during the operation of the TV, follow the procedure below to turn off the power and wait until the lamp unit cools completely.

#### Procedures to turn Power Off

1. Press the POWER button to turn off the power.
2. Wait for about one minute until the cooling fan stops.

**Note:** The lamp cooling fan will continue to operate for about one minute after turning off the power. Do not unplug the power cord from the outlet until the fan has stopped. Avoid interrupting the power line such as by using circuit breakers or switchable power strips.

3. Unplug the power cord from the outlet.

For USA and Canada only.  
Refer to the instructions enclosed with the lamp unit (Part No. TY-LA2004) when replacing the lamp.



## POWER ON/OFF

### Connecting the Plug to the Wall Outlet

The projection TV must first be plugged into an AC outlet. The projection TV will then be in standby mode.

### Turning the Power ON and OFF

Always be sure to follow the procedure below to turn the Projection Television power ON and OFF.

The lamp cooling fan will continue to operate for approximately one minute after the power is turned off by the remote control.

After the cooling fan has stopped, the power indicator will not illuminate (Stand-by mode). If you wish to turn the power ON while the cooling fan is operating, press the power button. The power indicator on the Projection Television will then flash in green, and the projection Projection Television will turn ON as soon as the cooling fan stops. Always use the remote control or power button on the Projection Television to turn the power OFF.

**Caution:** Do not turn off by external power strip or by pulling plug. Do not open any circuit breakers while the cooling fan is still operating.

#### Procedure for turning ON

- Press the Power button to turn the projection TV on, from Stand-by mode.

**Note:** The Power Indicator will blink green for approximately 10 seconds, and then become green.

#### Procedure for turning OFF

- Press the Power button to turn the projection TV to Stand-by mode.

#### Notes:

- The Power Indicator will become orange for approximately 10 seconds.
- The Power Indicator will blink orange for approximately 60 seconds.
- The Power Indicator light will go out.

**Note:** The Projection Television will consume a small amount of power as long as the power cord is connected to a power outlet.

#### Power Indicator Chart

LED	ACTION
Not illuminated	Stand-by
Green	Power – ON
Green blink	Power – ON (approximately 10 seconds after)
Orange	Power – OFF (Blinking mode) (approximately 10 seconds after)
Orange blink	Power – OFF (Cooling mode) (approximately 40 seconds after)

### Initial Set Up Menu

For your convenience, the Initial Set Up menu will be displayed on screen when the set is turned on for the first time. If needed, follow the menus and procedures for setting up the features.

#### IDIOMA/LANGUE

To change menu language to ENGLISH, SPANISH or FRENCH.

#### Procedure

- Press **VOL** ► to select English, Spanish or French.

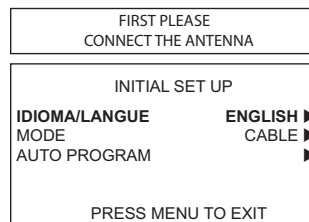

#### MODE

To select TV (antenna) or CABLE mode depending on the signal source.

#### Procedure

- Press **VOL** ► to select TV or CABLE.

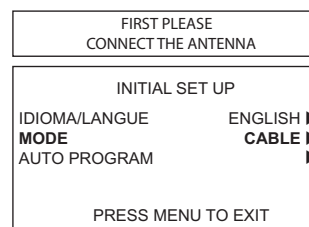

#### AUTO PROGRAM

To automatically program all channels received through the RF input.

#### Procedure

- Press **VOL** ► to start Auto Programming.

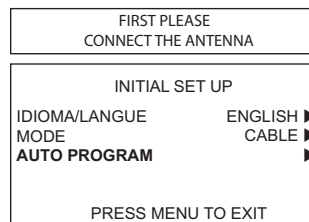

Front, Rear and Right side View of the Projection Television

Front Panel

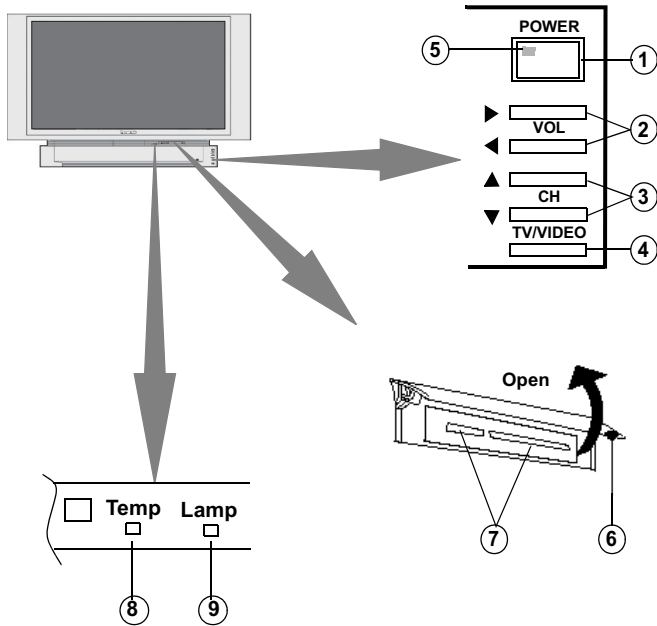

Item #	Description
①	<b>Input 3</b> A/V inputs for connecting VCR, Palmcorders or other devices. <b>Note:</b> Press TV/Video button to select Video 3.
②	<b>Audio In and RGB 2 In</b> For connecting a PC with RGB output.

Rear Panel Jacks

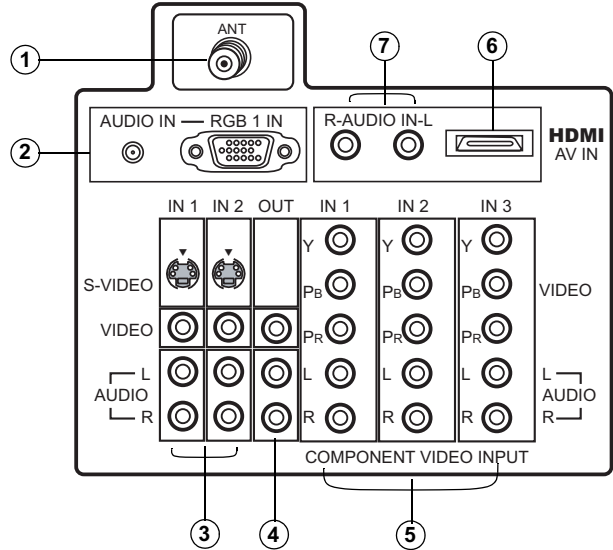

Item #	Description
①	<b>Antenna Inputs</b> <b>ANT</b> - Connect cable antenna or terrestrial antenna to this input.
②	<b>Audio In and RGB 1 In</b> For connecting a PC with RGB output.
③	<b>INPUTS 1 and 2</b> A/V inputs for connecting VCR and other devices.
④	<b>Prog Out</b> Terminals that output fixed and variable audio and NTSC composite video.
⑤	<b>COMPONENT VIDEO (Y-PB-PR) INPUTS</b> Use these jacks for connecting devices such as a DVD player or Set Top Box.
⑥	<b>HDMI (High Definition Multimedia Interface)</b> Input that accepts uncompressed digital signal and multi channel digital audio signal.
⑦	<b>AUDIO IN R/L</b> Use these audio inputs when DVI devices are connected to HDMI input using the DVI to HDMI adaptor.

Feature	Description
① <b>POWER</b>	Toggles power OFF/ON
② <b>◀VOL and VOL▶</b>	Decrease or increase volume, navigate left/right in menu, adjust selected feature in menu.
③ <b>▼CH and CH▲</b>	Tune to lower or higher channels, navigate up/down in menus.
④ <b>TV/VIDEO</b>	Change input source
⑤ <b>ON/OFF Indicator</b>	The ON/OFF indicator LED (green) will be lit when Projection Television is on.
⑥ <b>DOOR</b>	Pull up here to access SD and PC slots.
⑦ <b>SD and PC Slots</b>	Use to insert and remove cards for Photo Viewer feature.
⑧ <b>Temp</b>	This indicator lights up when there is an abnormal temperature in the unit.
⑨ <b>Lamp</b>	This indicator lights up when there is a malfunction with the lamp unit.

Right Side Panel

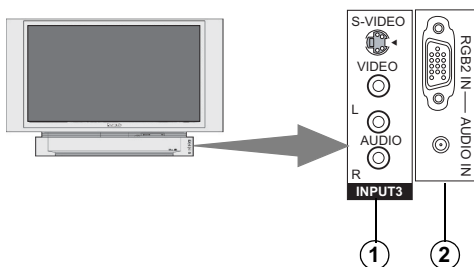

## Optional Equipment Connections

### RGB Input Connection

#### Procedure

- Press the TV/VIDEO button (refer to page 14) to select RGB 1 or RGB 2 input.
- Connect a RGB cable to Computer or Laptop RGB output.

**Note:** If no RGB signal is displayed after connecting laptop, please refer to laptop manual for procedure on how to switch the output signal.

- Connect the other end of the RGB cable to RGB IN 1 or side RGB IN 2 on Projection Television.
- Connect the audio cable to Computer or Laptop AUDIO OUT.
- Connect the other end of the audio cable to AUDIO IN on Projection Television.

**Note:** RGB 2 input is located on lower right side of cabinet.  
 Computer Laptop

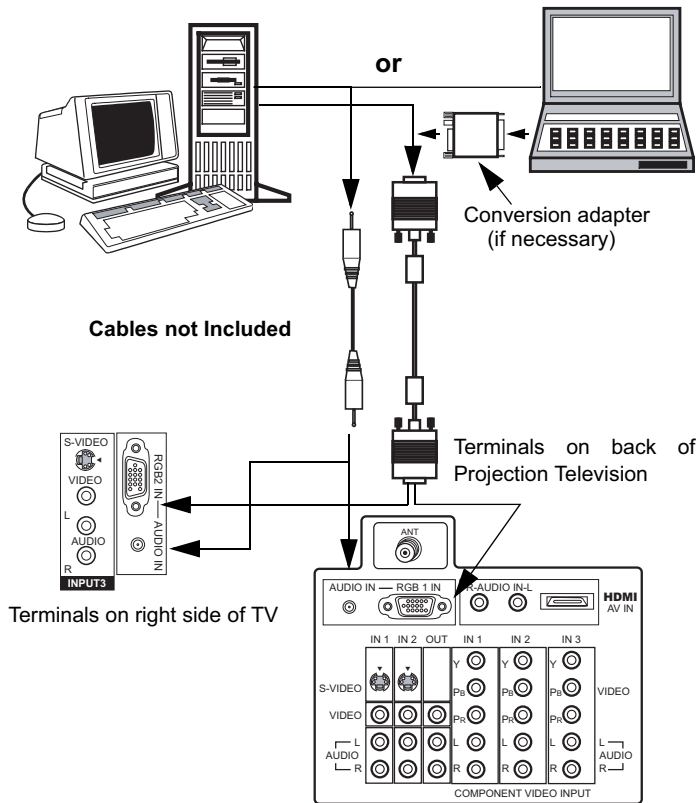

#### Notes:

- Some PC models cannot be connected to the Projection Television.
- The PC display size will be 4:2:2 format.
- There is no need to use an adapter for computers with PC / AT compatible D-SUB 15P terminal.
- The computer shown is for illustrative purposes only.
- Additional equipment and cables shown are not supplied with this Projection Television.
- The picture will become dark if a RGB signal with a vertical scanning frequency of 62 Hz is input. To obtain the optimum picture quality with the Projection Television, a vertical scanning frequency of 60 Hz is recommended.

### Analog RGB signals that can be input

The table below lists the different types of analog RGB signals that can be input. If a signal which differs greatly from any of the types listed below is input, the picture image may not be displayed correctly, or a black background may be displayed.

Display mode name	No. of dots (H x V)	Vertical scanning frequency (Hz)
VGA70	640 X 400	70.1
VGA60	640 X 480	59.9
SVGA60	800 X 600	60.3
XGA60	1024 X 768	60.0

**Note:** The number of dots for this Projection Television is 800 × 600 for NORMAL display. Number of dots other than 800 × 600 in the above data, will be converted to 800 × 600 (with the exception of MAC 16, which will be displayed in 832 × 624 dots).

VCR Connection

**Note:** The remote control must be programmed with supplied codes to operate the optional equipment.

Follow this diagram when connecting your television to a VCR only.

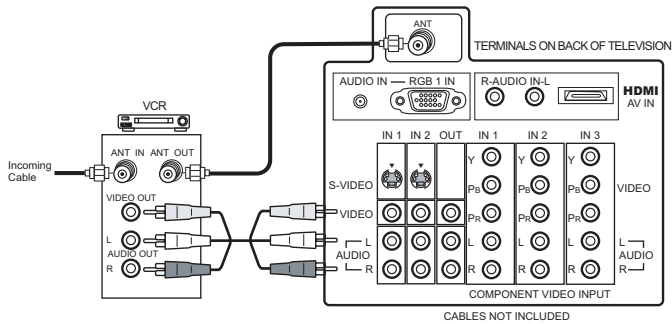

Viewing a television program

Procedure

- Tune the television to the program you want to view.

Viewing a video

Procedure

- Option A
  - Press the **TV/VIDEO** button on the remote control to select the video input (VIDEO 1, VIDEO 2, etc.) connected to your VCR.
  - Begin the video.
- Option B
  - Tune the television to Channel 3 or 4, depending on your VCR.
  - Begin the video.

Recording a television program

Procedure

- Option A (Recording and viewing the same program)
  - Tune the television to Channel 3 or 4, depending on your VCR.
  - Using the VCR, tune to the television program you want to record.
  - Begin recording.
- Option B (Recording one program while viewing another program)
  - Press the **TV/VIDEO** button on the remote control to select the video input (VIDEO 1, VIDEO 2, etc.) connected to your VCR.
  - Using the VCR, tune to the television program you want to record.
  - Begin recording.
  - Press the **TV/VIDEO** button on the remote control to switch back to TV mode.
  - Tune the television to the program you want to view.

Cable Box Connection

Follow this diagram when connecting your television to a cable box only.

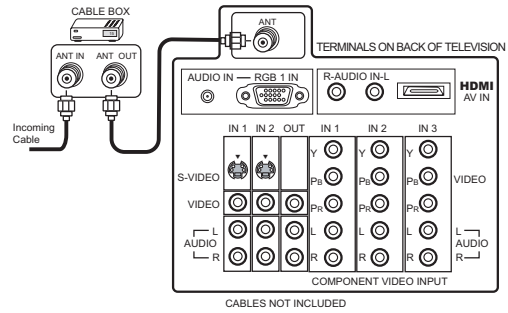

Viewing a premium (scrambled) cable channel

Procedure

- Tune the television to Channel 3 or 4 depending on cable box.
- Using the cable box, tune to the premium cable channel you want to view.

VCR and Cable Box Connection

Follow this diagram when connecting your television to both a VCR and a cable box.

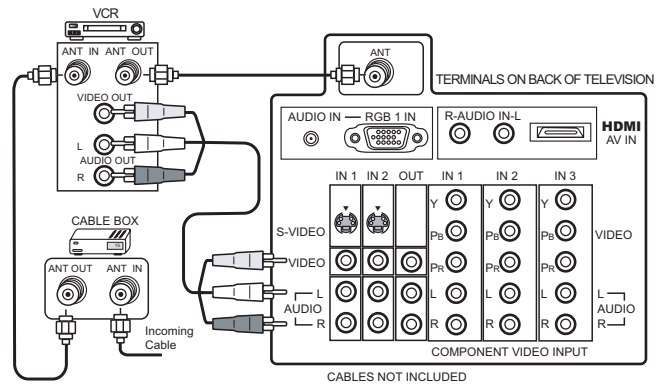

Viewing a premium (scrambled) cable channel

Procedure

- Tune the television to Channel 3 or 4 depending on cable box.
- Using the cable box, tune to the premium cable channel you want to view.

Recording a premium (scrambled) cable channel

Procedure

- Press the **TV/VIDEO** button on the remote control to select the video input (VIDEO 1, VIDEO 2, etc.) connected to your VCR.
- Turn the VCR ON.
- Tune the VCR to Channel 3 or 4, depending on the switch setting on the back of VCR.
- Using your cable box, tune to the premium cable channel you want to record.
- Begin recording.
- To view a different channel while recording:
  - Press the **TV/VIDEO** button on the remote control to select TV mode.
  - Tune the television to a program (except another premium cable channel).

## Amplifier Connection

To listen through a separate stereo system, connect an external audio amplifier to OUT L/R AUDIO outputs on back of television.

**Note:** AUDIO AMP terminals cannot be connected directly to external speakers.

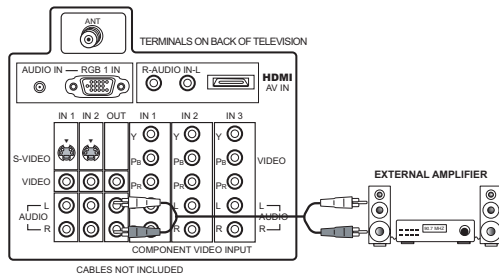

### Audio Adjustments

- Select SPEAKERS ON located in the onscreen AUDIO menu.
- Set amplifier volume to minimum.
- Adjust television volume to desired level.
- Adjust amplifier volume to match the television.
- Select SPEAKERS OFF & VARIABLE AUDIO OUT from AUDIO menu.
- Volume, mute, bass, treble and balance are now controlled through the television.

**Note:** Select SPEAKERS OFF & FIXED AUDIO OUT to control audio functions through the external amplifier.

## Digital TV - Set-Top Box (DTV-STB) or DVD Connection

This television is capable of displaying 1080i, 720p and 480p DTV signals when connected to a DTV tuner set-top-box (STB). In order to view DTV programming, the STB must be connected to the component video inputs (Y, P<sub>B</sub>, P<sub>R</sub>) of the television. A DTV signal must be available in your area. Select the output of the STB to either 1080i, 720p or 480p.

This television also utilizes a progressive scan doubler, which de-interlaces the NTSC signal and progressively scans the image.

Use this diagram to connect the DTV-STB or DVD player to the back of your projection television.

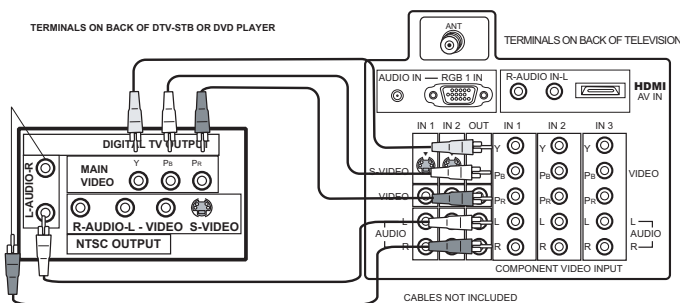

**Note:** There are three sets of three video jacks, Y, P<sub>B</sub>, and P<sub>R</sub>. Separate component color inputs provide luminance and color separation. Use the L (left) and R (right) audio inputs.

## Program Out Connection

To use the television audio and video with optional equipment, connect the Video Out and AUDIO L/R connections on the back of the television.

**Note:** If the main picture signal is component video input, HDMI, JPEG or RGB no Program Out signal will be available.

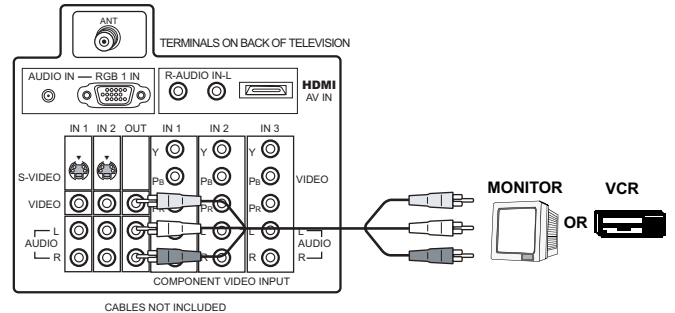

### Procedure

- Connect optional equipment to VIDEO OUT and AUDIO L/R terminals.
- VIDEO OUT terminal display is the same as on-screen display.
- See optional equipment manual for further instructions for recording and monitoring.

## HDMI (High Definition Multimedia Interface) Input Connection

### About HDMI

HDMI is the first all-digital consumer electronics A/V interface that supports several uncompressed standards, enhanced and high definition video formats as well as existing multi-channel audio format. One jack supports both video and audio information. The HDMI/HDCP<sup>1</sup> input can be connected to an EIA/CEA 861<sup>2</sup> compliant consumer electronic device, such as a set top box or DVD player equipped with an HDMI or DVI output connection. By inputting a HDCP high definition picture source to the HDMI terminal of this Projection Television, high definition pictures can be displayed on the screen in their digital form. The HDMI input terminal is not intended to be used with personal computers. This Projection Television is compatible with 1080i, 720p, 480p and 480i formats. Select the output of the connecting device to match that of the Projection Television.

### Notes:

1. HDMI/HDCP = High Definition Multimedia Interface / High-Bandwidth Digital Copy Protection.
2. EIA/CEA-861 = Compliance covers profiles for transmission of uncompressed digital video including high bandwidth digital content protection.

### Compatible formats

This Projection Television is compatible with the following formats. Please set the connecting device to the following format.

#### Video signal

Format	No. of pixels	Vertical scanning frequency (Hz)
1080i	1920 x 1080i	59.94 / 60
720p	1280 x 720p	59.94 / 60
480p	720 x 480p 640 x 480p	59.94 / 60 59.94 / 60
480i	720 x 480i	59.94 / 60

#### Audio signal

When digital audio is included in the HDMI connection, the compatible sampling frequencies are 48 KHz / 44.1KHz / 32 KHz.

### Connection diagram

Follow the diagram below to connect the Projection Television to a set top box or a DVD player.

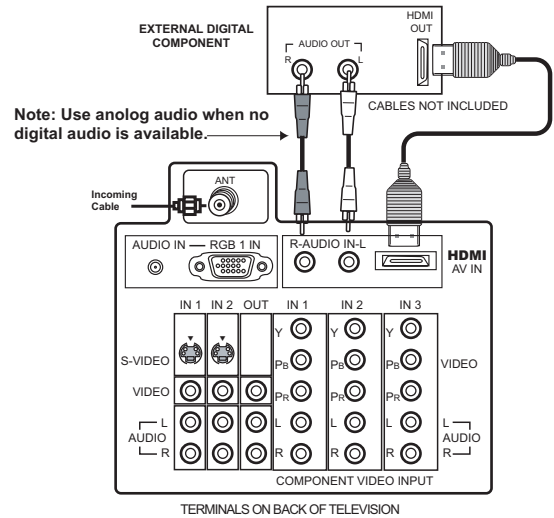

\* The connector on the Projection Television is HDMI Type A connector.

### Procedure

- Connect the HDMI output from the set top box or a DVD player to the HDMI input on the back of the Projection Television.
- Press TV/VIDEO button on the remote control to select HDMI input. The interface on the Projection Television is an HDMI Type A connector.
- If the external device has a DVI output only, use a DVI to HDMI adaptor cable\*<sup>3</sup> to connect to the HDMI jack on the Projection Television. Also, connect the Audio Out signal from the external device (set top box or DVD player) to the Audio In\*<sup>4</sup> jacks below the HDMI input.
- If you cannot display the picture because your Digital Set Top Box does not have a Digital Out terminal setting, use the Component Video Input (or the S-Video Input or Video Input). In this case, the picture will be displayed as an analog signal.

### Notes:

\*3. HDMI-DVI conversion cable (TY-SCH03DH) available on Panasonic Website: [www.panasonic.com](http://www.panasonic.com) (for USA only).

\*4. Please refer to page 22 for Audio setting detail.

## Special Features

### ASPECT Button

**Note:** Aspect is not available while in RGB and HDMI mode.

#### Customer Options depending on Component Input Signal

INPUT SIGNAL	DISPLAY ON SCREEN	ASPECT BUTTON OPTIONS
1080i 720p	16:9 only	No options
480p (16:9)	Default to 16:9	4:3, Full or Zoom (see below)
480p (4:3)	Default to FULL mode. <b>Note:</b> Will stretch picture horizontally.	4:3, Full or Zoom (see below)
480i	Default to JUST mode	4:3, Full, Just or Zoom (see below)

The **ASPECT** button on the remote control lets you choose one of four display modes, depending on the formats of the received signal and your preferences.

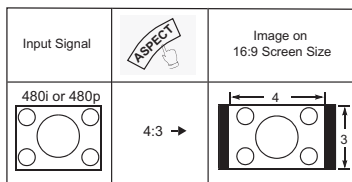

The 4:3 mode will display a 4:3 picture at its standard 4:3 size with black side bars.

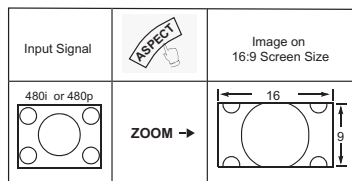

Zoom will expand the 4:3 picture uniformly (width and height) to full screen width and then reposition the picture vertically. (Recommended for letterbox pictures.)

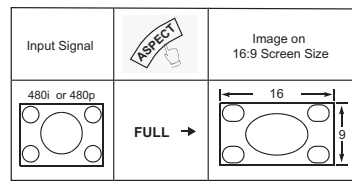

FULL will show picture at full screen size. (Recommended for anamorphic pictures.)

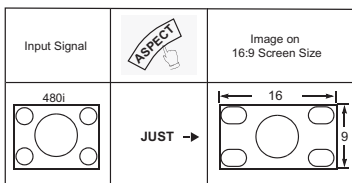

JUST(justified) will stretch the right and left edges of a 4:3 picture to fill the screen, The center of the picture will be normal (not stretched)The size of the picture will depend on the original signal. (Recommended for regular TV viewing.)

### BBE Button

Press this button to turn BBE VIVA 3D sound feature On or Off.

### SAP Button

Press this button to let you cycle through different audio modes. For example:

- If receiving STEREO, SAP and MONO or receiving STEREO and MONO only, pressing SAP button will toggle the audio as follows:

▶ STEREO → SAP → MONO ◀

### Split-Screen Operation

**Note:** Split-Screen is not available while in RGB and HDMI mode.

This feature lets you watch two different signal sources side by side with or without an external video source.

**Note:** Main picture and Split frame cannot display the same picture.

#### Procedure

- Press to display Split frame.
- Choose channels for the SPLIT frame by pressing

**SPLIT CH**  
DVD/VCR CH,

to change channel in Split frame. Press , then the right indicator ( ) will appear.

**Note:** Numeric keypad can only be used for split frame while right indicator ( ) is displayed.



Change Split Frame channel with numeric keypad.

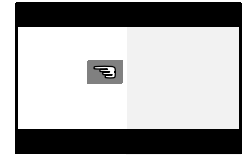

Change Main Picture channel with numeric keypad.

- Select channels for the Main picture by pressing or **CH** or or use the remote control numeric keypad.
- Press to switch the SPLIT FRAME and MAIN PICTURE source.
- Press to view picture source status.
- Press to cancel Split frame.

### Split-Screen Operation With a Cable Box

To view premium (scrambled) cable channels through your cable box in the Main Picture:

**Note:** Use this procedure if you want to watch premium cable channels in the Main Picture while viewing a television program or video in the Split frame.

#### Procedure

- Tune TV to channel 3 or 4.
- Press on the remote control to display Split frame.
- Verify that the cable box is ON.
- Choose channels for the Main Picture by tuning the cable box.
- Choose channels for the SPLIT frame by pressing

**SPLIT CH**  
DVD/VCR CH,

## Split-Screen Operational Buttons

### SPLIT CTRL Button

Pressing **SPLIT CTRL.** will enable you to use numeric keys for changing split channel and to use TV/VIDEO button to select desired input for Split frame.

### TV/VIDEO Button

Press when Split frame is displayed to select desired input mode.

#### Procedure

- Press **SPLIT** to display Split frame.
- Press **SPLIT CTRL.** then **TV/VIDEO** to display video input menu.
- Press corresponding number key on the remote control to select the input of your choice.

**Note:** Split frame input mode can only be changed while right indicator (  ) is displayed.

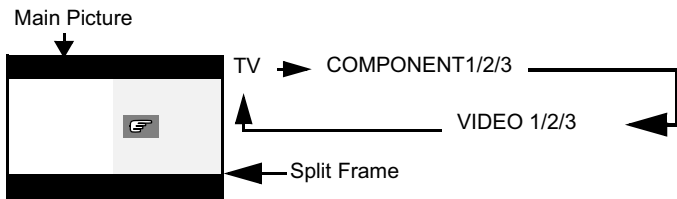

### Search Button

This feature lets you scan through all available channels.

#### Procedure

- Press **SPLIT** to display split frame.
- Press **SEARCH** to display search frames.
- Press **SEARCH** again to stop search feature. Split frame channel will be the last active search frame.
- Press **SPLIT** to cancel split frame.

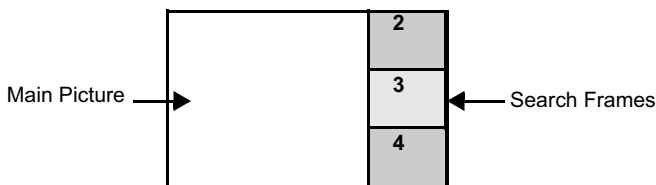

**Note:** When main picture is Photo Viewer™, Component, RGB or HDMI signal, search feature is not available.

### Freeze Button

This feature is used to stop action in Split frame.

#### Procedure

- Press **SPLIT** to display split frame.
- Press **FREEZE** to stop split frame action.
- Press **FREEZE** again to continue action.
- Press **SPLIT** to cancel frame.



### Main Picture Freeze Feature

This feature is used to stop action of the Main Picture and display it on a Split freeze frame.

#### Procedure

- To stop action for Main picture, press **FREEZE** while Split frame is not displayed.
- Main Picture freeze will be displayed in Split frame.
- Press **FREEZE** again to cancel Main Picture freeze frame.

**Note:** While Main Picture freeze frame is displayed, only FREEZE button is active for Split frame. All other Split buttons have no effect.

## Direct Video Input Selection

This feature lets you select video inputs directly using the TV/VIDEO and the numeric keys on the remote control.

#### Procedure

- Press **TV/VIDEO** on the remote control to display the Input selection menu.

1	TV
2	COMPONENT1
3	COMPONENT2
4	COMPONENT3
5	HDMI
6	VIDEO1
7	VIDEO2
8	VIDEO3
9	RGB1
0	RGB2

- Press corresponding number key on the remote control to select the input of your choice.

**Note:** Video input can also be selected by pressing **TV/VIDEO**, then the CH ▲▼ buttons.



Remote Control Operation

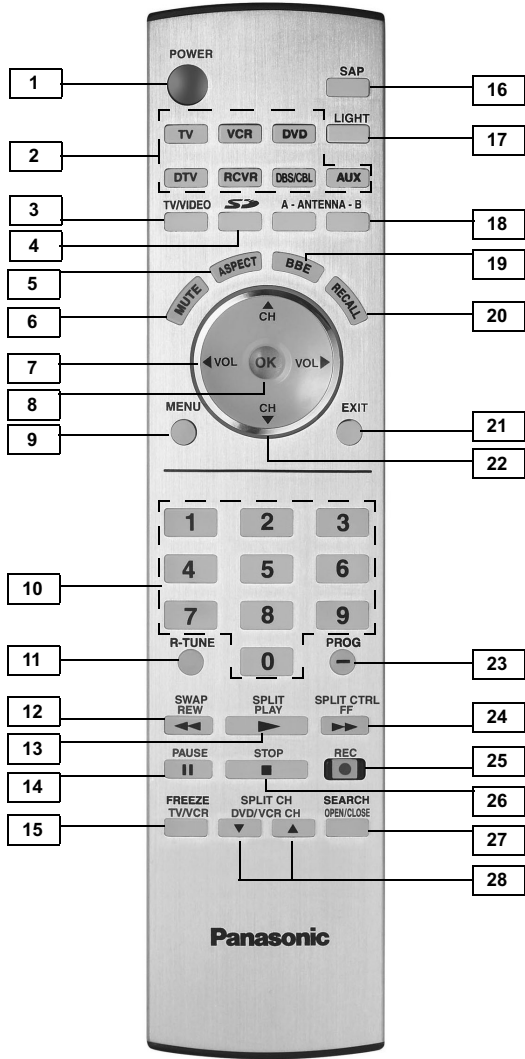

EUR7627Z20

BUTTON NUMBER	DESCRIPTION
1	Press to turn ON and OFF. <i>Note:</i> The ON/OFF indicator LED (green) on the Projection Television will be lit when the Projection Television is on.
2	Press to select TV, VCR or other device to operate.
3	Press to select TV or input modes for main picture or split frame. <i>Note:</i> Refer to TV/VIDEO Button section on page 14 for selecting split frame input.
4	Press to access Photo Viewer. Also press while Photo Viewer is displayed to access Photo Viewer set up menu.
5	Press to select picture shape to match programming format. Also used for Photo Viewer to change aspect of the image on-screen while in slide mode.
6	Press to mute sound.

BUTTON NUMBER	DESCRIPTION
7	Press to adjust Projection Television sound and navigate in menus.
8	Press to choose menu and sub-menu entry.
9	Press to display Main Menu or return one step backward in menus.
10	Press numeric keypad to select any channel or press to enter alphanumeric input in menus.
11	Press to switch to previously viewed channel or input mode.
12	Press to swap Main picture with Split frame. REW - While remote is in VCR or DVD mode, press to rewind.
13	Press to display Split frame, press again to delete Split frame. While remote is in VCR or DVD mode, press to play.
14	While remote is in VCR or DVD mode, press to pause.
15	FREEZE - While in TV mode, press to stop action in the Split frame. TV/VCR - Press to switch to TV or VCR.
16	Press to access audio modes (Stereo, SAP or Mono).
17	Press to illuminate remote buttons.
18	These buttons are not operational for this model.
19	Press to turn BBE VIVA 3D OFF or ON.
20	Press to display or delete Channel banner.
21	Press to exit menus.
22	Press to change channels and navigate in menus.
23	Press after entering major channel numbers to enter minor (-) channel numbers.
24	Press to use numeric keypad and TV/VIDEO buttons for Split operation. FF - While in VCR or DVD mode, press to fast forward.
25	While remote is in VCR mode, press to record.
26	While remote is in VCR or DVD mode, press to stop.
27	SEARCH - Press to scan available channels in search frames. Press again to delete search frames. OPEN/CLOSE - Press to open or close DVD tray.
28	Press to change channels for Split frame or VCR. Also press to change chapter for DVD.

## Programming The Remote

The Universal Remote Control can be programmed to operate many manufacturers' components, using the component function buttons for VCR, DVD, AUX, RCVR, DTV, CABLE or DBS. Follow the procedures for programming your Remote Control with or without a code for the component.

Device	Operates	Default
TV	TV (Panasonic Only)	Panasonic Code
VCR	VCR (Preset)	Panasonic Code
DVD	DVD and CD (Preset)	DVD Panasonic Code
DBS/ CABLE	DBS & CBL (Preset)	Panasonic DBS Code
RCVR	Audio Receiver (Preset)	Panasonic RCVR Code
DTV	DTV (Panasonic Only)	Panasonic DTV Code
AUX	Personal Video Recorders, Cassette and VCR2	Panasonic Personal Video Recorder Code

**Note:** Determine the manufacturer of the component and look in the table for the code.

### Procedure

1. Confirm that the external component is plugged and operating.
2. Turn the component off.
3. Press **OK** and **POWER** together, for at least 5 seconds. After 5 seconds, the illuminated mode (component) buttons will begin to flash. Release the OK and POWER buttons.
4. Press appropriate component button on the Remote Control VCR, DVD (CD), DTV, RCVR, DBS/CBL or AUX (PVR or VCR2). The component button will illuminate steadily and all others will go out.
5. Enter the 3-digit component code using the Remote Control numeric keypad (0 ~ 9 buttons). The component button will blink twice.
6. Press the Remote Control **POWER** to test the component. If the procedure was successful, the component will turn on and the component key will blink twice and then go out.

**Note:** If the component does not operate with the Remote Control, repeat steps 3 through 6 using another code. (Some brands have multiple codes.) If an incorrect code is entered, or if the procedure takes longer than 30 seconds, the programming will fail.

## Programming Without A Code

This procedure searches all codes and is called the "sequence method."

1. Confirm that the external component is plugged in and on.
2. Turn the component off.
3. Press **OK** and **POWER** together, for at least 5 seconds. After 5 seconds, the illuminated mode (component) buttons will begin to flash. Release the OK and POWER buttons.
4. Press appropriate component button on the Remote Control.
5. Press the **POWER** button to place the remote control into the step and set mode.
6. Point the remote control towards the component.
7. Press **VOL** (the mode key will blink three times), then

press the Remote Control **POWER** to test the component. Continue this process until the proper code is found. If the procedure was successful, the component will **turn on**.

**Note:** Each time you press the **VOL** button, make sure that the component key blinks twice before pressing the **POWER** button.

8. Once the device responds, press **OK** to store the code. The mode (component) button will blink twice.

**Note:** It may take many attempts before the correct code is found. If you miss a code, press **VOL**, then press

the **POWER** button to test the component.

## Component Codes

The Universal Remote Control is capable of operating many component brands after entering a code. Some components may not operate because the codes are not available due to limited memory. The Universal Remote Control does not control all features found in each model.

Write the code numbers from tables in this space. This will serve as a reference if you need to program your Remote Control.		
VCR □ □ □	DVD □ □ □	DVD (CD) □ □ □
DBS □ □ □	RECEIVER □ □ □	CABLE □ □ □
AUX (PVR) □ □ □	AUX (VCR2) □ □ □	

Codes For VCR	
Brand	Code
Admiral	335
Aiwa	332
Akai	314, 315, 316, 329
Audio Dynamic	311, 339
Bell & Howell	305, 313
Broksonic	320, 326
Canon	323, 325
CCE	343
Citizen	306
Craig	305, 306, 329
Curtis Mathes	324, 345
Daewoo	301, 324, 343
DBX	310, 311, 339
Dimensia	345
Emerson	303, 319, 320, 325, 326, 343
Fisher	305, 307, 308, 309, 313
Funai	320, 326, 334
GE	324, 333, 345
Goldstar	306
Gradiente	334
Hitachi	300, 323, 345
Instant Replay	323, 324
Jensen	339
JVC	310, 311, 334, 339
Kenwood	306, 310, 311, 339
LXI	300, 305, 306, 307, 308, 309
Magnavox	323, 324, 331
Marantz	310, 311, 339
Marta	306
Memorex	309, 324
MGA	338, 340, 341, 347, 348
Minolta	300, 345
Mitsubishi	338, 340, 341, 347, 348
Multitech	304, 347
NEC	310, 311, 334, 339
Olympic	323, 324
Optimus	306, 321, 328, 335
Orion	320, 326
Panasonic	321, 322, 323, 324
Penney	300, 305, 310, 311, 324, 339, 345
Pentax	300, 311, 345

Codes For VCR (Cont.)	
Brand	Code
Philco	320, 323, 324, 326, 331, 343
Philips	323, 324, 331
Pioneer	323
Proscan	300, 301, 302, 323, 324, 331, 333, 345, 346
Quasar	321, 322, 323, 324
Radio Shack	305, 309, 324, 333, 336, 340
RCA	300, 301, 302, 323, 324, 331, 333, 345, 346
Realistic	305, 309, 324, 336, 340
Samsung	302, 304, 333
Sansui	320, 326, 339, 352
Sanyo	305, 309, 313
Scott	301, 302, 304, 309, 320, 326, 338, 340, 347, 348
Sears	300, 305, 306, 307, 308
Sharp	335, 336
Shintom	317
Signature 2000	335
Singer	337
Sony	328, 329, 330
Sylvania	323, 324, 331
Tashiro	306
Tatung	310, 311, 339
Teac	310, 311, 339
Technics	321, 322, 323, 324
Teknika	324
Toshiba	301, 346
Vector Research	311
Wards	306, 309, 335, 336, 344
Yamaha	305, 310, 311, 339
Zenith	306, 344

Codes For Cable Box	
Brand	Code
ABC	224
Archer	225, 232
Cableview	205, 232
Citizen	205, 222
Curtis	212, 213
Diamond	224, 225, 232
Eagle	229
Eastern	234
GCbrand	205, 232
Gemini	222
General Instrument/ Jerrold	211, 219, 220, 221, 222, 223, 224, 225, 226, 227
Hamlin	212, 218, 240, 241, 242, 245
Hitachi	203, 224
Macom	203, 204, 205
Magnavox	233
Memorex	230
Movietime	205, 232
Oak	202, 237, 239
Panasonic	209, 210, 214
Philips	206, 207, 228, 229, 230
Pioneer	201, 216
Pulsar	205, 232
Puser	232
RCA	215
Realistic	232
Regal	212, 218, 240, 241, 242, 245,
Regency	234
Rembrandt	205, 232, 237
Samsung	205
Scientific Atlanta	211, 212, 213
Slmark	201, 205
Sprucer	205, 210
Stargate	205, 232
Televue	201, 205
Texscan	244
Tocom	235
Toshiba	204
Unika	225, 232
Universal	122, 132
Videoway	106
Viewstar	129, 130
Zenith	100, 117
Zenith/Drake Satellite	100

Codes For DBS	
Brand	Code
Dish Network (EchoStar)	105, 115, 116
EchoStar	105
Express VU	105, 115
G. E.	106
G.I. (General Instrument)	108
Gradiente	114
Hitachi	103, 111, 112
HNS (Hughes)	103
Magnavox	101, 102
Panasonic	104
Philips	101, 102
Primestar	108
Proscan	106, 109, 110, 113
RCA	106, 109, 110, 113
Sony	107
Star Choice	103, 108
Toshiba	100
Uniden	101, 102
Zenith	127

Codes For DVD	
Brand	Code
Denon	100
Ferguson	101
JVC	109
Mitsubishi	105
Nordmende	101
Panasonic	100
Philips	103
Pioneer	102
RCA	101
Saba	101
Samsung	110
Sharp	108
Sony	104
Technics	100
Thomson	101
Toshiba	103
Yamaha	100
Zenith	107

Component Codes (Cont.)

ENGLISH

Codes For Cassette Decks	
Brand	Code
Aiwa	223, 224, 225
Denon	231
Fisher	203
Jensen	214
JVC	229, 230
Kenwood	200, 207
Marantz	202
Nakamichi	205
Onkyo	208, 209, 213
Panasonic	216, 218
Philips	222
Pioneer	204
RCA	226, 227, 228
Sansui	205, 210
Sharp	231
Sony	219, 220
Teac	210, 211, 215
Technics	216, 218
Yamaha	201, 202

Codes For Receivers	
Brand	Code
Admiral	120
Aiwa	125, 126
Denon	134, 135, 136
Fisher	104
Garrard	113
Harman Kardon	115, 123
Jensen	129
JVC	132, 133
Kenwood	100, 108
Magnavox	127
Marantz	124
McIntosh	116
Nakamichi	106
Onkyo	109, 114
Optimus	103, 127, 130, 131
Panasonic	118, 119, 121
Philips	123
Pioneer	105, 107
Quasar	118, 119, 121
RCA	103, 105, 127, 130, 131
Sansui	103, 111, 139
Sharp	134, 137
Sony	122
Soundesign	138
Teac	111, 112, 113
Technics	118, 119, 121
Victor	132, 133
Yamaha	101, 102

Codes For CD Player	
Brand	Code
Admiral	226
Aiwa	233, 235
Carver	229
Denon	242
Emerson	239
Fisher	205
Harman/Kardon	219, 220, 221, 223
Hitachi	207
Jensen	234
JVC	240, 241, 245
Kardon	223
Kenwood	200, 201, 211, 245
LXI/Sears	236
Magnavox	229, 232
Marantz	229
McIntosh	221
Nakamichi	210
Onkyo	214, 215
Optimus	208, 218, 220, 222
Panasonic	224, 225, 227
Philips	229, 230
Pioneer	208
Quasar	224, 225, 227
RCA	231, 237, 238, 247
Sansui	210, 246
Sanyo	205
Scott	210, 246
Sharp	242, 243
Sherwood	220
Sony	228
Soundesign	244
Teac	212, 216, 218
Technics	224, 225, 227
Victor	240, 241, 245
Yamaha	202, 203, 204

Codes For Personal Video Recorders	
Brand	Code
Panasonic Replay TV	100
Philips Tivo	102
Sony Tivo	101

## Operating Components with Remote Control

**Note:** Refer to page 16 for programming Remote Control procedure.

### Operating a VCR

Program the remote control to use with VCR.

TO DO THIS...	PRESS	TO DO THIS...	PRESS
Turn on/off		Rewind the Tape	
Select TV Input mode for VCR		Fast Forward	
Change Channels up/down		Select a Channel	
Change Channels up/down		Pause	
Record		Change to TV or VCR Mode	
Play		On screen VCR Display	
Stop			

### Operating a DBS

Program the remote control to use with DBS.

TO DO THIS...	PRESS	TO DO THIS...	PRESS
Turn on/off		Navigation left/right	
STB Audio track		STB Action	
Navigation up/down		Select a Channel	
STB Change Channels up/down		Previous Channel	
STB Aspect		STB select dash channel	
STB Menu		STB search	
STB Exit		STB M. guide	
STB program info		STB jump	
STB FAV		Select TV input for DBS	
STB Record			

TO DO THIS...	PRESS	TO DO THIS...	PRESS
Change to TV or SAT Mode			

### Operating a DVD

Program the remote control to use with DVD

TO DO THIS...	PRESS	TO DO THIS...	PRESS
Turn on/off		Skip search<<	
Navigation left/right		Skip search>>	
Navigation up/down		Select chapter	
Ch +/-		Still/Pause	
Record		Select	
Play		DVD Display	
Stop		Menu	
Open/Close		Title	
Select TV input for DVD		Return	

### Operating a CD

Program the remote control to use with CD.

TO DO THIS...	PRESS	TO DO THIS...	PRESS
Turn on/off		Play	
Time format		Select Tracks	
Next/previous track		Search Rew	
Random / repeat.		Next disk	
Search FF		Still/pause	
Stop		Open/Close	

## REMOTE CONTROL OPERATION

### Operating a DTV Set Top Box

Program the remote control to use with DTV.

TO DO THIS...	PRESS	TO DO THIS...	PRESS
Turn on/off	POWER ●	Program Information	RECALL
SAP	SAP □	TV input for DTV	TV/VIDEO □
Navigation up/down	▲ CH ▼	Select Channel	1 2 3 4 5 6 7 8 9 0
Navigation left/right	◀ VOL VOL ▶	Select dash number	PROG ⊖
Aspect	ASPECT	Record	REC   ●
DTV Action	OK ●	Menu	MENU ○
Exit	EXIT ○	Previous Channel	R-TUNE ○

### Operating a Receiver

Program the remote control to operate audio receiver.

TO DO THIS...	PRESS	TO DO THIS...	PRESS
Turn on/off	POWER ●	Volume +/-	◀ VOL VOL ▶
Audio Mute	MUTE	To select AV input or Components	Press Remote numeric keypad AV1 Press 1 AV2 Press 2 AV3 Press 3 AV4 Press 4 CD Press 5 TUNER Press 6 PHONO Press 7 TAPE Press 8 AUX Press 9
Switch input	TV/VIDEO □	Surround -	SWAP REW ◀◀
Tuner +/-	▲ CH ▼	Surround +	SPLIT CTRL FF ▶▶
Center-/+	SPLIT CH DVD/VCR CH ▼ ▲		

### Operating a PVR (Personal Video Recorder)

Program the remote control to use with a PVR.

TO DO THIS...	PRESS	TO DO THIS...	PRESS
Turn on/off	POWER ●	Rewind	SWAP REW ◀◀
Select TV/VCR	TV/VIDEO □	Fast Forward	SPLIT CTRL FF ▶▶

TO DO THIS...	PRESS	TO DO THIS...	PRESS
PVR up/down	▲ CH ▼	Select a Channel	1 2 3 4 5 6 7 8 9 0
PVR left/right	◀ VOL VOL ▶	Pause	PAUSE 
Change Channels up/down	SPLIT CH DVD/VCR CH ▼ ▲	Replay zone	R-TUNE ○
PVR select	OK ●	Instant replay	FREEZE TV/VCR □
Record	REC   ●	Return to live	PROG ⊖
Play	SPLIT PLAY ▶	Quick skip	SEARCH OPEN/CLOSE □
Stop	STOP ■	Exit	EXIT ○
Menu	MENU ○		
Enter	RECALL		

### Operating a Cassette Deck

To operate a cassette deck, the remote control must be in AUX mode and be programmed with the appropriate code for your equipment.

TO DO THIS...	PRESS	TO DO THIS...	PRESS
Turn on/off	POWER ●	Rewind	SWAP REW ◀◀
Record	REC   ●	Fast Forward	SPLIT CTRL FF ▶▶
Play	SPLIT PLAY ▶	Pause	PAUSE 
Stop	STOP ■	Open/Close	SEARCH OPEN/CLOSE □
Deck A/B	R-TUNE ○		

### Operating a CABLE BOX

Program the remote control to use with Cable Box.

TO DO THIS...	PRESS	TO DO THIS...	PRESS
Turn on/off	POWER ●	Volume up/down	◀ VOL VOL ▶
Audio Mute	MUTE	Enter	OK ●
Change Channels up/down	▲ CH ▼	Select a Channel	1 2 3 4 5 6 7 8 9 0
Change Channels up/down	SPLIT CH DVD/VCR CH ▼ ▲	Previous Channel	R-TUNE ○

Basic Menu Navigation

Press **MENU** to display the Main Menu.

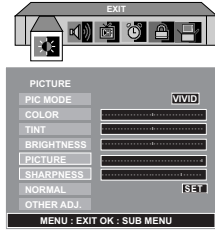

Press **CH** to choose the desired icon.



Press **OK** to enter the sub-menu field.

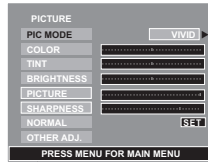

sub Menu Field

Press **CH** to select desired sub-menu.

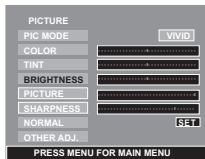

Press **OK** to select or adjust desired sub-menu.

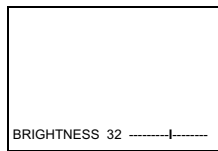

Note: For sub-menu with OTHER ADJ.

Press **CH** to select OTHER ADJ.



Press **OK** to enter sub sub-menu field.

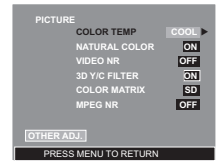

sub sub-Menu Field

Press **CH** to select desired sub sub-menu.

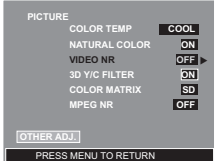

Press **OK** to select or adjust desired sub sub-menu.

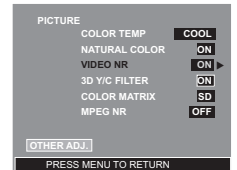

Note: To EXIT menus.

Press **EXIT** to exit all menu. OR Press **MENU** repeatedly until Main Menu Icon is highlighted.

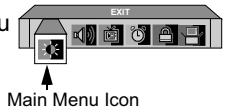

Press **CH** to exit Main Menu.



## Icon Menus Operation

### PICTURE

**Note:** While sub-menu features are highlighted, press **VOL ▶** to adjust or activate.

- PIC MODE - Lets you choose one of three pre-set Picture Modes that best suits the program you are viewing. Selecting this feature will also affect Color Temperature setting.

PIC MODE - COLOR TEMP DEFAULT SETTINGS

PIC MODE	COLOR TEMP
VIVID	COOL
STANDARD	NORMAL
CINEMA	WARM

**Note:** Each mode has its own picture settings (Color, Tint, Brightness, Picture and Sharpness) and Color Temp settings.

- VIVID - This is the default mode. It provides enhanced picture contrast and sharpness for viewing in a well-lit room.
- STANDARD - Recommended for normal viewing conditions with subdued room lighting.
- CINEMA - Select this mode for watching movies in a darkened room. It provides a soft, film-like picture.

**Notes:**

- When in RGB input mode, Cinema will change to Photo.
- When in Photo viewer mode Pic mode will default to Photo and will not be selectable.

- COLOR - Adjusts desired color intensity.
- TINT - Adjusts natural flesh tones.
- BRIGHTNESS - Adjusts dark areas of picture.
- PICTURE - Adjusts white areas of picture.
- SHARPNESS - Adjusts clarity of outline detail.
- NORMAL - Reset each of the PIC Mode adjustments to factory default settings.

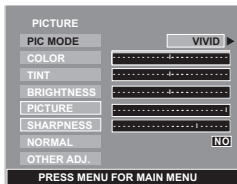

#### OTHER ADJ.

Highlight OTHER ADJ. and press **VOL ▶** to display the sub-sub-menu.

**Note:** While sub sub-menu features are highlighted, press **VOL ▶** to select or activate.

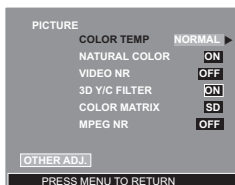

- COLOR TEMP (temperature) - To increase or decrease WARM (red) and COOL (blue) colors to suit personal preferences.
- NATURAL COLOR - To increase the color reproduction range with natural color gradation and highly delicate hues.

- VIDEO NR - Reduces noise in the black-and-white portion of the video signal.
- 3D Y/C FILTER - Minimizes color noise and cross color in the picture.
- COLOR MATRIX - Available only with 480p signal. Select HD or SD to automatically adjust color parameters for HD (high definition) and SD (standard definition). This feature is not selectable when viewing a regular TV (NTSC) program.

**Note:** When viewing a non-standard DTV signal format, you can change color parameters manually for the best picture quality.

- MPEG NR - This feature reduces the block noise caused by the MPEG video compression used in DVD and HDTV sources.

### AUDIO

**Note:** While sub-menu features are highlighted, press **VOL ▶** to adjust or activate.

- MODE - Select STEREO, SAP (Second Audio Program) or MONO. (Use MONO when stereo signal is weak).
- BASS - Increase or decrease the low-frequency response.
- TREBLE - Increase or decrease the high-frequency response.
- BALANCE - Emphasize the left/right speaker volume.
- NORMAL - Reset BASS, TREBLE and BALANCE adjustments to factory default settings.

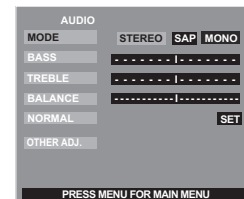

#### OTHER ADJ.

**Note:** While sub-menu features are highlighted, press **VOL ▶** to adjust or activate.

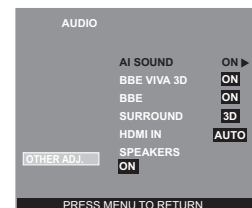

- AI SOUND - Equalize overall volume levels across all channels.
- BBE VIVA 3D - BBE VIVA provides a musically accurate natural 3D image with hi-fi sound. The clarity of the sound is improved by BBE while the width, depth and height of the sound image are expanded by BBE's proprietary 3D sound processing. BBE VIVA is compatible with all TV programs including news, music, dramas, movies and sports as well as electronic games. BBE VIVA enhances the surround sound effect, while maintaining the clarity of dialogue.
- BBE® - BBE High Definition Sound restores clarity and presence for better speech intelligibility and music realism.



**AUDIO (cont.)**

**OTHER ADJ. (cont.)**

- SURROUND - Enhances audio response when listening to stereo.
- HDMI IN - When using HDMI, this feature will let you switch between Analog Input and Digital Input.
  - Auto - Automatically selects Analog / Digital signal.
  - Digital - Digital Input only.
  - Analog - Analog Input only.
- SPEAKERS - This feature is used when connecting to an external amplifier.
  - ON - TV speakers operate normally.
  - OFF & Variable Audio Out - TV speakers off - audio adjustable by television control.
  - OFF & Fixed Audio Out - TV speakers off - audio adjustable by the external amplifier only.

**CHANNELS**



**CHANNEL SCAN** - Select FAV or ALL.

**Note:** Use remote numeric keypad to select desired favorite (FAV) channels.

**FAVORITES** - To enter up to 16 favorite channels. Use remote control numeric keypad to select desired channels.

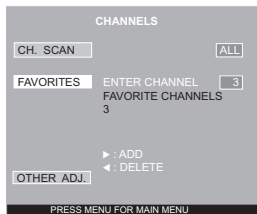

**OTHER ADJ.**

Highlight OTHER ADJ. and press **VOL** ► to display the sub sub-menu.

- PRESET CAPTION - To enter letters for popular TV stations.

**Procedure**

- Press **CH** ▼ to select desired preset caption.
- Then use the remote numeric keypad to select desired channel (refer to your local TV guide).

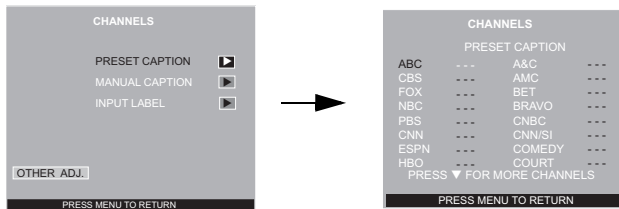

**Note:** To delete a channel, press **VOL** ◀ while channel number is highlighted.

- MANUAL CAPTION - To enter numbers and captions manually.

**Note:** Use the remote numeric keypad to select desired channel (refer to your local TV guide).

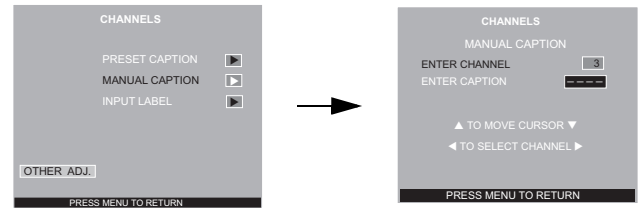

- INPUT LABEL - To label video input connections for onscreen display.

**Note:** Only Skip is available for RGB1 and RGB2 input label.

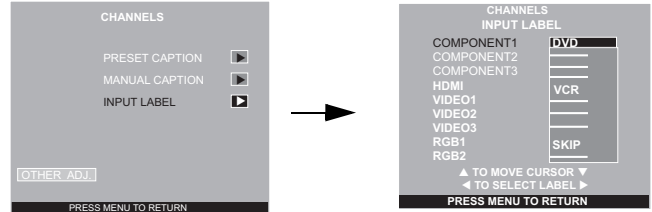

**Procedure**

- Press **CH** ▲ or **CH** ▼ to select the desired Video input.
- Press **VOL** ◀ or **VOL** ► to select desired preset input label (see chart below).

**INPUT LABEL CHART**

PRESET LABELS	REASON FOR SELECTING
VCR	Select when VCR is connected to video input.
DVD	Select when DVD is connected to video input.
SKIP	Select to skip unused video input when pressing TV/VIDEO button.
CABLE	Select when CABLE box is connected to video input.
DBS	Select when DBS is connected to video input.
DTV STB	Select when digital TV set-top-box is connected to video input.
PVR (Personal Video Recorder)	Select when a personal video recorder is connected to video input.
GAME	Select when video game is connected to video input.
AUX	Select when other components are connected.
	Select to delete input label.

**TIMER**



**Note:** Use **CH ▲** or **CH ▼** to highlight and use **◀ VOL** or **VOL ▶** to select.



- SLEEP** - Select to turn Projection Television off in 30, 60, or 90 minutes. Select NO to turn sleep timer off.
- TIMER 1 and TIMER 2** - Select one or both timers to turn the Projection Television on and off at selected times, on a selected channel, and on selected days.

**Notes:**

- The television automatically turns OFF after 90 minutes when turned ON by the TIMER. If the OFF time is selected or if a key is pressed, the automatic OFF after 90 minutes will be cancelled.
- The TIMER is active when the television is OFF or ON. The television will switch to the selected channel at the selected time set in the TIMER.

- CLOCK SET** - Set the time of day and the day of the week.

**LOCK**



- CREATE CODE FIRST** - Use the remote numeric keypad to enter a four-digit secret code (**Use a code that is easy to remember and record it in a safe place**).

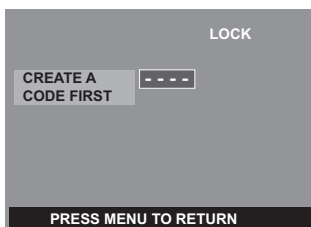

- LOCK SET** - To prevent video games, VCR tapes and all channels and video modes from being viewed.

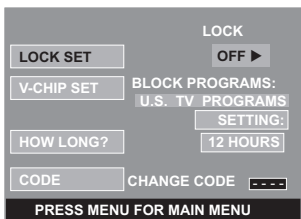

**Notes:**

- If you do not remember your code, LOCK will unlock in 12, 24, or 48 hours, depending on the current set-up. Be cautious when selecting ALWAYS. If ALWAYS is selected and you forget your secret code, the TV must be serviced by a qualified technician to clear the LOCK set-up.
- If you select CHANGE CODE, and you change your code from the one used in the LOCK menu, your new code becomes the controlling code.

**Procedure**

- Press **VOL ▶** to select.
  - OFF - Turns Lock function off.
  - GAME - Lock CH 3, 4 and Video inputs.
  - CHANNEL - Lock up to four channels.
  - ALL - Locks all channels and video inputs.

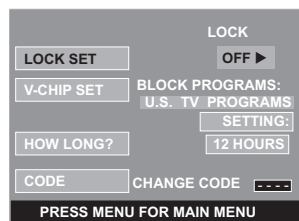

- Press **MENU** then **CH ▼** to highlight HOW LONG?.
- Press **VOL ▶** to select 12 Hours, 24 Hours, 48 Hours or ALWAYS.

**Note:** If **GAME**, **CHANNEL** or **ALL** is selected, and if a blocked channel or video input is selected, the message **LOCKED** displays in the upper left corner of the TV screen.

- V-CHIP SET** - V-Chip technology allows parents to use the Projection Television rating codes to block programs that they feel are inappropriate for their children to watch. Split will also be blocked automatically.

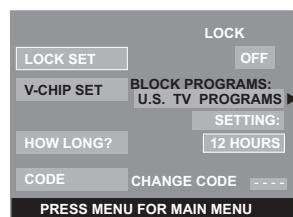

**Procedure**

- Press **CH ▼** to highlight Enter Code.
- Use the numeric keypad to enter your four digit code. (**Use a code that is easy to remember and record it in a safe place.**)
- Press **CH ▼** to highlight V-CHIP SET.
- Press **◀ VOL** or **VOL ▶** to select desired mode: U.S. TV Programs, U.S. Movies, Canadian English or Canadian French mode.
- Press **CH ▼** to highlight SETTING.
- Press **◀ VOL** or **VOL ▶** to display desired rating chart: U.S. TV Programs, U.S. Movies, Canadian English or Canadian French.
- Press **VOL ▶** to select ON or OFF.
- Press **CH ▼** to select VIEW NR PROGRAMS? for U.S. TV Programs and U.S. Movies or VIEW E PROGRAMS for Canadian English and Canadian French.
- Press **VOL ▶** to select YES or NO.

**U.S TV Programs**

This TV model features “V-Chip technology” which allows you to use U.S. TV PROGRAMS Guide ratings to block various types of TV programs. Split will also be blocked automatically.

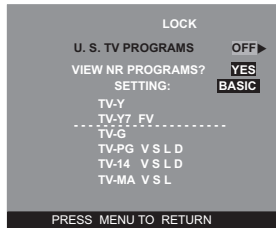

**Note:** By selecting “Yes”, NR programs will be received. By selecting “NO”, NR programs will be blocked (See Customer Caution below).

**Procedure**

- Press **CH ▼** to select SETTING.
- Press **VOL ►** to select BASIC or DETAILED.  
 BASIC - Allows you to select only general ratings such as TV-Y, TV-PG, etc.  
 DETAILED - Allows you to select both general ratings and content such as V, L, etc.
- Press **CH ▼** or **CH ▲** to move between different ratings.
- Use **◀ VOL** or **VOL ►** to select ratings you want to block (RED) and unblock (GREEN).
- Press **MENU** to return to V-CHIP SET.
- Press **CH ▼** to select HOW LONG?.
- Press **◀ VOL** or **VOL ►** to select 12, 24, 48 hours or ALWAYS.
- Press **MENU** to return to Main Menu, then press **CH ▲** to exit.

**U.S. TV Programs Ratings Chart Description**

<b>NR</b>	<b>Not Rated. SEE CUSTOMER CAUTION left.</b>
<b>TV-Y</b>	<b>All children.</b> The themes and elements in this program are specifically designed for a very young audience, including children from ages 2-6.
<b>TV-Y7</b>	<b>Directed to older children.</b> Themes and elements in this program may include mild physical or comedic violence, or may frighten children under the age of 7.
<b>TV-G</b>	<b>General audience.</b> It contains little or no violence, no strong language, and little or no sexual dialogue or situations.
<b>TV-PG</b>	<b>Parental guidance suggested.</b> The program may contain infrequent coarse language, limited violence, some suggestive sexual dialogue and situations.
<b>TV-14</b>	<b>Parents strongly cautioned.</b> This program may contain sophisticated themes, sexual content, strong language and more intense violence.
<b>TV-MA</b>	<b>Mature audiences only.</b> This program may contain mature themes, profane language, graphic violence, and explicit sexual content.
<b>FV</b>	<b>FANTASY/CARTOON VIOLENCE</b>
<b>V</b>	<b>VIOLENCE</b>
<b>S</b>	<b>SEX</b>
<b>L</b>	<b>OFFENSIVE LANGUAGE</b>
<b>D</b>	<b>DIALOGUE WITH SEXUAL CONTENT</b>

**Customer Caution**

The V-Chip system that is used in this set is capable of blocking “NR” programs (non rated, not applicable and none) as per FCC Rules Section 15.120(e)(2). If the option of blocking “NR” programs is chosen “unexpected and possibly confusing results may occur, and you may not receive emergency bulletins or any of the following types of programming:”

- Emergency Bulletins (Such as EAS messages, weather warnings and others)
- Locally originated programming
- News
- Political
- Public Service Announcements
- Religious
- Sports
- Weather

**U.S. Movies**

This TV model features “V-Chip technology” which allows you to use Motion Picture Ratings when viewing movies or video tapes. This innovation allows parents to block various types of movies and video tapes at their discretion. Split will also be blocked automatically.

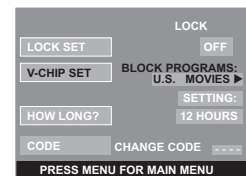

**Note:** Some movies are not rated for a variety of reasons. Old movies and foreign films are usually not rated.

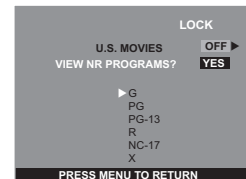

**Procedure**

- Press **CH ▼** or **CH ▲** to move between different ratings.
- Use **◀ VOL** or **VOL ►** to select ratings you want to block (RED) and unblock (GREEN).
- Press **MENU** to return to V-CHIP SET.
- Press **CH ▼** to select HOW LONG?.

ENGLISH

**U.S. Movies (cont.)**

- Press ◀ VOL or VOL ▶ to select 12, 24, 48 hours or ALWAYS.
- Press MENU to return to Main Menu, then press CH ▲ to exit.

**U.S. Movies Ratings Chart Description**

NR	CONTAINS NO RATING (NOT RATED) AND NA (NOT APPLICABLE) PROGRAMS. Movie has not been rated or rating does not apply.
G	GENERAL AUDIENCES. All ages admitted.
PG	PARENTAL GUIDANCE SUGGESTED. Some material may not be suitable for children.
PG-13	PARENTS STRONGLY CAUTIONED. Some material may be inappropriate for children under 13.
R	RESTRICTED. Under 17 requires accompanying parent or adult guardian.
NC-17	NO ONE 17 AND UNDER ADMITTED.
X	ADULTS ONLY.

**Canadian English**

The V-CHIP used in this TV model allows you to block various types of movies and television programs based on the two ratings systems used in Canada. Split will also be blocked automatically.

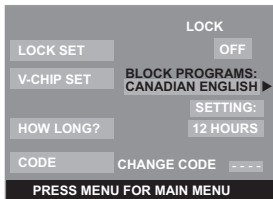

**Note:** E (Exempt) programming includes: news, sports, documentaries and other information programming, talk shows, music videos, and variety programming.

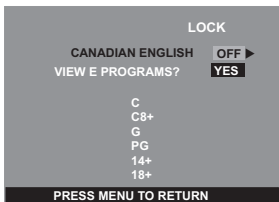

**Procedure**

- Press CH ▼ or CH ▲ to move between different ratings.
- Use ◀ VOL or VOL ▶ to select ratings you want to block (RED) and unblock (GREEN).
- Press MENU to return to V-CHIP SET.
- Press CH ▼ to select HOW LONG?.
- Press ◀ VOL or VOL ▶ to select 12, 24, 48 hours or ALWAYS.
- Press MENU to return to Main Menu, then press CH ▲ to exit.

**Canadian English Ratings Description**

E	Exempt - Exempt programming includes: news, sports, documentaries and other information programming, talk shows, music videos, and variety programming.
c	Programming intended for children under age 8. No offensive language, nudity or sexual content.
C8+	Programming generally considered acceptable for children 8 years and over. No profanity, nudity or sexual content.
G	General programming, suitable for all audiences.
PG	Parental Guidance suggested. Some material may not be suitable for children.
14+	Programming contains themes or content which may not be suitable for viewers under the age of 14. Parents are strongly cautioned to exercise discretion in permitting viewing by pre-teens and early teens.
18	ADULTS ONLY

**Canadian French**

The V-CHIP used in this TV model also lets you block or unblock Canadian French programs according to various ratings categories. Split will also be blocked automatically.

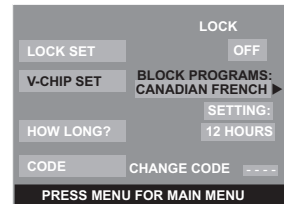

**Note:** E (Exempt) programming includes: news, sports, documentaries and other information programming, talk shows, music videos, and variety programming.



**Procedure**

- Press CH ▼ or CH ▲ to move between different ratings.
- Use ◀ VOL or VOL ▶ to select ratings you want to block (RED) and unblock (GREEN).
- Press MENU to return to V-CHIP SET.
- Press CH ▼ to select HOW LONG?.
- Press ◀ VOL or VOL ▶ to select 12, 24, 48 hours or ALWAYS.
- Press MENU to return to Main Menu, then press CH ▲ to exit.

Canadian French (cont).

Canadian French Ratings Description

E	Exempt - Exempt programming.
G	General - Programming intended for audience of all ages. Contains no violence, or the violence content is minimal or is depicted appropriately.
8 ans +	8+ General - Not recommended for young children. Programming intended for a broad audience but contains light or occasional violence. Adult supervision recommended.
13 ans +	Programming may not be suitable for children under the age of 13 - Contains either a few violent scenes or one or more sufficiently violent scenes to affect them. Adult supervision strongly suggested.
16 ans +	Programming may not be suitable for children under the age of 16 - Contains frequent scenes of violence or intense violence.
18 ans +	Programming restricted to adults. Contains constant violence or scenes of extreme violence.

Main and Split Blocking Message

If V-Chip is enabled and the program exceeds the rating limit set by you, the blocking message will appear and the audio will be muted. Enter your four-digit secret code if you wish to continue viewing the program. After entering your code, all locks and rating blocks are disabled until the Projection Television is turned off or until all settings are reprogrammed.

**Note:** If you enter your four-digit secret code to override rating blocks, you must reset all rating blocks by either reprogramming or turning the Projection Television off.

Main Picture

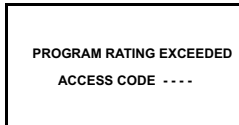

Split Frame

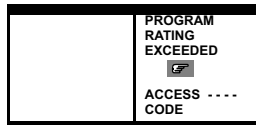

**Note:** To unlock split frame, press button, will be displayed in split frame, then enter four-digit secret code.

SET UP



While the desired sub menu is highlighted, press **VOL** to select or activate feature.

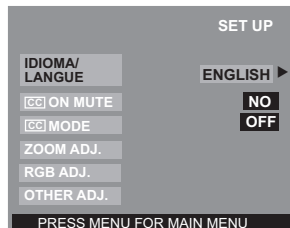

**IDIOMA/LANGUE** - Select to change menu language to ENGLISH, ESPAÑOL (Spanish) or FRANÇAIS (French).

**CC ON MUTE** - Activates the onscreen Closed Caption feature when the **MUTE** button on the remote control is pressed. To deactivate press **MUTE** button again.

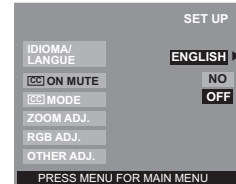

**CC MODE** - This television contains a built-in decoder that displays **CC** (Closed Captioned) text across the screen (white or colored letters on black background). It allows the viewer to read the dialogue of a television program or other information. The program viewed must include Closed Captioning for the feature to work. Activate the onscreen Closed Captioning feature by selecting one of the following modes.

- OFF - When Closed Caption is not desired.
- C1 - For video related information to be displayed, up to 4 lines onscreen at a time. (It does not block relevant parts of the picture). Text may be in any language.
- C2 to C4 - For other modes of video related information.
- T1 to T4 - For program guide and other information to be displayed, when available. (Blocks a large portion of the picture on the television screen).

**Note:** C1 mode is recommended for viewing Closed Captions.

**ZOOM ADJ.** - This feature lets you adjust the size of the zoom picture and position it vertically.

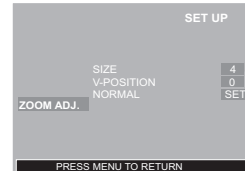

**Note:** This feature is only selectable while in Zoom mode. Press the **ASPECT** button on the remote control for selecting Zoom mode.

**RGB ADJ.**

This feature is used to display RGB1 or RGB2 input signal correctly on screen.

**Note:** This feature is only selectable while in RGB mode.

- V-POSITION - To adjust the display vertical.
- H-POSITION - To adjust the display horizontally.
- CLOCK PHASE - To correct flickering or bleeding of the contour appearing on the screen when projecting a PC signal.
- DOT CLOCK - To make minor adjustments of the dot clock frequency. When a RGB signal is projected, the display area of the computer image can be adjusted.

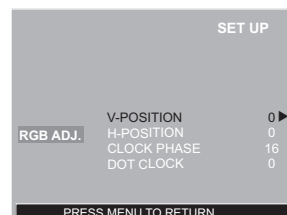

## ICON MENUS OPERATION

### □ OTHER ADJ.

Highlight OTHER ADJ. and press VOL ► to enter sub sub-menu field.

**Note:** While sub sub-menu features are highlighted, press VOL ► to adjust or activate.

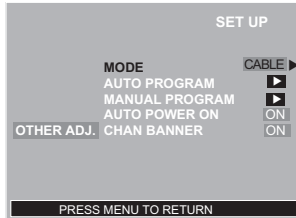

- MODE - To select TV (antenna) or CABLE mode depending on the signal source.
- AUTO PROGRAM - To automatically program all channels received through the RF input.
- MANUAL PROGRAM - To manually add or delete channels.
- AUTO POWER ON - Select SET to power up the TV at the same time as the Cable box or other components or select OFF.
- CHAN BANNER - Select ON to display onscreen banner when changing channels.

## Photo Viewer Operation

Photo Viewer lets you display JPEG images recorded by a digital camera on an SD card or another type of memory card when it is inserted in the proper card slot.

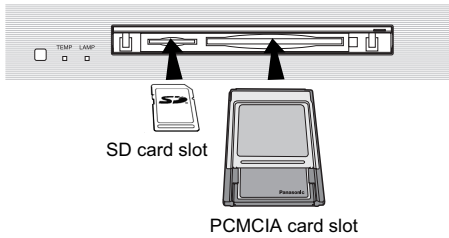

### Notes:

- Photo Viewer can only show still images recorded by Digital Still Camera with DCF and EXIF standard JPEG file.
- Other types of Memory cards can be inserted into the PCMCIA card slot by using the appropriate card adapter.
- Memory cards are not supplied with this television.
- Some PC card adapter will not be compatible.
- Photo Viewer is not compatible with card type hard disks (Micro Drive, Mobile type hard disk, etc.)

### Compatible card type and card size

SD card slot	
<input type="checkbox"/>	SD Card (1GB)
<input type="checkbox"/>	Multi Media Card (128MB)

PCMCIA card slot			
<input type="checkbox"/>	SD Card (1GB)	<input type="checkbox"/>	Flash ATA (128MB)
<input type="checkbox"/>	Multi Media Card (128MB)	<input type="checkbox"/>	Panasonic (1GB)
<input type="checkbox"/>	Smart Media (128MB)	<input type="checkbox"/>	SanDisk (1GB)
<input type="checkbox"/>	xD Picture Card (128MB)	<input type="checkbox"/>	GreenHouse (1GB)
<input type="checkbox"/>	Memory Stick Pro (1GB)	<input type="checkbox"/>	Hitachi (128MB)
<input type="checkbox"/>	miniSD Card* (128MB)	<input type="checkbox"/>	IO-Data (128MB)
<input type="checkbox"/>	Compact Flash (1GB)	<input type="checkbox"/>	Dynamic naked audio (128MB)
<input type="checkbox"/>	Memory Stick (128MB)	<input type="checkbox"/>	Kingston (128MB)

**Note:** These cards require standard PCMCIA adaptor.

### Inserting and Removing SD or PCMCIA card

**WARNING:** As with any small object, SD cards can be swallowed by young children. Do not allow children to handle the SD card. Please remove the SD card immediately after use.

#### Procedure

- SD card - Push in the SD card into the SD card slot until it is clicked in. Press again on the card to remove it.
- PCMCIA card - Push in the card firmly until it is seated. To release the card, press the release button on the right side of the card slot. Before inserting or removing the PCMCIA card, make sure that the TV is turned Off. Otherwise, it may damage the TV or PCMCIA card. Do not insert anything other than the PCMCIA card.

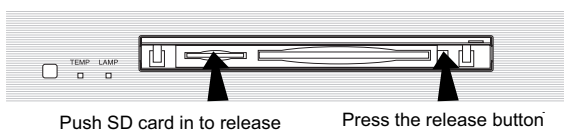

### Information regarding memory cards

- **Memory cards must be formatted with FAT12 or FAT16 in order to be viewed on TV. If the card is not formatted, it may be incompatible with certain memory card adapters. If this happens, reformat the card using your digital camera. Refer to your camera manual for more information.**

**Note:** Reformatting the card will erase the images stored in it.

## Basic Operation

Insert either the SD card or the PCMCIA card into the appropriate slot. The video disappears from the screen while the Photo Viewer accesses the information from the card. After accessing images from the card, thumbnail images are displayed on-screen. Use the navigation keys to select the desired thumbnail and press **OK** button to display the image full screen. Use **◀VOL** or **VOL▶** to select the previous or next picture. Press **EXIT** button to exit Photo Viewer mode.

### Photo Viewer - Thumbnail mode

The thumbnail screen is the initial entry screen. It shows the total number of images on the card, Filename (folder number and the number of the thumbnail that is highlighted), the date the picture was taken and the pixels (resolution) of the picture.

#### Procedure

- Insert SD or PCMCIA card to display the thumbnail screen.

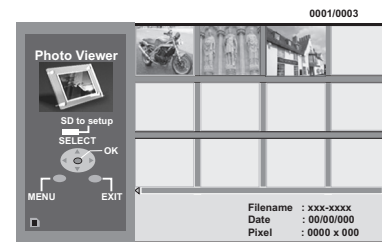

**Note:** It may take a long time to display the thumbnail screen if there are many files or if the files are large.

- Select the desired thumbnail image by using the Left/Right/Up/Down navigation keys.
- Press **OK** button to start the Single Picture View mode.
- Change the picture by pressing **◀VOL** or **VOL▶** keys.
- Rotate the picture if necessary, by using the **CH▼** or **CH▲** keys.

#### Notes:

- Maximum number of folders that can be displayed: **100**.
- Maximum file size: **3000**. Any folder of files larger than the specified size, will not be displayed.
- **Picture resolution:** Compatible in the range 64x64 - 8192 x 8192 (sub-sampling 4:2:2 or 4:2:0)
- If the image is imported from a PC, it must follow the EXIF (Exchangeable image file format) 2.0, 2.1, 2.2 in addition to the DCF (design rule for Camera File system) format, or it will not be displayed.
- If the JPEG is modified using a PC, it will not be displayed on TV.
- The Photo Viewer cannot display Motion JPEG and still image not DCF formatted (i.e. TIFF, BMP).
- If the file is partially corrupted, it may be shown in lower resolution.
- If both an SD card and a PCMCIA card are inserted at the same time, the SD card has priority. Otherwise, the card inserted second will have priority.
- Do not remove the SD card or PCMCIA card while Photo Viewer is accessing the information (when the card icon is flashing). Such action may damage the memory card or the Photo Viewer.

Photo Viewer Operations (Cont.)

Example of Folder Structure

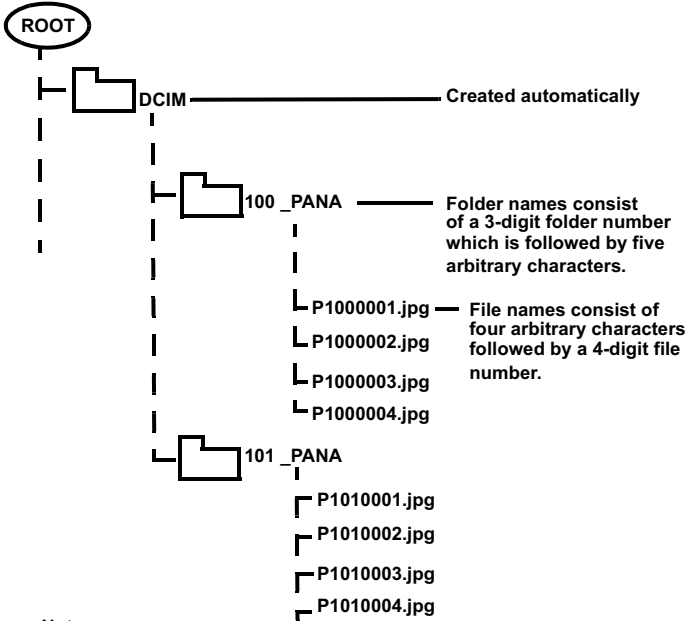

Note: Folder and file names may vary according to the digital camera.

Photo Viewer Setup Menu

This menu allows you to customize features in the Photo Viewer Setup menu.

Procedure

- Insert the SD or PC card to display the thumbnail screen.
- Press the **SD** button on the remote control to display the Setup screen.
- Use the **CH**▲, **◀ VOL** or **VOL ▶** keys to navigate in the setup menu.

Set up Menu	Return
Slide Show	Start
Interval	5Sec
Sequence	Order
Repeat	Off
Rotate	left
Card	SD

- Slide Show - Allows you to start the slide show by pressing the **OK** button while Start is highlighted. Press the **OK** button to stop the Slide Show.

Note: When in the Slide Show mode, you can change the aspect of the image on screen by pressing the **ASPECT** button on the remote control.

- Interval - Allows you to change the length of time that a slide is being displayed on screen. Available settings are: 5, 10, 15, 30, 60, 90 seconds and 10 minutes.
- Sequence - Select either Order or Random.
- Repeat - Select Off or On.

Note: After setting Interval, Sequence or Repeat, press **CH**▲ button to select Start, then press **OK** to start the Slide Show.

- Rotate - Allows you to rotate the image left or right.
- Zoom - Lets you select the magnification of the Single Slide display.

Procedure

- While in the Single Slide display mode, press **SD** button to display Photo Viewer Setup Menu. Zoom option will be displayed in the Setup Menu.
  - Highlight Zoom and press **OK** button.
  - Press **◀ VOL** or **VOL ▶** button to select To Fit, x2 or x4.
  - Press **OK** button. To move the image in the picture frame, press the navigation buttons.
  - Press **OK** to view the slide in normal magnification.
- Card - Select either SD or PC when both cards are inserted in the slots.

Following are some of the error messages that may be displayed on-screen when certain conditions are not met or exceed the Photo Viewer specifications.

Error messages

Error condition	Error messages displayed on-screen
When inserting card	No card or card is not inserted correctly
If the JPEG file is corrupted and cannot be decoded.	This type of image is not supported.
If the card is not formatted with FAT 12 or FAT 16 or if it is not DCF standard.	This type of format is not supported.
If thumbnail and main picture cannot be shown	 This icon will appear in place of the thumbnail image.
Over 3000 image files	Photo Viewer cannot support over 3000 JPEG files.
Resolution over	Photo Viewer cannot support over 8192 x 8192 pixels.
If incompatible card is inserted	This type of card is not supported.
The screen turned black to avoid image retention. Press any key to return to the normal display.	Press any key to return.









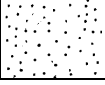









Photo Viewer Troubleshooting

Symptoms	Solutions
Cannot read the content of the card	A) Not compatible format. Must be formatted with FAT 12 or FAT 16. B) The extension is not "JPG". Photo Viewer can display EXIF standard JPEG file, and JPEG file which is not EXIF standard cannot be shown. C) The folders are not in compliance with DCF standard.
PC card cannot be ejected	Push the card all the way in, and eject.
Poor picture quality	If the main image cannot be read (the file is partially corrupted), the Photo Viewer will read the thumbnail. Please confirm the format of the image.
Long time to display	It will take a long time to display if there are many images or if the files are large.



**Troubleshooting Chart**





Before calling for service, determine the symptoms and follow suggested solutions.

AUDIO	VIDEO	Solutions
 Noisy Audio	 Snowy Video	Adjust antenna location and connection
 Noisy Audio	 Multiple Image / Color shift in picture	Adjust antenna location and connection Check antenna lead-in wire
 Noisy Audio	 Interference	Move television away from electrical appliances, lights, vehicles and medical equipment
 No Audio	 Normal Video	Increase Volume Check Mute Check television SPEAKERS on/off Change Channel
 Noisy Audio	 No Video with Snow	Set TV or Cable Mode Properly Check Antenna Cables
 No Audio	 No Video / No Split	Check if the Power Indicator is blinking orange Check if Power Cord is Plugged into Active Outlet Adjust Brightness and Audio Controls Change Channel Check Cable Connections Program the Remote Control Again Check Second Video Source Operation Make sure that a PC is not connected to HDMI (DIGITAL-IN) input.
 Normal Audio	 No Color	Confirm that cables are in the correct jacks Adjust Color Settings Change Channel Check for broken pins on S-Video cable
 Wrong Audio	 Normal Video	Check if Audio Is Set To Stereo or Mono, Not SAP
 Normal Audio	 Black Box on Screen	Change CC (Closed Captioning) from T1~T4 Mode
 Normal Audio	 Normal Video	Replace Remote Control Batteries
Intermittent Remote Control Operation		

**TROUBLESHOOTING CHART (CONT.)**

**Troubleshooting Chart (cont.)**

Before calling for service, determine the symptoms and follow suggested solutions.

SOUND	VIDEO	Solutions
 High whistling sound	 Normal Video	This is the sound of the internal DLP™ starting UP. This is not a malfunction.
 Normal Audio	 Some parts of the screen do not light up.	DLP™ is manufactured using an extremely high level of precision technology, however sometimes some parts of the screen may be missing picture elements. This is not a sign of a malfunction.
SYMPTOMS	CHECKS	
Power will not turn on and Power LED is flashing	Please consult your nearest dealer.	
Power turns off and Temp LED is on	Let the set cool down, then turn back on. If Temp LED is still on, please consult your nearest dealer.	
Lamp LED is on	Replace Lamp or the lamp may be malfunctioning.	

ENGLISH

## Index

### Numerics

3D Y/C Filter 22

### A

AC Power Supply Cord 5

Affixing to a wall 5

AI Sound 22

Amplifier Connection 11

Analog RGB signals that can be Input 9

Antenna Connection 5

Aspect Button 13

Audio 22

Auto Power On 28

Auto Program 7, 28

### B

Balance 22

Basic Menu Navigation 21

Bass 22

BBE 22

BBE Button 13

BBE VIVA 3D 22

Brightness 22

### C

Cabinet and Remote Control 4

Cable / Antenna Connection 5

Cable Box Connection 10

Cable Connection 5

Canadian English 26

Canadian English Rating Description 26

Canadian French 26, 27

Canadian French Rating Description 27

Card 30

Care and Cleaning 4

CC Mode 27

CC On Mute 27

Chan Banner 28

Channel Scan 23

Channels 23

Cinema 22

Clock Set 24

Codes for Cable Box 17

Codes for Cassette Decks 18

Codes for CD Player 18

Codes for DBS 17

Codes for DVD 17

Codes for Personal Video Recorders 18

Codes for Receivers 18

Codes for VCR 17

Color 22

Color Matrix 22

Color Temp 22

Compatible formats 12

Compatible memory cards that can be viewed with Photo Viewer™ 29

Component Codes 16

Computer input 9

Connecting the Plug to the Wall Outlet 7

Customer Record 4

### D

Digital TV - Set-Top Box (DTV-STB) or DVD Connection 11

Direct Video Input Selection 14

### E

Error messages 30

Example of Folder Structure 30

### F

Favorites 23

Feature Chart 4

Freeze Button 14

Front Panel 8

Front, Rear and Right side View of the Projection Television 8

### H

HDMI (High Definition Multimedia Interface) input connection 12

HDMI In 23

### I

Icon Menus Operation 22

Idioma/langue 7, 27

Important Information 1

Important Points to keep in mind 6

Information Regarding memory cards 29

Initial Set Up Menu 7

Input Label 23

Input Label Chart 23

Inserting and Removing SD or PCMCIA card 29

Installation 5

Interval 30

### L

Lamp unit replacement period 6

Lock 24

Lock Set 24

### M

Main and Split Blocking Message 27

Main Picture Freeze Feature 14

Manual Program 28

Mono 22

MPEG NR 22

### N

Natural Color 22

Normal 22

### O

Operating a CABLE BOX 19

Operating a cassette deck 20

Operating a DBS 19

Operating a DVD 19

Operating a PVR (Personal Video Recorder) 20

Operating a Receiver 20

Operating a VCR 19

Operating Components with Remote Control 19

Optional Cable Connections 5

Optional Equipment Connections 9

### P

Photo Viewer Operation 29

Picture 22

Power Indicator Chart 7

Power ON/OFF 7

Preset Caption 23

Program Out Connection 11

Programming The Remote 16

Programming Without A Code 16

### R

Rear Panel Jacks 8

Remote Control Battery Installation 5

Remote Control Operation 15

Repeat 30

Replacing the lamp unit 6

RGB ADJ. 27

RGB Input Connection 9

Right Side Panel 8

Rotate 30

### S

Safety Precaution 5

SAP 22

SAP Button 13

Search Button 14

Sequence 30

Set Up 27

Sharpness 22

Sleep 24

Slide Show 30

Speakers 23

Special Features 13

Specifications 4

SPLIT CTRL Button 14

Split Operation 13

Split Operation With a Cable Box 13

Split Operational Buttons 14

Standard 22

Stereo 22

Surround 23

### T

Table of Contents 3

Television Location 5

Thumbnail mode 29

Timer 22, 24

Timer 1 and Timer 2 24

Tint 22

Treble 22

Troubleshooting Chart 31, 32

TV/VIDEO Button 14

### U

U.S. TV Programs 25

U.S. Movies 25

U.S. Movies Rating Chart Description 26

U.S. TV Programs Rating Chart Description 25

### V

V-Chip Set 24

VCR and Cable Box Connection 10

VCR Connection 10

Video NR 22

Vivid 22

### Z

Zoom 30

Zoom Adj. 27





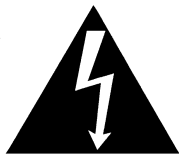

## PRECAUCIÓN

**RIESGO DE DESCARGAS ELÉCTRICAS.  
NO ABRIR.**



**ADVERTENCIA:** A FIN DE REDUCIR EL RIESGO DE DESCARGAS ELÉCTRICAS, NO DEBERÁN QUITARSE NI LA CUBIERTA NI LA TAPA POSTERIOR. NO HAY EN EL INTERIOR PIEZA ALGUNA QUE EL USUARIO TENGA QUE REPARAR. TODO SERVICIO HABRÁ DE BRINDARLO PERSONAL DE REPARACIÓN CAPACITADO.



El propósito del relámpago con punta de flecha dentro de un triángulo es el de advertir al usuario de que existen piezas internas del producto que representan riesgo de que las personas reciban descargas eléctricas.



El propósito del signo de exclamación dentro de un triángulo es el de advertir al usuario de que los documentos que acompañan al aparato incluyen instrucciones importantes de funcionamiento y reparación.



El propósito de la representación pictórica de una superficie caliente dentro de un triángulo es el de hacer saber al usuario que las partes dentro del producto tienen el riesgo de causar quemaduras a las personas.



El símbolo de insulación Clase II (un cuadro dentro de otro cuadro) indica que este producto ha sido evaluado y probado para cumplir con los requisitos de insulación Clase II.

**ADVERTENCIA:** CON EL OBJETO DE PREVENIR EL RIESGO DE INCENDIO O DE DESCARGA ELÉCTRICA, ESTE APARATO NO DEBERÁ VERSE EXPUESTO A LA LLUVIA NI A LA HUMEDAD. NO COLOCAR NINGUN OBJETO LLENO LIQUIDO, COMO ENVASES, EN ESTE APARATO.

## INSTRUCCIONES IMPORTANTES DE SEGURIDAD

1. Lea completamente estas instrucciones.
2. Guarde estas instrucciones.
3. Preste atención a todas las advertencias.
4. Siga todas las instrucciones.
5. No utilice este aparato cerca de agua.
6. Limpie solamente con un trapo seco.
7. No obstruya ninguna abertura de ventilación. Instale conforme a las instrucciones del fabricante.
8. No instale cerca de fuentes generadoras de calor tales como radiadores, estufas o cualquier otro aparato (incluyendo amplificadores) que produzcan calor.
9. No ignore el propósito de seguridad de las clavijas polarizadas o de las clavijas aterrizadas. Una clavija polarizada tiene dos hojas, una más ancha que la otra. Una clavija aterrizada tiene dos hojas y un tercer conector. La hoja más ancha o el tercer conector son proporcionados para su seguridad. Si la clavija no entra en su contacto de CA, consulte a un electricista para que reemplace su contacto obsoleto.
10. Proteja el cable de CA de ser pisado o prensado. Ponga especial cuidado en los conectores y el extremo que llega al aparato.
11. Utilice solamente accesorios especificados por el fabricante.
12. Use únicamente con el mueble, mesa, cómoda o librero especificado por el fabricante o comprado con el aparato. Si mueve el mueble con el aparato sobre de él, tenga mucho cuidado de que el aparato no caiga sobre usted al empujar.
13. Desconecte el aparato durante tormentas eléctricas o si no se utilizará por un periodo largo de tiempo.
14. Para servicio, acuda con personal calificado. El servicio es necesario si el aparato ha sido dañado de cualquier manera, como el cable de CA o clavija dañada, si se ha derramado algún líquido o algún objeto ha caído dentro del aparato, el aparato ha sido expuesto a la lluvia o a la humedad, no opera normalmente o ha sido golpeado o tirado.



**Precaucion:** Debido a que la temperatura de la lampara es muy alta inmediatamente despues usarse, el contacto directo puede causar quemaduras. Permita que la lámpara se enfríe por al menos una (1) hora antes de manejarla ó reemplazarla.

**Cuidado:** El proposito de las ranuras y aberturas en el gabinete y la parte posterior o inferior son para proveer ventilacion, y para asegurar una operacion confiable del televisor de proyeccion y portegerlo de sobrecalentamiento. Estas aberturas no deben ser obstruidas o cubiertas. Debe de haber un espacio de al menos 4 pulgadas entre el gabinete y cualquier pared.

**Lea estas instrucciones completamente antes de operar la Televisión.**

**El contenido está sujeto a cambios sin previo aviso u obligación.**

Derechos Reservados 2004 por Matsushita Electric Corporation of America.

Todos los Derechos Reservados. La copia y distribución sin autorización es violación de la ley.

**Información Importante**

**Aviso de la FCC:** Cualquier cambio o modificación a este receptor de TV no aprobado expresamente por Matsushita Electric Corporation of America podría provocar interferencia dañina, que nulificaría la autoridad del usuario para operar este equipo.

**AVISO AMBIENTAL:**

**PARA RECICLAJE DEL PRODUCTO**

ESTE PRODUCTO UTILIZA UNA LAMPARA DE MERCURIO DE ALTA PRESION ASI COMO OTROS COMPONENTES QUE CONTIENEN PLOMO. EL DESECHO DE ESTOS MATERIALES PUEDE ESTAR REGULADO EN SU COMUNIDAD DEBIDO A CONSIDERACIONES AMBIENTALES. PARA INFORMACION DE DESECHO O RECICLAJE CONTACTE A SUS AUTORIDADES LOCALES, O A LA ALIANZA DE INDUSTRIAS ELECTRONICAS: <[HTTP://WWW.EIAE.ORG](http://www.eiae.org)>

**PARA RECICLAJE DE LA LÁMPARA**

La lámpara Hg contiene mercurio, manéjese de acorde con las leyes de disposición. Vea: [WWW.LAMPRECYCLE.ORG](http://WWW.LAMPRECYCLE.ORG) ó 1-888-843-9788.

 <p><b>HDMI</b><sup>TM</sup> HIGH DEFINITION MULTIMEDIA INTERFACE</p>	<p>HDMI, el logo HDMI y la interfase multimedia de Alta Definición son marcas de fábrica o marcas registradas de HDMI Licensing LLC.</p>
--	--



La etiqueta de Energy Star, un símbolo para eficiencia de energía, fue creado por la Agencia de Protección Ambiental de los Estados Unidos (EPA) y el departamento de energía (DOE) para ayudar a los compradores a identificar los productos que les pueden ayudar a ahorrar dinero y proteger el medio ambiente con el ahorro de energía. Los productos Energy Star generalmente consumen menos energía que otros productos estandares similares.

	<p>: El logo SD es una marca fábrica.</p>
---	---



Bajo licencia de BBE Sound, Inc.  
Bajo licencia de BBE Sound, Inc. Sobre el numero USP4638258, 5510752 y 5736897.

BBE y el simbolo de BBE son marcas registradas de BBE Sound, Inc.

BBE ViVA HD3D - El sonido BBE ViVA HD3D (alta definición 3D) provee una imagen natural 3D musicalmente precisa con sonido hi-fi. La claridad del sonido es mejorada por BBE mientras el ancho, profundidad y altura de la imagen del sonido son mejorados por el procesamiento de sonido 3D propietario de BBE. El sonido BBE ViVA HD3D es compatible con toda la programación de TV incluyendo noticias, musica, dramas, peliculas y deportes así como también juegos electrónicos.

El Sonido de Alta Definición BBE restaura la claridad y presencia para un mejor entendimiento del habla y realismo musical.



**MARCAS DE FABRICA**

- DLP<sup>TM</sup> es una marca registrada de Texas Instruments.
- VGA es una marca de fábrica de International Business Machines Corporation.
- Macintosh es una marca registrada de Apple Computer, USA.
- S-VGA es una marca registrada de de la Asociación de Estándares de Electrónica de Video.
- Aunque no se haya hecho ninguna anotación especial sobre marcas de fabrica o producto, estas han sido completamente respetadas.

<p><b>Para solicitar ayuda, llame al: 1-888-VIEW-PTV (843-9788)</b> o envíe correo electrónico a: <a href="mailto:consumerproducts@panasonic.com">consumerproducts@panasonic.com</a> o visítenos en <a href="http://www.panasonic.com">www.panasonic.com</a></p>	<p>(EE.UU.)</p>
<p><b>Para solicitar ayuda, llame al: 787-750-4300</b> o visítenos en <a href="http://www.panasonic.com">www.panasonic.com</a></p>	<p>(Puerto Rico)</p>

## Declaración de conformidad de la FCC

Grupo responsable:

Matsushita Electric Corporation of America  
One Panasonic Way, Secaucus, NJ 07094

Contacto:

Panasonic Consumer Electronics Company  
1-800-211-PANA (7262)  
correo electrónico: <http://www.panasonic.com/contactinfo>

## Información de la FCC

Este equipo ha sido probado y cumple con el límite para un equipo digital clase B en acuerdo con las especificaciones en la parte 15 de las reglas de la FCC. Los límites se diseñan para proveer protección razonable contra interferencia de radio y televisión en una instalación residencial. Este equipo genera, utiliza y puede radiar energía de radiofrecuencia, y de no ser instalado y utilizado de acuerdo a las instrucciones, puede ocasionar interferencia nociva a comunicaciones de radio. Sin embargo, no existe garantía de que no ocurra interferencia en alguna instalación en particular.

Si este equipo causa interferencia a recepción de radio o televisión ( la cual puede ser determinada al encender y apagar el equipo), intente corregir la interferencia con una o más de las siguientes medidas.

- Re-oriente o re-ubique la antena receptora.
- Incremente el espacio entre el equipo y el receptor.
- Conecte el equipo en un enchufe de c.a. al cual el receptor no se encuentre conectado.
- Consulte al Vendedor o un técnico experimentado en radio/TV.

## Información importante cuando se este usando el monitor de proyección

### Reflejo de luz externa

Instale su monitor de proyección de tal manera de que la luz no se refleje directamente en la pantalla. Si una luz o iluminación fuerte es directamente reflejada en la pantalla, una parte de esta puede aparentar verse color blanco (ver ilustración abajo) independientemente de si el televisor esta encendido o no. Esto no es un defecto.

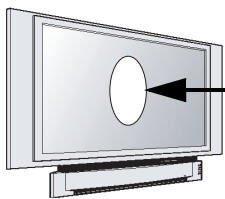

La pantalla puede verse color blanco debido a la reflexión de luz externa.

## Información sobre el abanico de enfriamiento

Este aparato cuenta con un abanico para enfriar la lámpara interna. Después de apagar el aparato el abanico continuara enfriando la lámpara por aproximadamente un minuto.

**Nota:** Durante el proceso de enfriamiento de la lámpara puede que escuche el sonido del abanico. Esto no es un defecto, este sonido se detendrá después de un minuto.

Si el aparato se vuelve a encender antes de que el abanico se detenga o la lámpara no este lo suficientemente fria, puede que tome mas tiempo para verse la imagen normal. Esto no es un defecto.



**Tabla de Contenido**

<b>Información Importante.....</b>	<b>1</b>	<b>Características especiales .....</b>	<b>13</b>
Declaración de conformidad de la FCC.....	2	Botón ASPECT.....	13
Información de la FCC.....	2	Botón BBE.....	13
Información importante acerca del uso del monitor de proyección .....	2	Botón SAP.....	13
Información sobre el abanico de enfriamiento.....	2	Operación de SPLIT.....	13
<b>Felicidades .....</b>	<b>4</b>	Operación de SPLIT con un Decodificador de Cable.....	13
Registro del Usuario .....	4	Botones de la Operation de Pantalla de Split.....	14
Cuidado y Limpieza .....	4	Botón TV/VIDEO .....	14
Especificaciones .....	4	Botón Search.....	14
Tabla de Características.....	4	Botón Freeze .....	14
<b>Instalación.....</b>	<b>5</b>	Función de Congelamiento de Imagen Principal.....	14
Ubicación de la Televisión .....	5	Selección Directa de la Fuente de Video .....	14
Conexiones de Cable Opcional .....	5	<b>Operación del Control Remoto .....</b>	<b>15</b>
Cable de Suministro de Corriente Alterna .....	5	<b>Programando el Control Remoto .....</b>	<b>16</b>
Conexión de Cable / Antena.....	5	Programando Sin Código.....	16
Viendo el monitor de proyección .....	5	Códigos de Componentes.....	16
Instalación de Pilas en el Control Remoto.....	6	<b>Operación de Componentes con el     Control Remoto .....</b>	<b>19</b>
Reemplazo de la lampara.....	6	<b>Navegación básica de menú.....</b>	<b>21</b>
<b>Encendido /Apagado .....</b>	<b>7</b>	<b>Operación del Menú de Iconos .....</b>	<b>22</b>
<b>Menú de Programación Inicial.....</b>	<b>7</b>	Imagen .....	22
<b>Vistas Frontal, Posterior y de Lado Derecho     del Monitor de Proyección .....</b>	<b>8</b>	Audio .....	22
<b>Conexiones de Equipo Opcional.....</b>	<b>9</b>	Canales .....	23
Conexión de la entrada RGB.....	9	Cronómetro .....	23
Conexión de la Videocasetera.....	10	Bloqueo .....	24
Conexión del Decodificador de Cable .....	10	Ajuste .....	27
Conexión del Decodificador de Cable y Videocasetera .....	10	<b>Operación del Photo Viewer .....</b>	<b>29</b>
Conexión del Amplificador de Sonido.....	11	<b>Cuadro de Localización de Fallas .....</b>	<b>31</b>
Conexión del Decodificador de Televisión Digital .....	11	<b>Indice.....</b>	<b>33</b>
Conexión de Salida del Programa .....	11		
Conexión de entrada HDMI .....	12		

**Nota:** La Información acerca de la garantía y centro de servicio se encuentra al final de este manual.

## Felicidades

Su nueva Televisión de Proyección se caracteriza por utilizar lo último en tecnología en calidad de imagen y sonido, cuenta con conexiones completas de Audio y Video para su Sistema de Teatro en Casa. Su televisión esta diseñada para brindarle muchos años de entretenimiento, fué sintonizada y comprobada en su totalidad en la fábrica para su mejor desempeño.

### Registro del Usuario

El modelo y el número de serie de este producto se localizan en la parte posterior de este televisor. Deberá anotar el modelo y el número de serie en los espacios que se proveen a continuación y consérvelos permanentemente como comprobación de su compra. Esto le ayudará a identificarlo en caso de robo ó pérdida. Los consumidores en los Estados Unidos de América pueden registrar su producto en la siguiente dirección electrónica: [www.prodreg.com/panasonic](http://www.prodreg.com/panasonic).

Número de Modelo

Número de Serie

### Cuidado y Limpieza

#### Pantalla (Apague el Televisor)

Para asegurar un desempeño excelente continuo, la limpieza periodica es recomendada.

- El polvo se acumulará en la pantalla. Limpie con una franela suave de vez en cuando.

**PRECAUCION:** Evite rociar cualquier tipo de limpiadores directamente sobre la pantalla.

#### Gabinete y Control Remoto

- Use una solución de jabón o limpiador de vidrios y un paño limpio.
- NO UTILICE LIMPIADORES CORROSIVOS.
- No use detergente para lavar ropa ó jabón para lavaplatos automático.
- No use alcohol, amoniaco, o productos derivados del petróleo.
- No permita que insecticidas ó sustancias volátiles entren en contacto con el aparato.
- No permita que el aparato este en contacto por periodos extendidos con productos de hule ó vinil.

### Especificaciones

Las especificaciones están sujetas a cambio sin previo aviso ni obligación alguna.

<b>Fuente de Potencia</b>	
PT-60DL54 (2,4A)	120V CA, 60Hz
PT-50DL54 (2,4A)	
PT-50DL54X (2,4A)	127V CA, 60Hz
Capacidad de Canales - 181	VHF-12; UHF-56; Cable-113
Terminales de Entrada de Video	1Vp-p, 75 Ohmios, Estilo RCA
Terminales de Entrada de Audio	500mV RMS 47Kilo Ohmios
Terminales de Salida de Video	1Vp-p, 75 Ohmios, Estilo RCA
Terminales de Salida de Audio	0-2,0V RMS 4,7Kilo Ohmios
Terminal de entrada HDMI	Tipo A
Terminal de entrada RGB	D-Sub 15pin
Components Input (Y / P <sub>B</sub> / P <sub>R</sub> )	75 Ohmios, Terminal tipo RCA
Terminales de Entrada S-Video	Conector S-Video (Y-C)
Lámpara de proyección	Lámpara de 100 W HID (Descarga de Alta Intensidad) Periodo recomendado de reemplazo de aproximadamente 10000 horas

### Tabla de Características

MODELOS	PT-50DL54	PT-50DL54X	PT-60DL54
<b>CARACTERISTICAS</b>			
LENGUAJE DEL MENÚ ENG/ESP/FRAN	•	•	•
SPLIT CON 2 SINTONIZADORES	•	•	•
SUBTITULOS	•	•	•
CAPACIDAD DE V-CHIP	•	•	•
VELOCIDAD DEL BARRIDO DIGITAL	720p	720p	720p
DOBLADOR DE LINEAS NTSC	480p	480p	480p
RESOLUCIÓN	1280 X 720	1280 X 720	1280 X 720
RESOLUCIÓN DE LA ENTRADA RGB	VGA (640 X 480) SVGA (800 X 600) XGA (1024 X 768)	VGA (640 X 480) SVGA (800 X 600) XGA (1024 X 768)	VGA (640 X 480) SVGA (800 X 600) XGA (1024 X 768)
VIDEO NORM	•	•	•
AUDIO NORM	•	•	•
ESTEREO	•	•	•
SONIDO IA	•	•	•
BAJOS/BALANCE/AGUDOS	•	•	•
SONIDO ENVOLVENTE	•	•	•
SONIDO BBE/VIVA	•	•	•
ENTRADA A/V (POSTERIOR/LATERAL)	3 (2/1)	3 (2/1)	3 (2/1)
SALIDA AUDIO	•	•	•
ENTRADA RGB	2	2	2
ENTRADA HDMI/HDCP	•	•	•
ENTRADA S-VHS	3 (2/1)	3 (2/1)	3 (2/1)
ENTRADAS DE VIDEO POR COMPONENTE	3	3	3

## Instalación

### Ubicación de la Televisión

Esta unidad tiene como propósito ser usada como parte de un centro de entretenimiento. Consulte a su distribuidor para obtener opciones disponibles.

- Evite el exceso de luz solar u otras luces brillantes, incluyendo reflejos.
- Mantenga alejada la unidad del exceso de calor u humedad. La ventilación inadecuada puede causar fallas en componentes internos.
- La iluminación fluorescente puede reducir el rango de transmisión del control remoto.
- Evite el equipo magnético, incluyendo motores, ventiladores o altavoces externos.

**PRECAUCIÓN:** Use únicamente con el mueble, mesa, cómoda o librero especificado por el fabricante o comprado con el aparato. Si mueve el mueble con el aparato sobre de él, tenga mucho cuidado de que el aparato no caiga sobre usted al empujar. Para evitar lesiones a infantes, nunca coloque el televisor en muebles que puedan ser inclinados o movidos por un niño. La caída de un televisor puede causar daños serios e incluso la muerte.



PT-50DL54:

**PRECAUCIÓN:** Estos televisor deben ser utilizados únicamente con el mueble PANASONIC TY-50DL54K. Si lo utiliza con algún otro mueble o porta-televisor, podría ser frágil o inestable, lo que podría ocasionar un accidente.

PT-50DL54X:

**PRECAUCIÓN:** Estos televisor deben ser utilizados únicamente con el mueble PANASONIC TY-50DL54K. Si lo utiliza con algún otro mueble o porta-televisor, podría ser frágil o inestable, lo que podría ocasionar un accidente.

PT-60DL54:

**PRECAUCIÓN:** Estos televisor deben ser utilizados únicamente con el mueble PANASONIC TY-60DL54K. Si lo utiliza con algún otro mueble o porta-televisor, podría ser frágil o inestable, lo que podría ocasionar un accidente.

### Conexiones de Cable Opcional

Cables blindados de audio y video deben usarse entre los componentes. Para obtener mejores resultados:

- Use cable coaxial blindado de 75 ohmios.
- Use los conectores de entrada y salida apropiados, iguales a los de su componente.
- Evite el uso de cables largos para minimizar interferencia.

### Cable de Suministro de Corriente Alternata

**PRECAUCION:** PARA PREVENIR UNA DESCARGA ELECTRICA, BUSQUE LA CLAVIJA ANCHA DEL ENCHUFE E INSERTELA POR COMPLETO EN LA RENDIJA ANCHA DE LA TOMA DE CORRIENTE ALTERNA. NO USE ESTE ENCHUFE CON UN RECEPTACULO U OTRA TOMA DE CORRIENTE SALVO QUE LA CLAVIJA SE PUEDA INSERTAR POR COMPLETO PREVIENIENDO QUE SE EXPONGA LA CLAVIJA.



Enchufe polarizado

PROTEJA EL CABLE DE AC DE SER PISADO, ENROLLADO, PLEGADO, TROZADO O PERFORADO, PARTICULARMENTE EN LOS CONECTORES Y EN LOS PUNTOS DONDE SALE DEL APARATO.

### Conexión de Cable / Antena

Para una recepción adecuada, se requiere una conexión de cable o de antena.

Cable de Entrada de la Compañía de Cable

#### Conexión de cable

Conecte el cable suministrado por su compañía local de cable. Apriete a mano solamente. El uso de herramientas (ej. pinzas) para apretar el cable puede dañar el sintonizador.

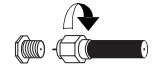

75 Ohmios VHF/UHF en la parte posterior de la TV

**Nota:** Se puede requerir de un decodificador de cable para una recepción adecuada. Verifique con su compañía de cable local sobre los requisitos de compatibilidad.

#### Conexión de Antena

Para una recepción adecuada de canales VHF/UHF, se requiere de una antena externa. Para la mejor recepción, se recomienda una antena en el exterior.

- Conecte el cable de la antena a la conexión ANT en la parte posterior de la televisión.

Cable de Entrada de una Antena de Casa

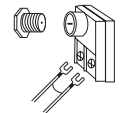

**Nota:** La Modalidad de Cable está predispuesta de fábrica.

### Medida de seguridad

Tome la siguiente medida de seguridad para evitar que el aparato se caiga. El aparato puede llegar a caerse durante terremotos o si alguien lo mueve.

#### Procedimiento

- Use una cuerda gruesa o cadena (no incluidas) para asegurar el aparato firmemente a un soporte fuerte tal como una pared o un pilar.

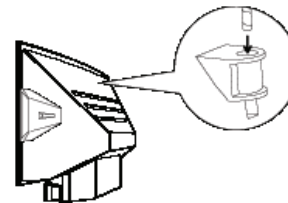

### Viendo el monitor de proyección

Para optimizar su experiencia visual, siga las recomendaciones mostradas en las siguientes ilustraciones. Si ve el aparato por periodos extendidos de tiempo, trate de colocarse lo mas retirado posible de la pantalla.

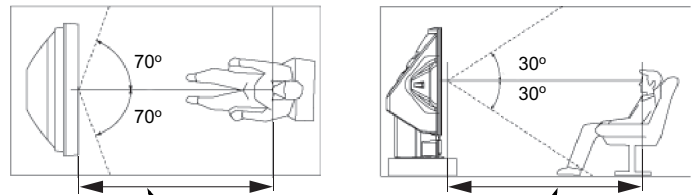

La distancia mínima para modelos de 50" es de por lo menos 6 pies y para los de 60" es de por lo menos de 7 pies

**Nota:** Si usted ve el aparato a una distancia corta por periodos largos de tiempo, sus ojos se pueden fatigar.

### Instalación de Pilas en el Control Remoto

Use dos pilas AA (incluidas):

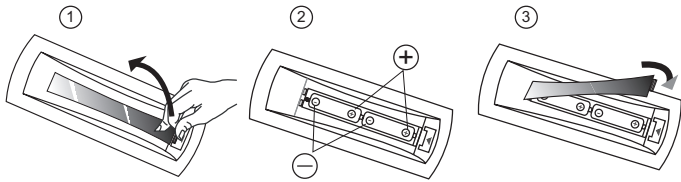

#### Procedimiento

1. Remueva la tapa de la batería presionando el seguro mientras levanta la tapa al mismo tiempo.
2. Instale las pilas igualando las marcas (+) y (-) de la polaridad.
3. Coloque la tapa en la ranura y presione hasta que esta cierre.

**Nota:** *Instalación incorrecta puede causar derrame y corrosión que dañará al control remoto.*

#### Precauciones

- Reemplace las pilas por pares.
- No mezcle tipos de pilas (carbón de zinc con alcalina).
- No intente cargar, hacer corto circuito, desarmar, calentar o quemar las pilas.
- El reemplazo de baterías es necesario cuando el control remoto funciona esporádicamente o deja de operar el aparato seleccionado.

### Reemplazando la lámpara

(solo EE. UU.)

La lámpara de reemplazo se vende por separado, **numero de parte de la lámpara: TY-LA2004**. Para comprar un reemplazo, llame al departamento de accesorios de Panasonic al teléfono sin cargos: **1-800-332-5368**.

#### Periodo de reemplazo para la lámpara

La lámpara para el monitor de proyección debería ser reemplazada después de aproximadamente 10,000 horas de uso normal. Debido a las características y condiciones de uso de cada lámpara, esta puede dejar de funcionar antes del tiempo mencionado. Factores como tormentas de relámpagos, uso por mas de 24 horas continuas, numero de veces que se enciende, tiempo entre cada vez que se enciende, etc. Pueden reducir el tiempo de vida de la lámpara.

**(Por esta razón, recomendamos que tenga una lámpara de repuesto a la mano.)**

Un mensaje será mostrado después de 10,000 horas de uso. Cuando el aparato se encienda después de 10,000 horas de uso, REEMPLAZAR LAMPARA será mostrado en pantalla por aproximadamente un (1) minuto.

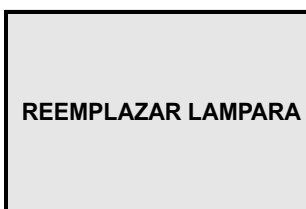

#### Puntos importantes a recordar

Cuando reemplace su lámpara, preste atención a los siguientes puntos de cuidado.

#### Precaución:

- La lámpara está caliente cuando está funcionando y el tocarla inmediatamente después de usarla puede causar quemaduras.
- Permita que la lámpara se enfríe por al menos una (1) hora antes de manejarla o reemplazarla.

#### Precauciones durante el reemplazo de la lámpara:

- Maneje que lámpara reemplazada con cuidado. Su mal manejo puede causar que explote.
- Utilice guantes cuando reemplace la lámpara.
- Si es necesario reemplazar la lámpara cuando el aparato está operando, siga el procedimiento que se muestra a continuación para apagar el aparato y esperar a que la lámpara se enfríe por completo.

#### Procedimiento para apagar el aparato

1. Presione el botón POWER en el control remoto para apagar el aparato.
2. Espere aproximadamente un minuto hasta que el abanico se detenga.

**Nota:** *El abanico para enfriamiento de la lámpara continuara funcionando por aproximadamente un (1) minuto después de que el aparato a sido apagado. No desconecte el cable de CA del tomacorriente hasta que el abanico se detenga. Evite interrumpir la electricidad por medio de apagar los interruptores o usando extensiones eléctricas con encendido y apagado*

3. Desconecte el cable de CA del tomacorriente .

(solo EE. UU.)

Vea las instrucciones incluidas con la lámpara de reemplazo (numero de parte: TY-LA2004) cuando reemplace la lámpara.

## Encendido/Apagado

### Conectando el aparato

- El monitor de proyección debe ser conectado a un tomacorriente de CA
- El monitor de proyección estará entonces en modo de espera

### Encendido y apagado

Asegurese de seguir el procedimiento que se muestra abajo para encender y apagar el monitor de proyección. El abanico de enfriamiento seguirá funcionando por aproximadamente un (1) minuto una vez que el aparato haya sido apagado.

Una vez que el abanico se haya dejado de funcionar, el indicador de encendido se apagará (modo de espera). Si desea encender el aparato mientras el abanico esta funcionando, presione el botón POWER en el control remoto. El indicador de encendido destellará verde y el monitor de proyección encenderá una vez que el abanico deje de funcionar. Siempre utilice el botón POWER en el control remoto o en el monitor de proyección para apagarlo.

**Precaución:** No desconecte el cable de CA del tomacorriente y no abra los corta corrientes mientras el abanico de enfriamiento este funcionando.

### Procedimiento de encendido

- Presione el botón POWER para encender el monitor de proyección y salir del modo de espera.

**Nota:** El indicador de encendido destellará verde por aproximadamente 10 segundos y luego se tornará verde.

### Procedimiento de apagado

- Presione el botón POWER para apagar el monitor de proyección y regresar al modo de espera.

#### Notas:

- El indicador de encendido se tornará naranja aproximadamente 10 segundos.
- El indicador de encendido destellará naranja aproximadamente 90 segundos.
- El indicador de encendido se apagará.

**Nota:** El monitor de proyección consumirá una pequeña cantidad de energía mientras el cable de CA este conectado a un tomacorriente.

### Tabla del indicador de encendido

Estado	Acción
Apagado	Modo de espera
Verde	Encendido
Verde destellante	Encendido (aproximadamente 10 segundos después)
Naranja	Apagado (aproximadamente 10 segundos después)
Naranja destellante	Apagado (Modo de enfriamiento) (Aproximadamente 40 segundos después)

## Menú de Programación Inicial

Para su conveniencia, el menú de auto programación será desplegado en pantalla cuando el set sea encendido por primera vez. De ser necesario, siga los menús y los procedimientos para ajustar las características.

### IDIOMA/LANGUE

Seleccione el idioma del menú ENGLISH (Inglés), ESPAÑOL o FRANCAIS (Francés).

### Procedimiento

- Presione **VOL** ► para seleccionar menú en Inglés, Español, o Francés.

LA ANTENA DEBE ESTAR CONECTADA

---

PROGRAMACION INICIAL

IDIOMA/LANGUE                      ESPAÑOL ►

MODO                                      CABLE ►

PROGRAMA AUTO                      ►

PRESIONE MENU PARA SALIR

### MODO

Para seleccionar la modalidad de TV (antena) o CABLE dependiendo de la fuente de la señal.

### Procedimiento

- Presione **VOL** ► para seleccionar modo de TELEVISIÓN o CABLE.

LA ANTENA DEBE ESTAR CONECTADA

---

PROGRAMACION INICIAL

IDIOMA/LANGUE                      ESPAÑOL ►

**MODO**                                      CABLE ►

PROGRAMA AUTO                      ►

PRESIONE MENU PARA SALIR

### PROGRAMA AUTO

Para programar automáticamente todos los canales con señal.

### Procedimiento

- Para programar automáticamente todos los canales con señal.

LA ANTENA DEBE ESTAR CONECTADA

---

PROGRAMACION INICIAL

IDIOMA/LANGUE                      ESPAÑOL ►

MODO                                      CABLE ►

**PROGRAMA AUTO**                      ►

PRESIONE MENU PARA SALIR

Vistas frontal, posterior y de lado derecho del monitor de proyección

Panel frontal

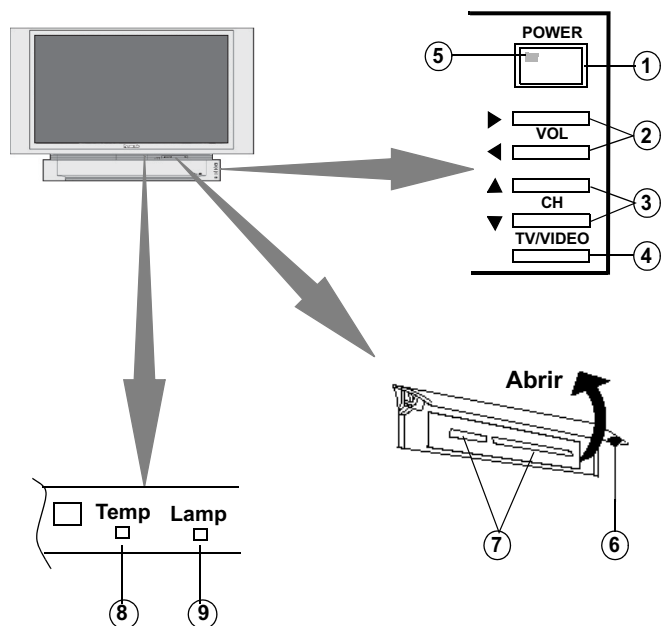

Número	Descripción
1	<b>Input 3</b> Entradas de A/V para conectar video caseteras, video cámaras u otros aparatos. <b>Nota:</b> Presione el botón TV/Video para seleccionar Video 3.
2	<b>Audio In y RGB 2 In</b> Para conectar una PC con salida RGB.

Conectores del panel posterior

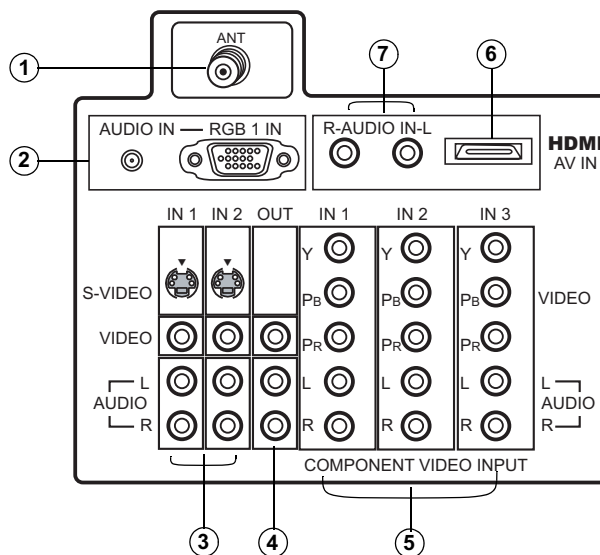

Número	Descripción
1	<b>Antenna Input</b> ANT – Entrada para conectar antena de cable o terrestre.
2	<b>Audio In y RGB 1 In</b> Para conectar una PC con salida RGB.
3	<b>Entradas 1 y 2</b> Entradas de A/V para conectar una video casetera y otros aparatos.
4	<b>Prog Out</b> Salidas de audio fijo y variable, así como de video compuesto.
5	<b>Entradas de video por componentes (Y-P<sub>B</sub>-P<sub>R</sub>)</b> Use estas terminales para conectar aparatos como un reproductor de DVD o un decodificador.
6	<b>HDMI (Interfase Multimedia de Alta Definición)</b> Entrada que acepta señal digital sin comprimir y señal de audio digital multicanal.
7	<b>AUDIO IN R/L</b> Utilice estas entradas de audio cuando aparatos con DVI están conectados al conector HDMI por medio del adaptador.

Característica	Descripción
1 POWER	Encendido y apagado
2 ◀VOL y VOL▶	Disminuya o aumente el volumen, navegue a la izquierda o derecha en el menú, ajuste la función seleccionada en el menú.
3 ▼CH y CH▲	Sintonice el canal anterior o siguiente, navegue arriba o abajo en el menú.
4 TV/VIDEO	Cambie la fuente de video.
5 ON/OFF Indicator	El diodo indicador de encendido (verde) se encenderá cuando se encienda el monitor de proyección.
6 DOOR	Abra para acceder las aberturas de SD y PC.
7 Aberturas de SD y PC	Utilice para ingresar o remover tarjetas para la función de Photo Viewer.
8 Temp	Este indicador se ilumina cuando la temperatura del aparato esta fuera de lo normal.
9 Lamp	Este indicador se ilumina cuando la lámpara tiene un mal funcionamiento.

Panel del lado derecho

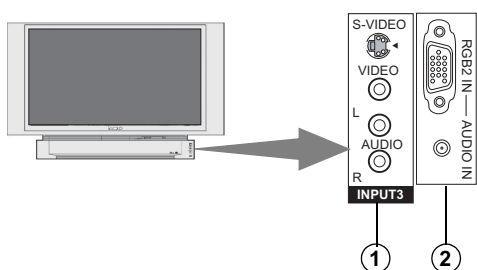

ESPAÑOL

## Conexiones de Equipo Opcional

### Conexión de la entrada RGB

#### Procedimiento

- Presione el botón TV/VIDEO (ver la pagina 14) para seleccionar la entrada RGB 1 ó RGB 2.
- Conecte el cable RGB a una computadora.

**Nota:** Si no se observa la señal RGB después de conectar una computadora portátil, lea el procedimiento de cómo seleccionar la salida de la señal de video en el manual de la computadora.

- Conecte el otro extremo del cable RGB a RGB 1 o RGB 2 en el monitor de proyección.
- Conecte el cable de audio al conector AUDIO OUT de la computadora.
- Conecte el otro extremo del cable de audio al conector AUDIO IN del monitor de proyección.

**Nota:** El conector RGB 2 esta localizado en la parte inferior derecha del gabinete.

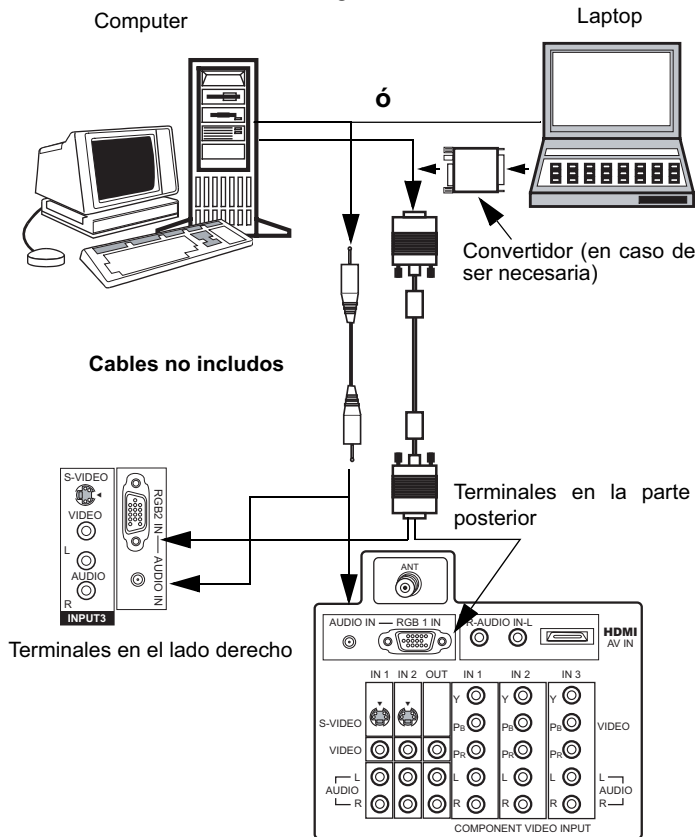

#### Notas:

- Algunas computadoras no pueden ser conectadas al monitor de proyección
- El tamaño de la imagen de la computadora será del formato 4:2:2.
- No hay necesidad de utilizar un adaptador para computadoras con terminales D-SUB 15P compatibles con PC/AT.
- La computadora mostrada es solo para fines ilustrativos.
- Equipo y cables adicionales mostrados no están incluidos con el monitor de proyección.
- La imagen se oscurecerá si la señal RGB tiene una frecuencia vertical de 62 Hz. Para obtener la mejor imagen posible con el monitor de proyección, se recomienda utilizar una señal con frecuencia vertical de 60 Hz.

### Señales RGB análogas que pueden ser conectadas

La siguiente tabla enlista los diferentes tipos de señales análogas RGB que pueden ser utilizadas. Si se utiliza una señal que sea muy diferente a cualquiera de las enlistadas, la imagen no se observara correctamente ó la imagen se tornara negra.

Modo de imagen	Numero de puntos (H x V)	Frecuencia de barrido vertical (Hz)
VGA70	640 X 400	70.1
VGA60	640 X 480	59.9
SVGA60	800 X 600	60.3
XGA60	1024 X 768	60.0

**Nota:** El numero de puntos de este aparato es de 800 x 600 para una imagen NORMAL. Números de puntos diferentes a 800 x 600 en la tabla superior, serán convertidos a 800 x 600 (con la excepción de MAC16, que es mostrado en 832 x 624 puntos).

## Conexiones de Equipo Opcional

**Nota:** El control remoto debe de ser programado con los códigos suministrados para operar equipo opcional.

### Conexión de la Videocasetera

Siga este diagrama cuando conecte en su televisión, solamente la videocasetera.

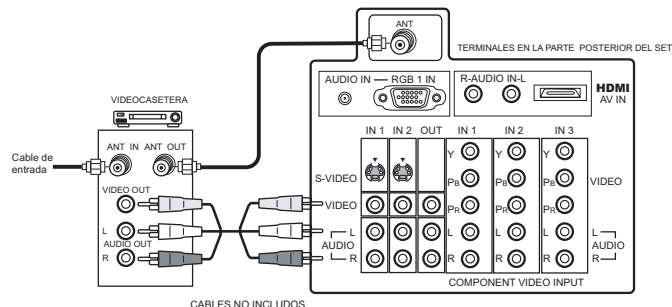

### Viendo un programa de televisión

#### Procedimiento

- Sintonice la televisión al programa de televisión que desea ver.

### Viendo un vídeo

#### Procedimiento

- Opción A
  - Presione el botón de **TV/VIDEO** en el control remoto para seleccionar la entrada de vídeo (VIDEO 1, VIDEO 2, etc.) que está conectada a su videocasetera.
  - Comience el vídeo.
- Opción B
  - Sintonice su televisión al canal 3 ó 4, dependiendo de su videocasetera.
  - Comience el vídeo.

### Grabando un programa de televisión

#### Procedimiento

- Opción A (Grabando y viendo el mismo programa)
  - Sintonice su televisión al canal 3 ó 4, dependiendo de su videocasetera.
  - Usando la videocasetera, sintonice el programa de televisión que desea grabar.
  - Comience a grabar.
- Opción B (Grabando un programa mientras se ve otro programa.)
  - Presione el botón de **TV/VIDEO** en el control remoto para seleccionar la entrada de vídeo (VIDEO 1, VIDEO 2, etc.) que está conectada a su videocasetera.
  - Usando la videocasetera, sintonice el programa de televisión que desea grabar.
  - Comience a grabar.
  - Presione el botón de **TV/VIDEO** en el control remoto para regresar a la modalidad de televisión.
  - Sintonice su televisión al programa de televisión que desea ver.

### Conexión del Decodificador de Cable

Siga este diagrama cuando conecte su televisión solamente a un decodificador de cable.

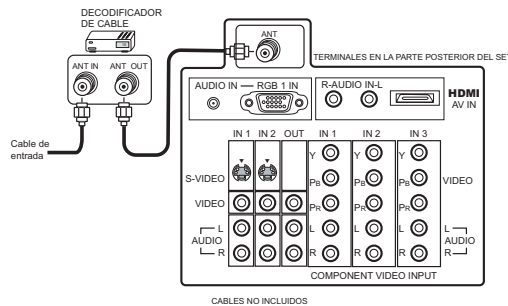

### Viendo un Canal de Cable Premium (codificado)

#### Procedimiento

- Sintonice la televisión al canal 3.
- Usando el decodificador de cable, sintonice el canal de cable premium que desea ver.

### Conexiones del Decodificador de Cable y Videocasetera

Siga este diagrama cuando conecte su televisión tanto a una videocasetera como a un decodificador de cable.

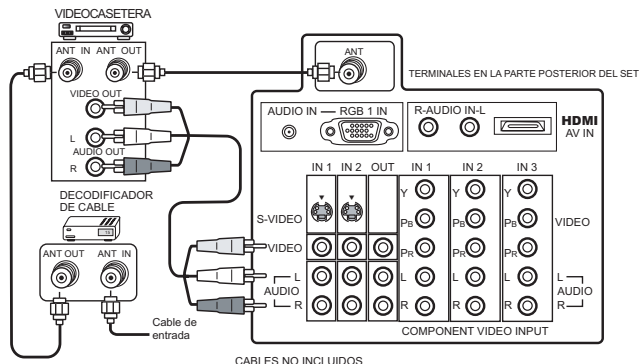

### Viendo un canal de cable premium (codificado)

#### Procedimiento

- Sintonice la televisión al canal 3.
- Usando el decodificador de cable, sintonice al canal de cable premium que desea ver.

### Grabando un canal de cable premium (codificado)

#### Procedimiento

- Presione el botón **TV/VIDEO** en el control remoto para seleccionar la entrada de vídeo (VIDEO 1, VIDEO 2, etc) que está conectada con su videocasetera.
- Encienda la videocasetera.
- Sintonice la videocasetera al canal 3 o 4, dependiendo de su televisión.
- Usando el decodificador de cable, sintonice al canal de cable premium que desea grabar.
- Comience a grabar.
- Para ver un canal diferente mientras graba:
  - Presione el botón **TV/VIDEO** en el control remoto para seleccionar la modalidad de televisión.
  - Sintonice la televisión a un programa de televisión (excepto otro canal de cable premium).



## Conexión del Amplificador de Sonido

Conecte a la entrada de audio de un amplificador externo para escuchar el sonido en sistema estéreo.

**Nota:** Las terminales TO AUDIO AMP no pueden ser usadas directamente para bocinas externas.

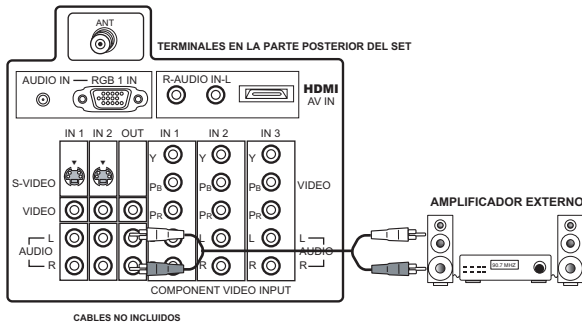

### Ajustes de Sonido (Audio)

- Seleccione ALTAVOCES SI en el menú de SONIDO (AUDIO).
- Ajuste el volumen del AMP (amplificador) al mínimo.
- Ajuste el volumen de la Televisión al nivel deseado.
- Ajuste el volumen del AMP hasta igualar el de la Televisión.
- Seleccione OFF & VAO (parlantes apagados y salida variable de audio) en el menú AUDIO para controlar Altavoces o bocinas de la Televisión de Proyección o bien seleccione FAO (salida fija de audio) para controlar Altavoces o bocinas del amplificador externo.
- El Volumen, el silencio, los bajos, los altos y el balance ahora son controlados por medio de la Televisión.

**Nota:** Seleccione altavoces apagadas y salida de audio Fija para controlar las funciones de audio a través de un amplificador externo.

## Conexión del Decodificador de Televisión Digital (DTV-STB) ó DVD

Esta televisión tiene la capacidad de proyectar imágenes en formato 1080i, 720p y 480p Televisión Digital (DTV) utilizando un receptor-decodificador (STB). Para ver programación de Televisión Digital, el STB debe estar conectado a las entradas de video compuesto (Y, P<sub>B</sub>, P<sub>R</sub>) de la televisión. Debe haber una señal de DTV disponible en su área. Seleccione el formato del STB a 1080i, 720p ó 480p.

Esta TV utiliza un doblador de barrido progresivo, el cual barre la imagen de formato NTSC de manera progresiva.

Utilice este diagrama para conectar el decodificador de Televisión Digital Panasonic (DTV-STB) ó DVD a su Televisor.

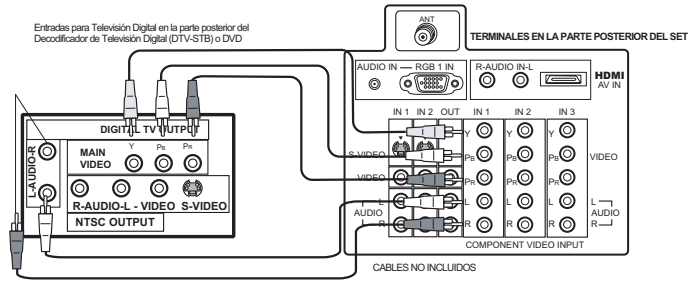

El televisor tiene dos grupos de entradas de video compuesto, cada grupo tiene tres entradas: Y, P<sub>B</sub> y P<sub>R</sub>. Las entradas separadas para las señales compuestas de color, proveen una mejor separación de luminancia y color.

## Conexión de Salida del Programa

Para visualizar en la Televisión el Video y el Audio con equipo opcional de video conéctese a las terminales VIDEO OUT en la parte posterior de la Televisión.

**Nota:** Si la fuente de la imagen principal es de HDMI, video por componentes, JPEG o RGB la señal de salida del programa no estará disponible.

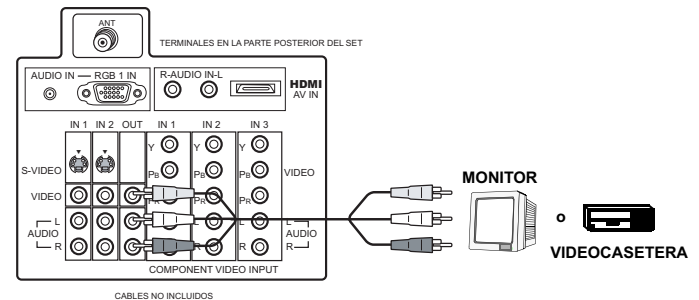

### Procedimiento

- Conecte el equipo opcional de video a las terminales VIDEO OUT y AUDIO OUT R/L.
- El despliegado de terminal VIDEO OUT es el mismo que el despliegado en pantalla.
- Véase el manual de equipo opcional para instrucciones acerca del grabado y monitoreo.

## Conexión de entrada HDMI

### Sobre HDMI

HDMI es la primera interfase de A/V para electrónica de consumidor completamente digital que soporta todos los formatos de video estándar, mejorados y de alta definición así como todos los formatos de audio multicanal existentes. Un conector soporta la información de video y de audio. La entrada HDMI/HDCP<sup>1</sup> puede ser conectada a un dispositivo que cumpla con la norma EIA/CEA 861<sup>2</sup>, tal como un set top box o reproductor de DVD equipado con un conector de salida HDMI o DVI. Al conectar una fuente de imagen de alta definición con protección digital de copia con alto ancho de banda (HDCP) a la terminal HDMI de esta unidad, podrá ver en pantalla imágenes de alta definición en su forma digital. La terminal de entrada HDMI no es para conectarse con una computadora personal. Este Televisión de Proyección es compatible con los formatos 1080i, 720p, 480p y 480i. Seleccione la salida del dispositivo conectado a uno de estos formatos.

### Notas:

1. HDMI/HDCP = Interfase Multimedia de Alta Definición / Protección Digital de Copia con Alto Ancho de Banda.
2. Los perfiles EIA/CEA-861 cubre perfiles para la transmisión de video digital sin compresión incluyendo contenido digital de protección de alto ancho de banda.

### Formatos compatible

Este Televisión de Proyección es compatible con los siguientes formatos. Ajuste el aparato conectado a uno de los siguientes formatos.

#### Señal de video

Formato	Número de puntos	Frecuencia de barrido vertical (Hz)
1080i	1920 x 1080i	59.94 / 60
720p	1280 x 720p	59.94 / 60
480p	720 x 480p 640 x 480p	59.94 / 60
480i	720 x 480i	59.94 / 60

#### Señal de Audio

Cuando audio digital es incluido en la conexión HDMI, las frecuencias compatibles son 48 KHz / 44.1KHz / 32 KHz.

### Diagrama de conexión

Siga el diagrama mostrado en la parte inferior para conectar el Televisión de Proyección a un set top box o a un reproductor de DVD.

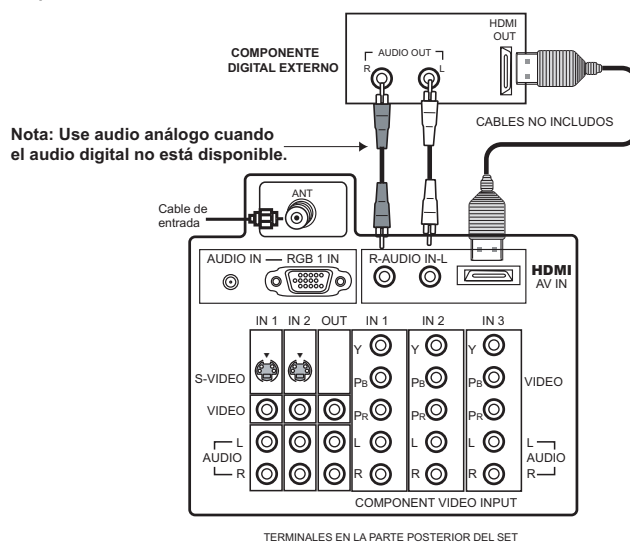

### Procedimiento

- Presione el botón TV/VIDEO en el control remoto para seleccionar la entrada HDMI. El conector en este Televisión de Proyección es HDMI tipo A.
- Conecte la salida HDMI del set top box o reproductor de DVD a la entrada HDMI IN en la parte posterior del Televisión de Proyección.
- Si el dispositivo externo solo tiene salida DVI, utilice un adaptador\*<sup>3</sup> de DVI a HDMI para conectarse al conector HDMI en el Televisión de Proyección. Además, conecte la señal de salida de audio del dispositivo externo (set top box o reproductor de DVD) a los conectores de Audio In\*<sup>4</sup> localizados abajo del conector HDMI.
- Si no puede ver la imagen por que su Set Top Box no tiene una terminal de salida digital, use la entrada de video por componentes (o el conector de S-Video o Video). En este caso, la imagen vista será de señal análoga.

### Notas:

- \*3. El cable convertidor HDMI-DVI (TY-SCH03DH) está disponible en la página de internet de Panasonic: [www.panasonic.com](http://www.panasonic.com) (solo EE. UU.)
- \*4. Vea las página 22 para los detalles de ajuste de audio.

## Características especiales

### Botón ASPECT

**Nota:** La característica de ASPECT no está disponible durante los modos de HDMI y RGB.

#### Opciones para la entrada compuesta

Señal de entrada	Formato en pantalla	Opciones para botón ASPECT
1080i 720p	Solo 16:9	Sin opción
480p (16:9)	Default a 16:9	4:3, Comp o Acerc (Ver sig. columna)
480p (4:3)	Default a modo COMP. <b>Nota:</b> La imagen es estimada Horizontalmente.	4:3, Comp o Acerc (Ver sig. columna)
480i	Default a modo JUSTO	4:3, Comp, Justo o Acerc (Ver sig. columna)

El botón **ASPECT** le permite seleccionar uno de los cuatro modos de imagen, dependiendo del formato de la señal recibida y preferencias personales.

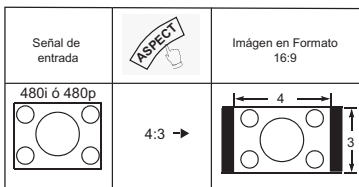

Esta opción despliega una imagen 4:3 a su tamaño estándar 4:3 con barras laterales negras. No es recomendado para ver imágenes 4:3, puede causar imagen permanente en la pantalla.

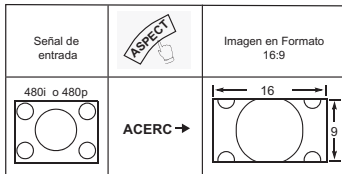

Amplia la imagen 4:3 uniformemente (ancho y alto).

**Note:** Si el menú es desplegado mientras en modo Zoom, el aspecto cambiará a modo Comp para desplegar el menú completo.

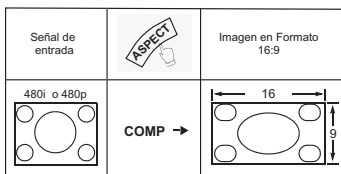

Esta opción despliega una imagen en pantalla completa. (recomendada para imágenes Anamórficas).

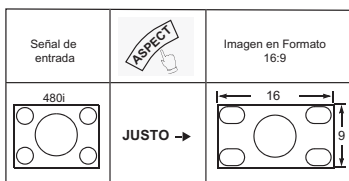

Esta opción estira la parte izquierda y derecha de una imagen 4:3 al tamaño de pantalla. El centro de la pantalla tendrá corrección de aspecto. El tamaño de la imagen depende del tamaño original. **(recomendado para uso normal.)**

### Botón BBE

Presione este botón para activar la función BBE VIVA 3D.

### Botón SAP

Presione este botón para seleccionar entre los distintos modos de audio.

- Si está recibiendo un programa en estéreo y presiona el botón SAP, usted puede seleccionar entre STEREO y MONO.

► STEREO → SAP → MONO ◄

## Operación de SPLIT

**Nota:** La imagen SPLIT no está disponible en los modos RGB y HDMI.

Esta función permite ver 2 canales diferentes, uno al lado del otro, con o sin una fuente de video externa.

**Nota:** La imagen principal y la imagen SPLIT no pueden mostrar la misma imagen.

### Procedimiento

- Presione **SPLIT** para desplegar la imagen SPLIT.
- Selecione el canal para la imagen SPLIT utilizando los botones **SPLIT CH** **DVD/VCR CH**, o los botones numéricos del **▼** **▲**

control remoto. Presione **SPLIT CTRL** **▶** y el indicador derecho (**▶**) aparecerá.

**Nota:** Los botones numéricos del control remoto solo funcionaran con la imagen SPLIT cuando el indicador derecho (**▶**) este en pantalla.



Cambie el canal de la imagen SPLIT con los botones del control remoto



Cambie el canal de la imagen principal con los botones del control remoto.

- Escoja canales para la Imagen Principal presionando **▲** **CH** or **▼** **CH** o usando el teclado numérico.

- Presione **SWAP** para intercambiar la Imagen SPLIT con la Imagen Principal derecha.

- Presione **Default** para verla información imágenes.
- Presione **SPLIT** para cancelar la pantalla Split.

## Operación de SPLIT con un Decodificador de Cable

Para ver canales de cable premium a través de decodificador de cable en la Imagen Principal:

**Nota:** Use este procedimiento si desea ver canales de cable premium en la Imagen Principal mientras ve un programa de televisión o vídeo en la pantalla SPLIT.

### Procedimiento

- Sintonize la television canal 3.
- Presione **SPLIT** en el control remoto para desplegar el marco de la pantalla SPLIT.

**Nota:** El Audio es sólo de la Imagen Principal.

- Verifique que su decodificador de cable esté Encendido.
- Escoja canales para la Imagen Principal sintonizando su decodificador de cable.
- Selecione el canal de la imagen Split presionando el

botón **SPLIT CH** **DVD/VCR CH** **▼** **▲**

## Botones de la Operación de Pantalla de SPLIT



### Botón SPLIT CTRL

Al presionar el botón **SPLIT CTRL**  habilitara el uso de los botones numéricos para cambiar el canal de la imagen SPLIT y para usar el botón TV/VIDEO para seleccionar la fuente deseada de la imagen SPLIT.

### Botón TV/VIDEO

#### Procedimiento

Presione cuando la imagen SPLIT esta desplegada para seleccionar la fuente de video deseada.

- Presione el botón **SPLIT**  para mostrar la imagen SPLIT.
- Seleccione la fuente de video deseada para la imagen SPLIT presionando los botones **SPLIT CTRL**  y **TV/VIDEO** .
- Presione el botón **TV/VIDEO** en el control remoto para mostrar el menú de selección de fuente.
- Presione el botón numérico correspondiente en el control remoto para seleccionar la fuente deseada.



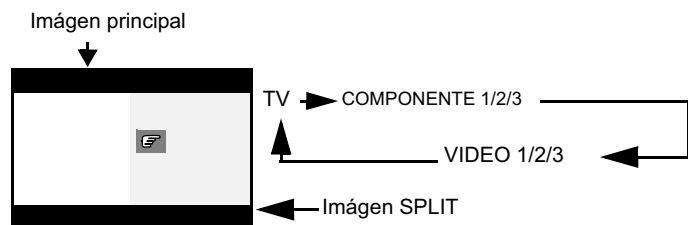

**Nota:** La fuente de la imagen SPLIT solo puede ser seleccionada mientras el indicador () es mostrado.



### Botón Search

Esta función permite hacer una búsqueda de todos los canales disponibles.

#### Procedimiento

- Presione el botón **SPLIT**  para desplegar el marco de la pantalla Split.
- Presione **SEARCH**  para desplegar los marcos de búsqueda.
- Presione **SEARCH**  botón de nuevo para detener la función de búsqueda. El canal de la Split será el último marco activo.
- Presione **SPLIT**  para cancelar el marco de la Split.

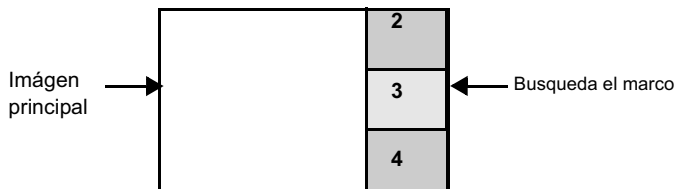





**Nota:** Cuando la fuente de la imagen principal es por Photo viewer, componentes o HDMI, la característica de búsqueda no esta disponible.

### Botón Freeze

Esta función es utilizada para congelar la imagen en la Split.

#### Procedimiento



- Presione **SPLIT**  para desplegar el marco de la Split.
- Presione **FREEZE**  de nuevo para descongelar la imagen.
- Presione **FREEZE**  de nuevo para descongelar la imagen.
- Presione **SPLIT**  para cancelar el marco de la Split.



### Función de congelamiento de imagen principal

Esta función se usa para congelar la imagen principal y desplegarla la en SPLIT.

#### Procedimiento

- Para congelar la imagen principal, presione **FREEZE**  mientras la SPLIT no esten desplegados.
- La imagen principal congelada aparecera en la en SPLIT.
- Presione **FREEZE**  nuevamente para cancelar la congelación de imagen.

**Nota:** Mientras la imagen SPLIT congelada esta desplegada, solo el botón FREEZE funciona para la imagen SPLIT. El resto de los botones para la imagen SPLIT no funcionan.

### Selección directa de la fuente de video



Esta función le permite seleccionar de manera directa la fuente de video usando el botón **TV/VIDEO**  y los botones numéricos en el control remoto.

#### Procedimiento

- Presione el botón **TV/VIDEO**  en el control remoto para mostrar el menú de selección de fuente.



- Presione el botón numérico correspondiente en el control remoto para seleccionar la fuente deseada.

**Nota:** La fuente de video tambien puede ser seleccionada presionando los botones de **TV/VIDEO**  y CH .

Operación del Control Remoto

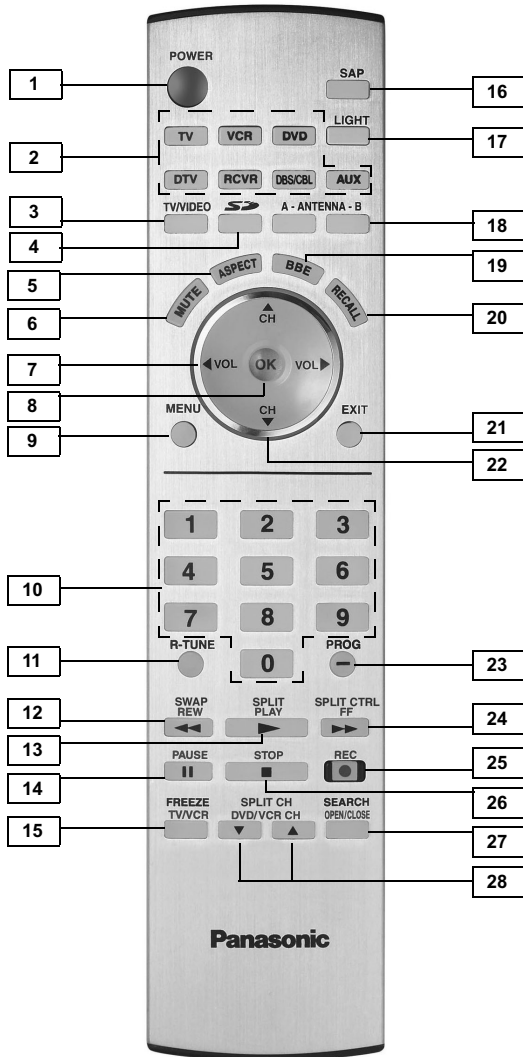

EUR7627Z20

NUMERO DE BOTON	DESCRIPCIÓN
1	<b>Presione para ENCENDER o APAGAR.</b> <i>Nota: El indicador ON/OFF estará encendido (verde) cuando el set este encendido.</i>
2	Presione para seleccionar TV, VCR ú otros aparatos a utilizar.
3	Presione para seleccionar la modalidad de televisión, split o video. <i>Nota: Vea la sección del botón TV/VIDEO en la página 14 para elegir la fuente de video de la imagen SPLIT.</i>
4	Presione para acceder el Photo Viewer. Dentro del Photo Viewer presione para acceder el menú del Photo Viewer.
5	Seleccione el tamaño de la imagen (aspecto) para igualarlo al formato de la programación. Dentro del Photo Viewer para cambiar el aspecto de la imagen en pantalla.
6	Presione para silenciar el sonido.

NUMERO DE BOTON	DESCRIPCIÓN
7	Presione para ajustar el nivel del audio de la TV y navegar en los menús.
8	Presione para entrar al menú.
9	Presione para mostrar el menú principal o regresar un paso en los menús.
10	Presione para elegir el canal ó para ingresar caracteres alfanuméricos en los menús.
11	Presione para regresar al canal previamente visto o modo de video.
12	Presione para cambiar entre la imagen principal y la SPLIT. REW - En modo VCR o DVD, presione para regresar.
13	Presione para mostrar ó remover la imagen SPLIT. En modo VCR o DVD, presione para tocar.
14	En modo VCR o DVD, presione para pausar.
15	FREEZE - En modo TV, presione para congelar la imagen en el marco SPLIT. TV/VCR - Presione para seleccionar entre modo TV o VCR en su videocasetera.
16	Presione para accesar los modos de audio (Stereo, SAP o Mono).
17	Presione para iluminar los bones del control remoto.
18	Estos botónes no funcionan con estos modelos.
19	Presione para encender o apagar.
20	Presione para desplegar o cancelar la información de canal.
21	Presione para salir del menú.
22	Presione para seleccionar el siguiente canal y navegar en los menús.
23	Presione para delimitar entre los canales mayores y menores.
24	Presione para utilizar los botónes numéricos y el de TV/VIDEO para controlar la imagen SPLIT. FF - En modo VCR o DVD, presione para adelantar.
25	En modo VCR, presione para grabar.
26	En modo VCR o DVD, presione para detener.
27	SEARCH - Presione para explorar todos los canales disponibles en los marcos de busqueda. Presione de nuevo para detener la función de busqueda. OPEN/CLOSE - Presione para abrir o cerrar la bandeja del reproductor de DVD.
28	Presione para cambiar el canal de la imagen SPLIT ó de la video casetera. Tambien cambia el capitulo en el reproductor de DVD.

ESPAÑOL

## Programación del Control Remoto

El Control Remoto Universal puede programarse para operar componentes de varios fabricantes usando los botones de función para VCR, DVD, AUX, RCVR, DTV, CABLE ó DBS. Siga los procedimientos para programar su Control Remoto con o sin código para el componente.

### Modos De Default Para El Control Remoto

Equipo	Funciona	Default
Televisión	Televisión (Solo Panasonic)	Código TV Panasonic
DTV-STB	DTV (Solo Panasonic )	Código DTV Panasonic
DBS/CABLE	DBS (preajustado)	Código DBS Panasonic
VCR	VCR (preajustado)	Código VCR Panasonic
DVD/CD	DVD y CD(preajustado)	Código DVD Panasonic
AUX	Grabadoras Personales de Video y VCR2	Código PVR Panasonic
RCVR	Receptor de audio (preajustado)	Código RCVR Panasonic

**Nota:** Determine el fabricante del componente y busque en la tabla su código.

### Procedimiento

1. Confirme que el componente esté conectado y en operación.
2. Apague el componente.
3. Presione los botones de **OK** y **POWER** juntos, **cuando menos 5 segundos**. Después de este tiempo, los botones de componentes comenzarán a destellar. Desoprima los botones ACTION y POWER.
4. Presione el botón de la función apropiada del componente en el Control Remoto. (VCR, DVD, DTV, RCVR, DBS/CBL o AUX). El botón seleccionado quedará iluminado y el resto se apagará.
5. Accese el código del componente de 3 dígitos usando el teclado numérico (botones 0 ~ 9) del Control Remoto. El botón del componente destellará dos veces.
6. Presione el botón **POWER** de el Control Remoto para probar el componente. Si éste procedimiento ha sido exitoso, el componente se encenderá.

**Nota:** Si el componente no opera con el Control Remoto, repita los pasos del 3 al 6 usando otro código (Algunas marcas tienen múltiples códigos). Si un código se ha accesado incorrectamente, o si el procedimiento toma más de 30 segundos, la programación ha fracasado y se tendrá que repetir el procedimiento.

### Programación Sin Código

Este procedimiento busca todos los códigos y se le llama "método de secuencia".

1. Confirme que el componente esté conectado y en operación.
2. Apague el componente.
3. Presione los botones **OK** y **POWER** juntos, **cuando menos 5 segundos**. Después de este tiempo, los

botones de componentes comenzarán a destellar. Desoprima los botones ACTION y POWER.

4. Presione el botón de la función apropiada del componente en el Control Remoto. El botón seleccionado quedará iluminado y el resto se apagará.

5. Presione el botón **POWER** para que el control remoto entre en modo de programación por pasos.

6. Apunte el control remoto hacia el componente.
7. Presione el botón **VOL ▶** (los botones de componentes

destellarán tres veces). Presione el botón **POWER** de el Control Remoto para probar el componente. Si éste procedimiento ha sido exitoso, el componente se encenderá.

**Nota:** Cada vez que presione el botón **VOL ▶**, asegurese que el botón del componente destelle dos veces antes de presionar el

botón **POWER**.

8. Después de que el código se ha encontrado, presione el botón **OK** para guardar el código. El botón del componente destellará dos veces.

**Nota:** Repita los pasos anteriores hasta que el código del componente se haya encontrado. Puede tomar varios intentos hasta encontrar el código correcto. Si se salta

un código, presione **POWER** **VOL ◀** y luego el botón de **POWER** para probar el código.

### Códigos de Componentes

El Control Remoto Universal tiene capacidad de operar varias marcas de componentes después de introducir el código apropiado. A causa del límite de memoria no se han incluido todos los códigos existentes, por lo cual es posible que algunos componentes no operen. El Control Remoto Universal no controla todas la funciones y características disponibles en todos los modelos.

**Escriba los números del código en este espacio. Esto le servirá como referencia cuando necesite programar su Control Remoto.**

Videocasetera □ □ □	DVD □ □ □	DVD (CD) □ □ □
DBS □ □ □	RECEPTOR □ □ □	CABLE □ □ □
AUX (PVR) □ □ □	AUX (VCR2) □ □ □	

## Códigos de Componentes (cont.)

Códigos para VCR	
Marca	Código
Admiral	335
Aiwa	332
Akai	314, 315, 316, 329
Audio Dynamic	311, 339
Bell & Howell	305, 313
Broksonic	320, 326
Canon	323, 325
CCE	343
Citizen	306
Craig	305, 306, 329
Curtis Mathes	324, 345
Daewoo	301, 324, 343
DBX	310, 311, 339
Dimensia	345
Emerson	303, 319, 320, 325, 326, 343
Fisher	305, 307, 308, 309, 313
Funai	320, 326, 334
GE	324, 333, 345
Goldstar	306
Gradiente	334
Hitachi	300, 323, 345
Instant Replay	323, 324
Jensen	339
JVC	310, 311, 334, 339
Kenwood	306, 310, 311, 339
LXI	300, 305, 306, 307, 308, 309
Magnavox	323, 324, 331
Marantz	310, 311, 339
Marta	306
Memorex	309, 324
MGA	338, 340, 341, 347, 348
Minolta	300, 345
Mitsubishi	338, 340, 341, 347, 348
Multitech	304, 347
NEC	310, 311, 334, 339
Olympic	323, 324
Optimus	306, 321, 328, 335

Códigos para VCR (Cont.)	
Marca	Código
Orion	320, 326
Panasonic	321, 322, 323, 324
Penney	300, 305, 310, 311, 324, 339, 345
Pentax	300, 311, 345
Philco	320, 323, 324, 326, 331, 343
Philips	323, 324, 331
Pioneer	323
Proscan	300, 301, 302, 323, 324, 331, 333, 345, 346
Quasar	321, 322, 323, 324
Radio Shack	305, 309, 324, 333, 336, 340
RCA	300, 301, 302, 323, 324, 331, 333, 345, 346
Realistic	305, 309, 324, 336, 340
Samsung	302, 304, 333
Sansui	320, 326, 339, 352
Sanyo	305, 309, 313
Scott	301, 302, 304, 309, 320, 326, 338, 340, 347, 348
Sears	300, 305, 306, 307, 308
Sharp	335, 336
Shintom	317
Signature 2000	335
Singer	337
Sony	328, 329, 330
Sylvania	331, 324, 331
Tashiro	306
Tatung	310, 311, 339
Teac	310, 311, 339
Technics	321, 322, 323, 324
Teknika	324
Toshiba	301, 346
Vector Research	311
Wards	306, 309, 335, 336, 344
Yamaha	305, 310, 311, 339
Zenith	306, 344

Códigos para Decodificador de Cable	
Marca	Código
ABC	224
Archer	225, 232
Cableview	205, 232
Citizen	205, 222
Curtis	212, 213
Diamond	224, 225, 232
Eagle	229
Eastern	234
GCbrand	205, 232
Gemini	222
General Instrument/ Jerrold	211, 219, 220, 221, 222, 223, 224, 225, 226, 227
Hamlin	212, 218, 240, 241, 242, 245
Hitachi	203, 224
Macom	203, 204, 205
Magnavox	233
Memorex	230
Movietime	205, 232
Oak	202, 237, 239
Panasonic	209, 210, 114
Philips	206, 207, 228, 229, 230
Pioneer	201, 216
Pulsar	205, 232
Puser	232
RCA	215
Realistic	232
Regal	212, 218, 240, 241, 242, 245,
Regency	234
Rembrandt	205, 232, 237
Samsung	205
Scientific Atlanta	211, 212, 213
Slmark	201, 205
Sprucer	205, 210
Stargate	205, 232
Television	201, 205
Texscan	244
Tocom	235
Toshiba	204
Unika	225, 232
Universal	222, 232
Videoway	206
Viewstar	229, 230
Zenith	200, 217
Zenith/ Drake Satellite	200

Códigos para DBS	
Marca	Código
Dish Network (Echostar)	105, 115, 116
Echostar	105
Express VU	105, 115
G. E.	106
G.I. (General Instrument)	108
Gradiente	114
Hitachi	103, 111, 112
HNS (Hughes)	103
Magnavox	101, 102
Panasonic	104
Philips	101, 102
Primostar	108
Proscan	106, 109, 110, 113
RCA	106, 109, 110, 113
Sony	107
Star Choice	103, 108
Thoshiba	100
Uniden	101, 102
Zenith	127
Códigos para DVD	
Marca	Código
Denon	100
Ferguson	101
JVC	109
Mitsubishi	105
Nordmende	101
Panasonic	100
Philips	103
Pioneer	102
RCA	101
Saba	101
Samsung	110
Sharp	108
Sony	104
Technics	100
Thomson	101
Toshiba	103
Yamaha	100
Zenith	107

Códigos de Componentes (Cont.)

ESPAÑOL

Códigos para Equipos de Casete	
Marca	Código
Aiwa	223, 224, 225
Denon	231
Fisher	203
Jensen	214
JVC	229, 230
Kenwood	200, 207
Marantz	202
Nakamichi	205
Onkyo	208, 209, 213
Panasonic	216, 218
Philips	222
Denon	231
Fisher	203
Jensen	214
JVC	229, 230
Kenwood	200, 207
Marantz	202
Nakamichi	205
Onkyo	208, 209, 213
Panasonic	216, 218
Philips	222
Pioneer	204
RCA	226, 227, 228
Sansui	205, 210
Sharp	231
Sony	219, 220
Teac	210, 211, 215
Technics	216, 218
Yamaha	201, 202

Códigos para Receptores	
Marca	Código
Admiral	120
Aiwa	125, 126
Denon	134, 135, 136
Fisher	104
Garrard	113
Harman Kardon	115, 123
Jensen	129
JVC	132, 133
Kenwood	100, 108
Magnavox	127
Marantz	124
McIntosh	116
Nakamichi	106
Onkyo	109, 114
Optimus	103, 127, 130, 131
Panasonic	118, 119, 121
Philips	123
Pioneer	105, 107
Quasar	118, 119, 121
RCA	103, 105, 127, 130, 131
Sansui	103, 111, 139
Sharp	134, 137
Sony	122
Soundesign	138
Teac	111, 112, 113
Technics	118, 119, 121
Victor	132, 133
Yamaha	101, 102

Códigos para reproductor de CD	
Marca	Código
Admiral	226
Aiwa	233, 235
Carver	229
Denon	242
Emerson	239
Fisher	205
Harman/Kardon	219, 220, 221, 223
Hitachi	207
Jensen	234
JVC	240, 241, 245
Kardon	223
Kenwood	200, 201, 211, 245
LXI/Sears	236
Magnavox	229, 232
Marantz	229
McIntosh	221
Nakamichi	210
Onkyo	214, 215
Optimus	208, 218, 220, 222
Panasonic	224, 225, 227
Philips	229, 230
Pioneer	208
Quasar	224, 225, 227
RCA	231, 237, 238, 247
Sansui	210, 246
Sanyo	205
Scott	210, 246
Sharp	242, 243
Sherwood	220
Sony	228
Soundesign	244
Teac	212, 216, 218
Technics	224, 225, 227
Victor	240, 241, 245
Yamaha	202, 203, 204

Códigos para Grabadoras Personales de Video	
Marca	Código
Panasonic Replay TV	100
Philips Tivo	102
Sony Tivo	101



## Operación de Componentes con el control remoto

**Nota:** Refierase a la página 16 para procedimientos de programación del Control remoto.

### Operación de una Videocasetera

Programa el control remoto para utilizar con la Videocasetera.

Para Hacer Esto...	Oprima	Para Hacer Esto...	Oprima
Encender/Apagar	POWER	Regresar	REW
Seleccionar modo de entrada de TV para la Videocasetera	TV/VIDEO	Adelantar	SPLIT CTRL FF
Cambiar canales arriba/abajo	CH CH	Seleccionar Canal	1 2 3 4 5 6 7 8 9 0
Cambiar canales arriba/abajo	SPLIT CH DVD/VCR CH	Pausar	PAUSE
Grabar	REC	Cambiar a modo TV o Videocasetera	FREEZE TV/VCR
Reproducir	SPLIT PLAY	Despliegue en pantalla	RECALL
Detener	STOP		

### Operación de DBS

Programa el control remoto para utilizar con el DBS.

Para Hacer Esto...	Oprima	Para Hacer Esto...	Oprima
Encender/Apagar	POWER	Navegación izquierda/derecha	◀ VOL VOL ▶
Pista de Audio del STB	SAPP	Action del STB	OK
Navegación Arriba/Abajo	CH CH	Seleccionar Canal	1 2 3 4 5 6 7 8 9 0
Cambiar el canal Arriba/Abajo	SPLIT CH DVD/VCR CH	Sintonizar el Canal previo	R-TUNE
Aspecto DBS	ASPECT	Guión para canal de STB	PROG
Menú STB	MENU	Busqueda del STB	OPEN/CLOSE
Salir del menú STB	EXIT	Guía STB	SWAP REW
Programar Información	RECALL	Saltar STB	SPLIT CTRL. FF
Favoritos del STB	SPLIT PLAY	Cambiar a modo TV o SAT.	FREEZE TV/VCR
Grabar STB	REC		

### Operación de DVD

Programa el control remoto para utilizar con el DVD.

Para Hacer Esto...	Oprima	Para Hacer Esto...	Oprima
Encender/Apagar	POWER	Saltar <<	SWAP REW
Navegación izquierda/derecha	◀ VOL VOL ▶	Saltar >>	SPLIT CTRL. FF
Navegación Arriba/Abajo	CH CH	Seleccionar Capitulo	1 2 3 4 5 6 7 8 9 0
Cambiar el canal Arriba/Abajo	SPLIT CH DVD/VCR CH	Pausar	PAUSE
Grabar	REC	Seleccionar	OK
Reproducir	SPLIT PLAY	Despliega DVD	RECALL
Detener	STO	Menú	MENU
Abrir/Carrar	SEARCH OPEN/CLOSE	Título	R-TUNE
Saltar -/+	PAGE	Vuelta	EXIT

### Operación de reproductor de disco compacto

Programa el control remoto para utilizar con el reproductor de disco compacto.

Para Hacer Esto...	Oprima	Para Hacer Esto...	Oprima
Encender/Apagar	POWER	Reproducir	SPLIT PLAY
Formato de tiempo	RECALL	Seleccionar pista	1 2 3 4 5 6 7 8 9 0
Pista siguiente/previa	CH CH	Busqueda hacia atrás	SWAP REW
Rand/rep.	SPLIT CH DVD/VCR CH	Siguiente disco	R-TUNE
Busqueda adelante	SPLIT CTRL. FF	Abrir/Carrar	SEARCH OPEN/CLOSE
Detener	STOP	Pausar	PAUSE

**Operación de DTV**

Programa el control remoto para utilizar con el DTV.

Para Hacer Esto...	Oprima	Para Hacer Esto...	Oprima
Encender/Apagar	POWER ●	Información del programa	RECALL
SAP	SAP □	Seleccionar modo de entrada para la DTV	TV/VIDEO □
Navegación Arriba/Abajo	▲ CH ▼	Seleccionar canal	1 2 3 4 5 6 7 8 9 0
Navegación izquierda/derecha	◀ VOL VOL ▶	Guión para canal	PROG ⊖
Aspect	ASPECT	Grabar	REC ●
Action DTV	OK ●	Menú	MENU ○
Salir	EXIT ○	Sintonizar el canal previo	R-TUNE ○

**Operación de reproductor de cassetes**

Para operar un reproductor de cassetes, el control remoto debe ser programando en la opción AUX para la marca del equipo.

Para Hacer Esto...	Oprima	Para Hacer Esto...	Oprima
Encender/Apagar	POWER ●	Regresar	SWAP REW ◀◀
Grabar	REC ●	Adelantar	SPLIT CTRL FF ▶▶
Reproducir	SPLIT PLAY ▶	Pausar	PAUSEE ▬▬
Detener	STOP ■	Abrir/Cerrar	SEARCH OPEN/CLOSE □
Unidad A/B	R-TUNE ○		

**Operación de receptor de audio**

Programa el control remoto para utilizar con el receptor de audio.

Para Hacer Esto...	Oprima	Para Hacer Esto...	Oprima
Encender/Apagar	POWER ●	Volúmen +/-	◀ VOL VOL ▶
Audio Mudo	MUTE	Para seleccionar fuente de AV ó componentes	AV1 Press 1 AV2 Press 2 AV3 Press 3 AV4 Press 4 CD Press 5 TUNER Press 6 PHONO Press 7 TAPE Press 8 AUX Press 9
Cambiar fuente	TV/VIDEO □	Envolvente -	SWAP REW ◀◀

Para Hacer Esto...	Oprima	Para Hacer Esto...	Oprima
Sintonizador +/-	▲ CH ▼	Envolvente +	SPLIT CTRL FF ▶▶
Central +/-	SPLIT CH DVD/VCR CH ▼ ▲		

**Operación de PVR**

Programa el control remoto para utilizar con el PVR.

Para Hacer Esto...	Oprima	Para Hacer Esto...	Oprima
Encender/Apagar	POWER ●	Regresar	SWAP REW ◀◀
Seleccionar TV ó VCR	TV/VIDEO □	Adelantar	SPLIT CTRL FF ▶▶
Arriba/Abajo PVR	▲ CH ▼	Seleccionar canal	1 2 3 4 5 6 7 8 9 0
Izquierda/derecha PVR	◀ VOL VOL ▶	Pausar	PAUSE ▬▬
Cambiar canal	SPLIT CH DVD/VCR CH ▼ ▲	Repetir zona	R-TUNE ○
Selecciónar PVR	OK ●	Repetición instantánea	FREEZE TV/VCR □
Grabar	REC ●	Regresar	PROG ⊖
Reproducir	SPLIT PLAY ▶	Salto rápido	SEARCH OPEN/CLOSE □
Detener	STOP ■	Salir	EXIT ○
Menu	MENU ○	Seleccionar	RECALL

**Operación de decodificador de Cable**

Programa el control remoto para utilizar con la caja de cable.

Para Hacer Esto...	Oprima	Para Hacer Esto...	Oprima
Encender/Apagar	POWER ●	Vol +/-	◀ VOL VOL ▶
Mudo	MUTE	Seleccionar	OK ●
Cambiar el canal Arriba/Abajo	▲ CH ▼	Seleccionar Canal	1 2 3 4 5 6 7 8 9 0
Cambiar el canal Arriba/Abajo	SPLIT CH DVD/VCR CH ▼ ▲	Sintonizar el canal previo	R-TUNE ○

Navegación básica del menu

Presione  para desplegar el menu Principal.

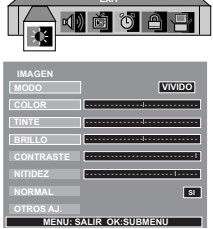

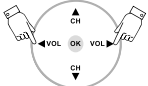
Presione  para seleccionar el icono deseado.



Presione  para acceder al campo del submenu.

campo del submenu

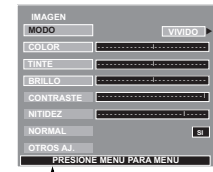

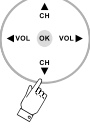
Presione  para seleccionar el sub-menu deseado.

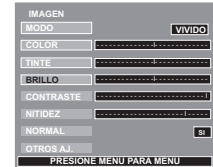

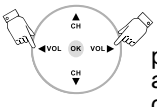
Presione  para seleccionar o ajustar el sub-menu deseado.

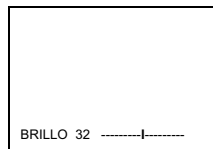

**Nota: Para Sub-menu con OTROS AJ.**

Presione  para seleccionar OTROS AJ.



Presione  para entrar al sub-menu.



campo para el sub-sub-menu

Presione  para seleccionar el sub-sub-menu deseado.

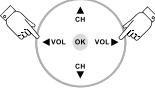

Presione  para seleccionar o ajustar el sub-sub-menu deseado.

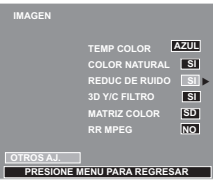

**Nota: Para salir de menu.**

Presione  para salir del Menu Principal.

ó

Presione  repetidamente hasta seleccionar el icono del menu Principal.

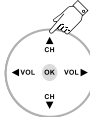

Icono del Menu Principal

Presione  para salir del Menu Principal.



Imagen normal

## Operación del Menu de Iconos

### IMAGEN

**Nota:** Mientras la funciones del sub-menu estan remarcadas, presione **VOL ▶** para ajustar o activar.

- MODO - Le permite escoger uno de tres modos de imagen preseleccionados para ver el programa. El seleccionar esta función también afectara Temp Color.

AJUSTES PREDISPUESOTOS DE FABRICA PARA MODO Y TEMP COLOR

MODO	TEMP. COLOR
VIVIDO	AZUL
ESTANDAR	NORMAL
CINEMA	ROJO

**Nota:** Cada modo tiene sus propios ajustes de imagen Color, brillo, tinto, contraste, nitidez y de Temp. Color.

- VIVIDO - Este el modo de fábrica. Crea una imagen de contraste y nitidez mejorados para ver se en un cuarto bien iluminado.
- ESTANDAR - Este el modo de fábrica. Crea una imagen de contraste y nitidez mejorados para ver se en un cuarto bien iluminado.
- CINEMA - Seleccione este modo par ver peliculas en un cuarto oscuro. Provee una imagen más suave, tipo cine.

**Notas:**

- Cuando la entrada de video sea RGB, el modo cambiara de Cinema a Photo.
- Cuando este usando el Photo Viewer, el modo cambiara a Photo y no será podrá ser modificado.

- COLOR - Ajusta la intensidad del color deseada.
- TINTE - Ajusta los tonos naturales de la piel.
- BRILLO - Ajusta las áreas oscuras para detalles más nítidos.
- CONTRASTE - Ajusta las área blancas de la imagen.
- NITIDEZ - Ajusta para dar mejor claridad a los detalles de la silueta.
- NORMAL - Reajusta todas las modificaciones de la imagen a los predispuestos de fábrica.



### OTROS AJ.

Seleccione OTROS AJ. y presione **VOL ▶** par desplegar el sub sub-menu.

**Nota:** Mientras las funciones del sub sub-menu estan remarcadas, presione **VOL ▶** para seleccionar o activar.



- TEMP COLOR (temperatura) - Para aumentar o disminuir el rojo y e azul para acomodarse a las preferencias personales.
- COLOR NATURAL - Esta función expande el rango de reproducción del color, lo que resulta en imagenes mas vivas con una graduación de colores mas natural y tonos mas delicados.

- REDUC DE RUIDO - Reduce el ruido de canal normalmente llamado "nieve".
- 3D Y/C FILTRO - Minimiza el ruido y cruce de color en la imagen.
- MATRIZ COLOR - Disponible solo con señal 480p. Seleccione HD o SD para ajuste automático de los parámetros de color para transmisiones de HD (alta definición) y SD (definición estándar). Esta función no se puede seleccionar cuando se ve programación regular de TV (NTSC).

**Nota:** Cuando esté viendo una señal de DTV en un formato no-estándar, puede cambiar los parámetros de color manualmente para obtener una mejor calidad de imagen.

- MPEG NR - Esta característica reduce el ruido de "bloques" ocasionado por la compresión de video MPEG utilizado en DVD y HDTV.

### AUDIO

**Nota:** Mientras la funciones del sub-menu estan remarcadas, presione **VOL ▶** para ajustar o activar.

- MODO - Seleccione ESTEREO, SPA (Programa Secundario de audio) o MONO. (Use MONO cuando la señal de estéreo es débil.)
- BAJOS - Aumenta o disminuye los sonidos bajos
- ALTOS - Aumenta o disminuye los sonidos altos.
- BALANCE - Enfatiza el volumen del altavoz derecho / izquierdo.
- NORMAL - Reajusta BAJOS, ALTOS y BALANCE a los niveles prefijados de fábrica.



### OTROS AJ.

**Nota:** Mientras las funciones del sub sub-menu estan remarcadas, presione **VOL ▶** para seleccionar o activar.



- SONIDO IA - Automáticamente mantiene el volumen constante entre programas y comerciales.
- BBE VIVA 3D - BBE VIVA provee una imagen precisa natural 3D con sonido hi-fi. La claridad del sonido es mejorada por BBE mientras el ancho, profundidad y altura de la imagen del sonido 3D BBE. BBE VIVA es compatible con toda la programación de TV incluyendo noticias, musica, dramas, peliculas y deportes así como también juegos electronicos. BBE VIVA mejora el efecto del sonido envolvente, mientras mantiene la claridad del dialogo.
- BBE® - El Sonido de Alta Definición BBE restaura la claridad y presencia para un mejor entendimiento del habla y realismo musical.
- ENVOLVENTE - Sonido envolvente tridimensional con dos altavoces.

**AUDIO (cont.)**

**OTROS AJ. (cont.)**

- HDMI In - Cuando se utilice HDMI, esta opción le permitirá cambiar entre entrada analoga y entrada digital.
  - Auto - Selecciona automaticamente señal analoga/ Digital.
  - Digital - Solo entrada digital.
  - Analog - Solo entrada Analoga.
- ALTAVOCES - Esta funcion se utiliza cuando se concta la salida de audio a un amplificador EXTERNO.
  - SI - Los Altavoces de la televisión funcionan normalmente.
  - APAGADAS Y SALIDA DE AUDIO VARIABLE - Los Altavoces de la TV están apagados, el sonido es ajustable mediante la televisión.
  - APAGADAS Y SALIDA DE AUDIO FIJA - Los Altavoces de la TV están apagados, el sonido es ajustable sólo mediante el amplificador externo.

**CANALES**

**BUSQUEDA** - Seleccionar FAV ó TODOS.

*Nota:* Utilice el teclado numerico del control remoto para seleccionar CANALES FAVORITOS.

**FAVORITOS** - Para introducir hasta 16 canales favoritos.



**OTROS AJ.**

Seleccione OTROS AJ. y presione **VOL** ► para desplegar el sub sub-menu.

- PREFIJADO** - Asigne los números de canal para los títulos/siglas prefijados.

**Procedimiento**

- Presione **CH** ▼ para seleccionar el titulo prefijado deseado.
- Use los botones numéricos del control remoto para seleccionar el canal deseado (hacer referencia a su guía de TV local).

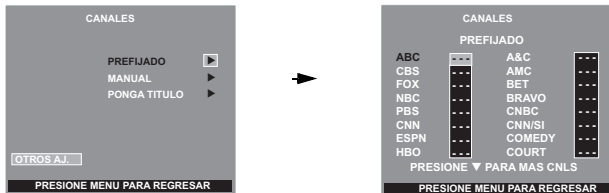

*Nota:* Para borrar un canal, presione ◀ **VOL** cuando el canal está seleccionado

- MANUAL** - Para introducir los números y titulos manualmente.

*Nota:* Use los botones numéricos del control remoto para seleccionar el canal deseado (hacer referencia a su guía de TV local).

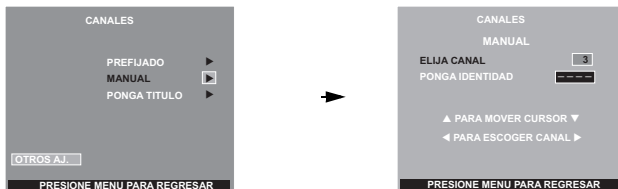

- PONGA TITULO** - Para clasificar las conexiones de entrada de video que se visualizan en la pantalla.

*Nota:* Solo Skip está disponible para la etiqueta de RGB1 y RGB2.

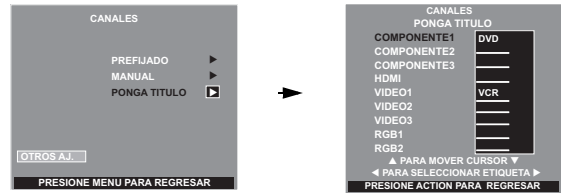

**Procedimiento**

- Presione **CH** ▼ ó **CH** ▲ para mover cursor.
- Presione ◀ **VOL** ó **VOL** ► para seleccionar la etiqueta de entrada predefinida (ver tabla inferior).

**Tabla de etiquetas de entrada**

Etiqueta	Cuando usar
VCR	Seleccione cuando tiene conectada una VCR a la entrada de video
DVD	Seleccione cuando tiene conectado un DVD a la entrada de video.
BRINCAR	Seleccione para saltar esa entrada cuando no está en uso
CABLE	Seleccione cuando tiene conectado un decodificador de cable a la entrada de video.
DBS	Seleccione cuando tiene conectado un DBS a la entrada de video.
DTV STB	Seleccione cuando tiene conectado un Decodificador de Televisión Digital a la entrada de video.
PVR (Grabadoras de Video Personal)	Seleccione cuando tiene conectada una Grabadora de Video Personal a la entrada de video.
JUEGO	Seleccione cuando tiene conectado un Juego a la entrada de video.
AUX	Seleccione cuando tiene otro aparato conctado
	Seleccione para borrar la etiqueta

**CRONOMETRO**

*Nota:* Utilice **CH** ▲ o **CH** ▼ para remarcar y utilice ◀ **VOL** o **VOL** ► para seleccionar.

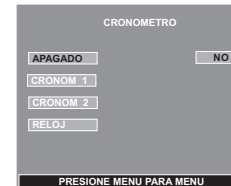

- APAGADO** - En el menú de Cronometro, seleccione Apagado para programar la Televisión en 30, 60 ó 90 minutos. Seleccione NO para desactivar el Cronometro.

- Cronom 1 y Cronom 2** - Seleccione uno ó dos cronómetros, para encender y apagar la televisión a la hor, canal, días seleccionados.

**Notas:**

- La televisión se activado automáticamente después de 90 minutos cuando se encendió con el CRONOMETRO. Si se selecciona APAGAR o si se presiona una tecla, el apagado automático de 90 minutos se cancela.
- El CRONOMETRO está activo cuando la televisión está apagada o encendida. La televisión cambiará al canal seleccionado a la hora seleccionada según se ajustó en el CRONOMETRO.

**CRONÓMETRO (cont.)**

- ❑ **Ajuste del reloj** - Ajuste la hora y día de la semana.

**BLOQUEO** 

- ❑ **CREAR CLAVE** - Use el teclado numérico para introducir su código de cuatro dígitos. (Use un código fácil de recordar, y escríbalo en un lugar seguro.)

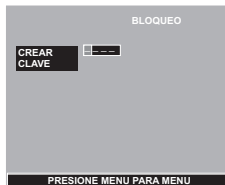

- ❑ **BLOQUEO** - para prevenir juegos de vídeo y videocasetes de ser vistos. Use un código que sea fácil de recordar y escríbalo en un lugar seguro.

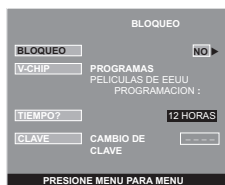

**Notas:**

- Si usted no recuerda su código, el BLOQUEO se desactivará en 12, 24, ó 48 horas dependiendo de lo que esté ajustado. Sea cuidadoso al seleccionar SIEMPRE. Si SIEMPRE ha sido seleccionado, y olvida su código secreto, la TV debe ser atendida por un técnico calificado para limpiar el ajuste de BLOQUEO.
- Si selecciona CAMBIO DE CLAVE, e introduce un código diferente al usado previamente en el menú de BLOQUEO, su nuevo código queda como el código definitivo.

**Procedimiento**

- Presione **VOL** ► para seleccionar.
  - NO - Para apagar la función de bloqueo.
  - JUEGO - Para bloquear las canales 3, 4 y las entradas de vídeo.
  - CANAL - Para bloquear hasta cuatro canales de su elección
  - TODOS - Para bloquear todos los canales y entradas de vídeo.



- Presione **MENU**  y **CH** ▼ para seleccionar cuánto tiempo?.
- Presione **VOL** ► para seleccionar 12 Horas, 24 Horas, 48 Horas ó Siempre.

**Nota:** Si **BLOQUEO**, **CANAL** o **TODOS** está activado, y se selecciona alguna de las entradas de video o canales bloqueados, el mensaje **BLOQUEADO** aparecerá en la esquina superior derecha de la pantalla de la televisión.

- ❑ **V-CHIP** - Tecnología V-CHIP permite usar clasificaciones al ver programas de televisión.

Esta innovación permite a los padres bloquear varios tipos de programación de TV a su discreción.

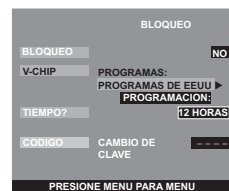

**Procedimiento**

- Presione **CH** ▼ para remarcar **INGRESAR CLAVE**
- Use el teclado numérico para introducir su código de cuatro dígitos. (Use un código fácil de recordar, y escríbalo en un lugar seguro.)
- Presione **CH** ▼ para remarcar **V-CHIP**.
- Presione **◀ VOL** or **VOL ▶** para seleccionar **PROGRAMAS DE EEUU**, **PELICULAS DE EEUU**, **INGLES DE CANADA** o **FRANCES DE CANADA**.
- Presione **CH** ▼ para seleccionar **PROGRAMACION**.
- Presione **◀ VOL** ó **VOL ▶** para desplegar la tabla de clasificación **Programas EEUU**, **Peliculas EEUU**, **Ingles de Canada** ó **Frances de Canada**.
- Presione **VOL** ► para seleccionar **SI** ó **NO**.
- Presione **CH** ▼ para seleccionar **NO CLASIFICADOS** para **Programas de EEUU** y **Peliculas de EEUU** o **VER NO CLASIFICADOS** para **Ingles de Canada** y **Frances de Canada**.
- Presione **VOL** ► para seleccionar **SI** ó **NO**.

**Programas de EEUU**

Las características de este modelo de televisión y la Tecnología V-CHIP permite usar clasificaciones al ver programas de televisión. Esta innovación permite a los padres bloquear varios tipos de programación de TV a su discreción.

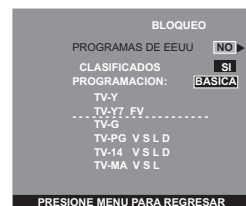

**Nota:** Si se selecciona "SI" se recibirán programas NO CLASIFICADOS. Si se selecciona "NO" se bloquearán los programas NO CLASIFICADOS.

**Procedimiento**

- Presione **CH** ▼ para seleccionar **PROGRAMACION**.
- Presione **VOL** ► para seleccionar **BASICA** ó **DETALLADA**.
  - BASICA** - Solo le permite seleccionar clasificaciones generales como **TV-Y**, **TV-PG**, etc.
  - DETALLADA** - Le permite seleccionar clasificaciones generales y contenido como **V**, **L**, etc.
- Presione **CH** ▼ ó **CH** ▲ para mover el cursor entre las diferentes clasificaciones.
- Use **◀ VOL** ó **VOL ▶** para seleccionar las clasificaciones que desea bloquear (**ROJO**) y desactivar el bloqueo (**VERDE**).

**BLOQUEO (cont.)**

**Programas de EEUU (cont.)**

- Presione **MENU** para regresar a V-CHIP SET.
- Presione **CH ▼** para realzar TIEMPO?
- Presione **◀ VOL** ó **VOL ▶** para seleccionar 12, 24, 48 horas ó SIEMPRE.
- Presione **MENU** para regresar al Menu Principal, despues presione **CH ▲** para salir.

<b>Precauciones del Cliente</b>	
<p>El sistema V-CHIP que es usado en este equipo es capaz de bloquear programas “NO CLASIFICADOS” (no clasificados, clasificación no aplicable y ninguna) de acuerdo a la sección 15.120(e)(2) del Comité Federal de Comunicaciones de los Estados Unidos. Si la opción de bloqueo “NO CLASIFICADO” es escogida “pueden ocurrir resultados inesperados y posiblemente confusos, además usted podría no recibir boletines de emergencia o cualquiera de los siguientes tipos de programación:”</p> <ul style="list-style-type: none"> <li>• Boletines de Emergencia (como mensajes de EAS (Servicios de Alerta en Emergencias, advertencias del clima y otros)</li> <li>• Programas originados localmente</li> <li>• Noticias</li> <li>• Política</li> <li>• Anuncios de Servicio Público</li> <li>• Religioso</li> <li>• Deportes</li> <li>• Estado del Tiempo</li> </ul>	

**Tabla De Programas De EEUU**

NR	No clasificado. Vea Precauciones del Cliente.
TV-Y	<b>Todos los niños.</b> Los temas y elementos en este programa están especialmente diseñados para un público infantil, incluyendo niños de 2-6 años.
TV-Y7	<b>Dirigido a niños mayores.</b> Los temas y elementos en este programa pueden incluir ligera violencia física o cómica, o puede asustar a niños menores de 7 años.
TV-G	<b>Audiencia General.</b> Contiene poca o nada de violencia, nada de lenguaje fuerte, y poco o nada de diálogo o situaciones con contenido sexual.
TV-PG	<b>Guía de los padres sugerida.</b> El programa puede contener lenguaje obsceno infrecuente, violencia limitada, diálogos o situaciones sexualmente sugestivas.
TV-14	<b>Advertencia a los padres.</b> Este programa puede contener temas sofisticados, contenido sexual, lenguaje inapropiado, y violencia más intensa.
TV-MA	<b>Sólo audiencia Madura.</b> Este programa puede contener temas para adultos, lenguaje profano, violencia gráfica y contenido sexual explícito.
FV	<b>FANTASIA/ CARICATURAS CON VIOLENCIA</b>
V	<b>VIOLENCIA</b>
S	<b>SEXO</b>
L	<b>LENGUAJE OFENSIVO</b>
D	<b>DIALOGO CON CONTENIDO SEXUAL</b>

**Películas de EEUU**

Las características de este modelo de televisión y la “Tecnología V-CHIP” permite usar clasificaciones al ver películas o vídeos. Esta innovación permite a los padres bloquear varios tipos de películas y vídeos a su discreción.

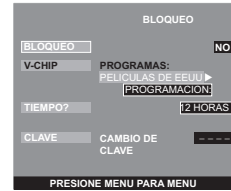

**Nota:** Algunas veces las películas no son clasificadas por una variedad de razones. Películas antiguas y extranjeras normalmente no tienen clasificación.

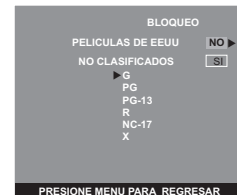

**Procedimiento**

- Presione **CH ▼** ó **CH ▲** para mover el cursor entre las diferentes clasificaciones.
- Use **◀ VOL** ó **VOL ▶** para seleccionar las clasificaciones que desea bloquear (**ROJO**) y desactivar el bloqueo (**VERDE**).
- Presione **MENU** para regresar a V-CHIP SET.
- Presione **CH ▼** para realzar TIEMPO?.
- Presione **◀ VOL** ó **VOL ▶** para seleccionar 12, 24, 48 horas ó SIEMPRE.
- Presione **MENU** para regresar al Menu Principal, despues presione **CH ▲** para salir.

**Tabla De Clasificacion De Peliculas De EEUU**

NR	PROGRAMA NO CLASIFICADO Y NA (NO APLICABLE). Película que no ha sido clasificada o que la clasificación no aplica.
G	<b>AUDIENCIA GENERAL.</b> Se admiten todas las edades.
PG	<b>GUIA DE LOS PADRES SUGERIDA.</b> Con material no aconsejable para niños..
PG-13	<b>FUERTE SUPERVISION DE LOS PADRES.</b> Con material que puede ser inapropiado para niños menores de 13 años.
R	<b>RESTRINGIDO.</b> Menores de 17 años necesitan ir acompañados de uno de los padres ó un adulto.
NC-17	<b>NO SE ADMITE NADIE DE 17 AÑOS O MENOS.</b>
X	<b>SOLO ADULTOS.</b>

**BLOQUEO (cont.)**

**Inglés de Canada**

Las características de este modelo de televisión y la “Tecnología V-CHIP” permite usar clasificaciones al ver películas o videos. Esta innovación permite a los padres bloquear varios tipos de películas y videos a su discreción.

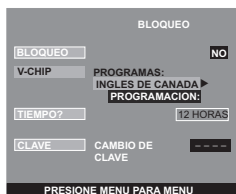

**Nota:** E (Exento) Los programas exentos incluyen: noticieros, deportivos, documentales y programas informativos; programas de entretenimiento, videos musicales, y programación variada.



**Procedimiento**

- Presione **CH ▼** ó **CH ▲** para mover el cursor entre las diferentes clasificaciones.
- Use **◀ VOL** ó **VOL ▶** para seleccionar las clasificaciones que desea bloquear (ROJO) y desactivar el bloqueo (VERDE).
- Presione **MENU** para regresar a V-CHIP SET.
- Presione **CH ▼** para realzar TIEMPO?
- Presione **◀ VOL** ó **VOL ▶** para seleccionar 12, 24, 48 horas o SIEMPRE.
- Presione **MENU** para regresar al Menu Principal, despues presione **CH ▲** para salir.

**Tabla De Ingles De Canada**

<b>E</b>	<b>Exento</b> - Los programas exentos incluyen: noticieros, deportivos, documentales y programas informativos; programas de entretenimiento, videos musicales, y programación variada.
<b>c</b>	<b>Programación dirigida a niños menores de 8 años.</b> No contiene lenguaje ofensivo, sexual ni desnudos.
<b>C8+</b>	<b>Programación considerada apta para niños de 8 años en adelante.</b> No tiene contenido sexual ni desnudos.
<b>G</b>	<b>AUDIENCIA GENERAL.</b> Se admiten todas las edades.
<b>PG</b>	<b>GUIA DE LOS PADRES SUGERIDA.</b> Con material no aconsejable para niños.
<b>14+</b>	<b>Programación que por su contenido no es recomendada para espectadores menores de 14 años.</b> Se recomienda a los padres discreción con audiencia adolescente.
<b>18</b>	<b>SOLO ADULTOS</b>

**Francés de Canada**

Las características de este modelo de televisión y la “Tecnología V-CHIP” permite usar clasificaciones al ver películas o videos. Esta innovación permite a los padres bloquear varios tipos de películas y videos a su discreción.

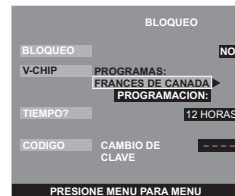

**Nota:** E (Si se selecciona “SI” se recibirán programas NO CLASIFICADOS. Si se selecciona “NO” se bloquearán los programas NO CLASIFICADOS.



**Procedimiento**

- Presione **CH ▼** ó **CH ▲** para mover el cursor entre la diferentes clasificaciones.
- Use **◀ VOL** ó **VOL ▶** para seleccionar las clasificaciones que desea bloquear (ROJO) y desactivar el bloqueo (VERDE).
- Presione **MENU** para regresar a V-CHIP SET.
- Presione **CH ▼** para realzar TIEMPO?
- Presione **◀ VOL** ó **VOL ▶** para seleccionar 12, 24, 48 horas o SIEMPRE.
- Presione **MENU** para regresar al Menu Principal, despues presione **CH ▲** para salir.

**Tabla de Clasificaciones Para El Frances de Canada**

<b>E</b>	<b>Exento - Programación exenta.</b>
<b>G</b>	<b>Audiencia General.</b> Contiene poca o nada de violencia, nada de lenguaje fuerte, y poco o nada de dialogo o situaciones con contenido sexual.
<b>8 ans +</b>	<b>8+ General</b> - No recomendada para niños pequeños. Programación dirigida a la audiencia general, pero con ligero u ocasional contenido de violencia. Se recomienda supervisión de un adulto.
<b>13 ans +</b>	<b>Programación no recomienda para niños menores de 13 años</b> - Puede contener algunas escenas violentas que podrían asustar a los menores. Se recomienda enfáticamente supervisión de un adulto.
<b>16 ans +</b>	<b>Programación no recomienda para menores de 16 años</b> - Contiene frecuentes escenas de violencia o violencia intensa.
<b>18 ans +</b>	<b>Programación solo para adultos</b> - contiene escenas de violencia o de violencia extrema.

ESPAÑOL



## BLOQUEO (cont.)

### Mensaje de Bloqueo de Imagen Principal y SPLIT

Si el V-Chip está activado y el programa excede el límite de clasificación ajustado por el usuario, aparecerá el mensaje de bloqueo y el sonido será desactivado. Si desea continuar viendo el programa introduzca su código secreto. Después de introducir el código, todos los bloqueos y clasificaciones son desactivados hasta apagar la televisión o hasta que todos los ajustes sean desactivados.

**Nota:** Si el código secreto es introducido para anular las clasificaciones, deberá reajustar todas las clasificaciones mediante reprogramación ó apagando la Televisión de Proyección.

Imagen Principal





Imagen en SPLIT

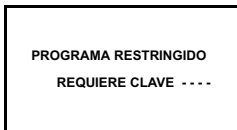
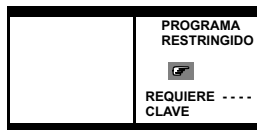

**Nota:** Para desbloquear la imagen SPLIT, presione el botón **SPLIT CTRL** , el indicador  se mostrara en pantalla y luego introduzca el código secreto de cuatro dígitos.

## AJUSTE

- ☐ Mientras el sub-menu se encuentre remarcado, presione **VOL** ► para seleccionar o activar funciones.



- ☐ **IDIOMA/LANGUE** - Seleccione el idioma del menú ENGLISH (Inglés), ESPAÑOL ó FRANCAIS (Francés).
- ☐ **CC EN MUDO** - Activa la modalidad de subtítulos en pantalla cuando el botón MUTE (MUDO) en el control remoto es presionado.



- ☐ **MODO CC** - Esta televisión tiene un decodificador integrado que despliega subtítulos (texto en letras blancas o de colores sobre un fondo negro) en pantalla. Permite al usuario leer el diálogo de un programa de televisión u otra información. El programa visto debe incluir la modalidad de subtítulos para que ésta función opere.
  - NO - Cuando no se desea la modalidad de subtítulos.
  - C1 - Para que la información relacionada con el vídeo sea desplegada en hasta 4 líneas en pantalla a la vez.

(No bloquea partes relevantes de la imagen). El texto puede ser en cualquier idioma.

- C2 a C4 - Otras modalidades de información relacionada con el video.
- T1 a T4 - Para que la guía de la programación o cualquier otra información sea desplegada en pantalla, cuando sea disponible. (Bloquea una gran porción de la imagen en la pantalla de la televisión).

**Nota:** Se recomienda el modo C1 para ver subtítulos.

### ☐ AJ. ACERC.

Esta característica le permite ajustar el tamaño de la imagen ACERC y posicionarla verticalmente.



**Nota:** Esta característica es seleccionable solo en modo ACERC. Presione el botón ASPECT en el control remoto para seleccionar el modo ACERC.

### ☐ AJUSTE RGB

Esta característica se utiliza para mostrar correctamente las senales de entrada de RGB1 o RGB2 en pantalla.

- Nota:** Esta característica es seleccionable solo en modo RGB.
- POSICION VERT - Ajusta la posición vertical de la imagen.
  - POS. HORIZ. - Ajusta la posición horizontal de la imagen.
  - FASE DE RELOJ - Corrige el parpadeo o superposición de colores en imagen cuando utiliza señal de video de una computadora
  - PTO. DE RELOJ - Para hacer ajustes menores a la frecuencia de la resolución. Cuando se utiliza una señal RGB, el área visual de la imagen de la computadora puede ser ajustada.



### ❑ OTROS AJ.

Seleccione la opción OTROS AJ. y presione VOL u para entrar al compo del sub sub-menú.

**Nota:** Mientras las opciones del sub-menú están seleccionadas, presione **VOL ▶** para ajustar o activar.



- MODO - Para seleccionar la modalidad de TV (antena) o CABLE dependiendo de la fuente de la señal.
- PROGRAMA AUTO - Para programar automáticamente todos los canales con señal.
- PROGRAMA MANUAL - Para manualmente incluir o borrar canales.
- AUTOENCENDIDO - Seleccione SI para encender la televisión al mismo tiempo que el Decodificador de Cable u otros componentes, ó seleccione NO, para no hacerlo.
- CANAL INFO - Seleccione SI para desplegar la información cuando cambie de canal.

## Operación del Photo Viewer™

El Photo Viewer le permite mostrar imágenes JPEG grabadas en una tarjeta SD o PCMCIA cuando es insertada en la abertura correcta.

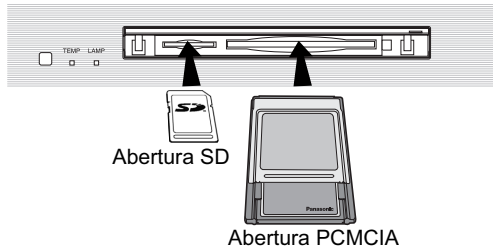

### Notas:

- Otros tipos de tarjetas de memoria pueden ser insertados en la abertura PCMCIA usando el adaptador de tarjeta apropiado.
- Las tarjetas de memoria no son incluidas con este televisor.
- Estas tarjetas requieren de un adaptador PCMCIA estándar.
- Photo Viewer™ no es compatible con discos duros tipo tarjeta (Micro Drive, Mobile type hard disk, etc.)

### Tarjetas de memoria compatibles que pueden ser usadas con el Photo Viewer™

Abertura SD	
<input type="checkbox"/>	SD (1GB)
<input type="checkbox"/>	Multi Media (128MB)

Abertura PCMCIA			
<input type="checkbox"/>	SD (1GB)	<input type="checkbox"/>	Flash ATA (128MB)
<input type="checkbox"/>	Multi Media (128MB)	<input type="checkbox"/>	Panasonic (1GB)
<input type="checkbox"/>	Smart Media (128MB)	<input type="checkbox"/>	SanDisk (1GB)
<input type="checkbox"/>	xD Picture (128MB)	<input type="checkbox"/>	GreenHouse (1GB)
<input type="checkbox"/>	Memory Stick Pro (1GB)	<input type="checkbox"/>	Hitachi (128MB)
<input type="checkbox"/>	miniSD Card* (128MB)	<input type="checkbox"/>	IO-Data (128MB)
<input type="checkbox"/>	Compact Flash (1GB)	<input type="checkbox"/>	Dynamic naked audio (128MB)
<input type="checkbox"/>	Memory Stick (128MB)	<input type="checkbox"/>	Kingston (128MB)

### Insertando y removiendo tarjetas SD o PCMCIA

**ADVERTENCIA:** Como con cualquier objeto pequeño, las tarjetas SD pueden ser tragadas por niños pequeños. Remueva la tarjeta SD inmediatamente después de usarla.

#### Procedimiento

- Tarjeta SD - Introduzca la tarjeta SD en la abertura SD hasta que haga click. Presione la tarjeta de nuevo para removerla.
- Tarjeta PCMCIA - Introduzca la tarjeta hasta que asiente firmemente. Para remover la tarjeta, presione el botón en el lado derecho de la abertura. Previo a remover la tarjeta PCMCIA, asegurese de apagar el televisor. De otra manera, puede dañar el televisor.

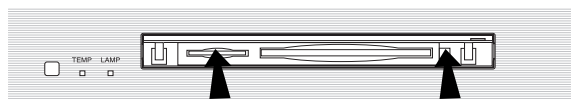

### Información sobre las tarjetas de memoria

- Las tarjetas de memoria deben estar formateadas con FAT12 o FAT16 para que puedan ser accedidas. Si la tarjeta no está formateada puede ocasionar incompatibilidad con algunos adaptadores de tarjetas. Si esto sucede, reformatee la tarjeta utilizando su cámara digital. Vea el manual de su cámara para más información.  
*Nota:* Al reformatear la tarjeta se borrarán todas las imágenes en ella.
- Si el JPEG es modificado usando una PC, este no será visto en el televisor.

### Operación básica

Introduzca ya sea la tarjeta SD o PCMCIA en la abertura correspondiente. La imagen desaparece de la pantalla mientras el Photo Viewer accesa la información de la tarjeta. Después de acceder las imágenes de la tarjeta, aparecerá una imagen con previsualizaciones en pantalla. Use los botones de navegación para seleccionar la previsualización deseada y presione **OK** para mostrar la imagen en pantalla. Use **◀ VOL** o **VOL ▶** para seleccionar la imagen previa o siguiente. Presione **EXIT** para salir del Photo Viewer.

### Photo Viewer™ - Modo de previsualización

La pantalla de previsualización es la primera pantalla accedida desde el menú principal. Muestra la cantidad total de imágenes en la tarjeta, el nombre del archivo (número de folder y el número de la previsualización seleccionada), la fecha en que la foto fue tomada y la resolución de la misma.

#### Procedimiento

- Presione **MENU** para acceder el menú principal.
- Seleccione el icono Photo Viewer usando los botones de navegación (izquierda/derecha/arriba/abajo).
- Presione **OK** para mostrar la pantalla de previsualizaciones.



- Seleccione la previsualización deseada usando los botones de navegación.
- Presione **OK** para ver la imagen seleccionada.
- Cambie la imagen presionando los botones **◀ VOL** o **VOL ▶**.
- Para girar la imagen (en caso de ser necesario), use los botones **CH ▼** o **CH ▲**.

#### Notas:

- Número máximo de carpetas que pueden desplegarse: **100**.
- Tamaño máximo de archivo: **3000**. Cualquier carpeta con archivos más grandes no será mostrada.
- **Resolución de imagen:** Compatible en el rango 64x64 - 8192 x 8192 (sub-muestreo 4:2:2 o 4:2:0)
- Si la imagen es importada de una PC, debe usar el formato EXIF (Exchangeable image file format) 2.0, 2.1, 2.2 además del formato DCF (design rule for Camera File system), o no podrá ser desplegada.
- Si el JPEG es modificado usando una PC, no será desplegado en el televisor.
- El Photo Viewer™ no puede mostrar JPEG animado o imágenes fijas no formateadas con DCF (ejem. TIFF, BMP).
- Si el archivo está parcialmente corrompido, podría ser mostrado a una resolución menor.
- Si la tarjeta SD y la PCMCIA son insertadas al mismo tiempo, la tarjeta SD tiene prioridad. De lo contrario, la última tarjeta insertada tiene prioridad.
- No quite la tarjeta SD o PCMCIA mientras el Photo Viewer™ este accediendo a la información (cuando el icono de la tarjeta está destellando). Esto podría dañar la tarjeta de memoria o el televisor.

## Operación del Photo Viewer™ (Cont.)

### Ejemplo de estructura de carpeta

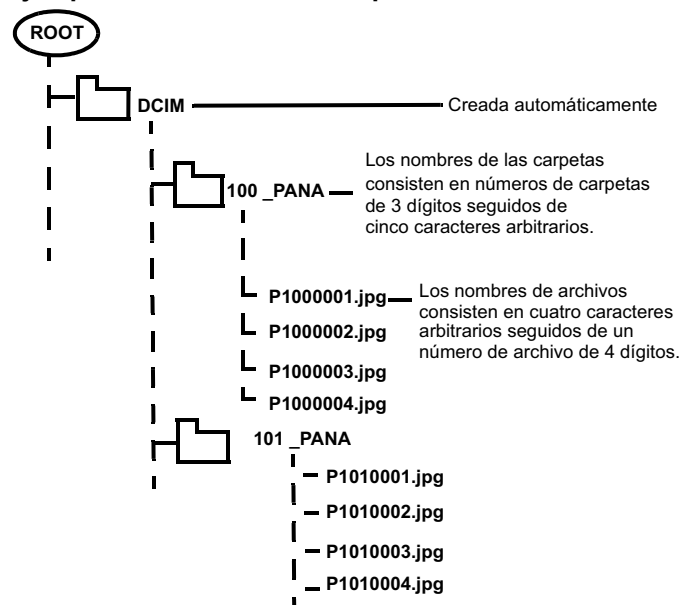

**Nota:** Los nombres de carpetas y archivos pueden cambiar dependiendo de la cámara digital.

### Menú de Setup del Photo Viewer™

Este menú le permite ajustar varios parámetros del Photo Viewer.

#### Procedimiento

- Seleccione el icono del Photo Viewer y presione **OK** para mostrar la pantalla de previsualización.
- Presione el botón **SD** en el control remoto para mostrar el menú de Setup.
- Use los botones **CH▼▲**, **◀ VOL** o **VOL ▶** para navegar en el menú.



En este menú podrá ajustar las opciones del Photo Viewer.

- Diapositivas - Le permite comenzar un slide show presionando **OK** si la opción Start esta seleccionada. Presione **OK** para detener el Slide show.

**Nota:** Cuando esta en modo de Slide show, puede cambiar el aspecto de la imagen en pantalla presionando el botón **ASPECT** en el control remoto.

- Intervalo - Le permite ajustar el tiempo que la imagen aparece en pantalla. Los tiempos disponibles son: 5seg, 10seg, 15seg, 30seg, 60seg, 90seg y 10 minutos.
- Secuencia - Selección en orden o aleatorio.
- Repetir - Para repetir el Slide show automáticamente.

**Nota:** Una vez ajustados Intervalo, Secuencia o Repetir, presione **CH ▲** para seleccionar Start, luego presione **OK** para salvar los ajustes y empezar Diapositivas.

- Rotar - Le permite girar la imagen.
- Zoom - Le permite ajustar la magnificación de la imagen en pantalla. Presione **OK** aplicar el grado de magnificación seleccionado. Para mover la imagen presione los botones de navegación.

### Procedimiento

- Estando en el modo de despliegue de imagen sencilla (Single Slide display mode), presione **SD** para acceder el menú de ajuste del Photo Viewer™. La opción Zoom será mostrada en el menú de ajuste.
  - Seleccione Zoom y presione **OK**.
  - Presione **◀ VOL** o **VOL ▶** para elegir "a Justo", "x2" o "x4".
  - Presione **OK**. Para mover la imagen en el marco de la imagen utilice los botones de navegación.
- Card - Selecciona entre la tarjeta SD o PCMCIA cuando ambas se encuentran insertadas.

A continuación se muestran unos de los mensajes de error que pueden ser mostrados en pantalla cuando algunas condiciones no se cumplen o exceden las especificaciones del Photo Viewer™.

#### Mensajes de error

















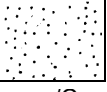

Error	Mensaje mostrado en pantalla
Al momento de insertar la tarjeta	No hay tarjeta o la tarjeta no fué insertada correctamente.
Archivo JPEG corrompido y no puede decodificarse.	Este tipo de imagen es válido.
El archivo no esta formateado con FAT 12 o FAT 16 o no cumple con el estándar DCF.	Este tipo de formato no es válido.
La previsualización o la imagen principal no pueden ser mostradas	 Aparecerá este icono donde debería aparecer la previsualización.
Más de 3000 archivos	Photo Viewer™ no puede acceder más de 3000 archivos JPEG.
Excede la resolución	Photo Viewer™ no puede acceder imágenes de más 8192x8192 pixels..
Tarjeta no compatible es insertada	Este tipo de tarjeta no es válido..

#### Localización de fallas del Photo Viewer™

Sintomas	Soluciones
<b>No puede leer el contenido de la tarjeta</b>	A). Formato incompatible. Debe ser formateado con FAT 12 o FAT 16. B) La extensión no es "JPG". El Photo Viewer solo puede mostrar archivos JPEG con el estándar EXIF. C) Las carpetas no cuentan con el estándar DCF.
<b>La tarjeta no puede ser removida</b>	Presione la tarjeta hasta que quede insertada completamente y luego remuevala.
<b>Calidad de imagen pobre</b>	Si la imagen principal no puede ser accesada (el archivo está parcialmente corrompido), el photo viewer accederá la previsualización. Confirme el formato de la imagen.
<b>Mas tiempo para desplegar</b>	Tomará más tiempo para desplegar, si contiene demasiadas imagenes o si el tamaño de la imagen es grande.





**Cuadro de Localización de Fallas**

Antes de solicitar servicio, establezca los síntomas y lleve a cabo las siguientes posibles soluciones.

SONIDO	IMAGEN	Soluciones
 Sonido Ruidoso	 Imagen Moteada	Ajuste la Ubicación y/o Conexión de la Antena
 Sonido Ruidoso	 Imagen Múltiple / Corrimiento de color en imagen	Ajuste la Ubicación y la Conexión de la Antena Revise el Cable de Entrada de la Antena
 Sonido Ruidoso	 Interferencia	Aleje la TV de los Aparatos Electrodomésticos, Luces, Vehículos y Equipo Médico
 Sin Sonido	 Imagen Normal	Aumente el Volúmen Revise Mute (Mudo) Revise en el Menú de Audio: ALTAVOCES > SI Cambie el Canal
 Sonido Ruidoso	 Sin Imagen/Con Motas	Ajuste apropiadamente la modalidad de TV o del Cable Revise los Cables de la Antena
 Sin Sonido	 Sin Imagen / Sin SPLIT	Revise que el Cable de Corriente este Enchufado a una toma de Corriente Activa Ajuste los Controles de Brillo y Audio Cambie el Canal Revise las Conexiones del Cable Programa el Control Remoto otra vez Revise la Operación de la Segunda Fuente de Video Asegurese de no conectar la PC a la entrada HDMI (ENT. HDMI.)
 Sonido Normal	 Sin Color	Ajuste el Color Cambie el Canal
 Sonido Erróneo	 Imagen Normal	Revise en el menú de AUDIO que el Ajuste se encuentre en Estéreo o Mono, no en SPA
 Sonido Normal	 Caja Negra en Pantalla	Cambie CC (Subtítulos) de la Modalidad de T1~T4 a NO
 Sonido Normal	 Imagen Normal	Reemplace las Pilas del Control Remoto
Operación Intermitente del Control Remoto		

**Cuadro de Localización de Fallas (cont.)**

Antes de solicitar servicio, establezca los síntomas y lleve a cabo las siguientes posibles soluciones.

SONIDO	IMAGEN	Soluciones
 Sonido muy agudo	 Imagen normal	Este es el sonido del DLP™ interno inicializando. Esto no es un desperfecto
 Sonido normal	 Algunas partes de la imagen no se iluminan.	El DLP™ es manufacturado utilizando una tecnología de precisión extremadamente alta, aun así a veces algunas partes de la imagen pueden contener elementos ausentes. Esto no es una señal de desperfecto.
Síntoma	Revisar	
El aparato no enciende y el indicador de encendido está destellando.	Consulte a su distribuidor autorizado más cercano.	
El aparato se apaga y el indicador de TEMP está iluminado.	Permita que el aparato se enfríe y luego enciéndalo. Si el indicador de TEMP sigue iluminado, consulte a su distribuidor autorizado más cercano.	
El indicador de LAMP está encendido	Reemplace la lámpara ó la lámpara puede estar mal funcionando.	

ESPAÑOL

## Indice

### Numerics

3D Y/C Filtro 22

### A

Aj. Acerc. 27

Ajuste 27

Ajustes de Sonido 11

Altavoces 23

Altos 22

Apagado 23

Audio 22

Autoencendido 28

### B

Bajos 22

Balance 22

BBE 22

BBE VIVA 3D 22

Bloqueo 24

Botón ASPECT 13

Botón BBE 13

Botón Freeze 14

Botón SAP 13

Botón SEARCH 14

Botón SPLIT CTRL 14

Botón TV/VIDEO 14

Botones de la Operación de

Pantalla de SPLIT 14

Brillo 22

Busqueda 23

### C

Cable de Suministro de Corriente Alterna 5

Canal 24

Canal Info 28

Canales 23

Características especiales 13

Card 30

CC EN mudo 27

Códigos de Componentes 16, 17

Códigos para DBS 17

Códigos para Decodificador de Cable 17

Códigos para DVD 17

Códigos para Equipos de Casete 18

Códigos para Grabadoras Personales  
de Video 18

Códigos para Receptores 18

Códigos para reproductor de CD 18

Códigos para VCR 17

Color 22

Color Natural 22

Conectores del panel posterior 8

Conexión de Antena 5

Conexión de cable 5

Conexión de Cable / Antena 5

Conexión de entrada HDMI 12

Conexión de la entrada RGB 9

Conexión de la Videocasetera 10

Conexión de Salida del Programa 11

Conexión del Amplificador de Sonido 11

Conexión del Decodificador de Cable 10

Conexión del Decodificador de Televisión  
Digital (DTV-STB) ó DVD 11

Conexiones de Cable Opcional 5

Conexiones de Equipo Opcional 9

Conexiones del Decodificador de  
Cable y Videocasetera 10

Crear Clave 24

Cronom 1 y Cronom 2 23

Cronómetro 23

Cuadro de Localización de Fallas 31

Cuidado y Limpieza 4

### D

Declaración de conformidad de la FCC 2

Diapositivas 30

### E

Ejemplo de estructura de carpeta 30

Encendido/Apagado 7

Envolvente 22

Especificaciones 4

### F

Favoritos 23

Felicidades 4

Formatos compatible 12

Francés de Canada 26

Front Panel 8

Función de congelamiento de  
imagen principal 14

### G

Gabinete y Control Remoto 4

### H

HDMI In 23

### I

Idioma/langue 7, 27

Imagen 22

Información de la FCC 2

Información Importante 1

Información importante cuando se  
este usando el monitor de proyección 2

Información sobre el abanico de  
enfriamiento 2

Información sobre las tarjetas de  
memoria 29

Inglés de Canada 26

Insertando y removiendo tarjetas  
SD o PCMCIA 29

Instalación 5

Instalación de Pilas en el  
Control Remoto 6

Intervalo 30

### J

Juego 24

### L

Localización de fallas del  
Photo Viewer 30

### M

Marcas de Fabrica 1

Matriz Color 22

Medida de seguridad 5

Mensaje de Bloqueo de Imagen  
Principal y SPLIT 27

Menú de Programación Inicial 7

Menú de Setup del Photo Viewer 30

Modo CC 27

Modos De Default Para El Control  
Remoto 16

MPEG NR 22

### N

Navegación básica del menu 21

Normal 22

### O

Operación básica 29

Operación del Control Remoto 15

Operación de Componentes con  
el control remoto 19

Operación de DBS 19

Operación de decodificador

de Cable 19

Operación de DVD 19

Operación de PVR (Grabadoras  
Personales de Video) 20

Operación de receptor de audio 20

Operación de reproductor de casetes 20

Operación de SPLIT 13

Operación de SPLIT con un  
Decodificador de Cable 13

Operación de una Videocasetera 19

Operación del Menu de Iconos 22

Operación del Photo Viewer 29

### P

Panel del lado derecho 8

Panel frontal 8

Pantalla 4

Peliculas de EEUU 25

Photo Viewer - Modo de  
previsualización 29

Ponga Titulo 23

Prefijado 23

Procedure for turning ON 7

Programa Auto 7, 28

Programa Manual 28

Programación del Control Remoto 16

Programación Sin Código 16

Programas de EEUU 24

### R

Reduc de Ruido 22

Reemplazando la lámpara 6

Registro del Usuario 4

Repetir 30

RGB Adj. 27

Rotar 30

### S

Secuencia 30

Selección directa de la fuente de video 14

Señales RGB análogas que pueden  
ser conectadas 9

Sobre HDMI 12

Sonido IA 22

### T

Tabla de Características 4

Tabla de Clasificación de  
Peliculas de Eeuu 25

Tabla De Clasificaciones Para  
El Frances de Canada 26

Tabla de Contenido 3

Tabla De Ingles De Canada 26

Tabla De Programas De EEUU 25

Tabla del indicador de encendido 7

Tarjetas de memoria compatibles que  
pueden ser usadas con el Photo  
Viewer 29

Temp Color 22

Tinte 22

### U

Ubicación de la Televisión 5

### V





V-CHIP 24

Viendo el monitor de proyección 5

Vistas frontal, posterior y de lado derecho  
del monitor de proyección 8

### Z

Zoom 30

 <div style="text-align: center;"> <p><b>ATTENTION</b></p> <p><b>RISQUE DE CHOCS ÉLECTRIQUES NE PAS OUVRIR</b></p> </div>  <p><b>ATTENTION:</b> Afin de prévenir le risque de chocs électriques, ne pas retirer les vis. Toute réparation devrait être confiée à un personnel qualifié.</p>	 <p>Le symbole de l'éclair dans un triangle équilatéral indique la présence d'une tension suffisamment élevée pour engendrer un risque de chocs électriques.</p>  <p>Le point d'exclamation dans un triangle équilatéral indique que le manuel d'utilisation inclus avec l'appareil contient d'importantes recommandations quant au fonctionnement et à l'entretien de ce dernier.</p>  <p>Le symbole de chaleur dans un triangle équilatéral indique la présence de pièces internes très chaudes et de risque de brûlures.</p>
---	--

 Le symbole d'isolation de Classe II (un carré dans un carré) indique que cet appareil a été évalué et testé pour être conforme aux exigences d'isolation de Classe II.

**ATTENTION:** Afin de prévenir tout risque d'incendie ou de chocs électriques, ne pas exposer l'appareil à la pluie ou à une humidité excessive. Éviter également de placer des contenants avec du liquide, tel un vase, sur l'appareil.

## MESURES DE SÉCURITÉ

1. Lire les mesures de sécurité.
2. Conserver les mesures de sécurité.
3. Respecter toutes les mises en garde.
4. Suivre toutes les directives.
5. Ne pas utiliser cet appareil près de toute source d'eau.
6. Nettoyer l'appareil avec un linge sec.
7. Ne pas bloquer les événements d'aération. Pour installer l'appareil, suivre les recommandations du fabricant.
8. Ne pas installer l'appareil près d'un appareil de chauffage tel qu'un radiateur, une cuisinière, un registre de chaleur ou tout dispositif émettant de la chaleur (y compris un amplificateur).
9. Ne pas invalider les caractéristiques de sécurité de la fiche polarisée ou avec mise à la terre. Une fiche polarisée possède deux lames dont une est plus large que l'autre. Une fiche avec mise à la terre possède deux lames plus une troisième lame pour la mise à la terre. La lame large ou la lame de mise à la terre sont conçues pour des raisons de sécurité. Si la fiche fournie ne peut pas être branchée dans la prise secteur, consulter un électricien pour faire remplacer la prise.
10. Le fil d'alimentation doit être placé dans un endroit où il ne risque pas d'être piétiné ou écrasé. Faire particulièrement attention à ses extrémités de branchement, y compris sa fiche.
11. N'utiliser que les fils et accessoires recommandés par le fabricant.
12. N'utiliser que les chariots, tables ou supports recommandés par le fabricant, ou vendus avec l'appareil. L'appareil et son chariot doivent être déplacés avec soin afin de prévenir toute chute.
13. Pour une protection accrue pendant un orage, ou si l'appareil n'est pas utilisé pendant une période prolongée, s'assurer de débrancher le fil d'alimentation.
14. Confier l'appareil à un technicien qualifié dans les cas suivants. Si l'appareil, le fil d'alimentation ou la fiche ont été endommagés ; si un objet est tombé dans l'appareil ou si ce dernier a été mouillé ; si l'appareil a été exposé à la pluie ou à l'humidité ; s'il a été échappé ou s'il semble ne pas fonctionner normalement ou que son rendement laisse à désirer.



**Mise en garde:** La température de lampe étant très élevée après son fonctionnement, un contact direct avec celle-ci pourrait entraîner des brûlures. Attendre que la lampe refroidisse (une heure au minimum) avant de la toucher ou de la remplacer.

**Attention:** Les événements d'aération sur les côtés et le panneau arrière du boîtier fournissent une ventilation et assurent le fonctionnement fiable du téléprojecteur tout en le protégeant des surchauffes. Ces événements ne doivent pas être bloqués ni couverts. Un espace libre de 10 cm doit se trouver autour des événements.

Lire ces instructions au complet avant d'utiliser l'appareil.

Le contenu du présent manuel peut être modifié sans préavis.

Copyright 2004. Matsushita Electric Corporation of America. Tous droits réservés. Toute reproduction ou distribution non autorisée constitue une violation de la loi sur les droits d'auteur.



## Renseignements importants

**AVERTISSEMENT DU FCC: TOUTE MODIFICATION APPORTÉE À CE TÉLÉVISEUR QUI N'EST PAS EXPRESSÉMENT APPROUVÉE PAR MATSUSHITA ELECTRIC CORPORATION OF AMERICA PEUT CAUSER DES INTERFÉRENCES NUISIBLES LESQUELLES POURRAIENT ENTRAÎNER L'ANNULATION DU DROIT DE L'UTILISATEUR D'OPÉRER CET APPAREIL.**

Risque pour l'environnement: Ce produit renferme une lampe à vapeur de mercure à haute pression qui contient du mercure ainsi que d'autres composants contenant du plomb. L'élimination de ce type de matériaux peut être réglementée dans certaines localités aux fins de protection de l'environnement. Pour des renseignements sur les modalités de recyclage ou d'élimination de ces produits, communiquez avec vos autorités locales.  
<[HTTP://WWW.EIAE.ORG](http://www.eiae.org)>

### RECYCLAGE DE LA LAMPE

**Hg – CETTE LAMPE CONTIENT DU MERCURE. VEUILLEZ EN FAIRE L'ÉLIMINATION EN RESPECTANT LES LOIS APPLICABLES.**

Pour de plus amples renseignements: [WWW.LAMPRECYCLE.ORG](http://WWW.LAMPRECYCLE.ORG)



HDMI, le logo HDMI et High Definition Multimedia Interface sont des marques de commerce ou des marques déposées de HDMI Licensing LLC.



La marque d'agrément ENERGY STAR®, un symbole de reconnaissance de l'efficacité énergétique, a été créée par l'agence américaine de protection de l'environnement (EPA) et le ministère de l'Énergie des États-Unis pour aider les consommateurs à identifier les produits susceptibles de leur permettre de faire des économies et de protéger l'environnement par leur rendement énergétique élevé. Les appareils conformes aux normes ENERGY STAR® consomment, en général, moins d'énergie que les modèles ordinaires semblables.



: Le logotype SD est une marque de commerce.



Fabriqué sous licence de BBE Sound, Inc.

Licence autorisée par BBE Sound, Inc. sous USP4638258, 5510752 et 5736897. BBE et le symbole BBE sont des marques déposées de BBE Sound, Inc.

La fonction BBE ViVA HD3D offre une image sonore naturelle tridimensionnelle de haute fidélité et de haute précision musicale. La fonction BBE améliore la clarté du son tandis que le système de traitement du son tridimensionnel agrandit l'image sonore dans sa largeur, sa profondeur et sa hauteur grâce à la technologie propriétaire de BBE. Cette fonction est compatible avec les jeux vidéo ainsi que toutes les émissions télévisées telles que les nouvelles, la musique, les drames, les films et les sports.



High Definition Sound

La technologie BBE High Definition Sound améliore la clarté et la présence pour rehausser la qualité des dialogues et le réalisme de la musique.

### Marques de commerce

- DLP est une marque déposée de Texas Instruments.
- VGA est une marque de commerce de International Business Machines Corporation.
- Macintosh est une marque déposée de Apple Computer, USA.
- S-VGA est une marque déposée de la Video Electronics Standard Association.
- Même si aucune mention particulière n'est faite de certaines marques de commerce ou marques déposées, les droits liés à ces marques ont été entièrement respectés.

Pour de l'aide, composer le 905-624-5505  
ou consulter notre site internet : [www.panasonic.ca](http://www.panasonic.ca)

(Canada)

### Déclaration de conformité

Partie responsable :  
Matsushita Electric Corporation of America  
One Panasonic Way, Secaucus, NJ 07094

Contact :  
Panasonic Consumer Electronics Company  
1-800-211-PANA (7262)

courriel: <http://www.panasonic.com/contactinfo>

### Informations fournies par la Commission fédérale des communications américaine (FCC)

Cet équipement est conforme aux limites relatives aux appareils numériques de classe B selon les stipulations de la section 15 de la réglementation de la FCC. Ces limites ont été instaurées pour fournir une protection raisonnable contre toute interférence radioélectrique et de télévision nuisible en milieu résidentiel. Cet équipement génère, utilise et peut émettre de l'énergie radioélectrique et, s'il n'est pas installé et utilisé conformément aux instructions du fabricant, il peut perturber la réception radio. Cependant, il est toujours possible qu'une installation particulière soit victime d'interférences.

Si cet équipement devait causer des interférences, ce qui peut être vérifié en l'éteignant puis en le remettant sous tension, l'utilisateur est invité à essayer de remédier au problème en prenant les mesures suivantes:

- Réorienter ou déplacer l'antenne réceptrice.
- Augmenter la distance qui sépare l'appareil et le récepteur.
- Raccorder l'appareil à une prise de courant se trouvant sur un circuit différent de celui utilisé par le récepteur.
- Consulter votre revendeur ou un technicien qualifié expérimenté.

### Informations fournies par Industrie Canada

Cet appareil numérique de la classe B est conforme à la norme NMB-033 du Canada.

### Renseignements importants concernant l'utilisation du téléprojecteur

#### Réflexion de la lumière externe

Veuillez installer le téléprojecteur dans un endroit ne permettant pas la réflexion directe de lumière sur l'écran. Si une lumière forte est reflétée directement sur l'écran, une portion de l'écran peut avoir une allure blanche (se reporter à l'illustration ci-dessous) que l'appareil soit sous tension ou hors tension. Cela ne représente aucune anomalie.

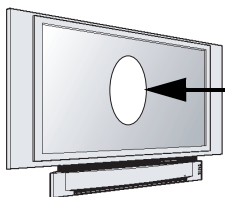

L'écran peut présenter une allure blanche due à la réflexion de lumière externe.

### Renseignements sur le ventilateur de refroidissement

Ce téléprojecteur est muni d'un ventilateur de refroidissement servant à refroidir la lampe intégrée. Après la mise hors fonction de l'appareil, le ventilateur continue à tourner pendant une minute environ.

**Nota:** Pendant le refroidissement de la lampe, il est possible qu'un bruit soit entendu. Cela ne représente aucune anomalie ; le bruit s'arrêtera après une minute.

Si le téléprojecteur est remis en fonction avant l'arrêt du ventilateur ou le refroidissement suffisant de la lampe, il peut y avoir un délai avant que l'image soit affichée normalement. Cela ne représente aucune anomalie.

## Table des matières

<b>Renseignements importants .....</b>	<b>1</b>	Branchement à la prise PROG OUT .....	11
Déclaration de conformité .....	2	Connexion d'entrée HDMI .....	12
Informations fournies par la Commission fédérale des communications américaine (FCC) .....	2	<b>Caractéristiques spéciales .....</b>	<b>13</b>
Renseignements importants concernant l'utilisation du téléprojecteur .....	2	Touche de format de l'image (ASPECT) .....	13
Renseignements sur le ventilateur de refroidissement .....	2	Touche de rendu sonore BBE .....	13
<b>Félicitations .....</b>	<b>4</b>	Touche de seconde voie audio (SAP) .....	13
Dossier du client .....	4	Fonction partage d'écran .....	13
Entretien et nettoyage .....	4	Fonctionnement du partage d'écran avec un câblosélecteur .....	13
Spécifications .....	4	Touches des fonctions de partage d'écran .....	14
Table des caractéristiques .....	4	Touches de partage d'écran (SPLIT CTRL) .....	14
<b>Installation .....</b>	<b>5</b>	Touche télé/vidéo (TV/VIDEO) .....	14
Emplacement du téléprojecteur .....	5	Touche de repérage dans le médaillon (SEARCH) .....	14
Branchement de sources auxiliaires .....	5	Touche d'arrêt sur image (FREEZE) .....	14
Cordon d'alimentation .....	5	Arrêt sur image principale .....	14
Câble / antenne .....	5	Sélection directe de l'entrée vidéo .....	14
Mesures de sécurité .....	5	<b>Fonctionnement de la télécommande .....</b>	<b>15</b>
Angle de visionnement .....	5	Programmation de la télécommande .....	16
Installation des piles de la télécommande .....	6	Sans code .....	16
Remplacement de la lampe .....	6	Codes des appareils .....	16
<b>Mise sous tension, mise hors tension .....</b>	<b>7</b>	Utilisation par télécommande .....	19
<b>Réglage initial .....</b>	<b>7</b>	<b>Navigation au menu de base .....</b>	<b>21</b>
<b>Vue avant, arrière et du côté droit du téléprojecteur .....</b>	<b>8</b>	<b>Fonctionnement avec menus à icônes .....</b>	<b>22</b>
Panneau avant .....	8	Image .....	22
Panneau du côté droit .....	8	Audio .....	22
Prises sur panneau arrière .....	8	Canaux .....	23
<b>Branchement d'appareils auxiliaires .....</b>	<b>9</b>	Minuterie .....	23
Raccordement à l'entrée RVB (RGB) .....	9	Blocage .....	24
Branchement à un magnétoscope .....	10	Réglage .....	27
Branchement à un câblosélecteur .....	10	<b>Fonctionnement de Photo Viewer .....</b>	<b>29</b>
Branchement à un magnétoscope et un câblosélecteur .....	10	<b>Guide de dépannage .....</b>	<b>31</b>
Branchement à un amplificateur audio .....	11	<b>Index .....</b>	<b>33</b>
Branchement d'un décodeur de télévision numérique / lecteur DVD .....	11		

**Nota:** Les renseignements sur la garantie et les centres de service se trouvent à la fin de ce manuel.

## Félicitations

Votre nouveau téléprojecteur se situe à la fine pointe de la technologie pour vous offrir une image et un son de qualité avec des raccordements audio et vidéo complets pour votre système de cinéma maison. Ce téléprojecteur a été conçu pour vous procurer de longues années d'agrément. Les tests sévères auxquels il a été soumis et les réglages de précision dont il a fait l'objet sont garantis d'un rendement optimal.

### Dossier du client

Les numéros de modèle et de série sont inscrits sur le panneau arrière de l'appareil. Veuillez les noter dans l'espace ci-dessous et conserver ce manuel comme registre de votre achat. Cela en facilitera l'identification en cas de perte ou de vol.

Numéro de modèle

Numéro de série

### Entretien et nettoyage

#### Écran (couper le contact)

Afin d'assurer le rendement optimal de cet appareil, un nettoyage périodique est recommandé.

- De la poussière s'accumulera sur l'écran. Veuillez l'essuyer de temps à autre avec un chiffon doux.

**ATTENTION:** Ne pas vaporiser de produit nettoyant directement sur l'écran.

#### Coffret et télécommande

- Nettoyer le coffret et la télécommande avec un chiffon humide ou humecté d'eau savonneuse. Éviter toute humidité excessive et bien essuyer.
- Ne jamais utiliser de benzène, de solvant ou de produits à base de pétrole.
- S'assurer qu'aucune substance volatile, telle qu'insecticide, n'entre en contact avec le boîtier.
- S'assurer que l'appareil ne demeure pas en contact prolongé avec des produits en caoutchouc ou en vinyle.

### Spécifications

Les spécifications peuvent être modifiées sans préavis.

<b>Alimentation</b> PT-50DL54 (2,4A) PT-60DL54 (2,4A)	120 V c.a., 60 Hz
<b>Bloc d'accord – 181 canaux</b>	VHF-12; UHF-56; Câble-113
<b>Prises d'entrée vidéo</b>	1 V c.-à-c., 75 ohms, prise de type phono
<b>Prises d'entrée audio</b>	500 mV eff. 47 kilohms
<b>Prise de sortie vidéo</b>	1 V c.-à-c., 75 ohms, prise de type phono
<b>Prises de sortie audio</b>	0 – 2,0 V eff. 4,7 kilohms
<b>Prise d'entrée HDMI</b>	Type A
<b>Prises d'entrée vidéo composant</b>	75 ohms, prise de type phono
<b>Prises d'entrée S-Vidéo</b>	Connecteur S-Vidéo (Y-C)
<b>Lampe de projection</b>	Lampe à décharge à haute intensité 100 W (remplacement recommandé après 10000 heures environ)

## Table des caractéristiques

MODÈLES	PT-50DL54	PT-60DL54
<b>CHARACTÉRISTIQUES</b>		
<b>LANGUE D'AFFICHAGE DES MENUS ANG/ESP/FR</b>	•	•
<b>2 BLOCS D'ACCORD/PARTAGE D'ÉCRAN</b>	•	•
<b>SOUS-TITRES</b>	•	•
<b>PUCE ANTIVIOLENCE</b>	•	•
<b>VITESSE DE BALAYAGE NUMÉRIQUE</b>	720p	720p
<b>DOUBLEUR - LIGNES NTSC</b>	480p	480p
<b>RÉSOLUTION</b>	1280 X 720	1280 X 720
<b>RÉSOLUTION RVB</b>	VGA (640 X 480) SVGA (800 X 600) XGA (1024 X 768)	VGA (640 X 480) SVGA (800 X 600) XGA (1024 X 768)
<b>NORMALISATION VIDÉO</b>	•	•
<b>NORMALISATION AUDIO</b>	•	•
<b>STÉRÉO</b>	•	•
<b>SON IA</b>	•	•
<b>GRAVES/AIGUS/ÉQUILIBRE</b>	•	•
<b>SON AMBIOPHONIQUE</b>	•	•
<b>SON BBE/VIVA</b>	•	•
<b>PRISES D'ENTRÉE A/V (ARRIÈRE/CÔTÉ)</b>	3 (2/1)	3 (2/1)
<b>PRISE DE SORTIE AUDIO</b>	•	•
<b>ENTRÉE RVB</b>	2	2
<b>PRISE D'ENTRÉE HDMI/HDPC</b>	•	•
<b>PRISES D'ENTRÉE S-VIDÉO (ARRIÈRE/CÔTÉ)</b>	3 (2/1)	3 (2/1)
<b>PRISES D'ENTRÉE VIDÉO COMPOSANTE</b>	3	3

## Installation

### Emplacement du téléprojecteur

Cet appareil peut être utilisé comme centre de divertissement. Pour de plus amples détails, consulter un détaillant.

- Protéger l'appareil contre les rayons solaires, un éclairage intense et les reflets.
- Protéger l'appareil contre la chaleur ou l'humidité. Une aération insuffisante pourrait provoquer un dérangement des composantes internes.
- Un éclairage fluorescent peut réduire la portée de la télécommande.
- Éviter de placer le téléprojecteur près d'un appareil dégageant un champ magnétique, notamment des moteurs, des ventilateurs ou des haut-parleurs externes.

**ATTENTION:** Ne placer ce téléprojecteur que sur un meuble ou support recommandé par le fabricant ou vendu avec l'appareil. Déplacer avec précaution tout support à roulettes portant l'appareil afin d'éviter toute blessure que pourrait causer le basculement du support et (ou) du téléprojecteur. Pour la protection des enfants, s'assurer que le téléprojecteur est placé sur un meuble stable ne pouvant être basculé, poussé ou tiré et empêchant tout enfant de monter ou de s'asseoir dessus. La chute d'un téléviseur peut causer des blessures graves, voire mortelles.



PT-50DL54:

**ATTENTION:** N'utiliser que le meuble TY-50DL54K de Panasonic avec ce téléprojecteur. L'utilisation d'un autre meuble (ou chariot) pourrait causer une instabilité susceptible de provoquer des blessures.

PT-60DL54:

**ATTENTION:** N'utiliser que le meuble TY-60DL54K de Panasonic avec ce téléprojecteur. L'utilisation d'un autre meuble (ou chariot) pourrait causer une instabilité susceptible de provoquer des blessures.

### Branchement de sources auxiliaires

Les branchements à d'autres appareils devraient être faits avec des câbles audio et vidéo blindés. Pour de meilleurs résultats:

- Utiliser des câbles coaxiaux blindés de 75 ohms.
- Utiliser les prises d'entrée et de sortie correspondant aux appareils auxiliaires.
- Afin de réduire le risque d'interférence, éviter d'utiliser des câbles longs.

### Cordon d'alimentation

**ATTENTION:** AFIN DE PRÉVENIR TOUT RISQUE D'ÉLECTROCUTION, INSÉRER À FOND LA LAME LA PLUS LARGE DE LA FICHE DANS LA FENTE LA PLUS LARGE DE LA PRISE. NE PAS UTILISER UNE PRISE DANS LAQUELLE LA LAME POLARISÉE NE PEUT ÊTRE INSÉRÉE COMPLÈTEMENT.

PLACER LE CORDON D'ALIMENTATION DANS UN ENDROIT OÙ IL NE RISQUE PAS D'ÊTRE PIÉTINÉ, COINCÉ, ÉCRASÉ, PLIÉ, ETC. FAIRE PARTICULIÈREMENT ATTENTION À SES EXTRÉMITÉS, FICHES ET PRISES COMPRIS.



### Câble / antenne

Pour assurer une réception de qualité optimale, le raccordement à une antenne ou à la câblodistribution est nécessaire.

Câble de la compagnie de câblodistribution

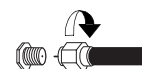

VHF/UHF 75 ohms (sur le panneau arrière)

#### Branchement à la câblodistribution

Brancher le téléprojecteur au câble de la compagnie de câblodistribution. Ne serrer qu'à la main. L'utilisation de tout outil (une pince, par exemple) pour serrer peut causer des dommages.

**Nota:** Il peut être nécessaire d'utiliser un câblesélecteur pour assurer une réception de qualité optimale. Pour des renseignements sur la compatibilité, consulter la compagnie de câblodistribution.

#### Branchements aux prises d'antenne

Pour une bonne réception des canaux VHF/UHF, le branchement à une antenne est nécessaire. Une antenne extérieure donnera de meilleurs résultats.

Câble d'antenne

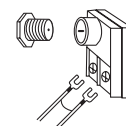

Brancher l'antenne à la prise ANT à l'arrière du téléviseur.

**Nota:** Le mode câble est implicitement réglé en usine.

### Mesures de sécurité

Veillez prendre les mesures de sécurité suivantes afin de prévenir que l'appareil bascule. L'appareil peut basculer pendant des tremblements de terre ou si quelqu'un le secoue ou s'y met debout.

#### Marche à suivre

- Utiliser une corde robuste ou une chaîne (non fournie) pour attacher le téléprojecteur fermement à un support robuste comme un mur ou une colonne.

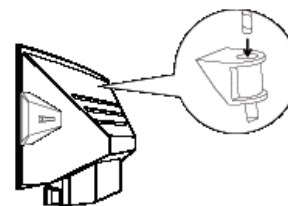

### Angle de visionnement

Pour un confort de visionnement idéal, veuillez suivre l'emplacement illustré ci-dessous. Lors d'une période prolongée de visionnement, s'asseoir aussi loin du téléprojecteur que possible.

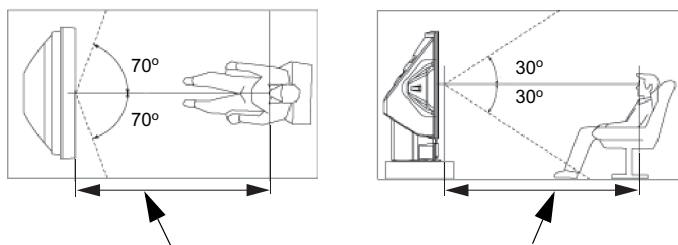

La distance de visionnement pour les modèles de 50 po est d'au moins 6 pi ; celle des modèles de 60 po est d'au moins 7 pi.

**Nota:** Un visionnement prolongé à courte distance peut fatiguer les yeux.

### Installation des piles de la télécommande

Deux piles AA requises (fournies)

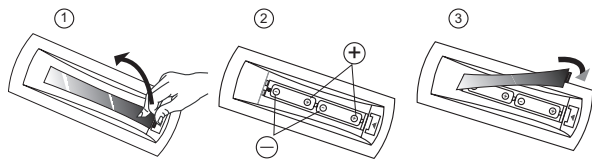

#### Marche à suivre

1. Retirer le couvercle du logement des piles en appuyant sur le cliquet tout en soulevant le couvercle.
2. Installer les piles en respectant les polarités (+) et (-).
3. Remettre le couvercle en place et appuyer dessus jusqu'à ce qu'il s'enclenche en place.

**Note:** Une installation incorrecte peut occasionner une fuite et endommager la télécommande.

#### Précautions à prendre

- Remplacer les 2 piles à la fois.
- Ne pas utiliser des piles de types différents (carbone zinc avec alcalines).
- Ne pas recharger, court-circuiter, démonter, chauffer ou jeter au feu les piles.

### Remplacement de la lampe (Canada seulement)

La lampe est vendue séparément. **Numéro de pièce de rechange : TY-LA2004.**

Pour de plus amples renseignements ou de l'aide technique, veuillez contacter le détaillant ou le centre de service à la clientèle au **(905) 624-5505**.

#### Période de remplacement de la lampe

La lampe de ce téléprojecteur devrait être remplacée après environ 10 000 heures d'usage normal. Grâce aux caractéristiques et aux conditions d'utilisation de chaque lampe individuelle, la lampe peut cesser de fonctionner avant la fin de sa vie nominale. Les facteurs tels que l'allumage fréquent, l'utilisation continue pendant 24 heures, le nombre de fois qu'elle est allumée, la longueur des périodes entre son utilisation, etc., peuvent raccourcir la durée de vie de la lampe. **(Pour cette raison il est recommandé d'avoir une lampe de rechange en réserve.)**

Après 10 000 heures d'utilisation, un message d'avertissement s'affiche. Lorsque l'appareil est mis en tension après 10 000 heures d'utilisation continue, le message **REPLACER LAMPE** s'affiche pendant une minute environ. Un message d'avertissement indiquant le besoin de remplacer la lampe s'affiche en rouge au centre de l'écran.



#### Points importants à retenir

Lors du remplacement de la lampe, respecter les conseils suivants.

#### Attention:

- La température de lampe étant très élevée pendant son fonctionnement, un contact direct avec celle-ci pourrait entraîner des brûlures.
- Attendre que la lampe refroidisse (**une heure au minimum**) avant de la toucher ou de la remplacer.

#### Mise en garde pour le remplacement de la lampe

- Procéder avec soin lors du remplacement de la lampe. Une mauvaise manipulation pourrait engendrer un risque d'explosion.
- Porter des gants lors du remplacement de la lampe.
- Si la lampe doit être remplacée lors du fonctionnement du téléviseur, observer la marche à suivre ci-dessous pour mettre l'appareil hors contact et attendre que la lampe refroidisse complètement.

#### Marche à suivre pour couper l'alimentation

1. Appuyer sur l'interrupteur **POWER** de la télécommande pour couper le contact sur l'appareil.
2. Attendre environ une minute jusqu'à ce que le ventilateur cesse de fonctionner.

**Nota:** Le ventilateur continue de fonctionner pendant environ une minute après la mise hors contact. Durant son fonctionnement, ne pas débrancher le téléprojecteur et éviter toute coupure d'alimentation ainsi que l'ouverture du disjoncteur.

3. Débrancher le cordon d'alimentation de la prise secteur.

Pour le Canada et les États-Unis seulement  
Se reporter aux instructions fournies avec la lampe (pièce n° TY-LA2004) lors du remplacement de la lampe.

## Mise sous tension, mise hors tension

### Branchement de la fiche du cordon d'alimentation sur une prise secteur

Le téléprojecteur doit d'abord être branché à la prise secteur murale. Il entre alors en mode d'attente.

### Mise sous tension, mise hors tension

Pour mettre le téléprojecteur sous tension, ou hors tension, respecter scrupuleusement les instructions qui suivent.

Le ventilateur de refroidissement de la lampe continue de fonctionner pendant environ une minute après la mise hors tension du téléprojecteur au moyen de la télécommande.

Après l'arrêt du ventilateur de refroidissement, le voyant d'alimentation ne s'allume pas (mode attente). Pour mettre l'appareil sous tension (ON) pendant que le ventilateur de refroidissement est en service, appuyer sur la touche d'alimentation de la télécommande. Le voyant d'alimentation sur le téléprojecteur clignote en vert et l'appareil se met sous tension dès que le ventilateur de refroidissement s'arrête. Utiliser toujours la télécommande ou appuyer sur l'interrupteur d'alimentation du téléprojecteur pour mettre ce dernier hors tension.

**Mise en garde:** *Ne pas débrancher la fiche du cordon d'alimentation de la prise secteur ni actionner aucun disjoncteur tant que le ventilateur de refroidissement fonctionne.*

### Marche à suivre pour la mise sous tension

- Pour mettre le téléprojecteur sous tension lorsqu'il est en mode d'attente, appuyer sur l'interrupteur d'alimentation.

**Nota:** *Le voyant d'alimentation clignotera en vert pendant 10 secondes environ, après quoi il restera allumé en vert.*

### Marche à suivre pour la mise hors tension

- Pour mettre le téléprojecteur en mode d'attente, appuyer sur l'interrupteur d'alimentation.

**Nota:**

- Le voyant d'alimentation s'allumera en orange pendant 10 secondes environ.
- Le voyant d'alimentation clignotera en orange pendant 90 secondes environ.
- Le voyant d'alimentation s'éteindra.
- Le téléprojecteur continue de consommer une certaine quantité d'énergie aussi longtemps que le cordon d'alimentation est branché dans la prise secteur murale.

### Tableau du voyant d'alimentation

VOYANT	SIGNIFICATION
Éteint	Attente
Vert	Sous tension
Clignote en vert	Sous tension (pendant 10 secondes environ)
Orange	Hors tension (mode clignotement) (pendant 10 secondes environ)
Clignote en orange	Hors tension (mode de refroidissement) (pendant 40 secondes environ)

## Réglage initial

Pour faciliter l'utilisation, un menu de réglage initial apparaît à l'écran lors de la mise en marche initiale de l'appareil. Selon les besoins, suivre les directives pour régler les fonctions.

### IDIOMA/LANGUE

Pour sélectionner l'affichage des menus en anglais, français ou espagnol.

#### Marche à suivre

- Appuyer sur la touche **VOL** ► pour sélectionner ENGLISH, ESPAÑOL ou FRANÇAIS.

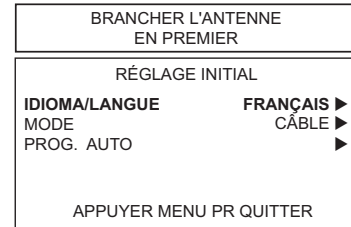

### MODE

Pour sélectionner le mode TÉLÉ (antenne) ou CÂBLE selon la source du signal.

#### Marche à suivre

- Appuyer sur **VOL** ► pour sélectionner TÉLÉ ou CÂBLE.

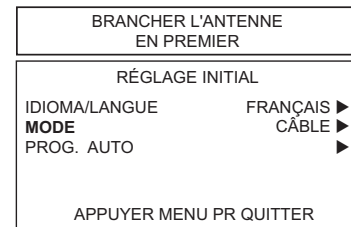

### PROG. AUTO

Pour programmer automatiquement tous les canaux reçus par l'entremise de la prise d'entrée RF.

#### Marche à suivre

- Appuyer sur **VOL** ► pour amorcer la programmation automatique.

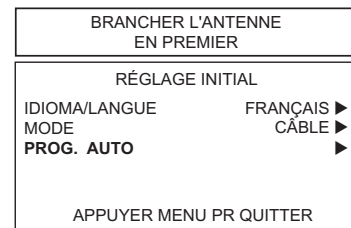

Vue avant, arrière et du côté droit du téléprojecteur

Panneau avant

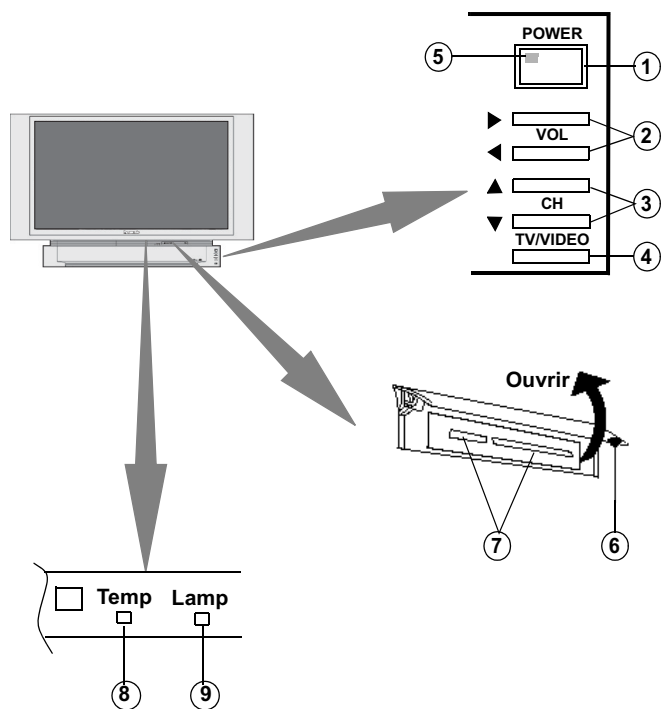

Caractéristiques	Description
① POWER	Mise sous/hors tension
② ◀VOL et VOL▶	Réglage du volume, déplacement gauche/droit au menu, réglage de la rubrique sélectionnée au menu.
③ ▼CH et CH▲	Réglage des canaux, déplacement vers le haut/bas au menu.
④ TV/VIDEO	Changement de la source d'entrée.
⑤ Voyant d'alimentation	Le voyant d'alimentation (vert) s'allume lorsque le téléprojecteur est sous tension.
⑥ Couverture	Tirer ici pour accéder aux fentes SD et PC.
⑦ Fentes SD et PC	Utiliser ces fentes pour l'insertion et le retrait des cartes pour la fonction Photo Viewer.
⑧ Temp	Ce voyant s'allume en présence d'une température anormale dans l'appareil.
⑨ Lamp	Ce voyant s'allume en présence d'une anomalie dans le bloc de la lampe.

Panneau du côté droit

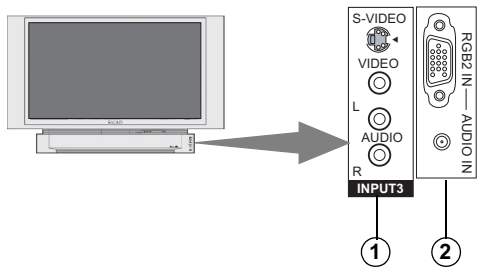

Numéro	Description
①	<b>Prise d'entrée Input 3</b> Entrées A/V pour le raccordement d'un magnétoscope, caméscope ou autre appareil auxiliaire. <i>Nota:</i> Appuyer sur la touche TV/VIDEO pour sélectionner Video 3.
②	<b>Prises d'entrée audio et RVB 2 (AUDIO IN et RGB2 IN)</b> Pour le raccordement d'un ordinateur muni d'une prise de sortie RVB.

Prises sur panneau arrière

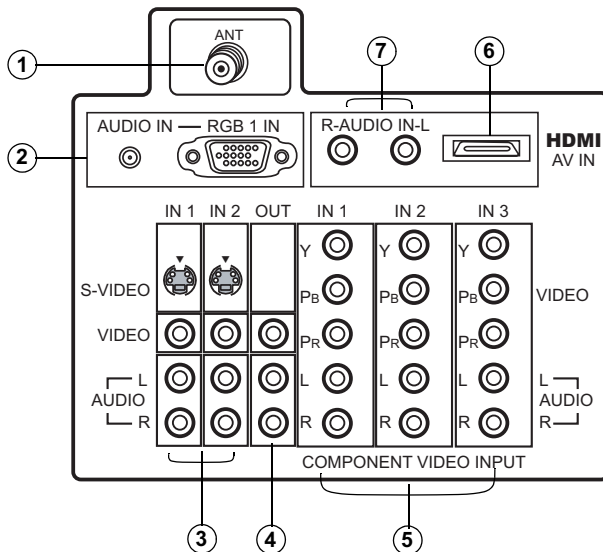

Numéro	Description
①	<b>Entrées d'antenne</b> <b>ANT</b> - Raccorder le câble d'antenne ou l'antenne externe à cette prise d'entrée.
②	<b>Prises d'entrée audio et RVB 1 (AUDIO IN et RGB1 IN)</b> Pour le raccordement d'un ordinateur muni d'une prise de sortie RVB.
③	<b>Prises d'entrée 1 et 2 (INPUT1 et INPUT2)</b> Entrées A/V pour le raccordement d'un magnétoscope ou autre appareil auxiliaire.
④	<b>Prise de sortie PROG OUT</b> Prise de sortie acheminant les signaux audio fixe et variable, ainsi que le signal vidéo composite (NTSC).
⑤	<b>Prises d'entrée vidéo composante (Y-Pb-Pr)</b> Utiliser ces prises pour le raccordement d'appareils tels qu'un lecteur DVD ou un décodeur.
⑥	<b>HDMI (High Definition Multimedia Interface- interface multimédia haute définition)</b> Cette prise d'entrée prend en charge les signaux numériques non compressés et les signaux audio numériques multicanal.
⑦	<b>Prises d'entrée audio gauche/droite (AUDIO IN R/L)</b> Utiliser ces prises d'entrée audio lorsqu'un appareil muni d'une prise DVI est raccordé à la prise HDMI au moyen d'un adaptateur DVI-HDMI.





## Branchement à un magnétoscope

**Nota:** La télécommande doit avoir été programmée avec les codes fournis afin de permettre le fonctionnement d'un appareil auxiliaire.

Suivre le diagramme ci-dessous lors du branchement d'un magnétoscope seulement au téléprojecteur.

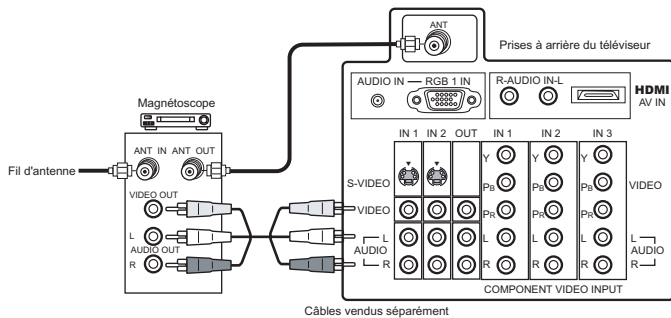

Câbles vendus séparément

## Visionnement d'une émission télévisée

### Marche à suivre

- Syntoniser le canal désiré sur le téléprojecteur.

### Visionnement d'une source vidéo

#### Marche à suivre

- Option A
  - Appuyer sur la touche **TV/VIDEO** de la télécommande pour sélectionner l'entrée vidéo (VIDÉO 1, VIDÉO 2, etc.) selon le raccordement au magnétoscope.
  - Amorcer la lecture.
- Option B
  - Syntoniser le téléprojecteur au canal 3 ou 4, selon le magnétoscope.
  - Amorcer la lecture.

## Enregistrement d'une émission télévisée

### Marche à suivre

- Option A (Enregistrement et visionnement de la même émission)
  - Syntoniser le téléprojecteur au canal 3 ou 4, selon le magnétoscope.
  - À l'aide du magnétoscope, syntoniser le canal diffusant l'émission à enregistrer.
  - Amorcer l'enregistrement.
- Option B (Enregistrement d'une émission durant le visionnement d'une autre émission)
  - Appuyer sur la touche **TV/VIDEO** de la télécommande pour sélectionner l'entrée vidéo (VIDÉO 1, VIDÉO 2, etc.) selon le raccordement au magnétoscope.
  - À l'aide du magnétoscope, syntoniser le canal diffusant l'émission à enregistrer.
  - Amorcer l'enregistrement.
  - Appuyer sur la touche **TV/VIDEO** de la télécommande pour retourner au mode télé.
  - Syntoniser sur le téléprojecteur le canal désiré pour le visionnement.

## Branchement à un câblosélecteur

Suivre le diagramme ci-contre lors du branchement d'un câblosélecteur seulement au téléprojecteur.

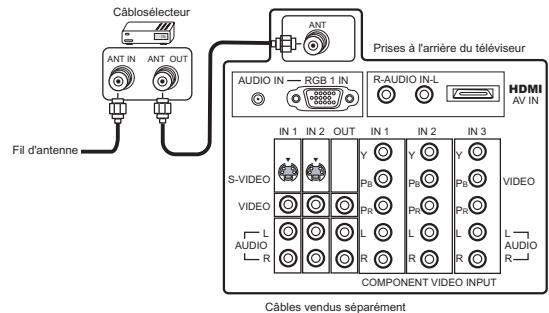

Câbles vendus séparément

## Visionnement d'un canal brouillé

### Marche à suivre

- Syntoniser le canal 3 sur le téléprojecteur.
- À l'aide du câblosélecteur, syntoniser le canal brouillé désiré.

## Branchement à un magnétoscope et un câblosélecteur

Suivre le diagramme ci-dessous lors du branchement d'un magnétoscope et d'un câblosélecteur au téléprojecteur.

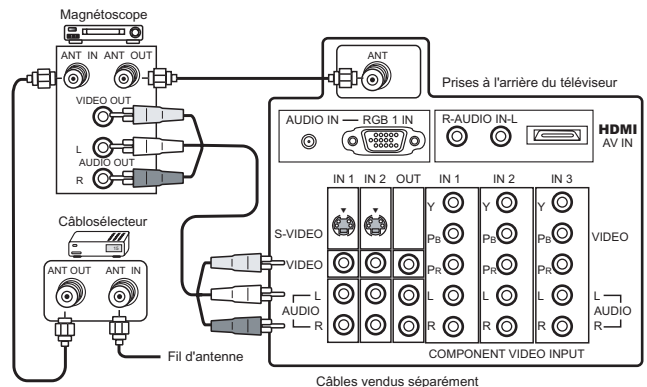

Câbles vendus séparément

## Visionnement d'un canal brouillé

### Marche à suivre

- Syntoniser le canal 3 ou 4 sur le téléprojecteur selon le câblosélecteur.
- À l'aide du câblosélecteur, syntoniser le canal brouillé désiré.

## Enregistrement d'un canal brouillé

### Marche à suivre

- Appuyer sur la touche **TV/VIDEO** de la télécommande pour sélectionner le mode vidéo (VIDÉO 1, VIDÉO 2, etc.) selon le raccordement au magnétoscope.
- S'assurer que le contact est établi sur le magnétoscope.
- Syntoniser le canal 3 ou 4 sur le magnétoscope, selon le réglage à l'arrière du magnétoscope.
- À l'aide du câblosélecteur, syntoniser le canal brouillé pour l'enregistrement.
- Amorcer l'enregistrement.
- Pour visionner un autre canal durant l'enregistrement:
  - Appuyer sur la touche **TV/VIDEO** de la télécommande pour sélectionner le mode télé.
  - Syntoniser le canal désiré sur le téléprojecteur (canal non brouillé).

## Branchement à un amplificateur audio

Pour faire l'écoute sur une chaîne stéréo, relier les prises de sortie AUDIO L/R du téléprojecteur à un amplificateur audio externe.

**Nota:** Les prises "TO AUDIO AMP" ne peuvent être utilisées pour le branchement direct de haut-parleurs externes.

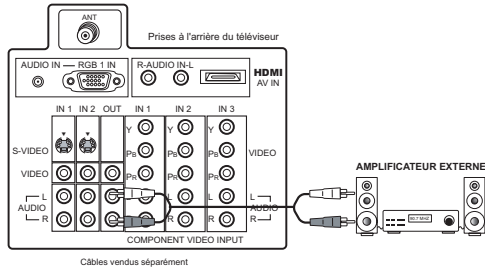

## Réglages audio

- Sélectionner H-PARLEURS EF au menu AUDIO.
- Régler le volume sur l'amplificateur à son plus bas niveau.
- Régler le volume sur le téléprojecteur au niveau voulu.
- Régler le volume sur l'amplificateur à un niveau correspondant à celui sur le téléprojecteur.
- Sélectionner H-PARLEURS H/CIRCUIT-SORTIE AUDIO VARIABLE au menu AUDIO.
- Le réglage du volume, des graves, des aigus et de l'équilibre ainsi que la commande de sourdine (COUPURE SON) sont maintenant contrôlés au moyen des commandes du téléprojecteur.

**Nota:** En mode "H/CIRCUIT-SORTIE AUDIO FIXE", le volume ne peut se régler que sur l'amplificateur externe.

## Branchement d'un décodeur de télévision numérique / lecteur DVD

Ce téléprojecteur peut afficher des signaux de télévision numérique 1080i, 720p et 480p lorsque relié à un décodeur pour télévision numérique. Pour afficher les émissions de la télévision numérique, le décodeur doit être connecté aux prises d'entrée vidéo composant (Y, P<sub>B</sub>, P<sub>R</sub>) du téléprojecteur. De plus, le signal de télévision numérique doit être disponible dans votre région. Sélectionner le format du signal de sortie du décodeur: 1080i 720p ou 480p.

Le téléprojecteur utilise également un doubleur de balayage progressif lequel désentrelace le signal NTSC et balaie l'image progressivement.

Utiliser ce schéma de raccordement comme référence pour connecter un décodeur de télévision numérique ou lecteur DVD au téléprojecteur.

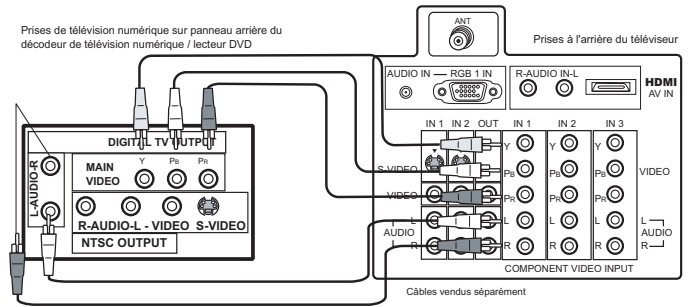

**Nota:** Il y a 3 jeux de trois entrées vidéo: Y, P<sub>B</sub> et P<sub>R</sub>. Les signaux composants séparés de couleur fournissent la luminance et l'analyse chromatique. Utiliser les prises d'entrée audio gauche (L) et droite (R).

## Branchement à la prise PROG OUT

Pour utiliser le signal audio et vidéo du téléprojecteur avec un équipement auxiliaire, brancher ce dernier aux prises VIDEO OUT et AUDIO L/R à l'arrière du téléprojecteur.

**Nota:** Si le signal de l'image principale est acheminé à l'entrée vidéo composante, JPEG, RVB ou HDMI, le signal PROG OUT n'est pas disponible.

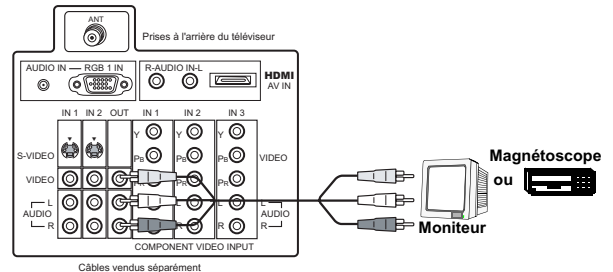

## Marche à suivre

- Raccorder l'équipement auxiliaire aux prises VIDEO OUT et AUDIO L/R.
- Le signal acheminé à la prise VIDEO OUT est identique à l'écran du téléprojecteur.
- Se reporter au manuel afférent à l'équipement utilisé pour les instructions relatives à l'enregistrement et au visionnement.

## Connexion d'entrée HDMI [High Definition Multimedia Interface : interface multimédia haute définition]

### À propos de l'interface HDMI

HDMI est la première interface audio/video entièrement numérique conçue pour les appareils grand public qui prennent en compte plusieurs formats vidéo évolués, sans compression et haute définition ainsi que le format audio multi-canal déjà existant. Une seule prise permet de faire transiter en même temps la vidéo et l'audio. Cette entrée HDMI/HDCP\*1 peut être reliée à un appareil électronique grand public qui est conforme à EIA/CEA 861\*2, tel qu'un décodeur ou un lecteur DVD pourvu d'un connecteur de sortie HDMI ou DVI. En appliquant sur la prise HDMI de ce téléprojecteur une source d'images haute définition à contenu numérique protégé à large bande passante (HDCP), il est possible d'obtenir sur l'écran des images numériques haute définition. La prise d'entrée HDMI n'est pas conçue pour l'utilisation avec des ordinateurs personnels. Ce téléprojecteur prend en charge les formats 1080i, 720p, 480p et 480i. Le signal de sortie de l'appareil raccordé doit correspondre à celui du téléprojecteur.

#### Nota:

- \*1. HDMI/HDCP = High Definition Multimedia Interface (interface multimédia haute définition)/High-Bandwidth Digital Copy Protection (protection de contenu numérique à large bande passante)
- \*2. La conformité aux profils EIA/CEA 861 couvre les profils de transmission de la vidéo numérique non compressée, y compris la protection du contenu numérique à large bande passante.

### Formats pris en charge

Ce téléprojecteur prend en charge les formats suivants. Régler l'appareil raccordé au format approprié suivant.

Signal vidéo

Format	Nombre de points	Fréquence du balayage vertical (Hz)
720p	1280 x 720p	59,94 / 60
1080i	1920 x 1080i	59,94 / 60
480p	720 x 480p 640 x 480p	59,94 / 60 59,94 / 60
480i	720 x 480i	59,94 / 60

Signal audio

Lorsque le signal audio est inclus dans la connexion HDMI, les fréquences d'échantillonnage prises en charge sont de 48 KHz, 44,1 KHz et 32 KHz.

### Schéma de câblage

Consulter le schéma ci-dessous lors du raccordement du téléprojecteur à un décodeur ou un lecteur DVD.

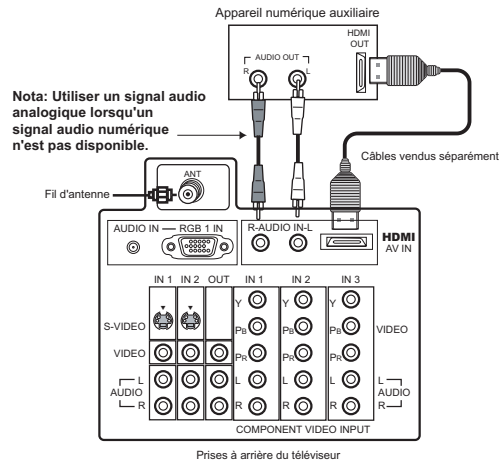

\*Le connecteur HDMI sur le téléprojecteur est du type A.

### Marche à suivre

- Raccorder la prise de sortie HDMI du décodeur ou du lecteur DVD à la prise d'entrée HDMI sur le panneau arrière du téléprojecteur.
- Appuyer sur la touche TV/VIDEO sur la télécommande pour sélectionner l'entrée HDMI. Le connecteur HDMI sur le téléprojecteur est du type A.
- Si l'appareil auxiliaire ne possède qu'une sortie DVI, brancher un câble d'adaptation DVI-HDMI à la prise HDMI du téléprojecteur. Par ailleurs, relier la sortie du signal audio de l'appareil auxiliaire (décodeur ou lecteur DVD) aux prises d'entrée audio se trouvant dessous la prise d'entrée HDMI.
- Si aucune image ne peut être affichée parce que le décodeur ne possède pas de réglage de sortie numérique, utiliser l'entrée pour les composantes vidéo (ou bien l'entrée S-VIDEO, ou encore l'entrée pour la vidéo standard). Le cas échéant, l'image qui s'affiche résulte du traitement d'un signal analogique.

Nota: Consulter la page 22 pour plus de renseignements sur le réglage audio.

## Caractéristiques spéciales

### Touche de format de l'image (ASPECT)

**Nota:** La touche ASPECT ne fonctionne pas en mode RVB ou HDMI.  
Réglages disponibles selon le signal d'entrée composant

SIGNAL D'ENTRÉE	AFFICHAGE	RÉGLAGES AVEC LA TOUCHE ASPECT
1080i 720p	16:9 seulement	Aucun réglage
480p (16:9)	Par défaut à 16:9	4:3, PLEIN ÉCRAN ou ZOOM (voir ci-dessous)
480p (4:3)	Par défaut au mode PLEIN ÉCRAN <b>Nota:</b> Les images seront étirées horizontalement.	4:3, PLEIN ÉCRAN ou ZOOM (voir ci-dessous)
480i	Par défaut au mode INTÉGRAL	4:3, PLEIN ÉCRAN, INTÉGRAL ou ZOOM (voir ci-dessous)

La touche ASPECT de la télécommande permet de sélectionner parmi quatre modes d'affichage en fonction du format de l'image du signal capté et de ses préférences personnelles.

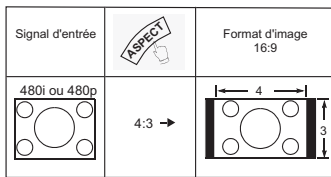

Les images de format 4:3 sont affichées dans leur format normal 4:3 avec des barres noires de chaque côté.

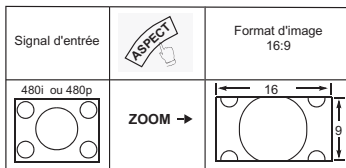

Les images de format 4:3 sont adaptées uniformément à la largeur maximale de l'écran et centrées verticalement. (Recommandé pour les images boîtes aux lettres.)

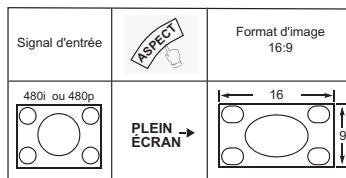

Les images sont adaptées à la taille maximale de l'écran. (Recommandé pour les images anamorphosées.)

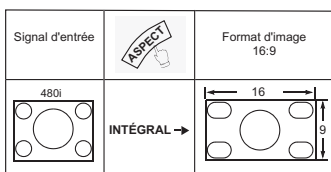

Les images de format 4:3 sont étirées vers la gauche et la droite à la taille maximale de l'écran. Une correction du format est appliquée au niveau central de l'écran. La taille de l'image dépend du signal d'entrée. (Recommandé pour le visionnement télé normal.)

### Touche de rendu sonore BBE

Appuyer sur cette touche pour activer/désactiver le rendu sonore BBE VIVA 3D haute définition.

### Touche de seconde voie audio (SAP)

Appuyer sur cette touche pour alterner entre les différents modes audio.

Par exemple:

- Lors de la réception de signaux audio STÉRÉO, SAP et MONO ou STÉRÉO et MONO seulement, les affichages suivants apparaissent en alternance sur pression de la touche SAP:

▶ STÉRÉO → SAP → MONO ◀

### Fonction partage d'écran

**Nota:** La fonction de partage d'écran n'est pas disponible en mode RVB ou HDMI.

Cette fonction permet de visionner deux canaux différents l'un à côté de l'autre avec ou sans source vidéo externe.

**Nota:** L'image principale et l'écran partagé ne peuvent pas afficher la même image.

#### Marche à suivre

- Appuyer sur pour afficher l'écran partagé.
- Sélectionner les canaux pour l'écran partagé en appuyant sur la touche . Utiliser les touches numériques de la télécommande pour changer de canal dans l'écran partagé. Appuyer sur pour faire afficher l'indication de droite () s'affiche.

**Nota:** Les touches numériques de la télécommande ne peuvent être utilisées que lorsque l'indication de droite () s'affiche.



Changement du canal affiché dans l'écran partagé au moyen des touches numériques.



Changement du canal affiché dans l'image principale au moyen des touches numériques.

- Sélectionner les canaux pour l'image principale en appuyant sur ou ou en utilisant les touches numériques.
- Appuyer sur pour intervertir l'image partagée à l'écran et l'image principale.
- Appuyer sur pour afficher la source des images à l'écran.
- Appuyer sur pour annuler la fonction du partage d'écran.

### Fonctionnement du partage d'écran avec un câblosélecteur

Pour visionner des canaux brouillés à l'image principale à l'aide du câblosélecteur:

**Nota:** Utiliser cette marche à suivre pour le visionnement d'un canal brouillé à l'image principale et d'une émission télévisée ou d'une source vidéo dans l'écran partagé.

#### Marche à suivre

- Syntonner le canal 3 ou 4 sur le téléprojecteur.
  - Appuyer sur de la télécommande pour faire afficher l'écran partagé.
- Nota:** Le signal audio est en provenance de l'image principale seulement.
- S'assurer que le contact est établi sur le câblosélecteur.
  - Sélectionner les canaux pour l'image principale à l'aide du câblosélecteur.
  - Sélectionner les canaux pour l'écran partagé en

appuyant sur les touches .

## Touches des fonctions de partage d'écran

### Touches de partage d'écran (SPLIT CTRL)

Une pression sur la touche **SPLIT CTRL** permet l'utilisation des touches numériques pour changer le canal affiché dans l'écran partagé ainsi que l'utilisation de la touche TV/VIDEO pour sélectionner la source pour l'écran partagé.

### Touche télé/vidéo (TV/VIDEO)

Appuyer sur cette touche lors de l'affichage de l'écran partagé pour sélectionner le mode d'entrée désiré.

#### Marche à suivre

- Appuyer sur **SPLIT** pour afficher l'écran partagé.
- Appuyer sur **SPLIT CTRL.** puis sur **TV/VIDEO** pour afficher le menu d'entrée vidéo.
- Appuyer sur la touche numérique correspondante sur la télécommande pour sélectionner l'entrée désirée.

**Nota:** Le mode d'entrée de l'écran partagé ne peut être changé que lorsque l'indication de droite ( ) s'affiche.

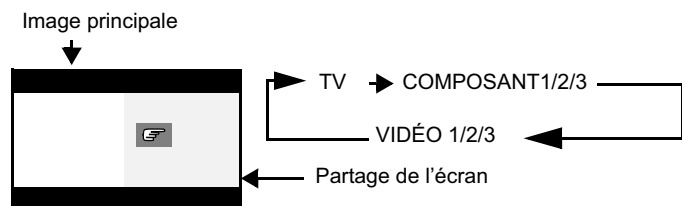

### Touche de repérage dans le médaillon (SEARCH)

Cette touche permet de balayer tous les canaux disponibles.

#### Marche à suivre

- Appuyer sur **SPLIT** pour afficher l'écran partagé.
- Appuyer sur **SEARCH** pour afficher les médaillons de repérage.
- Appuyer de nouveau sur **SEARCH** pour mettre fin au balayage. Le canal affiché dans à l'écran partagé sera le dernier médaillon de repérage.
- Appuyer sur **SPLIT** pour annuler la fonction partage de l'écran.

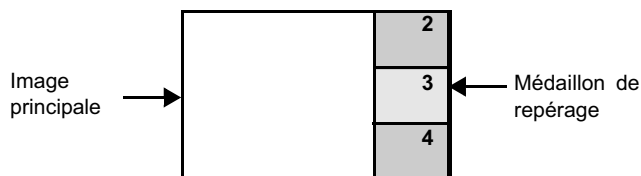

**Nota:** Lorsque la fonction Photo Viewer ou le signal vidéo composante, RVB ou HDMI s'affiche dans l'image principale, la fonction de repérage dans le médaillon n'est pas disponible.

### Touche d'arrêt sur image (FREEZE)

Cette fonction permet de figer l'action de l'écran partagé.

#### Marche à suivre

- Appuyer sur **SPLIT** pour afficher l'écran partagé.
- Appuyer sur **FREEZE** pour figer l'action à partir de l'écran partagé.
- Appuyer de nouveau sur **FREEZE** pour mettre hors fonction.
- Appuyer sur **SPLIT** pour annuler l'écran partagé.



### Arrêt sur image principale

Cette fonction permet de figer l'action de l'image principale et l'afficher à l'écran partagé.

#### Marche à suivre

- Pour figer l'action sur l'image principale, appuyer sur **FREEZE** sans affichage d'écran partagé.
- Une image figée de l'image principale apparaît à l'écran partagé.
- Appuyer de nouveau sur **FREEZE** pour annuler l'image principale figée.

**Nota:** Lors de l'affichage de l'arrêt sur image de l'image principale, seule la touche d'arrêt sur image est opérationnelle. Les autres touches de partage d'écran ne fonctionnent pas.

### Sélection directe de l'entrée vidéo

Cette fonction permet à l'utilisateur de sélectionner directement la source vidéo au moyen de la touche **TV/VIDEO** et des touches numériques de la télécommande.

#### Marche à suivre

- Appuyer sur la touche **TV/VIDEO** de la télécommande pour afficher le menu de sélection de l'entrée vidéo.



- Appuyer sur la touche numérique de la télécommande correspondant à l'entrée désirée.

**Nota:** Il est également possible de sélectionner l'entrée vidéo en appuyant sur les touches **TV/VIDEO** et CH ▲▼.

Fonctionnement de la télécommande

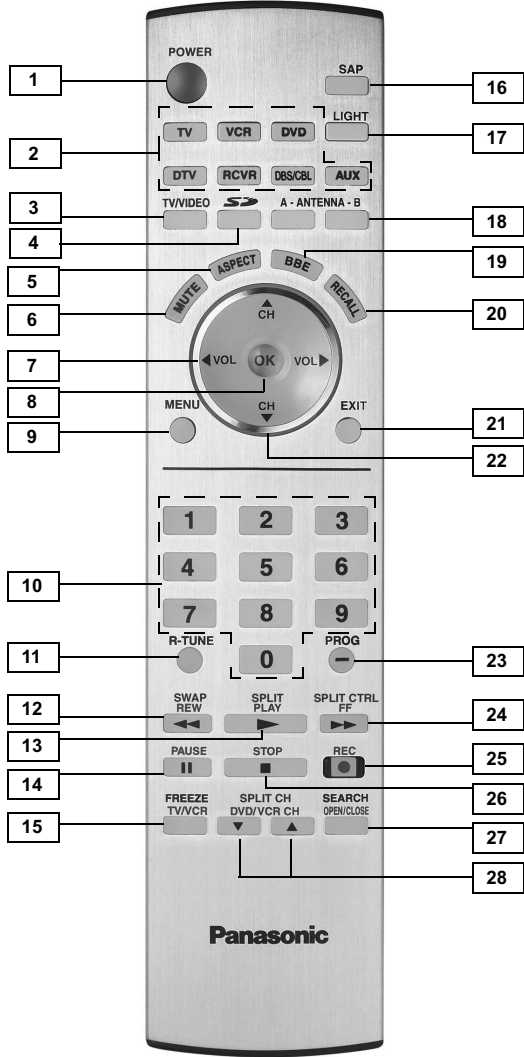

EUR7627Z20

Numéro de la touche	Description
6	Appuyer pour mettre le son en sourdine.
7	Appuyer pour régler le volume du téléprojecteur et se déplacer au sein des menus.
8	Appuyer pour choisir une rubrique de menu ou de sous-menu.
9	Appuyer pour afficher le menu principal ou pour retourner au menu précédent.
10	Utiliser les touches numériques pour sélectionner un canal ou pour saisir des caractères alphanumériques au menus.
11	Appuyer pour retourner au canal ou au mode d'entrée précédent.
12	Appuyer pour inverser les images de l'écran partagé et de l'image principale. REW- Lorsque la télécommande est en mode magnétoscope ou DVD, appuyer sur cette touche pour faire un recul.
13	Après avoir appuyé sur la touche Split CTRL, appuyer sur cette touche pour afficher l'écran partagé. Appuyer de nouveau pour désactiver l'écran partagé. Lorsque la télécommande est en mode magnétoscope ou DVD, appuyer sur cette touche pour lancer la lecture.
14	Lorsque la télécommande est en mode magnétoscope ou DVD, appuyer sur cette touche pour interrompre la lecture.
15	FREEZE - Lorsqu'en mode télé, appuyer sur cette touche pour figer l'image dans l'écran partagé. TV/VCR - Appuyer pour commuter les modes télévision et magnétoscope.
16	Appuyer pour accéder aux modes audio (stéréo, SAP ou mono).
17	Appuyer pour illuminer les touches de la télécommande.
18	Ces touches ne fonctionnent pas avec ce modèle.
19	Appuyer pour activer ou désactiver la fonction BBE VIVA 3D.
20	Appuyer pour afficher ou supprimer la bannière de canal.
21	Appuyer pour quitter tous les menus.
22	Appuyer pour changer de canal et se déplacer au sein des menus.
23	Après avoir saisi les chiffres majeurs, appuyer sur cette touche pour ensuite saisir les chiffres mineurs du numéro de canal.
24	Appuyer pour utiliser les touches numériques et la touche TV/VIDEO pour le fonctionnement de l'écran partagé. FF - Lorsqu'en mode magnétoscope ou DVD, appuyer sur cette touche pour faire une avance accélérée.
25	Lorsque la télécommande est en mode magnétoscope, appuyer sur cette touche pour amorcer l'enregistrement.
26	Lorsque la télécommande est en mode magnétoscope ou DVD, appuyer sur cette touche pour arrêter la lecture ou l'enregistrement.
27	SEARCH - Appuyer pour balayer les canaux disponibles et les afficher en médaillon de repérage. Appuyer de nouveau pour supprimer les médaillons. OPEN/CLOSE - Appuyer pour ouvrir ou fermer le plateau du disque.
28	Appuyer pour changer de canal en mode magnétoscope ou partage d'écran. Cette touche s'utilise également pour changer de chapitre en mode DVD.

Numéro de la touche	Description
1	Appuyer pour mettre sous/hors tension. <i>Nota:</i> Le voyant d'alimentation (vert) s'allume lorsque le téléprojecteur est sous tension.
2	Appuyer pour sélectionner la commande du téléprojecteur, d'un magnétoscope ou autre appareil.
3	Appuyer pour sélectionner le téléprojecteur ou autre mode d'entrée pour l'image principale ou l'écran partagé. <i>Nota:</i> Se reporter à la section TV/VIDEO à la page 14 pour sélectionner le signal d'entrée de l'écran partagé.
4	Appuyer pour lancer Photo Viewer. Pendant l'affichage de Photo Viewer, appuyer sur cette touche pour accéder au menu de configuration de Photo Viewer.
5	Appuyer pour sélectionner la forme d'image correspondant au format de programmation. Cette touche, en mode Photo Viewer, s'utilise aussi pour changer le format de l'image affichée en mode diaporama.

## Programmation de la télécommande

La télécommande universelle peut être programmée pour commander le fonctionnement d'appareils d'autres marques à l'aide des touches de fonctions VCR, DVD, AUX, RCVR, DTV, CABLE ou DBS. Suivre l'une des procédures de programmation données ci-dessous.

### Réglages par défaut de la télécommande

Appareil	Contrôle	Réglage par défaut
Téléviseur	Téléviseur (Panasonic seulement)	Codes des téléviseurs Panasonic
Magnétoscope	Magnétoscope (Préréglé)	Codes des magnétoscopes Panasonic
Lecteur DVD	Lecteur DVD et CD (Préréglé)	Codes des lecteurs DVD Panasonic
Décodeur de télévision numérique	Décodeur de télévision numérique (Panasonic seulement)	Codes des décodeurs de télévision numérique Panasonic
Récepteur	Récepteur audio (Préréglé)	Codes des récepteurs audio Panasonic
Récepteur de diffusion par satellite/ Câblodélecteur	Récepteur de diffusion par satellite et Câblodélecteur (Préréglé)	Codes des récepteurs de diffusion par satellite Panasonic
AUX	Enregistreurs vidéo personnels, magnétocassettes et VCR2	Codes des enregistreurs vidéo personnels (Panasonic)

**Nota:** Noter la marque de l'appareil et identifier le code dans le tableau des codes (situé aux pages 17 et 18).

### Marche à suivre

- S'assurer que l'appareil auxiliaire est branché et que le contact est établi.
- Couper le contact sur l'appareil auxiliaire.
- Appuyer simultanément sur les touches **OK** et **POWER** pendant **au moins 5 secondes**. Après environ 5 secondes, les touches de mode éclairées (identifiant les appareils) clignotent. Relâcher les touches **OK** et **POWER**.
- Appuyer sur la touche de la télécommande correspondant à l'appareil auxiliaire utilisé VCR, DVD (CD), DTV, RCVR, DBS/ CBL ou AUX (PVR ou VCR2). La touche de l'appareil auxiliaire sélectionné demeure allumée tandis que toutes les autres s'éteignent.
- Entrer le code à 3 chiffres à l'aide des touches numériques de la télécommande (touches 0 ~ 9). La touche correspondant à l'appareil sélectionné clignote deux fois.
- Appuyer sur la touche **POWER** de la télécommande pour vérifier le fonctionnement. Si la programmation a réussi, le contact sera établi sur l'appareil auxiliaire, puis la touche lui correspondant clignotera deux fois avant de s'éteindre.

**Nota:** Si le contact ne peut être établi avec la télécommande, recommencer les étapes 3 à 6 en faisant appel à un autre code (certaines marques possèdent plus d'un code). Si un mauvais code est entré ou que l'entrée prenne plus de 30 secondes, la programmation n'aura pas lieu.

### Sans code

Cette procédure, nommée "méthode séquentielle", essaie tous les codes.

- S'assurer que l'appareil auxiliaire est branché et que le contact est établi.
- Couper le contact sur l'appareil auxiliaire.
- Appuyer simultanément sur les touches **OK** et **POWER** pendant **au moins 5 secondes**. Après environ 5 secondes, les touches de mode éclairées (identifiant les appareils) clignotent. Relâcher les touches **OK** et **POWER**.
- Appuyer sur la touche de la télécommande correspondant à l'appareil auxiliaire utilisé.
- Appuyer sur la touche **POWER** pour mettre la télécommande dans le mode programmation.
- Orienter la télécommande vers l'appareil auxiliaire.
- Appuyer sur la touche **VOL** (la touche de mode clignote trois fois), puis appuyer sur la touche **POWER** de la télécommande pour vérifier si l'appareil peut être mis en marche. Répéter la procédure jusqu'à ce que le bon code soit trouvé. Si la programmation a réussi, le **contact est établi** sur l'appareil.

**Nota:** Sur chaque pression de la touche **VOL**, attendre que la touche correspondant à l'appareil auxiliaire clignote deux fois avant d'appuyer sur **POWER**.

- Après que le contact a pu être établi sur l'appareil, appuyer sur la touche **OK** pour mémoriser le code entré. La touche de mode clignote alors deux fois.

**Nota:** Plusieurs essais pourraient être nécessaires avant de trouver le bon code. Si un code a été manqué, appuyer sur **VOL**, puis **POWER** sur **POWER** pour vérifier si le contact peut être établi.

### Codes des appareils

La télécommande universelle peut servir à commander le fonctionnement de nombreux appareils après avoir entré un code. La mémoire des codes étant limitée, certains appareils peuvent ne pas être télécommandés. La télécommande universelle n'est pas conçue pour commander la totalité des fonctions offertes sur tous les appareils.

**Inscrire les numéros de code des appareils dans ces cases. Ils serviront de référence si la télécommande devrait être reprogrammée.**

Magnétoscope □ □ □	Lecteur DVD □ □ □	Lecteur CD □ □ □
AUX (magnéto.2) □ □ □	AUX (Enregistreur vidéo personnel) □ □ □	Récepteur □ □ □
Câblodélecteur □ □ □	Récepteur de diffusion par satellite □ □ □	



Codes des appareils (suite)

Codes pour magnétoscopes	
Marque	Code
Admiral	335
Aiwa	332
Akai	314, 315, 316, 329
Audio Dynamic	311, 339
Bell & Howell	305, 313
Broksonic	320, 326
Canon	323, 325
CCE	343
Citizen	306
Craig	305, 306, 329
Curtis Mathes	324, 345
Daewoo	301, 324, 343
DBX	310, 311, 339
Dimensia	345
Emerson	303, 319, 320, 325, 326, 343
Fisher	305, 307, 308, 309, 313
Funai	320, 326, 334
GE	324, 333, 345
Goldstar	306
Gradiente	334
Hitachi	300, 323, 345
Instant Replay	323, 324
Jensen	339
JVC	310, 311, 334, 339
Kenwood	306, 310, 311, 339
LXI	300, 305, 306, 307, 308, 309
Magnavox	323, 324, 331
Marantz	310, 311, 339
Marta	306
Memorex	309, 324
MGA	338, 340, 341, 347, 348
Minolta	300, 345
Mitsubishi	338, 340, 341, 347, 348
Multitech	304, 347
NEC	310, 311, 334, 339
Olympic	323, 324
Optimus	306, 321, 328, 335
Orion	320, 326
Panasonic	321, 322, 323, 324
Penney	300, 305, 310, 311, 324, 339, 345
Pentax	300, 311, 345

Codes pour magnétoscopes (suite)	
Marque	Code
Philco	320, 323, 324, 326, 331, 343
Philips	323, 324, 331
Pioneer	323
Proscan	300, 301, 302, 323, 324, 331, 333, 345, 346
Quasar	321, 322, 323, 324
Radio Shack	305, 309, 324, 333, 336, 340
RCA	300, 301, 302, 323, 324, 331, 333, 345, 346
Realistic	305, 309, 324, 336, 340
Samsung	302, 304, 333
Sansui	320, 326, 339, 352
Sanyo	305, 309, 313
Scott	301, 302, 304, 309, 320, 326, 338, 340, 347, 348
Sears	300, 305, 306, 307, 308
Sharp	335, 336
Shintom	317
Signature 2000	335
Singer	337
Sony	328, 329, 330
Sylvania	323, 324, 331
Tashiro	306
Tatung	310, 311, 339
Teac	310, 311, 339
Technics	321, 322, 323, 324
Teknika	324
Toshiba	301, 346
Vector Research	311
Wards	306, 309, 335, 336, 344
Yamaha	305, 310, 311, 339
Zenith	306, 344

Codes pour câblesélecteurs	
Marque	Code
ABC	224
Archer	225, 232
Cableview	205, 232
Citizen	205, 222
Curtis	212, 213
Diamond	224, 225, 232
Eagle	229
Eastern	234
GCbrand	205, 232
Gemini	222
General Instrument/ Jerrold	211, 219, 220, 221, 222, 223, 224, 225, 226, 227
Hamlin	212, 218, 240, 241, 242, 245
Hitachi	203, 224
Macom	203, 204, 205
Magnavox	233
Memorex	230
Movietime	205, 232
Oak	202, 237, 239
Panasonic	209, 210, 214
Philips	206, 207, 228, 229, 230
Pioneer	201, 216
Pulsar	205, 232
Puser	232
RCA	215
Realistic	232
Regal	212, 218, 240, 241, 242, 245,
Regency	234
Rembrandt	205, 232, 237
Samsung	205
Scientific Atlanta	211, 212, 213
Slmark	201, 205
Sprucer	205, 210
Stargate	205, 232
Teleview	201, 205
Texscan	244
Tocom	235
Toshiba	204
Unika	225, 232
Universal	222, 232
Videoway	206
Viewstar	229, 230
Zenith	200, 217
Zenith/ Drake Satellite	200

Codes pour récepteurs de diffusion par satellite	
Marque	Code
Dish Network (Echostar)	105, 115, 116
Echostar	105
Express VU	105, 115
G. E.	106
G.I. (General Instrument)	108
Gradiente	114
Hitachi	103, 111, 112
HNS (Hughes)	103
Magnavox	101, 102
Panasonic	104
Philips	101, 102
Primestar	108
Proscan	106, 109, 110, 113
RCA	106, 109, 110, 113
Sony	107
Star Choice	103, 108
Toshiba	100
Uniden	101, 102
Zenith	127
Codes pour DVD	
Marque	Code
Denon	100
Ferguson	101
JVC	109
Mitsubishi	105
Nordmende	101
Panasonic	100
Philips	103
Pioneer	102
RCA	101
Saba	101
Samsung	110
Sharp	108
Sony	104
Technics	100
Thomson	101
Toshiba	103
Yamaha	100
Zenith	107

Codes des appareils (suite)

Codes pour magnétocassettes	
Marque	Code
Aiwa	223, 224, 225
Denon	231
Fisher	203
Jensen	214
JVC	229, 230
Kenwood	200, 207
Marantz	202
Nakamichi	205
Onkyo	208, 209, 213
Panasonic	216, 218
Philips	222
Pioneer	204
RCA	226, 227, 228
Sansui	205, 210
Sharp	231
Sony	219, 220
Teac	210, 211, 215
Technics	216, 218
Yamaha	201, 202

Codes pour récepteurs	
Marque	Code
Admiral	120
Aiwa	125, 126
Denon	134, 135, 136
Fisher	104
Garrard	113
Harman Kardon	115, 123
Jensen	129
JVC	132, 133
Kenwood	100, 108
Magnavox	127
Marantz	124
McIntosh	116
Nakamichi	106
Onkyo	109, 114
Optimus	103, 127, 130, 131
Panasonic	118, 119, 121
Philips	123
Pioneer	105, 107
Quasar	118, 119, 121
RCA	103, 105, 127, 130, 131
Sansui	103, 111, 139
Sharp	134, 137
Sony	122
Soundesign	138
Teac	111, 112, 113
Technics	118, 119, 121
Victor	132, 133
Yamaha	101, 102

Codes pour lecteurs CD	
Marque	Code
Admiral	226
Aiwa	233, 235
Carver	229
Denon	242
Emerson	239
Fisher	205
Harman/Kardon	219, 220, 221, 223
Hitachi	207
Jensen	234
JVC	240, 241, 245
Kardon	223
Kenwood	200, 201, 211, 245
LXI/Sears	236
Magnavox	229, 232
Marantz	229
McIntosh	221
Nakamichi	210
Onkyo	214, 215
Optimus	208, 218, 220, 222
Panasonic	224, 225, 227
Philips	229, 230
Pioneer	208
Quasar	224, 225, 227
RCA	231, 237, 238, 247
Sansui	210, 246
Sanyo	205
Scott	210, 246
Sharp	242, 243
Sherwood	220
Sony	228
Soundesign	244
Teac	212, 216, 218
Technics	224, 225, 227
Victor	240, 241, 245
Yamaha	202, 203, 204

Codes pour enregistreurs vidéo personnels	
Marque	Code
Panasonic Replay TV	100
Philips Tivo	102
Sony Tivo	101

## Utilisation par télécommande

**Nota:** Voir à la page 16 pour la marche à suivre pour la programmation de la télécommande.

### Utilisation d'un magnétoscope

Programmation de la télécommande pour utilisation avec un magnétoscope.

Action désirée	Appuyer sur	Action désirée	Appuyer sur
Mise sous/hors tension	POWER ●	Rebobinage	SWAP REW ◀◀
Sélection du mode d'entrée pour magnétoscope	TV/VIDEO □	Avance accélérée	SPLIT CTRL FF ▶▶
Sélection de canal	▲ CH CH ▼	Sélection de canal	1 2 3 4 5 6 7 8 9 0
Sélection de canal	SPLIT CH DVD/VCR CH ▼ ▲	Pause	PAUSE ▬▬
Enregistrement	REC ●●	Sélection du mode TV/VCR	FREEZE TV/VCR □
Lecture	SPLIT PLAY ▶	Affichage magnétoscope	RECALL
Arrêt	STOP ■		

### Utilisation d'un récepteur de diffusion par satellite

Programmation de la télécommande pour utilisation avec un récepteur de diffusion par satellite.

Action désirée	Appuyer sur	Action désirée	Appuyer sur
Mise sous/hors tension	POWER ●	Navigation au menu	◀ VOL VOL ▶
Piste audio du décodeur	SAP □	Action sur décodeur	OK
Navigation au menu	▲ CH CH ▼	Sélection de canal	1 2 3 4 5 6 7 8 9 0
Sélection de canal du décodeur	SPLIT CH DVD/VCR CH ▼ ▲	Canal précédent	R-TUNE ○
Format d'image du décodeur	ASPECT	Sélection du canal à tirt du décodeur	PROG ⊖
Menu du décodeur	MENU ○	Recherche sur décodeur	SEARCH OPEN/CLOSE □
Sortie du décodeur	EXIT ○	Guide M. du décodeur	SWAP REW ◀◀
Renseignements sur le programme du décodeur	RECALL	Saut sur décodeur	FF ▶▶
Favoris sur décodeur	SPLIT PLAY ▶	Sélection du mode d'entrée pour récepteur de diffusion par satellite	TV/VIDEO □

Action désirée	Appuyer sur	Action désirée	Appuyer sur
Enregistrement sur décodeur	REC ●●	Sélection du mode télé ou satellite	FREEZE TV/VCR □

### Utilisation d'un lecteur DVD

Programmation de la télécommande pour utilisation avec un lecteur DVD.

Action désirée	Appuyer sur	Action désirée	Appuyer sur
Mise sous/hors tension	POWER ●	Recherche arrière	SWAP REW ◀◀
Navigation horizontale au menu	◀ VOL VOL ▶	Recherche avant	SPLIT CTRL. FF ▶▶
Navigation verticale au menu	▲ CH CH ▼	Sélection d'un chapitre	1 2 3 4 5 6 7 8 9 0
Canal +/-	SPLIT CH DVD/VCR CH ▼ ▲	Arrêt sur image/pause	PAUSE ▬▬
Enregistrement	REC ●●	Sélection	OK
Lecture	SPLIT PLAY ▶	Affichage DVD	RECALL
Arrêt	STOP ■	Menu	MENU ○
Sélection du mode d'entrée pour DVD	TV/VIDEO □	Titre	R-TUNE ○
Ouverture/Fermeture	SEARCH OPEN/CLOSE □	Retour	EXIT ○

### Utilisation d'un lecteur CD

Programmation de la télécommande pour utilisation avec un lecteur CD.

Action désirée	Appuyer sur	Action désirée	Appuyer sur
Mise sous/hors tension	POWER ●	Lecture	SPLIT PLAY ▶
Minuterie	RECALL	Sélection de plages	1 2 3 4 5 6 7 8 9 0
Prochaine plage/plage précédente	▲ CH CH ▼	Recherche arrière	SWAP REW ◀◀
Aléatoire/Reprise	SPLIT CH DVD/VCR CH ▼ ▲	Disque suivant	R-TUNE ○
Avance accélérée	SPLIT CTRL. FF ▶▶	Arrêt sur image/pause	PAUSE ▬▬
Arrêt	STOP ■	Ouverture/Fermeture	SEARCH OPEN/CLOSE □

## FONCTIONNEMENT DE LA TÉLÉCOMMANDE

### Utilisation d'un décodeur de télévision numérique

Programmation de la télécommande pour utilisation avec un décodeur de télévision numérique.

Action désirée	Appuyer sur	Action désirée	Appuyer sur
Mise sous/hors tension	POWER	Renseignements sur le programme	RECALL
Seconde voie audio	SAP	Sélection du mode d'entrée pour décodeur	TV/VIDEO
Navigation verticale au menu	▲ CH CH ▼	Sélection de canal	1 2 3 4 5 6 7 8 9 0
Navigation horizontale au menu	◀ VOL VOL ▶	Sélection du chiffre à tiret	PROG
Format de l'image	ASPECT	Enregistrement	REC
Action sur télévision numérique	OK	Menu	MENU
Quitter les menus	EXIT	Canal précédent	R-TUNE

### Utilisation d'un récepteur

Programmation de la télécommande pour utilisation avec un récepteur.

Action désirée	Appuyer sur	Action désirée	Appuyer sur
Mise sous/hors tension	POWER	Volume +/-	◀ VOL VOL ▶
Coupure du son	MUTE	Appuyer sur les touches numériques AV1 Appuyer sur 1 AV2 Appuyer sur 2 AV3 Appuyer sur 3 AV4 Appuyer sur 4 CD Appuyer sur 5 Bloc d'accord Appuyer sur 6 Tourne-disque Appuyer sur 7 Cassette Appuyer sur 8 AUX Appuyer sur 9	
Commutation d'entrée	TV/VIDEO	Diminution du volume du canal ambiophonique	SWAP REW
Bloc d'accord +/-	▲ CH CH ▼	Augmentation du volume du canal ambiophonique	SPLIT CTRL FF
Réglage du volume du canal centre	SPLIT CH DVD/VCR CH ▼ ▲		

### Utilisation d'un enregistreur vidéo personnel (PVR)

Programmation de la télécommande pour utilisation avec un enregistreur vidéo personnel.

Action désirée	Appuyer sur	Action désirée	Appuyer sur
Mise sous/hors tension	POWER	Rebobinage	SWAP REW

Action désirée	Appuyer sur	Action désirée	Appuyer sur
Sélection du mode TV/VCR	TV/VIDEO	Avance accélérée	SPLIT CTRL FF
Navigation verticale	▲ CH CH ▼	Sélection de canal	1 2 3 4 5 6 7 8 9 0
Navigation horizontale	◀ VOL VOL ▶	Pause	PAUSE
Sélection de canal	SPLIT CH DVD/VCR CH ▼ ▲	Reprise	R-TUNE
Sélection du menu PVR	OK	Reprise d'une séquence	FREEZE TV/VCR
Enregistrement	REC	Retour à l'émission en cours	PROG
Lecture	SPLIT PLAY	Évitement rapide	SEARCH OPEN/CLOSE
Arrêt	STOP	Quitter les menus	EXIT
Menu	MENU	Entrée	RECALL

### Utilisation d'un magnétocassette

Pour piloter un magnétocassette, la télécommande doit être en mode auxiliaire (AUX) et le code de l'appareil doit avoir été correctement programmé.

Action désirée	Appuyer sur	Action désirée	Appuyer sur
Mise sous/hors tension	POWER	Rebobinage	SWAP REW
Enregistrement	REC	Avance accélérée	SPLIT CTRL FF
Lecture	SPLIT PLAY	Arrêt sur image/pause	PAUSE
Arrêt	STOP	Ouverture/Fermeture	SEARCH OPEN/CLOSE
Magnétocassette A/B	R-TUNE		

### Utilisation d'un câblosélecteur

Programmation de la télécommande pour utilisation avec un câblosélecteur.

Action désirée	Appuyer sur	Action désirée	Appuyer sur
Mise sous/hors tension	POWER	Réglage du volume	◀ VOL VOL ▶
Coupure du son	MUTE	Entrée	OK
Sélection de canal	▲ CH CH ▼	Sélection de canal	1 2 3 4 5 6 7 8 9 0
Sélection de canal	SPLIT CH DVD/VCR CH ▼ ▲	Canal précédent	R-TUNE

# Navigation au menu de base

Appuyer sur  pour afficher le menu principal.

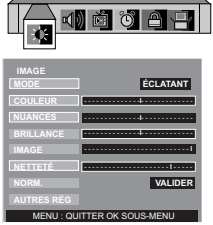

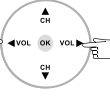
Appuyer sur  pour sélectionner l'icône désirée.



Appuyer sur  pour accéder à un sous-menu.

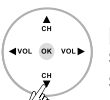

Appuyer sur  pour sélectionner le sous-menu.

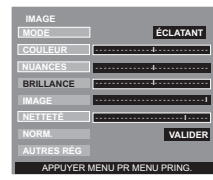

Sous-menu

Appuyer sur  pour sélectionner ou régler le sous-menu désiré.

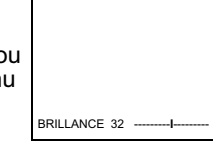

**Nota: Pour un sous-menu avec AUTRES RÉG**

Appuyer sur  pour sélectionner AUTRES RÉG.

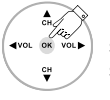

Appuyer sur  pour accéder à un sous-menu secondaire.

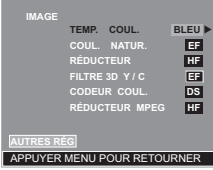

Sous-menu secondaire

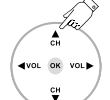
Appuyer sur  pour sélectionner le sous-menu secondaire désiré.

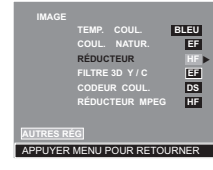

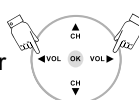
Appuyer sur  pour sélectionner ou régler le sous-menu secondaire désiré.

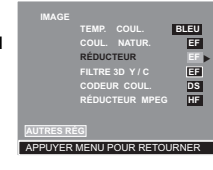

**Nota: Pour quitter les menus.**

Appuyer sur  pour quitter tous les menus.

ou

Appuyer sur  à répétition jusqu'à ce que l'icône du menu principal soit mise en surbrillance.

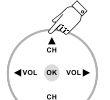

icône du menu principal

Appuyer sur  pour quitter le menu principal.



Image normale

## Fonctionnement avec menus à icônes

### IMAGE

**Nota:** Pour régler les rubriques du sous-menu lorsqu'elles sont en surbrillance, appuyer sur **VOL** ►.

- MODE** - Permet de choisir un des trois modes préréglés d'image selon le visionnement. Le réglage de la température de la couleur sera également modifié lorsque cette fonction est activée.

Mode Image - Réglages implicites de la température couleur

MODE	TEMP. COUL.
ÉCLATANT	BLEU
STANDARD	NORMAL
CINÉMA	ROUGE

**Nota:** Chaque mode possède ses propres réglages de l'image (couleur, nuances, brillance, image et netteté) et réglages de la température de couleur.

- **ÉCLATANT** - Réglage par défaut. Pour une image à haut contraste et netteté pour le visionnement dans une pièce bien éclairée.
- **STANDARD** - Réglage recommandé lors du visionnement avec éclairage tamisé.
- **CINÉMA** - Sélectionner ce mode lors du visionnement de films dans une pièce sombre pour obtenir l'ambiance d'une salle de cinéma.

**Nota:**

- En mode d'entrée RVB, **CINÉMA** change à **PHOTO**.
- En mode Photo Viewer, la rubrique **MODE** change à son réglage implicite, **PHOTO**, et son réglage ne peut être modifié.

- COULEUR** - Réglage de la densité chromatique.
- NUANCES** - Réglage pour l'obtention d'une teinte naturelle.
- BRILLANCE** - Réglage des parties sombres pour des détails mieux démarqués.
- IMAGE** - Réglage des parties claires.
- NETTETÉ** - Réglage pour des détails mieux définis.
- NORMALISER (NORM.)** - Rétablissement des réglages de mode implicites.

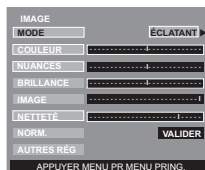

### AUTRES RÉGLAGES

Pour afficher le sous-menu secondaire, sélectionner **AUTRES REG** et appuyer sur **VOL** ►.

**Nota:** Pour régler les rubriques du sous-menu secondaire lorsqu'elles sont en surbrillance, appuyer sur **VOL** ►.

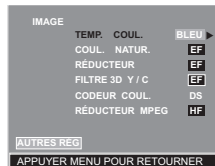

- **TEMP. COUL.** - Pour accentuer ou atténuer au goût la teinte rouge ou bleue de l'image.
- **COUL. NATUR.** - Réglage de la gamme de reproduction des couleurs pour des images vivaces avec une gradation naturelle des couleurs et des teintes hautement délicates.
- **RÉDUCTEUR** - Réduit le bruit vidéo communément appelé neige.
- **FILTRE 3D Y/C** - Réduit le bruit et l'interférence luminance/chrominance de l'image.

- **CODEUR COUL.** - Disponible seulement avec le signal 480p. Sélectionner HD ou DS pour le réglage automatique de paramètres couleur lors de la réception à haute définition (HD) ou normale (DS). Ce réglage n'est pas possible lors de visionnement télé normal (NTSC).

**Nota:** Lors de la réception d'un signal de télévision numérique non standard, il est possible de modifier les paramètres couleur manuellement pour une meilleure qualité de l'image.

- **RÉDUCTEUR MPEG** - Cette fonction réduit l'interférence causée par la compression du signal vidéo MPEG effectuée par les sources DVD et à haute définition.

### AUDIO

**Nota:** Pour régler les rubriques du sous-menu lorsqu'elles sont en surbrillance, appuyer sur **VOL** ►.

- MODE** - Sélectionner STÉRÉO, SAP (seconde voie audio), ou MONO. (Sélectionner MONO si le signal stéréo est faible.)
- GRAVES** - Pour accentuer ou atténuer le rendu dans les graves.
- AIGUS** - Pour accentuer ou atténuer le rendu dans les aigus.
- ÉQUILIBRE** - Pour ajuster le rapport entre les niveaux de sortie sur les canaux gauche et droit.
- NORMALISER (NORM.)** - Rétablissement des réglages implicites : GRAVES, AIGUS et ÉQUILIBRE.

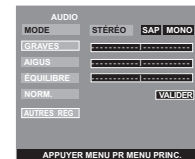

### AUTRES RÉGLAGES

**Nota:** Pour régler les rubriques du sous-menu secondaire lorsqu'elles sont en surbrillance, appuyer sur **VOL** ►.



- **SON IA** - Ajuste automatiquement le volume pour le maintenir à un niveau constant.
- **BBE VIVA 3D** - La fonction BBE VIVA offre une image sonore naturelle tridimensionnelle de haute fidélité et de haute précision musicale. La fonction BBE améliore la clarté du son tandis que le système de traitement du son tridimensionnel agrandit l'image sonore dans sa largeur, sa profondeur et sa hauteur grâce à la technologie propriétaire de BBE. Cette fonction est compatible avec les jeux vidéo ainsi que toutes les émissions télévisées telles que les nouvelles, la musique, les drames, les films et les sports. Elle accentue également l'effet ambiophonique tout en maintenant la clarté des dialogues.
- **BBE®** - La technologie BBE High Definition Sound améliore la clarté et présence pour rehausser la qualité des dialogues et le réalisme de la musique.
- **SON AMBIO** - Utiliser cette caractéristique pour rehausser le rendu sonore des émissions en stéréo.

**AUDIO (suite)**

**☐ AUTRES RÉGLAGES (suite)**

- ENTR. HDMI - Cette fonction permet la commutation entre l'entrée analogique et numérique.
  - Auto - Sélection automatique du signal analogique/numérique.
  - Numéri. - Signal numérique seulement.
  - Analog. - Signal analogique seulement.
- H-PARLEURS - Cette caractéristique est utilisée lors du raccordement de l'appareil à un amplificateur externe.
  - EF - Les haut-parleurs du téléprojecteur sont en fonction et fonctionnent normalement.
  - H/CIRCUIT-SORTIE AUDIO VARIABLE - Les haut-parleurs du téléprojecteur sont hors circuit, les réglages audio se font sur le téléprojecteur.
  - H/CIRCUIT-SORTIE AUDIO FIXE - Les haut-parleurs du téléprojecteur sont hors circuit, les réglages audio se font sur l'amplificateur.

**CANAUX**



**☐ BAL. CA** - Sélectionner FAV ou TOUS.

*Nota:* Utiliser les touches numériques de la télécommande pour sélectionner les canaux désirés.

**☐ FAVORIS** - Pour entrer jusqu'à 16 canaux favoris. Utiliser les touches numériques de la télécommande pour sélectionner les canaux favoris.

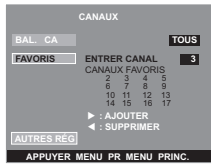

**☐ AUTRES RÉGLAGES**

Pour afficher le sous-menu secondaire, sélectionner AUTRES REG et appuyer sur **VOL ▶**.

- SIGLE PRÉRÉGLÉ - Pour saisir l'identification (sigle) des canaux préférés.

**Marche à suivre**

- Appuyer sur la touche **CH ▼** pour sélectionner le sigle préréglé désiré.
- Utiliser les touches numériques de la télécommande pour sélectionner les canaux désirés. (Consulter le guide télé.)

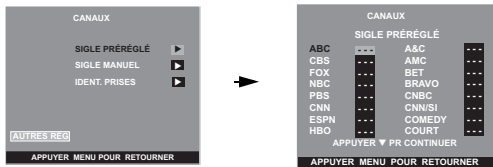

*Nota:* Pour supprimer le canal, appuyer sur la touche **◀ VOL** pendant que le canal est en surbrillance.

- SIGLE MANUEL - Pour entrer manuellement les chiffres et les sigles.

*Nota:* Utiliser les touches numériques de la télécommande pour sélectionner les canaux désirés. (Consulter le guide télé.)

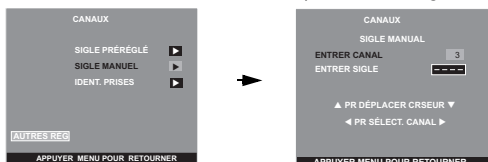

- IDENT. PRISES - Pour identifier les branchements d'entrées vidéo aux fins d'affichage.

*Nota:* Pour l'identification des prises d'entrée RVB1 et RVB2, seule l'option Omettre est disponible.

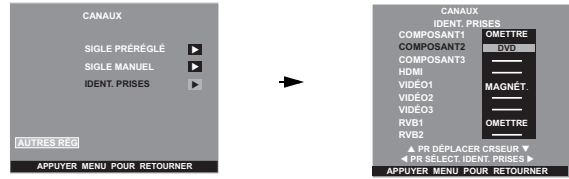

**Marche à suivre**

- Appuyer sur les touches **CH ▲** ou **CH ▼** pour sélectionner l'entrée vidéo désiré.
- Appuyer sur les touches **◀ VOL** ou **VOL ▶** pour sélectionner l'identification désirée. (Voir le tableau ci-dessous.)

**TABEAU D'IDENTIFICATION DES PRISES**

Identifications	UTILISATIONS
MAGNÉT.	Sélectionner lors du raccordement d'un magnétoscope à l'entrée vidéo.
DVD	Sélectionner lors du raccordement d'un lecteur DVD à l'entrée vidéo.
OMETTRE	Sélectionner pour sauter une entrée vidéo non utilisée lors d'une pression sur la touche TV/VIDEO.
CÂBLE	Sélectionner lors du raccordement d'un câblosélecteur à l'entrée vidéo.
SRD	Sélectionner lors du raccordement d'un appareil SRD (satellite de radiodiffusion directe) à l'entrée vidéo.
DÉCO. TVN	Sélectionner lors du raccordement d'un décodeur de télé numérique à l'entrée vidéo.
MAGN. NUM	Sélectionner lors du raccordement d'un enregistreur vidéo personnel à l'entrée vidéo.
JEU	Sélectionner lors du raccordement d'un jeu à l'entrée vidéo.
AUX	Sélectionner lors du raccordement d'autres appareils.
_____	Sélectionner pour supprimer l'identification de la prise.

**MINUTERIE**



*Nota:* Utiliser les touches **CH ▲** ou **CH ▼** pour mettre en surbrillance les rubriques désirées puis utiliser les touches **◀ VOL** ou **VOL ▶** pour régler.

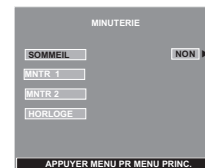

- SOMMEIL** - Sélectionner SOMMEIL pour couper le contact après 30, 60 ou 90 minutes. Sélectionner NON pour mettre la minuterie hors fonction.

- MINUTERIE 1 et MINUTERIE 2** - Sélectionner une ou deux minuteries pour mettre le téléprojecteur en et hors marche à une heure préréglée, au canal de son choix, aux jours voulus.

*Nota:*

- Le contact est automatiquement coupé après 90 minutes si la mise en marche a été activée par la fonction MINUTERIE. Si l'heure de mise hors fonction a été programmée ou qu'une touche est pressée, la coupure automatique après 90 minutes est annulée.
- La fonction MINUTERIE peut fonctionner avec le téléprojecteur sous ou hors tension. À l'heure programmée, le téléprojecteur syntonise le canal présélectionné.

MINUTERIE (suite)

- ❑ HORLOGE - Régler l'heure et le jour.

BLOPAGE 

- ❑ CRÉER CODE D'ABORD - Au moyen des touches numériques, entrer le code à quatre chiffres. **(Utiliser un code facile à mémoriser et le conserver dans un endroit sûr.)**

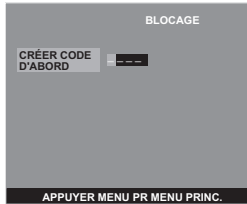

- ❑ VERROUILLER - Pour bloquer l'utilisation de jeux vidéo et le visionnement d'enregistrements et d'émissions télévisées.

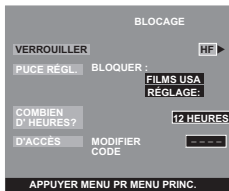

Nota:

- Si le code a été oublié, la fonction de verrouillage se libère automatiquement après 12, 24 ou 48 heures selon le réglage. Faire attention lors de la sélection de CONTINU. Si CONTINU est sélectionné et que le code a été oublié, le verrouillage du téléviseur doit être retiré par un technicien qualifié.
- À la rubrique MODIFIER CODE, si un code différent que celui utilisé au menu de verrouillage est entré, ce nouveau code devient le code de contrôle.

Marche à suivre

- Appuyer sur la touche VOL ► pour sélectionner:
  - HF - Pour mettre le verrouillage hors fonction.
  - JEU - Pour bloquer les canaux 3 et 4 et les entrées vidéo.
  - CANAL - Pour bloquer la syntonisation de quatre canaux de son choix.
  - TOUS - Pour verrouiller tous les canaux et les entrées vidéo.



- Appuyer sur la touche MENU puis sur CH ▼ pour mettre COMBIEN D'HEURES? en surbrillance.
- Appuyer sur la touche VOL ► pour sélectionner 12, 24, 48 heures ou CONTINU.

**Nota:** Lorsque la fonction JEU, CANAL ou TOUS est activée et qu'un canal ou une entrée vidéo verrouillée est sélectionnée, le message VERROUILLÉ est affiché dans le coin supérieur gauche de l'écran du téléprojecteur.

- ❑ RÉGL. PUCE - Ce téléprojecteur incorpore la technologie de la "puce antiviolence" qui vous permet d'utiliser les classifications des émissions de télévision. Cette innovation permet ainsi aux parents de bloquer le visionnement de certaines émissions, et ce, à leur entière discrétion. La fonction partage d'écran est également bloquée.

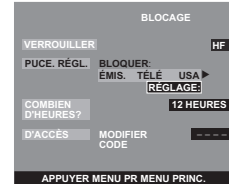

Marche à suivre

- Appuyer sur la touche CH ▼ pour mettre ENTRER CODE en surbrillance.
- Au moyen des touches numériques, entrer le code à quatre chiffres. **(Utiliser un code facile à mémoriser et le conserver dans un endroit sûr.)**
- Appuyer sur la touche CH ▼ pour mettre RÉGL. PUCE en surbrillance.
- Appuyer sur les touches ◀ VOL ou VOL ► pour sélectionner, ÉMIS. TÉLÉ USA, FILMS USA, CANADA ou CANADA-QUÉBEC.
- Appuyer sur la touche CH ▼ pour mettre RÉGLAGE en surbrillance.
- Appuyer sur les touches ◀ VOL ou VOL ► pour afficher le menu désiré: ÉMIS. TÉLÉ USA, FILMS USA, CANADA ou CANADA-QUÉBEC.
- Appuyer sur VOL ► pour sélectionner HF ou EF.
- Appuyer sur les touches CH ▼ pour sélectionner REGARDER SANS VISA pour ÉMIS. TÉLÉ USA et FILMS USA ou ÉMISSIONS EXEMPTÉES pour CANADA et CANADA-QUÉBEC.
- Appuyer sur VOL ► pour sélectionner OUI ou NON.

ÉMISSIONS TÉLÉ USA

Ce téléprojecteur incorpore la technologie de la "puce antiviolence" qui vous permet d'utiliser les classifications des émissions de télévision. Cette innovation permet ainsi aux parents de bloquer le visionnement de certaines émissions, et ce, à leur entière discrétion. La fonction partage d'écran est également bloquée.



**Nota:** La sélection de "OUI" permet la réception des émissions non cotées. La sélection de "NON" bloque la réception des émissions non cotées. Se reporter à la mise en garde à la page suivante.

Marche à suivre

- Appuyer sur la touche CH ▼ pour sélectionner RÉGLAGE.
- Appuyer sur la touche VOL ► pour sélectionner DE BASE ou DÉTAILLÉ.

DE BASE - Permet de sélectionner les réglages généraux tels que TV-Y, TV-PG, etc.



## BLOPAGE (suite)

### ÉMISSIONS TÉLÉ USA (suite)

DÉTAILLÉ - Permet de sélectionner les réglages généraux et spécifiques tels que V, L, etc.

- Utiliser les touches **CH ▲** ou **CH ▼** pour naviguer entre les différentes classifications.
- Utiliser les touches **◀VOL** ou **VOL▶** pour sélectionner les cotes à bloquer (ROUGE) ou à débloquer (VERT).
- Appuyer sur la touche **MENU** pour retourner à RÉGL. PUCE.
- Appuyer sur la touche **CH ▼** pour sélectionner COMBIEN D'HEURES?
- Appuyer sur les touches **◀VOL** ou **VOL▶** pour sélectionner 12, 24, 48 heures ou CONTINU.
- Appuyer sur la touche **MENU** pour retourner au menu principal, puis appuyer sur **CH ▲** pour quitter.

#### Mise en garde

La "puce antiviolence" intégrée à cet appareil peut bloquer la réception des émissions non cotées (NR) conformément aux directives de la section 15.120(e)(2) de la FCC. Il est à noter toutefois que si le verrouillage des émissions non cotées est activé, il se pourrait que des résultats inopinés et confus s'ensuivent et qu'il soit impossible de recevoir des bulletins d'urgence ou certains des programmes suivants :

- Bulletins d'urgence (tels que messages de la sécurité civile, avis météorologiques et autres)
- Programmes locaux
- Bulletins d'informations
- Émissions d'affaires publiques
- Avis d'intérêt public
- Émissions religieuses
- Reportages sportifs
- Bulletins météorologiques

#### Tableau des cotes - ÉMISSIONS TÉLÉ USA

NR	Non coté. Voir la mise en garde pour l'utilisateur ci-dessus.
TV-Y	<b>Enfants.</b> Les sujets de cette émission et leur traitement ont été spécialement conçus pour un auditoire d'enfants, y compris ceux entre 2 et 6 ans.
TV-Y7	<b>Pour des enfants plus âgés.</b> L'émission peut comporter des scènes de violence burlesque pouvant effrayer de jeunes enfants en bas de 7 ans.
TV-G	<b>Visa général.</b> Comporte peu ou pas de scènes violentes, ni de propos vulgaires, ni de dialogues à connotation sexuelle ou d'images suggestives.
TV-PG	<b>Supervision parentale.</b> Cette émission peut comporter certains propos vulgaires, d'occasionnelles scènes de violence et certaines scènes ou certains propos suggestifs.

TV-14	<b>14 ans +.</b> Cette émission peut présenter des sujets délicats ou comporter des propos vulgaires, des scènes de sexualité ou de violence.
TV-MA	<b>Auditoire adulte seulement.</b> Cette émission peut présenter des sujets délicats et comporter des propos obscènes, des scènes explicites de violence ou de sexualité.
FV	<b>VIOLENCE-FICTION</b>
V	<b>VIOLENCE</b>
S	<b>SEXUALITÉ</b>
L	<b>LANGAGE VULGAIRE</b>
D	<b>SUJET DÉLICAT</b>

### FILMS USA

Ce téléprojecteur incorpore la technologie de la "puce antiviolence" qui vous permet d'utiliser les classifications des films. Cette innovation permet ainsi aux parents de bloquer le visionnement de certains films, et ce, à leur entière discrétion. La fonction partage d'écran est également bloquée.

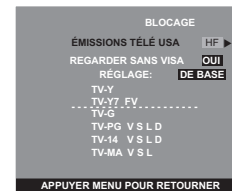

**Nota:** Il arrive parfois que certains films ne soient pas cotés. En règle générale, les vieux films et les films étrangers ne sont pas cotés.



### Marche à suivre

- Appuyer sur les touches **CH ▲** ou **CH ▼** pour naviguer entre les différentes classifications.
- Utiliser les touches **◀VOL** ou **VOL▶** pour sélectionner les cotes à bloquer (ROUGE) ou à débloquer (VERT).
- Appuyer sur la touche **MENU** pour retourner à RÉGL. PUCE.
- Appuyer sur la touche **CH ▼** pour sélectionner COMBIEN D'HEURES?
- Appuyer sur les touches **◀VOL** ou **VOL▶** pour sélectionner 12, 24, 48 heures ou CONTINU.
- Appuyer sur la touche **MENU** pour retourner au menu principal puis appuyer sur **CH ▲** pour quitter.

FILMS USA (suite)

Tableau des cotes - FILMS USA

NR	PROGRAMMES NON COTÉS (NR) ou NON SOUMIS À LA CLASSIFICATION (NA). Le film n'a pas été coté ou les cotes ne s'appliquent pas.
G	VISA GÉNÉRAL. Pour tous âges.
PG	SUPERVISION PARENTALE SUGGÉRÉE. Certaines images pourraient ne pas convenir à des enfants.
PG-13	JUGEMENT DES PARENTS. Certaines images pourraient ne pas convenir à des enfants de moins de 13 ans.
R	17 ANS +. Avec des enfants de moins de 17 ans la supervision d'adultes est recommandée.
NC-17	17 ANS+ SEULEMENT.
X	AUDITOIRE ADULTE.

CANADA (Anglais)

Ce téléprojecteur incorpore la technologie de la "puce antiviolence" qui vous permet de bloquer certains films et émissions de télévision selon deux systèmes de classification utilisés au Canada. La fonction partage d'écran est également bloquée.

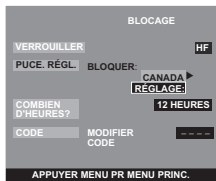

**Nota:** Les émissions exemptées comprennent : les émissions de nouvelles, de sports, les documentaires et les autres émissions d'information, les tribunes téléphoniques et les émissions de musique vidéo.

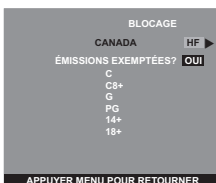

Marche à suivre

- Appuyer sur les touches **CH ▲** ou **CH ▼** pour naviguer entre les différentes classifications.
- Utiliser les touches **◀ VOL** ou **VOL ▶** pour sélectionner les cotes à bloquer (**ROUGE**) ou à débloquer (**VERT**).
- Appuyer à reprises sur la touche **MENU** pour retourner à RÉGL. PUCE.
- Appuyer sur la touche **CH ▼** pour sélectionner COMBIEN D'HEURES?
- Appuyer sur les touches **◀ VOL** ou **VOL ▶** pour sélectionner 12, 24, 48 heures ou CONTINU.
- Appuyer sur la touche **MENU** pour retourner au menu principal puis appuyer sur **CH ▲** pour quitter.

Tableau des cotes - CANADA (Anglais)

E	Émissions exemptées de classification - Sont exemptes, notamment les émissions suivantes: les émissions de nouvelles, les émissions de sports, les documentaires et les autres émissions d'information, les tribunes téléphoniques, les émissions de musique vidéo, etc.
C	Émissions à l'intention des enfants de moins de 8 ans. Le contenu des émissions ne doit en aucun cas comporter de jurons, de nudité ou de sexe.
C8+	Émissions que les enfants de huit ans et plus peuvent généralement regarder seuls. Ne contient aucun langage grossier, nudité ou sexe.
G	VISA GÉNÉRAL. Pour tous âges.
PG	SUPERVISION PARENTALE SUGGÉRÉE. Certaines images pourraient ne pas convenir à des enfants.
14+	Émissions comportant des thèmes ou des éléments de contenu qui pourraient ne pas convenir aux téléspectateurs de moins de 14 ans. Supervision parentale recommandée.
18	AUDITOIRE ADULTE.

CANADA-QUÉBEC

Ce téléprojecteur incorpore la technologie de la "puce antiviolence" qui vous permet de verrouiller ou de déverrouiller les émissions canadiennes françaises selon des classifications variées. La fonction partage d'écran est également bloquée.

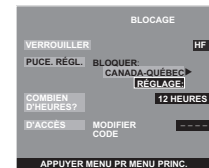

**Nota:** Les émissions exemptées comprennent : les émissions de nouvelles, de sports, les documentaires et les autres émissions d'information, les tribunes téléphoniques et les émissions de variété et de musique vidéo.



Marche à suivre

- Appuyer sur les touches **CH ▲** ou **CH ▼** pour naviguer entre les différentes classifications.
- Utiliser les touches **◀ VOL** ou **VOL ▶** pour sélectionner les cotes à bloquer (**ROUGE**) ou à débloquer (**VERT**).
- Appuyer sur la touche **MENU** à reprises pour retourner à RÉGL. PUCE.
- Appuyer sur la touche **CH ▼** pour sélectionner COMBIEN D'HEURES?

Canada-Québec (suite)

- Appuyer sur les touches ◀ VOL ou VOL ▶ pour sélectionner 12, 24, 48 heures ou CONTINU.
- Appuyer sur la touche MENU pour retourner au menu principal puis appuyer sur CH ▲ pour quitter.

Tableau des cotes - CANADA - QUÉBEC

E	Emissions exemptées de classification.
G	Général - Cette émission convient à un public de tous âges. Elle ne contient aucune violence ou la violence qu'elle contient est minime.
8 ans +	Général - Déconseillé aux jeunes enfants. Cette émission convient à un public large mais elle contient une violence légère ou occasionnelle qui pourrait troubler de jeunes enfants. L'écoute en compagnie d'un adulte est donc recommandée.
13 ans +	Jugement des parents. Cette émission peut ne pas convenir aux enfants de moins de 13 ans. Elle contient quelques scènes d'une violence assez marquée pour les affecter.
16 ans +	Cette émission ne convient pas aux enfants de moins de 16 ans. Elle contient de fréquentes scènes d'une violence intense.
18 ans +	Cette émission est réservée aux adultes.

Message de verrouillage de l'image principale et l'écran partagé

Si la puce antiviolence est activée et que la cote du programme excède la limite fixée par l'utilisateur, le message de verrouillage est affiché et le son est mis en sourdine. Pour visionner le programme, entrer le code. Une fois le code entré, tous les blocages sont désactivés jusqu'à ce que le contact soit coupé sur le téléprojecteur ou que les réglages soient annulés.

**Nota:** Si le code secret est entré pour annuler les cotes réglées, il sera nécessaire de programmer de nouveau toutes les cotes soit par programmation soit en coupant le contact sur le téléprojecteur.

Image principale

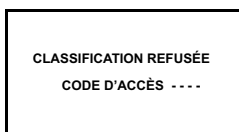

Partage de l'écran

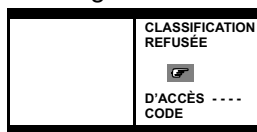

**Nota:** Pour déverrouiller l'écran partagé, appuyer sur la touche SPLIT CTRL. L'indication s'affiche dans l'écran partagé. Entrer ensuite le code à quatre chiffres.

RÉGLAGE

- Pour régler les rubriques du sous-menu lorsqu'elles sont surbrillance, appuyer sur VOL ▶.



- **IDIOMA/LANGUE** - Sélectionner IDIOMA/LANGUE et FRANÇAIS, ESPAÑOL ou ENGLISH pour changer la langue d'affichage.
- **CC EF MUET** - L'affichage des sous-titres est mis automatiquement en fonction lorsque la touche MUTE de la télécommande est pressée. Pour le mettre hors fonction, appuyer de nouveau sur la touche MUTE.

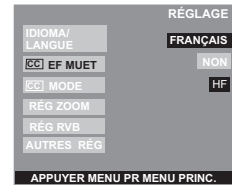

- **CC (Sous-titres)** - Ce téléprojecteur incorpore un décodeur qui fournit une description visuelle de la portion audio. Le programme diffusé doit comporter ce signal afin de permettre l'affichage des sous-titres. Les sous-titres sont affichés sous la forme de texte (lettres en couleur ou blanches sur fond noir). Cela permet la lecture du dialogue de l'émission ou de toute information.
    - HF (HORS FONCTION) - Lorsque les sous-titres ne sont pas désirés.
    - C1 - Pour afficher l'information vidéo (maximum de 4 lignes affichées à l'écran afin de ne pas obstruer l'image). Les sous-titres peuvent être dans n'importe quelle langue.
    - C2 à C4 - Autres modes pour afficher l'information vidéo.
    - T1 à T4 - Autres modes pour afficher toute information disponible. (Dissimule une large partie de l'image télé.)
- Nota:** Le mode C1 est recommandé pour l'affichage des sous-titres.

- **RÉG. ZOOM.** - Cette fonction permet le réglage de la taille de l'image agrandie et de son positionnement vertical à l'écran.



**Nota:** Cette fonction n'est disponible qu'en mode zoom. Appuyer sur la touche ASPECT sur la télécommande pour sélectionner le mode zoom.

RÉG. RVB

Cette fonction permet l'affichage correct des signaux d'entrée RVB 1 ou RVB 2.

- Nota:** Cette fonction n'est disponible qu'en mode RVB.
- POSITION -V - Réglage vertical de l'image.
  - POSITION -H - Réglage horizontal de l'image.
  - PHASE HORLOGE - Le scintillement et la perte de contour qui peuvent survenir lors de la projection d'une image fournie par un ordinateur personnel peuvent être atténués.
  - POINT HORLOGE - Réglages mineurs de la fréquence de l'horloge sont possibles. Lorsqu'un signal d'ordinateur personnel est projeté, la zone d'affichage de l'image fournie par l'ordinateur peut être réglée.

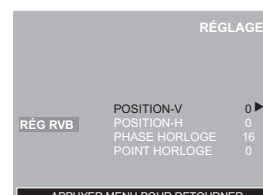

### □ AUTRES RÉGLAGES

Pour accéder au sous-menu secondaire, appuyer sur **VOL ▶** lorsque AUTRES RÉG est en surbrillance.

**Nota:** Pour régler les rubriques du sous-menu secondaire lorsqu'elles sont en surbrillance, appuyer sur **VOL ▶**.

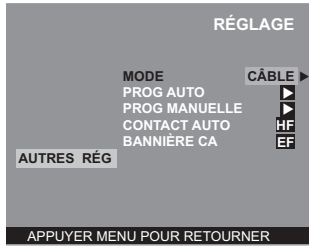

- **MODE** - Pour sélectionner télé (antenne) ou le mode câble selon la source du signal.
- **PROG AUTO** - Pour programmer automatiquement tous les canaux reçus par l'entremise de la prise d'entrée RF.
- **PROG MANUELLE** - Pour ajouter ou supprimer manuellement les canaux.
- **CONTACT AUTO** - Sélectionner EF pour que le téléprojecteur se mette en fonction en même temps que le câblosélecteur ou les autres appareils, ou sélectionner HF (hors fonction).
- **BANNIÈRE CANAL** - Sélectionner EF pour afficher la bannière lors d'un changement de canal.

## Fonctionnement de Photo Viewer

Le logiciel Photo Viewer permet l'affichage d'images au format JPEG enregistrées au moyen d'un appareil photo numérique sur une carte mémoire SD ou autre lorsque celle-ci est introduite dans la fente de carte appropriée.

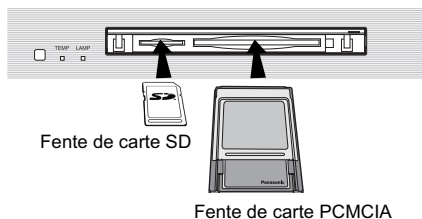

### Nota:

- Photo Viewer ne peut prendre en charge que des images fixes enregistrées au moyen d'un appareil photo numérique au format JPEG conformément aux systèmes DCF et EXIF.
- Il est possible d'insérer d'autres types de cartes mémoire dans la fente de carte PCMCIA par l'entremise d'un adaptateur de carte approprié.
- Les cartes mémoire ne sont pas fournies avec ce téléprojecteur.
- Certains adaptateurs de carte PC ne seront pas compatibles.
- Photo Viewer n'est pas compatible avec les disques durs de type carte (Micro Drive, disque dur amovible, etc.)

### Type et taille de carte compatibles

Fente pour carte SD	
<input type="checkbox"/>	Carte SD (1 Go)
<input type="checkbox"/>	Carte MultiMediaCard (128 Mo)

Fente pour carte PCMCIA			
<input type="checkbox"/>	Carte SD (1 Go)	<input type="checkbox"/>	Flash ATA (128 Mo)
<input type="checkbox"/>	Carte MultiMediaCard (128 Mo)	<input type="checkbox"/>	Panasonic (1 Go)
<input type="checkbox"/>	Smart Media (128 Mo)	<input type="checkbox"/>	SanDisk (1 Go)
<input type="checkbox"/>	xD Picture Card (128 Mo)	<input type="checkbox"/>	GreenHouse (1 Go)
<input type="checkbox"/>	Memory Stick Pro (1 Go)	<input type="checkbox"/>	Hitachi (128 Mo)
<input type="checkbox"/>	Carte miniSD * (128 Mo)	<input type="checkbox"/>	IO-Data (128 Mo)
<input type="checkbox"/>	Compact Flash (1 Go)	<input type="checkbox"/>	Dynamic naked audio (128 Mo)
<input type="checkbox"/>	Memory Stick (128 Mo)	<input type="checkbox"/>	Kingston (128 Mo)

### Mise en place et retrait d'une carte

**MISE EN GARDE:** Comme tout objet de petite taille, une carte SD pourrait être avalée par un enfant. Ne pas laisser de cartes SD entre les mains d'un enfant. Ranger les cartes après usage.

### Marche à suivre

- Carte SD – Insérer la carte SD dans la fente de carte SD jusqu'à ce qu'elle s'enclenche. Pousser de nouveau sur la carte pour la retirer.
- Carte PCMCIA – Insérer la carte en la poussant jusqu'au fond. Pour retirer la carte, appuyer sur la touche d'éjection sur le côté droit de la fente de carte. Avant d'insérer ou de retirer la carte PCMCIA, s'assurer que le téléprojecteur est hors tension. Autrement le téléprojecteur ou la carte PCMCIA pourraient être endommagés. N'insérer aucun autre objet que la carte PCMCIA.

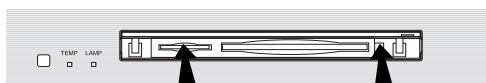

Pousser la carte SD pour la retirer Appuyer sur la touche d'éjection

### Renseignements sur les cartes mémoire

- Les cartes mémoire doivent être formatées avec FAT12 ou FAT16 afin de permettre leur visionnement sur le téléprojecteur. Si la carte n'est pas formatée, elle pourrait être incompatible avec certains adaptateurs de carte mémoire. Le cas échéant, reformater la carte au moyen d'un appareil photo numérique. Se reporter au manuel d'utilisation de celui-ci pour de plus amples renseignements.

**Nota:** Reformater la carte a pour effet de supprimer toutes les images enregistrées.

### Fonctionnement de base

Insérer la carte SD ou la carte PCMCIA dans la fente appropriée. L'image vidéo à l'écran disparaît lors de l'accès aux données sur la carte. Après avoir accéder aux images sur la carte, des images sont affichées à l'écran. Utiliser les touches de navigation pour sélectionner l'image voulue et appuyer sur la touche **OK** pour l'afficher sur toute l'écran. Utiliser les touches **◀ VOL** ou **VOL ▶** pour sélectionner l'image précédente ou suivante. Appuyer sur la touche **EXIT** pour quitter le mode Photo Viewer.

### Photo Viewer – Mode affichage d'images

L'écran d'images est l'écran initial auquel donne accès le menu principal. Il indique le nombre total d'images sur la carte, le nom du fichier (numéro du dossier et le numéro de l'image en surbrillance), la date d'enregistrement et la définition de l'image (nombre de pixels).

### Marche à suivre

- Insérer la carte SD ou PCMCIA pour afficher l'écran des images.



**Nota:** S'il y a un grand nombre de fichiers ou si les fichiers sont de grande taille, l'affichage de l'écran des images peut prendre quelques minutes.

- Sélectionner l'image désirée au moyen des touches de navigation (haut/bas/gauche/droit).
- Appuyer sur la touche **OK** pour lancer le mode d'affichage photo unique.
- Sélectionner l'image précédente ou suivante en appuyant sur les touches **◀ VOL** ou **VOL ▶**.
- Il est possible de faire une rotation de l'image, si nécessaire, au moyen de la touche **CH ▼** ou **CH ▲**.

### Nota:

- Nombre maximum de dossiers pouvant être affiché : **100**.
- Taille maximale de fichier : **3000**. Tout dossier ou fichier dépassant la taille maximale spécifiée ne sera pas affiché.
- **Définition des photos:** compatible dans la plage 64 x 64 à 8 192 x 8 192 (sous-échantillonnage 4:2:2 ou 4:2:0).
- Dans le cas d'une image téléchargée depuis un ordinateur, elle doit être conforme à la norme EXIF (Exchangeable image file format) 2.0, 2.1 ou 2.2 ainsi qu'à la norme DCF (Design rule for Camera File system); sinon, elle ne sera pas affichée.
- Une image au format JPEG modifiée sur un PC ne pourra être affichée sur le téléprojecteur.
- Photo Viewer ne peut prendre en charge des images animées au format Motion JPEG ni aucune image non conforme à la norme DCF (TIFF, BMP, etc.).
- Un fichier partiellement corrompu pourrait être affiché à une résolution inférieure.
- Si une carte SD et une carte PCMCIA se retrouvent simultanément dans leur fente respective, la carte SD a la priorité. Autrement, la carte insérée plus tard aura la priorité.
- Ne pas retirer la carte SD ou PCMCIA pendant que Photo Viewer accède aux données (pendant le clignotement de l'icône de la carte) ; cela pourrait endommager soit la carte soit Photo Viewer.

Fonctionnement de Photo Viewer (suite)

Exemple de structure des dossiers

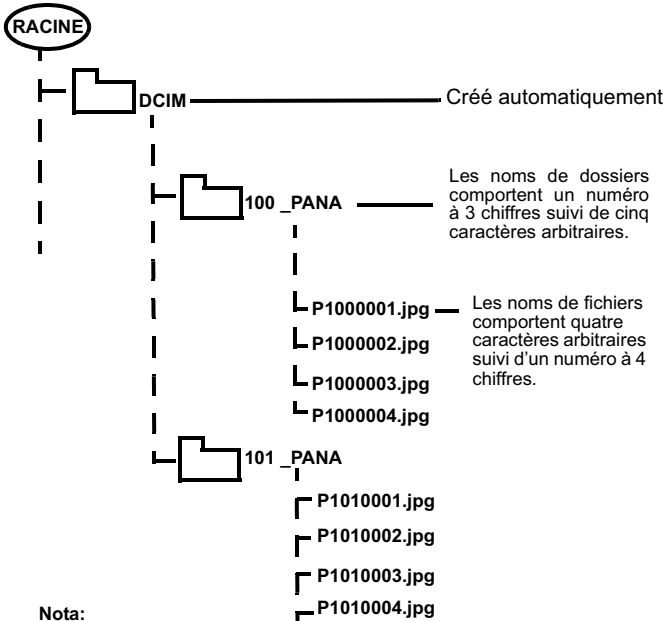

Nota: Les noms des dossiers et des fichiers peuvent varier selon l'appareil photo numérique.

Menu de configuration de Photo Viewer

Ce menu permet de personnaliser les paramètres de Photo Viewer.

Marche à suivre

- Insérer la carte SD ou PCMCIA pour afficher l'écran des imagettes.
- Appuyer sur la touche SD de la télécommande pour afficher le menu de configuration.
- Utiliser les touches CH▼▲, ◀ VOL ou VOL ▶ pour se déplacer au sein du menu de configuration.

Menu - config.	Revenir
Diaporama	Amorce
Intervalle	5 s
Séquence	Ordre
Reprise	Active
Rotation	Gauche
Carte	SD

- Diaporama - Permet le lancement du diaporama en appuyant sur la touche **OK** lorsque la rubrique Amorce est en surbrillance. Appuyer sur la touche **OK** pour interrompre le diaporama.

Nota: En mode diaporama, il est possible de modifier le format de l'image affichée en appuyant sur la touche ASPECT de la télécommande.

- Intervalle - Permet de modifier la durée d'affichage d'une image (5 s, 10 s, 15 s ... et 10 minutes).
- Séquence (Ordre ou Aléat.)
- Reprise (NON ou OUI)

Nota: Après avoir réglé Intervalle, Séquence ou Reprise, appuyer sur la touche **CH▲** pour sélectionner Amorce, puis appuyer sur **OK** pour lancer le diaporama.

- Rotation - Permet de faire tourner l'image à droite ou à gauche.
- Zoom - Permet de sélectionner le taux d'agrandissement de l'image en mode d'affichage photo unique.

Marche à suivre

- Lorsqu'en mode d'affichage photo unique, appuyer sur la touche **SD** pour afficher le menu de configuration de Photo Viewer. La rubrique Zoom sera affichée au menu de configuration.
  - Mettre Zoom en surbrillance et appuyer sur la touche **OK**.
  - Appuyer sur la touche ◀ **VOL** ou **VOL** ▶ pour sélectionner à ajust., x2 ou x4.
  - Appuyer sur la touche **OK**. Pour déplacer l'image à l'intérieur du cadre de l'image, utiliser les touches de navigation.
  - Appuyer sur **OK** pour afficher l'image à sa taille normale.
- Carte - Sélectionner SD ou PC lorsque deux cartes ont été mises en place.

Les suivants sont plusieurs des messages d'erreur qui peuvent s'afficher à l'écran lorsque certaines exigences ne sont pas respectées ou que certaines conditions dépassent les spécifications de Photo Viewer.

Messages d'erreur



















Situation	Message d'erreur affiché à l'écran
Lors de l'insertion de la carte	Aucune carte ou la carte n'a pas été insérée correctement
Le fichier JPEG est corrompu et ne peut pas être récupéré.	Ce type d'image n'est pas pris en charge.
La carte n'est pas formatée avec FAT12 ou FAT16 ou n'est pas conforme aux normes DCF.	Ce type de format n'est pas pris en charge.
L'imagette et l'image principale ne peuvent pas être affichées.	Cette icône apparaîtra en lieu et place de l'imagette.
Plus de 3 000 fichiers d'image	Photo Viewer ne peut pas prendre en charge plus de 3 000 fichiers JPEG.
Définition trop élevée	Photo Viewer ne peut pas prendre en charge une définition de plus de 8192 X 8192 pixels.
Insertion d'une carte incompatible	Ce type de carte n'est pas pris en charge.
L'écran passe au noir afin de prévenir l'effet de rémanence. Appuyer sur toute touche pour retourner à l'affichage normal.	Appuyer sur toute touche pour retourner à l'affichage normal.

Guide de dépannage Photo Viewer

Symptôme	Cause et remède possibles
La carte ne peut être lue.	A) Format incompatible. La carte doit être formatée avec FAT12 ou FAT16. B) Le fichier n'a pas d'extension "JPG". Photo Viewer peut prendre en charge les fichiers JPEG conformes à la norme EXIF, mais les fichiers JPEG qui ne sont pas conformes à la norme EXIF ne seront pas affichés. C) Les dossiers ne sont pas conformes à la norme DCF.
La carte ne peut être éjectée.	Pousser la carte au fond, puis l'éjecter.
La qualité de l'image laisse à désirer.	Si l'image principale ne peut être lue (fichier partiellement corrompu), Photo Viewer affichera l'imagette. Confirmer le format de l'image.
Long délai d'affichage.	La carte comporte un grand nombre d'images ou le fichier est d'une grande taille.



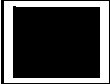

## Guide de dépannage

Avant de faire appel à un technicien, vérifier les problèmes et apporter les corrections simples décrites ci-dessous.

AUDIO	VIDÉO	SOLUTIONS
 Présence de bruit	 Présence de neige	Ajuster l'orientation et(ou) le branchement de l'antenne.
 Présence de bruit	 Image dédoublée / Distorsion de couleur à l'image	Ajuster l'orientation et(ou) le branchement de l'antenne. Vérifier le fil d'amenée de l'antenne.
 Présence de bruit	 Interférence	Éloigner le téléviseur de tout appareil électroménager, dispositif d'éclairage, véhicule moteur ou équipement médical.
 Absence de son	 Image normale	Augmenter le volume. Vérifier la fonction de coupure du son. Vérifier si les haut-parleurs sont en fonction. Syntoniser un autre canal.
 Présence de bruit	 Absence d'image avec présence de neige	Sélectionner le mode TÉLÉ ou CÂBLE. Vérifier le branchement des câbles d'antenne.
 Absence de son	 Absence d'image ou d'écran partagé	Vérifier si le voyant d'alimentation clignote en orange. Vérifier si le cordon d'alimentation est branché dans une prise secteur active. Syntoniser un autre canal. Vérifier les raccordements. Programmer à nouveau la télécommande. Vérifier le fonctionnement de la seconde source vidéo. S'assurer qu'il n'y a pas d'ordinateur connecté à l'entrée HDMI.
 Son normal	 Absence de couleur	S'assurer que les câbles sont raccordés aux prises appropriées. Régler la couleur. Syntoniser un autre canal. S'assurer qu'il n'y a pas broches brisées sur le câble S-Vidéo.
 Son erroné	 Image normale	Le réglage AUDIO devrait être à STÉRÉO ou MONO et non SAP.
 Son normal	 Boîte noire à l'écran	Sélectionner le mode CC (sous-titres) plutôt que le mode T1~T4.
 Son normal	 Image normale	Remplacer les piles de la télécommande.
Fonctionnement intermittent de la télécommande		

Guide de dépannage (suite)

Avant de faire appel à un technicien, vérifier les problèmes et apporter les corrections simples décrites ci-dessous.

AUDIO	VIDÉO	Solutions
 Sifflement	 Image normale	C'est le bruit normal du dispositif DLP lors de son amorçage. Cela n'est le signe d'aucune anomalie.
 Son normal	 Certaines parties de l'écran ne s'allument pas.	Une technologie de très grande précision est employée pour produire le dispositif DLP. Toutefois, il arrive parfois que certains éléments de l'image soient absents de certaines parties de l'écran. Cela n'est le signe d'aucune anomalie.
PROBLÈME	VÉRIFICATIONS	
Il est impossible de mettre l'appareil sous tension et le voyant d'alimentation clignote.	Contacter le détaillant.	
L'appareil se met hors tension et le voyant de température est allumé.	Attendre que l'appareil refroidisse, puis le remettre sous tension. Si le voyant de température demeure allumé, veuillez contacter le détaillant.	
Le voyant de la lampe est allumé.	Remplacement nécessaire ou dysfonctionnement de la lampe.	



**Index**

- Aigus 22
- Angle de visionnement 5
- Arrêt sur image principale 14
- Audio 22
- Autres réglages 28
- B**
- BAL. CA 23
- Bannière canal 28
- BBE 22
- BBE VIVA 3D 22
- Blocage 24
- Branchement à la prise  
PROG OUT 11
- Branchement à un amplificateur  
audio 11
- Branchement à un câblosélecteur 10
- Branchement à un magnétoscope 10
- Branchement à un magnétoscope et  
un câblosélecteur 10
- Branchement d'appareils auxiliaire 9
- Branchement d'un décodeur de télévisi-  
on numérique / lecteur DVD 11
- Branchement de sources auxiliaires 5
- Brillance 22
- C**
- Câble / antenne 5
- Canada (ANGLAIS) 26
- Canada Québec 26
- CANAUX 23
- Caractéristiques spéciales 13
- CC EF muet 27
- CC Sous-titres 27
- Cinéma 22
- Codes des appareils 16
- Codeur Coul. 22
- Coffret et télécommande 4
- Connexion d'entrée HDMI 12
- Contact auto 28
- Cordon d'alimentation 5
- Coul. Natur. 22
- Couleur 22
- Créer code d'abord 24
- D**
- Déclaration de conformité 2
- Dossier du client 4
- E**
- Éclatant 22
- Écran 4
- Émissions TÉLÉ USA 24
- Emplacement du téléprojecteur 5
- Entr. HDMI 23
- Entretien et nettoyage 4
- Équilibre 22
- Exemple de structure des dossiers 30
- F**
- Favoris 23
- Félicitations 4
- Films USA 25
- Filtre 3D Y/C 22
- Fonction partage d'écran 13
- Fonctionnement avec menus  
à icônes 22
- Fonctionnement de du partage  
d'écran avec un câblosélecteur 13
- Fonctionnement de la  
télécommande 15
- Fonctionnement de Photo Viewer 29
- Formats pris en charge 12
- G**
- Graves 22
- Guide de dépannage 31
- Guide de dépannage Photo Viewer 30
- H**
- Connexion d'entrée HDMI 12
- Horloge 24
- H-parleurs 23
- I**
- Ident. Prises 23
- IDIOMA/LANGUE 7, 27
- Image 22
- Informations fournies par la Commis-  
sion fédérale des communications  
américaine (FCC) 2
- Installation 5
- Installation des piles de la  
télécommande 6
- M**
- Menu de configuration de  
Photo Viewer 30
- Message de verrouillage de l'image  
principale et l'écran partagé 27
- Messages d'erreur 30
- Mesures de sécurité 5
- Minuterie 23
- Minuterie 1 et Minuterie 2 23
- Mise sous tension, mise hors  
tension 7
- Mode 22
- Mono 22
- N**
- Navigation au menu de base 21
- Netteté 22
- Normaliser 22
- Nuances 22
- P**
- Panneau avant 8
- Panneau du côté droit 8
- Période de remplacement de  
la lampe 6
- Prises sur panneau arrière 8
- Prog. Auto 7, 28
- Prog. manuelle 28
- Programmation de la  
télécommande 16
- R**
- Raccordement à l'entrée  
RVB (RGB) 9
- Réducteur 22
- Réducteur MPEG 22
- RÉGL. puce 24
- Réglage 27
- Réglage initial 7
- Remplacement de la lampe 6
- Renseignements importants 1
- Renseignements importants concer-  
nant l'utilisation du téléprojecteur 2
- Renseignements sur le ventilateur de  
refroidissement 2
- RÉG. RVB 27
- S**
- Sans code 16
- SAP 22
- Sélection directe de l'entrée vidéo 14
- Sigle Manuel 23
- Sigle Prérégle 23
- Sommeil 23
- Son Ambio 22
- Son IA 22
- Spécifications 4
- Standard 22
- Stéréo 22
- T**
- Table des caractéristiques 4
- Tableau d'identification des prises 23
- Tableau des cotes - canada -  
québec 27
- Tableau des cotes - canada  
(anglais) 26
- Tableau des cotes - émissions télé  
USA 25
- Tableau des cotes - films USA 26
- Temp. coul. 22
- Touche d'arrêt sur l'image  
(FREEZE) 14
- Touche de format de l'image  
(ASPECT) 13
- Touche de rendu sonore BBE 13
- Touche de repérage dans le médaillon  
(SEARCH) 14
- Touche de seconde voie audio  
(SAP) 13
- Touche télé/vidéo (TV/VIDEO) 14
- Touches de partage d'écran  
(SPLIT CTRL) 14
- Touches des fonctions de partage  
d'écran 14
- U**
- Utilisation par télécommande 19
- V**
- Verrouiller 24
- Vue avant, arrière et du côté droit du  
téléprojecteur 8

PANASONIC CONSUMER ELECTRONICS COMPANY,  
DIVISION OF  
MATSUSHITA ELECTRIC CORPORATION OF AMERICA  
One Panasonic Way  
Secaucus, New Jersey 07094

PANASONIC SALES COMPANY,  
DIVISION OF  
MATSUSHITA ELECTRIC OF PUERTO RICO,  
INC., Ave. 65 de Infanteria, Km. 9.5  
San Gabriel Industrial Park  
Carolina, Puerto Rico 00985

## **Panasonic Video Projection System Limited Warranty**

### **Limited Warranty Coverage**

If your product does not work properly because of a defect in materials or workmanship, Panasonic Consumer Electronics Company or Panasonic Sales Company (collectively referred to as "the warrantor") will, for the length of the period indicated on the chart below, which starts with the date of original purchase ("warranty period"), at its option either (a) repair your product with new or refurbished parts, or (b) replace it with a new or a refurbished product. The decision to repair or replace will be made by the warrantor.

<b>TV CATEGORY</b>	<b>ALL PARTS</b>	<b>LABOR</b>	<b>SERVICE</b>
ALL Projection TV	1 (ONE) YEAR	1 (ONE) YEAR	IN-HOME OR CARRY-IN

During the "Labor" warranty period there will be no charge for labor. During the "Parts" warranty period, there will be no charge for parts. You must carry-in your product or arrange for in-home service during the warranty period. If non-rechargeable batteries are included, they are not warranted. This warranty only applies to products purchased and serviced in the United States or Puerto Rico. This warranty is extended only to the original purchaser of a new product which was not sold "as is". A purchase receipt or other proof of the original purchase date is required for warranty service.

### **Carry-in or In-Home Service**

For In-Home or Carry-In Service in the United States call 1-888-VIEW-PTV (1-888-843-9788). For assistance in Puerto Rico call Panasonic Sales Company (787)-750-4300 or fax (787)-768-2910.

In-Home service requires clear, complete and easy access to the product by the authorized servicer and does not include removal or re-installation of an installed product. It is possible that certain in-home repairs will not be completed in-home, but will require that the product, or parts of the product, be removed for shop diagnosis and/or repair and then returned.

**Limited Warranty continued on next page**

---

**Limited Warranty continued from previous page**

**Limited Warranty Limits And Exclusions**

This warranty ONLY COVERS failures due to defects in materials or workmanship, and DOES NOT COVER normal wear and tear or cosmetic damage, nor does it cover markings or retained images on the picture tube resulting from viewing fixed images (including, among other things, letterbox pictures on standard 4:3 screen TV's, or non-expanded standard 4:3 pictures on wide screen TV's, or onscreen data in a stationary and fixed location). The warranty ALSO DOES NOT COVER damages which occurred in shipment, or failures which are caused by products not supplied by the warrantor, or failures which result from accidents, misuse, abuse, neglect, mishandling, misapplication, alteration, faulty installation, set-up adjustments, misadjustment of consumer controls, improper maintenance, power line surge, lightning damage, modification, or commercial use (such as in a hotel, office, restaurant, or other business), rental use of the product, service by anyone other than a Factory Servicenter or other Authorized Servicer, or damage that is attributable to acts of God.

**THERE ARE NO EXPRESS WARRANTIES EXCEPT AS LISTED UNDER "LIMITED WARRANTY COVERAGE". THE WARRANTOR IS NOT LIABLE FOR INCIDENTAL OR CONSEQUENTIAL DAMAGES RESULTING FROM THE USE OF THIS PRODUCT, OR ARISING OUT OF ANY BREACH OF THIS WARRANTY.** (As examples, this excludes damages for lost time, cost of having someone remove or re-install an installed unit if applicable, or travel to and from the servicer. The items listed are not exclusive, but are for illustration only.) **ALL EXPRESS AND IMPLIED WARRANTIES, INCLUDING THE WARRANTY OF MERCHANTABILITY, ARE LIMITED TO THE PERIOD OF THE LIMITED WARRANTY.**

Some states do not allow the exclusion or limitation of incidental or consequential damages, or limitations on how long an implied warranty lasts, so the exclusions may not apply to you.

This warranty gives you specific legal rights and you may also have others rights which vary from state to state. If a problem with this product develops during or after the warranty period, you may contact your dealer or Servicenter. If the problem is not handled to your satisfaction, then write to the warrantor's Consumer Affairs Department at the addresses listed for the warrantor.

**PARTS AND SERVICE (INCLUDING COST OF AN IN-HOME SERVICE CALL, WHERE APPLICABLE) WHICH ARE NOT COVERED BY THIS LIMITED WARRANTY ARE YOUR RESPONSIBILITY.**

## **Customer Services Directory**

Obtain Product Information and Operating Assistance; locate your nearest Dealer or Servicenter; purchase Parts and Accessories; or make Customer Service and Literature requests by visiting our Web Site at:

**<http://www.panasonic.com/support>**

or, contact us via the web at:

**<http://www.panasonic.com/contactinfo>**

You may also contact us directly at:

1-888-VIEW-PTV (1-888-843-9788)

Monday-Friday 9 am-9 pm; Saturday-Sunday 10 am-7 pm, EST.

For hearing or speech impaired TTY users, TTY : 1-877-833-8855

## **Accessory Purchases**

Purchase Parts, Accessories and Instruction Books on line for all Panasonic Products by visiting our Web Site at:

**<http://www.pasc.panasonic.com>**

or, send your request by E-mail to:

**[npcparts@panasonic.com](mailto:npcparts@panasonic.com)**

You may also contact us directly at:

1-800-332-5368 (Phone) 1-800-237-9080 (Fax Only) (Monday - Friday 9 am to 8 pm, EST.)

Panasonic Services Company

20421 84th Avenue South,

Kent, WA 98032

(We Accept Visa, MasterCard, Discover Card, American Express, and Personal Checks)

For hearing or speech impaired TTY users, TTY : 1-866-605-1277

## **Service in Puerto Rico**

***Matsushita Electronic of Puerto Rico, Inc. Panasonic Sales Company***

***Factory Servicenter:***

***Ave. 65 de Infantería, Km. 9.5, San Gabriel Industrial Park,***

***Carolina, Puerto Rico 00985***

***Phone (787)750-4300, Fax (787)768-2910***

**LIMITED WARRANTY (FOR MODELS SOLD IN CANADA ONLY)**

**Panasonic Canada Inc.**

5770 Ambler Drive, Mississauga, Ontario L4W 2T3

**PANASONIC PRODUCT - LIMITED WARRANTY**

Panasonic Canada Inc. warrants this product to be free from defects in material and workmanship and agrees to remedy any such defect for a period as stated below from the date of original purchase.

**DLP Display – 1 year, parts (including lamp assembly) and labour.**

In-home Service will be carried out only to locations accessible by roads and within 50 Km of an authorized Panasonic service facility.

**LIMITATIONS AND EXCLUSIONS**

This warranty does not apply to products purchased outside Canada or to any product which has been improperly installed, subjected to usage for which the product was not designed, misused or abused, damaged during shipping, or which has been altered or repaired in any way that affects the reliability or detracts from the performance, nor does it cover any product which is used commercially. Dry cell batteries are also excluded from coverage under this warranty.

This warranty is extended to the original end user purchaser only. A purchase receipt or other proof of date of original purchase is required before warranty service is performed.

**THIS EXPRESS, LIMITED WARRANTY IS IN LIEU OF ALL OTHER WARRANTIES, EXPRESS OR IMPLIED, EXCLUDING ANY IMPLIED WARRANTIES OF MERCHANTABILITY OR FITNESS FOR A PARTICULAR PURPOSE. IN NO EVENT WILL PANASONIC CANADA INC. BE LIABLE FOR ANY SPECIAL, INDIRECT OR CONSEQUENTIAL DAMAGES.**

In certain instances, some jurisdictions do not allow the exclusion or limitation of incidental or consequential damages, or the exclusion of implied warranties, so the above limitations and exclusions may not be applicable.

**WARRANTY SERVICE**

**For product operation and information assistance**, please contact your Dealer or our Customer Care Centre at:

Telephone #: (905) 624-5505

Fax #: (905) 238-2360

Web: [www.panasonic.ca](http://www.panasonic.ca)

**For product repairs**, please contact one of the following:

- Your Dealer who will inform you of an authorized Servicentre nearest you.
- Our Customer Care Centre at (905) 624-5505 or [www.panasonic.ca](http://www.panasonic.ca)
- A Panasonic Factory Servicentre listed below:

Richmond, British Columbia

Panasonic Canada Inc.  
12111 Riverside Way  
Richmond, BC V6W 1K8  
Tel: (604) 278-4211  
Fax: (604) 278-5627

Calgary, Alberta

Panasonic Canada Inc.  
6835-8<sup>th</sup> St. N. E.  
Calgary, AB T2E 7H7  
Tel: (403) 295-3955  
Fax: (403) 274-5493

Mississauga, Ontario

Panasonic Canada Inc.  
5770 Ambler Dr.  
Mississauga, ON L4W 2T3  
Tel: (905) 624-8447  
Fax: (905) 238-2418

Lachine, Québec

Panasonic Canada Inc.  
3075, rue Louis A. Amos  
Lachine, QC H8T 1C4  
Tel: (514) 633-8684  
Fax: (514) 633-8020

**IF YOU SHIP THE PRODUCT TO A SERVICENTRE**

Carefully pack and send prepaid, adequately insured and preferably in the original carton.

Include details of the defect claimed, and proof of date of original purchase.

**GARANTIE limitée (pour LES MODÈLES VENDUS AU CANADA SEULEMENT)**

**Garantie limitée (pour les modèles vendus au Canada seulement)**

**Panasonic Canada Inc.**

5770 Ambler Drive, Mississauga, Ontario L4W 2T3

**Certificat de garantie limitée Panasonic**

Panasonic Canada Inc. garantit cet appareil contre tout vice de fabrication et accepte, le cas échéant, de remédier à toute défectuosité pendant la période indiquée ci-dessous et commençant à partir de la date d'achat original.

**Écran DLP (traitement numérique de la lumière) - Un (1) an, pièces, main-d'oeuvre (lampe comprise)**

Le service à domicile ne sera offert que dans les régions accessibles par routes et situées dans un rayon 50 km d'un centre de service agréé Panasonic.

**LIMITATIONS ET EXCLUSIONS**

Cette garantie n'est valide que pour les appareils achetés au Canada et ne couvre pas les dommages résultant d'une installation incorrecte, d'un usage abusif ou impropre ainsi que ceux découlant d'un accident en transit ou de manipulation. De plus, si l'appareil a été altéré ou transformé de façon à modifier l'usage pour lequel il a été conçu ou utilisé à des fins commerciales, cette garantie devient nulle et sans effet. Les piles sèches ne sont pas couvertes sous cette garantie. Cette garantie est octroyée à l'utilisateur original seulement. La facture ou autre preuve de la date d'achat original sera exigée pour toute réparation sous le couvert de cette garantie.

**CETTE GARANTIE LIMITÉE ET EXPRESSE REMPLACE TOUTE AUTRE GARANTIE, EXPRESSE OU IMPLICITE, EXCLUANT LES GARANTIES IMPLICITES DU CARACTÈRE ADÉQUAT POUR LA COMMERCIALISATION OU UN USAGE PARTICULIER.**

**PANASONIC N'AURA D'OBLIGATION EN AUCUNE CIRCONSTANCE POUR TOUT DOMMAGE DIRECT, INDIRECT OU CONSÉCUTIF.**

Certaines juridictions ne reconnaissent pas les exclusions ou limitations de dommages indirects ou consécutifs, ou les exclusions de garanties implicites. Dans de tels cas, les limitations stipulées ci-dessus peuvent ne pas être applicables.

**RÉPARATION SOUS GARANTIE**

**Pour de l'aide sur le fonctionnement de l'appareil ou pour toute demande d'information, veuillez contacter votre détaillant ou notre service à la clientèle au :**

N° de téléphone : (905) 624-5505

N° de télécopieur : (905) 238-2360

Site Internet : [www.panasonic.ca](http://www.panasonic.ca)

**Pour la réparation des appareils, veuillez consulter :**

- votre détaillant, lequel pourra vous renseigner sur le centre de service agréé le plus près de votre domicile ;
- notre service à la clientèle au (905) 624-5505 ou [www.panasonic.ca](http://www.panasonic.ca) ;
- un de nos centres de service de la liste ci-dessous :

Richmond, Colombie-Britannique

Panasonic Canada Inc.  
12111 Riverside Way  
Richmond, BC V6W 1K8  
Tél. : (604) 278-4211  
Télec. : (604) 278-5627

Calgary, Alberta

Panasonic Canada Inc.  
6835-8<sup>th</sup> St. N.E.  
Calgary, AB T2E 7H7  
Tél. : (403) 295-3955  
Télec. : (403) 274-5493

Mississauga, Ontario

Panasonic Canada Inc.  
5770 Ambler Dr.  
Mississauga, ON L4W 2T3  
Tél. : (905) 624-8447  
Télec. : (905) 238-2418

Lachine, Québec

Panasonic Canada Inc.  
3075, rue Louis A. Amos  
Lachine, QC H8T 1C4  
Tél. : (514) 633-8684  
Télec. : (514) 633-8020

**Expédition de l'appareil à un centre de service**

Emballer soigneusement l'appareil, de préférence dans le carton d'origine, et l'expédier port payé et assuré au centre de service.

Inclure la description détaillée de la panne et la preuve de la date d'achat original.

**Nota:** *La hoja de garantía y la información de centros de servicio para el modelo **PT-50DL54X** está localizada en la bolsa de documentos.*



**Panasonic Consumer Electronics Company,  
Division of Matsushita  
Electric Corporation of America**  
One Panasonic Way  
Secaucus, New Jersey 07094  
[www.panasonic.com](http://www.panasonic.com)

**Panasonic Sales Company,  
Division of Matsushita Electric  
of Puerto Rico Inc. ("PSC")**  
Ave. 65 de Infantería, Km 9.5  
San Gabriel Industrial Park Carolina,  
Puerto Rico 00985  
Tel. (787) 750-4300  
Fax (787) 768-2910

**Panasonic Canada Inc.**  
5770 Ambler Drive  
Mississauga, Ontario  
Canada L4W 2T3  
Tel.: (905) 624-5010  
Fax: (905) 624-9714  
[www.panasonic.ca](http://www.panasonic.ca)

**Panasonic de Mexico, S.A. de C.V.**  
Amores No. 1120  
Col. Del Valle C.P. 03100  
México, D.F.  
Tel. (0155) 5488-1000  
Fax (0155) 5575-6763, 5575-6765