

zibro Kamin®

R 125 E

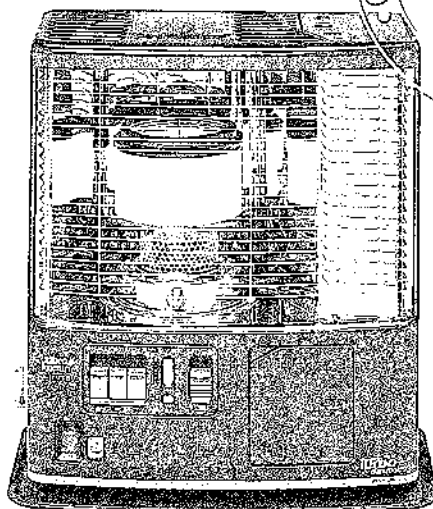
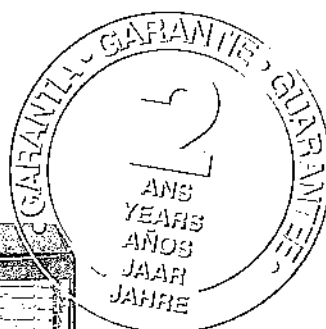

F	MANUEL D'UTILISATION	2
	GEBRAUCHSANWEISUNG	12
DK	BRUGSANVISNING	22
	INSTRUCCIONES DE USO	32
GB	OPERATING MANUAL	42
	ISTRUZIONI D'USO	52
N	BRUKSANVISNING	62
	GEBRUIKSAANWIJZING	72

Chère Madame, Cher Monsieur,

Nous vous remercions de la confiance que vous avez bien voulu témoigner à notre marque en choisissant un convecteur à pétrole Zibro Kamin. Vous venez d'acquérir un produit de qualité, qui vous donnera entière satisfaction durant de très nombreuses années. A condition, bien sûr, de respecter les consignes d'utilisation. C'est pourquoi nous vous invitons vivement à consulter ce manuel afin d'assurer à votre convecteur à pétrole Zibro Kamin une durée de vie optimale.

Les produits Zibro Kamin sont garantis contre tout vice de fabrication ou de conception (hors consommables) pendant une durée de 2 ans à compter de leur date d'achat.

Nous vous souhaitons beaucoup de chaleur et de confort avec votre Zibro Kamin.

Bien cordialement,

PVG International b.v.

Service-Consommateurs

1 LISEZ PRÉALABLEMENT LE MANUEL D'UTILISATION.

2 EN CAS DE DOUTE, CONTACTEZ VOTRE REVENDEUR ZIBRO KAMIN.

3 POUR LIRE, DÉPLIEZ LA DERNIÈRE PAGE.



L'UTILISATION DANS LES GRANDES LIGNES

Voici, dans les grandes lignes, la marche à suivre pour utiliser votre convecteur à pétrole. Le MANUEL D'UTILISATION (page 5 et suivantes) reprend chaque étape en détail.

- 1** Retirez les différents emballages (voir le chapitre A, fig. A).
- 2** Remplissez le réservoir amovible **10** et attendez 30 minutes avant d'allumer le convecteur à pétrole (voir le chapitre B, fig. I).
- 3** Placez les piles dans leur logement **15** (voir le chapitre A, fig. F).
- 4** Vérifiez le positionnement du brûleur **6** celui-ci doit être vertical (voir le chapitre A, fig. E).
- 5** Allumez le convecteur à pétrole, en appuyant vers le bas simultanément le dispositif de montée de mèche **2** et le mécanisme d'allumage **3** (voir le chapitre C, fig. K).
- 6** Laissez brûler le convecteur à pétrole 5 à 10 minutes avant de régler la flamme (voir le chapitre D).
- 7** Eteignez le convecteur à pétrole (voir le chapitre E).

⚠ Le remplissage du réservoir doit se faire (sécurité contre l'incendie):

- soit appareil à l'arrêt,
- soit dans un autre local que celui où est installé le chauffage,
- dans tous les cas, l'utilisateur doit vérifier la bonne fermeture de son réservoir rechargé en dehors de toute source de chaleur ou de feux nus.

- Votre convecteur dégagera une odeur de 'neuf' en chauffant pour la première fois.
- Conservez votre combustible dans un endroit frais, à l'abri de la lumière après avoir fermé le ou les bidons avec le bouchon d'origine.
- Le combustible vieillit. Utilisez à chaque début de saison de chauffage du nouveau combustible.
- Si vous chauffez au Zibro Plus vous êtes assurés d'avoir un combustible de bonne qualité et conforme à l'arrêté du 8/1/1998 relatif aux caractéristiques du combustible liquide pour appareils mobiles de chauffage.
- Si vous changez de marque et/ou de type de pétrole, vous devez d'abord vous assurer que le convecteur à pétrole consomme entièrement le combustible présent.

ÉLÉMENTS IMPORTANTES

- 1** Touche de sécurité (pour l'arrêt d'urgence)
- 2** Dispositif de montée de mèche
- 3** Mécanisme d'allumage
- 4** Touches de réglage de la hauteur de flamme
- 5** Brûleur
- 6** Poignée du brûleur
- 7** Jauge de combustible du réservoir amovible
- 8** Grille
- 9** Couvercle du réservoir amovible
- 10** Réservoir amovible
- 11** Fil à plomb (pour l'horizontalité)
- 12** Réglage de hauteur de mèche
- 13** Allumeur à piezzo
- 14** Afficheur numérique E-guard (dispositif de surveillance électronique)
- 15** Logement de piles
- 16** Porte face avant
- 17** Filtre anti-odeur

CE QUE VOUS DEVEZ SAVOIR AU PRÉALABLE:



En cas d'aération insuffisante, le convecteur à pétrole s'éteint automatiquement. C'est ce que vous signale l'afficheur numérique E-guard

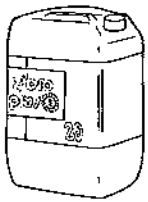

Seul un combustible approprié vous garantit un usage sûr et durable de votre convecteur Zibro Kamin.

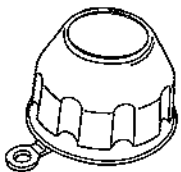

Vous pouvez trouver le bouchon main propre à l'arrière du convecteur. Celui-ci sert à ouvrir le bouchon du réservoir en évitant d'avoir les mains sales.



Vous trouverez ce bouchon de transport séparément dans le carton. Pour transporter le convecteur dans votre véhicule, utiliser obligatoirement le bouchon de transport. Il faut donc bien le conserver!

AÉREZ TOUJOURS SUFFISAMMENT

Quel que soit le modèle, vous devez toujours prévoir une pièce de volume minimal afin d'utiliser le convecteur en toute sécurité, sans aération supplémentaire. Si le volume de la pièce est plus petit que celui préconisé, vous devez toujours entrebâiller une fenêtre ou une porte ($\pm 2,5$ cm). Il est important que chaque pièce où l'appareil est utilisé soit munie d'une entrée d'air suffisante et d'une sortie d'air efficace (section minimale de 50 cm² pour chaque orifice). N'utilisez pas votre convecteur dans les pièces insuffisamment aérées ou situées en dessous du niveau du sol et/ou-dessus de niveau plus haut que 1500 mètres, ni dans les caravanes, les bateaux et les cabines de véhicules. Toute modification du système de sécurité est interdite, car dans ce cas, nous ne pourrions plus garantir le bon fonctionnement du contrôleur d'atmosphère. En cas de doute, consultez votre distributeur.

LE COMBUSTIBLE APPROPRIÉ

Votre convecteur a été conçu pour fonctionner avec du pétrole pur, de haute qualité et dénué d'eau, comme Zibro Plus Extra et Zibro Plus Kristal. Seuls ces combustibles vous assureront une combustion propre et optimale. Un combustible de moins bonne qualité peut se traduire par:

- ▶ un dépôt de carbone excessif sur la mèche
- ▶ une combustion imparfaite
- ▶ une réduction de la durée de vie du convecteur
- ▶ un dégagement de fumée et/ou de mauvaise odeur
- ▶ un dépôt sur la grille ou le manteau

Un combustible approprié est donc essentiel pour un usage sûr et durable de votre convecteur.

Consultez toujours votre revendeur Zibro Kamin le plus proche sur le combustible approprié pour votre convecteur à pétrole ou consultez le 3615 ZIBRO sur minitel.

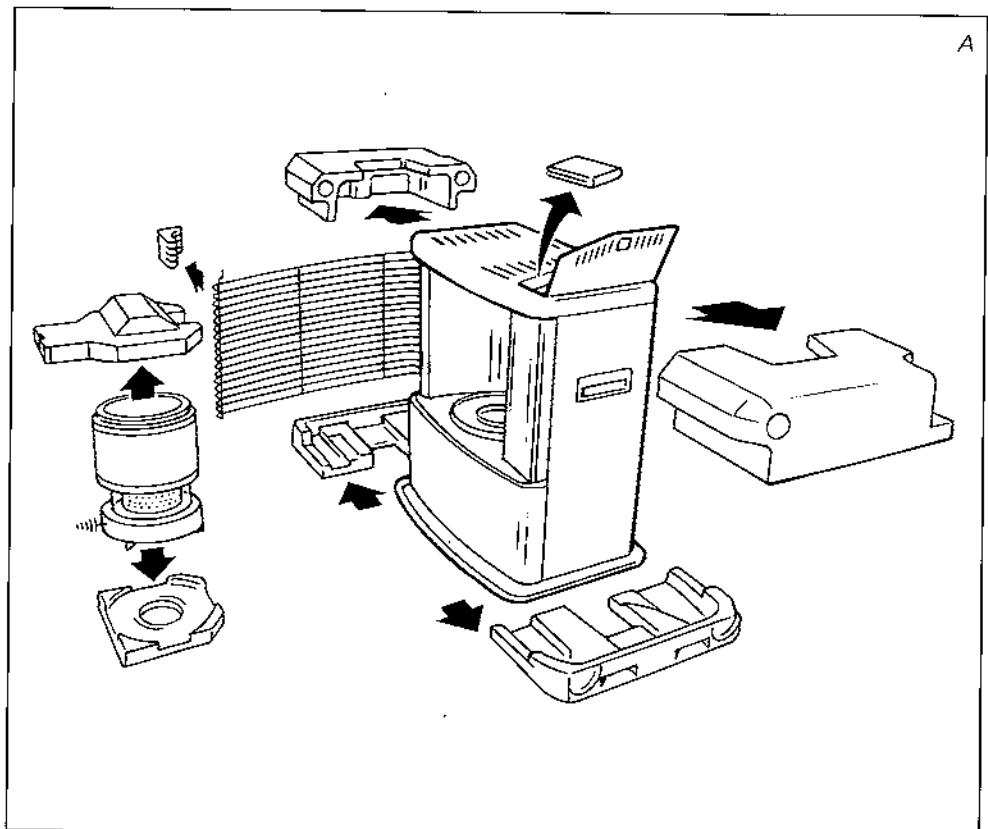

A INSTALLATION DU RADIATEUR

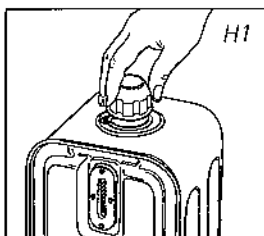
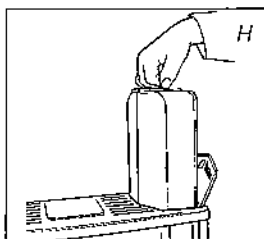
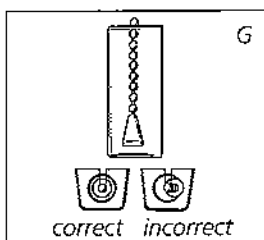
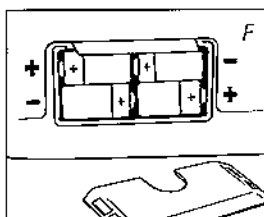
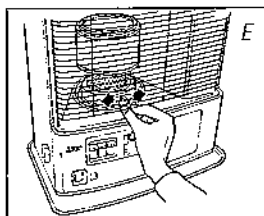
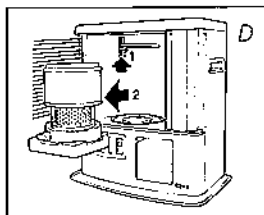
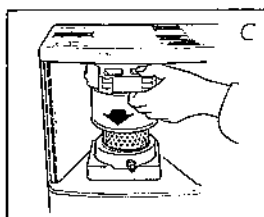
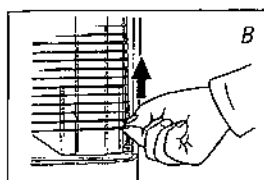

1 Retirez avec précaution votre convecteur Zibro Kamin du carton et vérifiez-en le contenu.

En plus du convecteur, vous devez disposer:

- ▶ de piles
- ▶ d'une pompe à combustible
- ▶ d'un bouchon de transport
- ▶ d'un bouchon "ouverture main propre"
- ▶ du présent manuel d'utilisation

Conservez le carton et l'emballage (fig. A) à des fins d'entreposage et/ou de transport.

2 Retirez les calages de protection :

- ▶ Retirez la cale de maintien en polystyrène au niveau de la grille **8**. Soulevez la grille hors de la rainure (fig. B) et tirez-la vers l'avant.
- ▶ Enlevez la cale en polystyrène au-dessus du filtre anti-odeur **7** (fig. C).
- ▶ Poussez le mécanisme de montée de mèche **2** vers le bas et dégagez le brûleur **5** hors du convecteur. Retirez l'emballage présent en dessous (fig. D).
- ▶ Remettez le brûleur en place. Le brûleur se trouve bien positionné si, à l'aide de la poignée **6**, vous pouvez le déplacer sans effort légèrement à gauche et à droite (fig. E).
- ▶ Fermez la grille: soulevez-la légèrement afin de la remettre dans la rainure.
- ▶ Poussez le mécanisme de montée de mèche vers le haut.
- ▶ Ouvrez le couvercle du réservoir amovible **9** et retirez la cale de carton.

3 Remplissez le réservoir amovible en suivant les instructions du *chapitre B*.

4 Placez les piles dans leur logement **15**, situé à l'arrière du convecteur à pétrole (fig. F). Faites attention aux pôles + et -. Remettez le cache piles.

5 La surface du sol doit être plane. Vérifiez-le en vous servant du fil à plomb **11**. Si le poids se retrouve à l'intérieur du cercle, c'est que le convecteur est en bonne position (fig. G). Déplacez le convecteur s'il n'est pas parfaitement horizontal. N'essayez pas de corriger sa position en mettant en dessous des livres ou un objet quelconque.

6 Votre Zibro Kamin est maintenant prêt à l'emploi.

B REMPLISSAGE DU COMBUSTIBLE

Remplissez le réservoir amovible dans un lieu approprié (au cas où vous renverseriez du combustible). Procédez comme suit:

1 Assurez-vous que le convecteur est éteint.

2 Soulevez le couvercle **9**, dégagez le réservoir amovible **10** et retirez-le du convecteur (fig. H). Attention! quelques gouttes de combustible peuvent encore s'écouler du réservoir. Posez le réservoir amovible (bouchon en haut) puis dévissez le bouchon du réservoir, à l'aide du bouchon "ouverture main propre" (fig. H1).

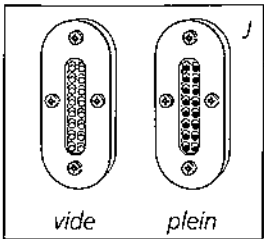
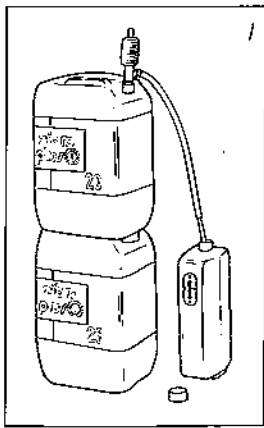

- 3 Prenez la pompe à combustible et introduisez le tuyau rigide dans le bidon. Veillez à ce que ce dernier soit plus haut que le réservoir amovible (fig. I). Introduisez le tuyau flexible dans l'orifice du réservoir amovible.
- 4 Serrez le bouton situé au dessus de la pompe (en le tournant à droite).
- 5 Pressez la pompe plusieurs fois jusqu'à ce que le combustible commence à couler dans le réservoir amovible. Une fois que c'est le cas, vous n'avez plus besoin de presser la pompe.
- 6 Lors du remplissage, observez attentivement la jauge du niveau de combustible 7 (fig. J). Si celle-ci est pleine, désamorcez la pompe en desserrant le bouton situé sur la pompe (en le tournant à gauche). Ne remplissez jamais trop le réservoir, surtout si le combustible est très froid (en chauffant, le combustible se dilate).
- 7 Ne laissez pas le combustible encore présent dans la pompe, remettez-le dans le bidon et retirez la pompe avec soin. Vissez le bouchon du réservoir minutieusement sur le réservoir, à l'aide du bouchon "ouverture main propre". Essayez le combustible éventuellement renversé.
- 8 Vérifiez que le bouchon du réservoir est bien vissé. Remettez le réservoir amovible dans le convecteur (bouchon en bas). Refermez le couvercle. Pensez à fermer votre bidon pour éviter des dépôts d'eau.

C ALLUMAGE DU CONVECTEUR

Au début, un convecteur à pétrole neuf dégage une certaine odeur. Assurez donc une aération supplémentaire ou bien allumez votre convecteur la première fois à l'extérieur de l'espace habitable.



Si vous utilisez le convecteur pour la première fois, vous devez, après avoir placé le réservoir amovible plein, attendre 30 minutes environ avant d'allumer. Cela permet à la mèche de s'imbiber de combustible. Procédez de la même manière lors d'un changement de mèche.

Avant d'allumer le convecteur, vérifiez que l'afficheur numérique 14 n'indique pas un manque de combustible. Si tel était le cas, remplissez votre réservoir.



Allumez toujours le convecteur en vous servant de son allumage électrique. N'utilisez jamais d'allumettes ou de briquet.

Procédez comme suit:

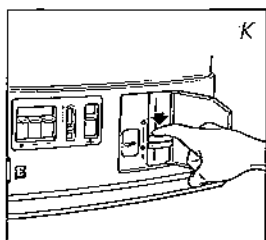

- 1 Ouvrez la porte 16 située à l'avant du convecteur.
- 2 Poussez sans forcer le mécanisme d'allumage 3 en même temps que le mécanisme de montée de mèche 2 vers le bas jusqu'à l'allumage (fig. K). En procédant ainsi, vous mettez le dispositif de sécurité en marche.
- 3 Dès que vous apercevez une flamme en dessous du brûleur 5, vous pouvez relâcher le mécanisme d'allumage qui reprendra sa position initiale.
- 4 Refermez la porte de face avant.

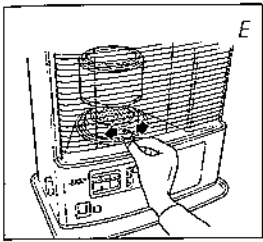

Après allumage du convecteur, vérifiez toujours que le brûleur **5** est bien vertical en le bougeant légèrement à l'aide de la poignée **6** vers la gauche et vers la droite (fig. E). Cela doit s'effectuer sans forcer. Si le brûleur est mal positionné, il se formera de la fumée et de la suie.

D RÉGLAGE DE LA FLAMME

Il est impératif de vérifier la hauteur de la flamme 5 à 10 minutes après l'allumage du convecteur. Attendez que la flamme soit visible dans le cylindre en verre avant d'effectuer le réglage. Une flamme trop haute peut provoquer la formation de fumée et de suie alors qu'une flamme trop basse entraîne la formation d'odeur et d'usure de la mèche. Les hauteurs maximales et minimales autorisées pour votre flamme sont indiquées figure R.

Vous pouvez régler la flamme en continu en vous servant du dispositif de réglage de la flamme **2** (fig. L). Vous pouvez aussi régler la bonne hauteur de flamme en vous servant des touches de présélection **4** (fig. M). La touche la plus à gauche correspond à la position la plus élevée, celle de droite, à la position la plus basse.

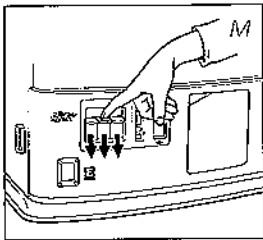
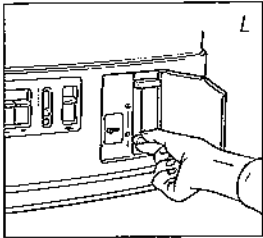

Si, même après réglage, la flamme reste trop basse, vous devez réajuster la hauteur de la mèche (voir le chapitre G).

Les causes possibles d'une flamme trop basse sont:

- ▶ trop peu de combustible (remplissez le réservoir)
- ▶ combustible de mauvaise qualité (consultez votre revendeur)
- ▶ trop peu d'aération (entrebâillez une fenêtre ou une porte)

E EXTINCTION DU RADIATEUR

Laissez le convecteur brûler pendant ± 1 minute en position minimum. Abaissez ensuite la touche d'extinction (fig. N). Le filtre anti-odeur éteint la combustion dans le brûleur.

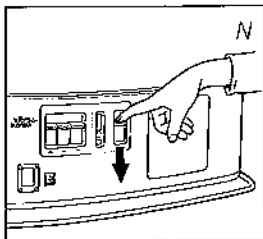

Dans les cas d'urgence, éteignez le convecteur en actionnant la touche de sécurité **1** (fig. N).

F FONCTION DE L'E-GUARD

L'E-guard surveille le niveau de combustible et son propre fonctionnement. Il contrôle aussi si l'aération est suffisante. Le code qui apparaît sur l'afficheur **14** vous renseigne sur ce qui se passe.



CODE	INFORMATION	QUE FAIRE?
1	Trop peu de combustible	Eteignez le radiateur. Ajoutez du combustible.
3	Trop peu d'aération	Entrebâillez une fenêtre ou porte
4	E-guard défectueux	Contactez votre revendeur.

Chaque indication qui apparaît sur l'afficheur s'accompagne d'un signal sonore. Si ce signal correspond au code 1, votre radiateur peut chauffer pendant environ 1/2 heure encore.

G RÉAJUSTEMENT DE LA HAUTEUR DE LA MÈCHE

Après quelque temps, la flamme ne s'élève plus suffisamment haut (chapitre D). Dans ce cas, vous pouvez réajuster la hauteur de la mèche afin d'améliorer la flamme. Procédez comme suit:

- 1** Ouvrez la porte **16** située à l'avant du radiateur.

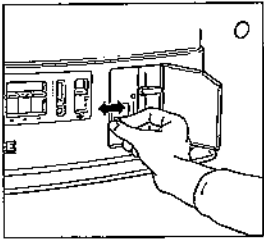

- 2 Mettre le bouton de hauteur de la mèche 12 en position 2 ou 3 (fig. O).

Si vous n'obtenez pas l'effet souhaité, reportez-vous au *chapitre I*.



Une fois que votre mèche est en position 3, et si votre flamme reste basse, contactez votre revendeur Zibro Kamin.

Si la flamme devient trop haute (fig. R), vous devez remettre le bouton de hauteur de la mèche un cran plus bas. Sinon, vous risquez de provoquer la formation de fumée et de suie.

H PANNES: CAUSES ET REMÈDES

Si vous n'arrivez pas à remédier à une panne à l'aide des instructions ci-dessous, vous devez contacter votre revendeur Zibro Kamin.

UN CODE APPARAÎT SUR L'AFFICHEUR.

Vous entendez un signal d'alarme et voyez le chiffre 1, 3 ou 4 apparaître sur l'afficheur d'information. Voir le *chapitre F*.

L'ALLUMAGE NE MARCHE PAS.

- ▶ Les piles ne sont pas bien placées dans leur logement. Vérifiez (fig. F).
- ▶ Les piles ne sont pas assez puissantes pour l'allumage. Changez-les (fig. F).
- ▶ Le convecteur a entièrement consommé son combustible ou bien la mèche a été changée. Après avoir remis le réservoir amovible en place, attendez 1 heure avant d'allumer.
- ▶ Vous avez poussé la coulisse d'allumage 3 trop fort vers le bas. Poussez moins fort (chapitre C).
- ▶ L'allumeur à piezzo 16 ne fonctionne pas alors que les piles sont bonnes et correctement placées (ne pas toucher l'allumeur pendant la mise en route). Consultez votre revendeur.

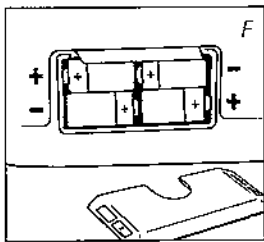

FLAMME INSTABLE ET/OU SUÏE ET/OU ODEUR.

- ▶ Le brûleur 5 n'est pas correctement placé. Mettez-le bien droit à l'aide de la poignée 6 jusqu'à ce que vous puissiez le bouger facilement légèrement à gauche et à droite.
- ▶ La hauteur de flamme n'a pas été correctement réglée. Voir la fig. R et les instructions du chapitre D.
- ▶ Vous utilisez un combustible usagé. Commencez chaque saison froide avec un combustible neuf.
- ▶ Vous utilisez un combustible inadapté. Voir LE COMBUSTIBLE APPROPRIÉ (pag. 4).
- ▶ De la poussière s'est accumulée en dessous du radiateur. Consultez votre revendeur.
- ▶ La hauteur de la mèche n'est pas correctement réglée. Voir le chapitre G.

LE RADIATEUR S'ÉTEINT LENTEMENT.

- ▶ Le réservoir amovible est vide. Voir le chapitre B.
- ▶ Il y a de l'eau dans le filtre. Séchez le filtre (chapitre K, fig. P).
- ▶ Il y a de l'eau dans le réservoir inférieur. Consultez votre revendeur.
- ▶ Le haut de la mèche s'est durci. Le radiateur doit consommer tout son combustible (chapitre I). Utilisez le propre combustible.
- ▶ Vous utilisez un combustible usagé. Commencez chaque saison froide avec un combustible neuf.

LE CONVECTEUR BRULE TOUJOURS FAIBLEMENT.

- ▶ La mèche est trop basse. Montez le bouton 12 de la mèche au cran supérieur (chapitre G).

- ▶ Le convecteur a consommé pratiquement tout le combustible avant d'être de nouveau rempli. *Après avoir placé le réservoir amovible plein, attendez 30 avant d'allumer.*
- ▶ Vous utilisez un combustible usagé ou inadapté. *Voir LE COMBUSTIBLE APPROPRIÉ (pag. 4).*
- ▶ La pièce est insuffisamment aérée. *Ouvrez largement une fenêtre ou porte pendant quelque temps, puis laissez-la entrebâillée.*

LE CONVECTEUR BRULE TROP FORT AVEC DES FLAMMES IRRÉGULIÈRES.

- ▶ Vous utilisez un combustible inadapté, trop volatil. *Voir LE COMBUSTIBLE APPROPRIÉ (pag. 4).*
- ▶ La mèche est trop élevée. *Mettez le bouton de la mèche un cran plus bas (chapitre G).*

I À PROPOS DE L'ENTRETIEN

Votre convecteur Zibro Kamin exige peu d'entretien. Mais vous devez essuyer la poussière et les taches au moyen d'un chiffon sec. A défaut de quoi, des taches tenaces peuvent se former. Normalement, deux éléments sont sujets à l'usure:

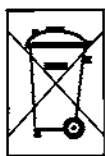

LES PILES

Vous pouvez les changer vous-même. Ne jetez pas les piles usagées à la poubelle. Observez les règles en vigueur dans votre commune concernant les petits déchets chimiques.

LA MÈCHE

Pour prolonger la durée de vie de la mèche, vous devez laisser de temps à autre le convecteur consommer entièrement son combustible (jusqu'à ce qu'il s'éteigne de lui-même). Procédez ainsi lorsque vous constatez que la flamme devient faible. En consommant totalement son combustible, le radiateur dégage une odeur. Il vous est donc conseillé de le faire à l'extérieur de l'espace habitable.

LE FILTRE COMBUSTIBLE

Vérifiez aussi régulièrement le filtre à combustible:

- 1 Enlevez le réservoir amovible 7 hors du convecteur puis retirez le filtre à combustible (fig. N). Ayez un chiffon à portée de main pour essuyer le combustible restant.
- 2 Retirez le filtre à combustible et nettoyez-le avec du pétrole ou à l'aide d'une soufflette (ne nettoyez jamais à l'eau!)
- 3 Remettez le filtre à combustible en place dans le convecteur.

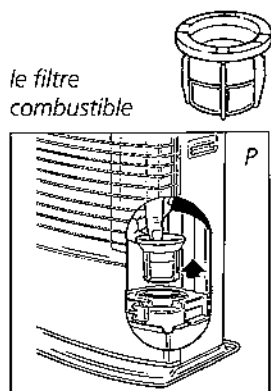

Ne démontez pas vous-même le convecteur. Pour toute réparation éventuelle, contactez toujours votre revendeur Zibro Kamin.



Avant de procéder à son entretien, laissez le convecteur refroidir.

J ENTREPOSAGE (FIN DE LA SAISON)

A la fin de la saison, nous vous conseillons de faire en sorte que le convecteur consomme la totalité de son combustible puis de l'entreposer dans de bonnes conditions. Veuillez suivre les instructions suivantes:

- 1 Allumez le convecteur à l'extérieur de l'espace habitable et laissez-le consommer entièrement son combustible.

- 2 Laissez le convecteur refroidir.
- 3 Nettoyez le convecteur à l'aide d'un chiffon sec.
- 4 Retirez les piles du convecteur 15 et conservez-les dans un endroit sec (chapitre I).
- 5 Rangez le convecteur à l'abri de la poussière, si possible dans son emballage d'origine.
- 6 Vous ne pourrez pas conserver le combustible restant pour la saison suivante. Allumez le convecteur et laissez-le consommer entièrement son combustible. Ne jetez pas le combustible n'importe où. Observez les règles en vigueur dans votre commune concernant les déchets chimiques.
- 7 En tout cas, commencez la nouvelle saison avec du combustible neuf. Lorsque vous refaites usage de votre convecteur suivez les instructions de nouveau (dès chapitre A).

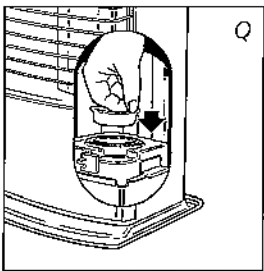
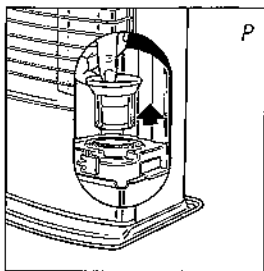
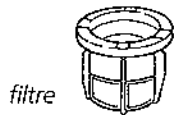

bouchon de transport

K TRANSPORT

Afin d'éviter les fuites de combustible durant le transport du convecteur, vous devez prendre les précautions suivantes:

- 1 Laissez le convecteur refroidir.
- 2 Retirez le réservoir amovible 10 du convecteur et retirez le filtre à combustible (fig. P). Ce dernier peut goutter un peu; gardez un chiffon à portée de main. Conservez le filtre et le réservoir amovible indépendamment du convecteur.
- 3 Mettre le bouchon de transport à la place du filtre à combustible (fig. Q).
- 4 Transportez le convecteur toujours en position verticale.

L SPÉCIFICATIONS TECHNIQUES

Allumage	électrique	
Combustible	Combustible liquide pour appareils mobiles de chauffage (Arrêté du 8/1/1998)	
Puissance calorifique max.	200 g/h	2400 Watt
Volume conseillé de la pièce (m ³)**	minimum 40	maximum 85
Consommation de combustible (l/heure)*	0,250	
Consommation de combustible (g/heure)*	200	
Autonomie du réservoir (heures)	minimum 16	
Contenance du réservoir amovible (litres)	4	
Poids (kg)	9	
Dimensions (mm)	largeur	428
(plateau inférieur compris)	profondeur	295
	hauteur	455
Accessoires	pompe à main, bouchon de transport	
Piles	piles, bouchon "ouverture main propre"	
Type mèche	4x LR14, MN1400, alcaline 1,5V (p.e. Duracell)	
	F	

* En cas de réglage en position maximale

** Ces valeurs sont données à titre indicatif

Le marquage CE correspond à la conformité aux normes EN 60-335 partie 1 (1995) et EN 50-165 (08/97)

M CONDITIONS DE GARANTIE

Votre convecteur Zibro Kamin est couvert par une garantie de 2 ans à compter de la date d'achat. Durant cette période, tous les vices de fabrication ou de conception seront réparés gratuitement. De plus, les règles suivantes s'appliquent:

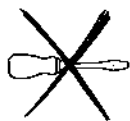

- 1 Nous rejetons expressément toute autre demande d'indemnisation, y compris en cas de préjudice indirect.
- 2 La réparation ou le changement de pièces effectués dans la période de garantie n'entraîne pas la reconduction de la garantie.
- 3 La garantie ne s'applique pas dans les cas suivants: modifications apportées au convecteur, usage de pièces non d'origine, réparations du convecteur effectuées par des tiers.
- 4 Les pièces sujettes à l'usure normale, comme les piles, la mèche et la pompe de combustible ne sont pas couvertes par la garantie.
- 5 La garantie s'applique uniquement si vous présentez le bon d'achat d'origine, daté et ne portant pas de modifications.
- 6 La garantie ne s'applique pas en cas de dommage occasionné par des manipulations non conformes au manuel d'utilisation, par une négligence ou par l'usage de combustible non approprié ou usagé. Un combustible non approprié peut même être dangereux*.
- 7 Les frais d'expédition et les risques liés à l'envoi du convecteur ou de ses pièces sont toujours à la charge de l'acheteur.

En cas de problème, consultez le manuel d'utilisation. Si le problème persiste, consultez votre revendeur.

* Les matières hautement inflammables, par exemple, peuvent produire une combustion incontrôlable avec, pour conséquence, un jaillissement des flammes. Dans ce cas, n'essayez pas de déplacer le convecteur mais éteignez-le immédiatement (voir le chapitre E). En cas d'urgence, vous pouvez utiliser un extincteur mais uniquement du type B: extincteur à acide carbonique ou à poudre.

10 CONSEILS POUR UN USAGE EN TOUTE SÉCURITÉ

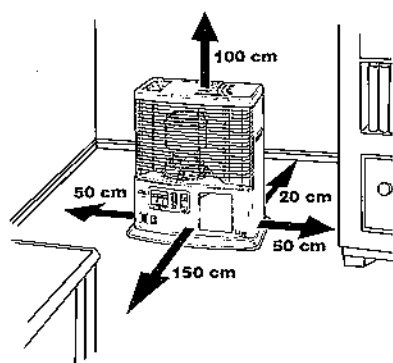

- 1 Attirez l'attention des enfants sur la présence d'un convecteur en combustion.
- 2 Ne déplacez pas le convecteur lorsqu'il chauffe ou s'il est encore brûlant. Dans ces conditions, il ne faut pas ajouter du combustible ni entreprendre l'entretien du convecteur.
- 3 Placez l'avant du convecteur à au moins 1,5 mètre du mur, des rideaux et des meubles. L'espace au-dessus du convecteur doit être complètement dégagé.
- 4 N'utilisez pas le convecteur dans des pièces poussiéreuses ni dans des endroits à fort courant d'air. Dans ces deux cas, la combustion ne sera pas optimale.
- 5 Assurez-vous que votre convecteur est bien réglé avant de sortir ou d'aller vous coucher.
- 6 Conservez le combustible exclusivement dans des réservoirs et bidons adaptés.
- 7 Veillez à ce que le combustible ne soit pas exposé à la chaleur ou à des écarts de température extrêmes. Conservez le combustible toujours dans un endroit frais, sec et sombre (la lumière solaire dégrade la qualité du combustible).
- 8 N'utilisez jamais le convecteur dans des endroits où des gaz, solvants ou vapeurs nocifs (par exemple: gaz d'échappement ou vapeurs de peinture) peuvent être présents.
- 9 Le haut du convecteur devient brûlant.
- 10 Assurez toujours une aération suffisante.

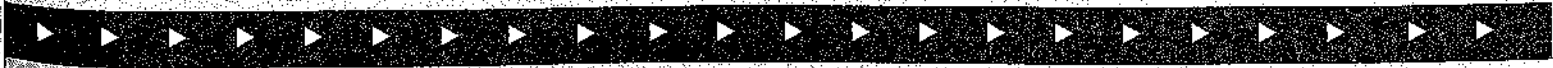
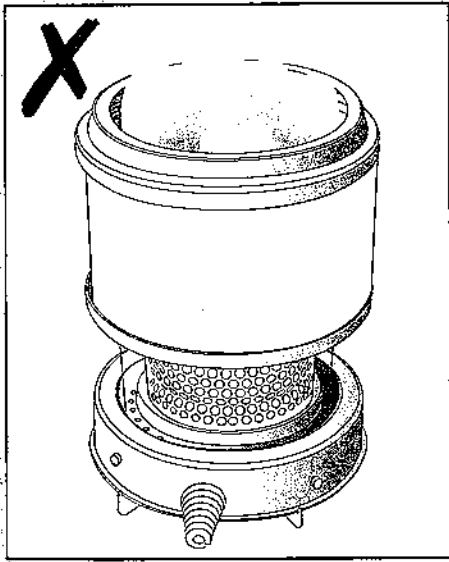
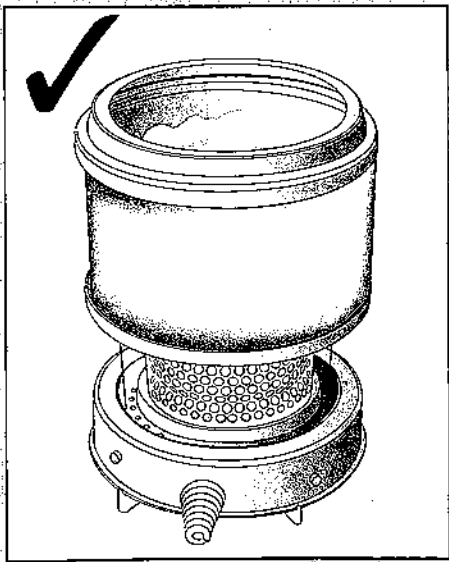
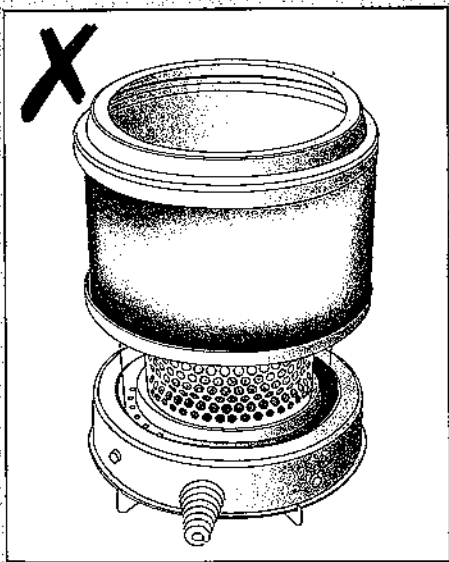

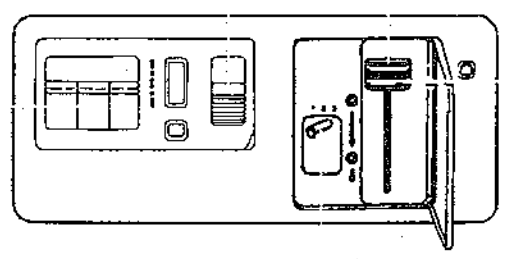
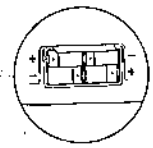
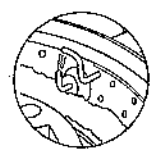
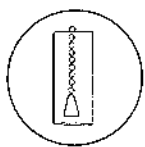
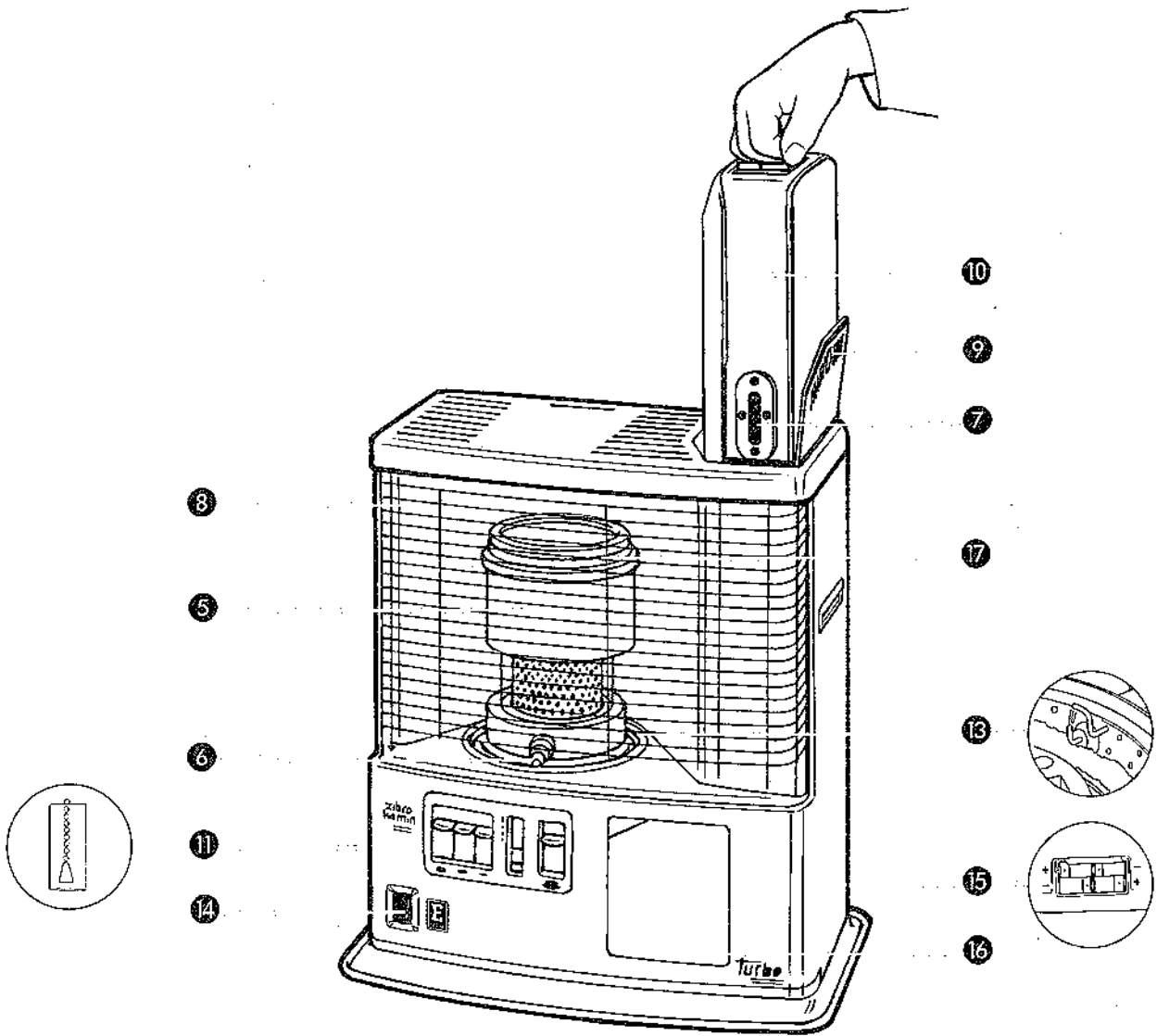

R



DISTRIBUTED IN EUROPE BY PVG INTERNATIONAL B.V.

PVG France SARL
4, Rue Jean Sibélius
BP 185 - 76410
SOTTEVILLE SOUS LE VAL
tel: +33 2 32 96 07 47
fax: +33 2 32 96 07 77
email: pvgfrance@zibro.com

PVG VertriebsgmbH
Pfarrhofsiedlung 16
3351 WEISTRACH
tel: +43 7477 43814
fax: +43 7477 42972

PVG Belgium NV/SA
Industrielaan 55
2900 SCHOTEN
tel: +32 3 326 39 39
fax: +32 3 326 26 39

PVG International b.v.
Ruetiweg 85
3072 OSTERMUNDIGEN
tel: +41 79 300 74 08
fax: +41 31 932 32 38

PVG International b.v.
Nieuwe Hescheweg 11
5342 EB OSS (die Niederlande)
tel: +49 2821 76713
fax: +31 412 648385

PVG Scandinavia A/S
Niels Bohrsvej 10
6100 HADERSLEV
tel: +45 73 53 02 02
fax: +45 73 53 02 04
email: pvgdenmark@zibro.com

PVG España SA
Avda. de la Industria, 30
28970 HUMANES - MADRID
tel: +34 91 615 68 14
fax: +34 91 697 52 76
email: pvgspain@zibro.com

PVG UK Ltd.
PO Box 35
Deeping St. James
Peterborough PE6 8UB
tel: +44 121 6431 011
fax: +44 177 8347 697

PVG Italy SRL
Via Niccolò Copernico 5
50051 CASTELFIORENTINO (FI)
tel: +39 571 628500
fax: +39 571 628504
email: pvgitaly@zibro.com

Sunwind - Gylling A/S
Løxaveien 17 - P.O Box 64
1350 RUD
tel: +47 67 17 13 70
fax: +47 67 17 13 80

PVG International b.v.
Nieuwe Hescheweg 11 / 5342 EB OSS
P.O.Box 96 / 5340 AB OSS
tel: +31 412 694694
fax: +31 412 648385

PVG Polska Sp. z. o. o.
Kolonja Promna 58
26-803 PROMNA
tel: +48 48 13 22 33
fax: +48 48 13 22 33
email: pvgpoland@zibro.com

Markt (Portugal), Lda
Recta da Granja do Marquês
Algueirão
2725 Mem Martins
tel: +35 11 92 06 64 7
fax: +35 11 92 07 31 8

PVG Scandinavia A/S
Niels Bohrsvej 10
6100 HADERSLEV (Danmark)
tel: +46 8 767 54 76
fax: +46 8 767 54 76
email: pvgdenmark@zibro.com