

**TVE**

**RW HDD 160GB**

**DVD VIDEO RECORDER**

**MANUEL D'UTILISATION**

## TABLE DES MATIÈRES

A PROPOS DE CE MANUEL .....	2
INFORMATION DE SÉCURITÉ .....	3
ATTENTION .....	3
CARACTÉRISTIQUES GÉNÉRALES .....	4
REMARQUES SUR LES DISQUES CD-R/RW, DVD-R/RW ET DVD+R/RW .....	5
CONSIGNES DE SÉCURITÉ .....	6
REMARQUES SUR LES DISQUES .....	7
BRANCHEMENTS .....	8
Raccordement à L'antenne .....	8
Raccordement Sortie Audio Numérique .....	9
Raccordement Périphérique .....	10
Vidéo Composante & Connecteurs de Sortie Audio*(facultatif) .....	10
Raccordement via Le Panneau Avant du DVD Enregistreur .....	11
DISQUES COMPATIBLES .....	12
1. LA TÉLÉCOMMANDE .....	13
1.1 PLACER LES PILES DANS LA TÉLÉCOMMANDE .....	15
1.2 FONCTIONS DU PANNEAU AVANT .....	16
1.3 BRANCHEMENTS DU PANNEAU AVANT .....	16
1.4 BRANCHEMENTS DU PANNEAU ARRIÈRE .....	17
1.5 ICONES FAÇADE LCD .....	18
1.6 MESSAGES SUR L'ÉCRAN LCD DU DVD ENREGISTREUR .....	18
2. INSTALLATION DE VOTRE DVD ENREGISTREUR .....	19
INTRODUCTION .....	19
2.1 MENU D'INSTALLATION .....	19
2.1.1 Configuration Initiale .....	19
2.2 MENU FONCTIONS .....	20
INTRODUCTION .....	20
2.3 MENU DE CONFIGURATION .....	20
2.3.1 ENREGISTREMENT .....	20
2.3.1.1 Repérages de Chapitre Automatique .....	20
2.3.1.2 Qualité d'Enregistrement .....	20
2.3.1.3 APS .....	20
2.3.1.4 Paramètres Des Chaînes .....	21
2.3.1.5 Liste Des Chaînes .....	21
2.3.1.6 Menu Réglage Minuterie .....	21
2.3.1.7 Sélection Pays .....	21
2.3.2 VIDEO .....	22
2.3.2.1 Type de TV .....	22
2.3.2.2 Affichage TV .....	22
2.3.2.4 FORMAT DE SORTIE VIDEO*(FACULTATIF) .....	22
2.3.3 AUDIO .....	22
2.3.3.1 Downmix .....	22
2.3.3.2. Sortie S-PDIF .....	23
2.3.3.3. Sortie LPCM .....	23
2.3.3.4 Plage Dynamique .....	23
2.3.4 LANGUE .....	23
2.3.4.1 Langue d'Affichage à L'Écran .....	23
2.3.4.2 Langue Audio .....	23
2.3.4.3 Langue Sous-Titres .....	23
2.3.4.4 Langue du Menu Disque .....	23
2.3.5 DATE/HORAIRE .....	23
2.3.5.1 Réglage Date et Heure .....	23
2.3.5.2 Programme .....	23
2.3.5.3 Date (jj / mm/ aaaa) .....	23
2.3.5.4 Horaire (hh : mn) .....	24
2.3.6 PRÉFÉRENCES .....	24
2.3.6.1 Éditer Disque .....	24
2.3.6.2 Contrôle Parental .....	24
2.3.6.3 Réglage d'Usine .....	25
2.3.6.4 Économie de Courant .....	25
2.3.6.5 AV-2 .....	25
2.3.6.6 DIVX*(R) VOD .....	25
2.3.7 HDD .....	25
2.3.7.1 Mode Buffer Dir. Diff. .....	25
2.3.7.2 Info Disque Dur .....	25
2.3.7.3 Effacer Disque Dur .....	26
3. ENREGISTREMENT .....	26
3.1 RÉGLAGE D'ENREGISTREMENT .....	26
3.1.1 Qualité d'Enregistrement .....	26
3.1.2 Choisir Une Source .....	26
3.1.3 Enregistrement Avec Arrêt Automatique (One Touch Recording) .....	26
3.1.4 Comment Regarder Une Autre Chaîne Durant Un Enregistrement ? .....	26
3.2 ENREGISTREMENT SUR DVD .....	27
3.2.1 Information Générale .....	27
3.2.2 Enregistrement .....	27
3.2.3 Insérer Des Chapitres .....	27
3.2.4 Menu Édition de Disque .....	27

\*: Facultatif.

3.2.5 Menu d'Édition de Titre .....	28
3.2.6 Editer Un Titre .....	28
3.3 ENREGISTREMENT SUR LE DISQUE DUR .....	29
3.3.1 Décalage de Temps .....	29
3.3.2 L'Opération de Sauvegarder .....	30
3.3.3 Enregistrement Manuel .....	30
3.3.4 Liste De Titres Sur Le Disque Dur .....	30
3.3.5 Trier La Liste De Titre .....	31
3.3.6 Menu Édition Des Titres Sur Le Disque Dur .....	31
3.4 COPIAGE .....	32
3.5 PROGRAMMER UN ENREGISTREMENT (TIMER) .....	32
3.5.1 Information Générale .....	32
3.5.2 Comment Créer Un Objet D'Enregistrement .....	32
3.5.3 Comment Contrôler, Changer ou Effacer Un Enregistrement Programmé .....	33
4. LECTURE .....	33
4.1 LECTURE DISQUE .....	33
4.1.1 Préparation Pour Lecture (Tous Les Disques) .....	33
4.1.2 Insérer Un Disque Dans Le Tiror-Disque .....	33
4.1.3 Lecture de Base (DVD, (S)VCD, CD-DA, MP3, JPEG, MPEG, DivX*) .....	33
4.1.4 Arrêt de La Lecture (DVD, (S)VCD, CD-DA, MP3, JPEG, MPEG, DivX*) .....	34
4.1.5 Pause de La Lecture (Tous Les Disques) .....	34
4.1.6 Enlever Un Disque (Tous Les Disques) .....	34
4.1.7 Répéter Une Lecture .....	34
4.1.8 Répéter Un Passage Spécifique de A à B (DVD, (S)VCD CD-DA, MP3, JPEG, MPEG, DivX*) .....	35
4.1.9 Afficher Une Scène Avec Vue Plus Large et Rapprochée .....	35
4.1.10 Choisir Une Langue de Sous-Titrage (DVD, DivX*) (Afficher / Changer La .....	35
4.1.11 Changer La Langue Audio de La Bande Son (DVD, DivX*, MPEG) .....	35
4.1.12 Changer L'Angle de Vue de La Caméra (DVD) .....	36
4.1.13 Lecture Avant / Arrière Rapide .....	36
4.1.14 Lecture Ralentie Avant (DVD, (S)VCD) .....	36
4.1.15 Sauter En Avant ou en Arrière (DVD, (S)VCD, CD-DA, MP3, JPEG, MPEG, DivX*) .....	36
4.1.15.1 Piste Suivante .....	36
4.1.15.2 Piste Précédente .....	37
4.1.16 Lecture Image par Image (DVD, (S)VCD) .....	37
4.1.17 Rechercher Un Titre ou Chapitre Spécifique à L'aide de La Touche MENU ou TITLE (DVD) .....	37
4.1.18 Rechercher Un Titre ou Chapitre Spécifique (DVD) .....	37
4.1.19 Se Déplacer Vers Un Temps Écoulé Spécifique (DVD, (S)VCD) .....	37
4.1.20 Rechercher Une Plage/Heure Spécifique (CD-DA, MP3, DivX*, MPEG, JPEG) .....	38
4.1.21 Contrôler Le Temps Écoulé/Le Temps Restant (Sauf pour JPEG) .....	38
4.1.22 Contrôle de lecture ((S)VCD) .....	38
4.1.23 Modes de Lecture (CD-DA, MP3, JPEG, MPEG) .....	38
4.1.24 Lecture Simultanée (JPEG, MP3) .....	39
4.1.25 LES MENUS D'AFFICHAGE .....	39
4.2 LECTURE DISQUE DUR .....	40
5. USB* .....	40
5.1 LECTURE PAR ENTRÉE USB* .....	40
6. DV* .....	40
6.1 LECTURE PAR ENTRÉE DV* .....	40
6.2 ENREGISTREMENT PAR ENTRÉE DV* .....	40
7. LIMITATIONS ET QUELQUES AUTRES FONCTIONS .....	41
7.1 Fonctions d'enregistrement et limitations .....	41
8. SPECIFICATIONS .....	42
FORMATS DIVX* AUDIO & VIDEO COMPATIBLES .....	43
GUIDE DE DÉPANNAGE .....	44

## **À PROPOS DE CE MANUEL**

Les instructions se trouvant dans ce manuel décrivent les commandes du DVD enregistreur. Vous pouvez aussi utiliser les commandes de la télécommande qui ont le même nom que celles du DVD.

Chers Clients

Nous vous remercions d'avoir acheté cet enregistreur DVD+R/RW.

Nous vous recommandons vivement d'étudier soigneusement les consignes d'utilisation avant d'essayer d'actionner l'unité et que vous notez les mesures de sécurité énumérées.

\*: Facultatif.

## INFORMATION DE SÉCURITÉ

### ATTENTION

CLASSE 1  
PRODUIT LASER

CLASSE 1 LASER  
Longueur d'onde : 650 nm ± 15 nm (DVD)  
780 nm ± 15 nm (CD)  
Sortie maximum de rayonnement accessible du laser : < 0,39 mW (onde continue)  
Classification conforme à la norme IEC 60825-1 : 1993 + A1 : 1997



Ce lecteur DVD est un produit laser de classe 1. Cependant, ce produit utilise un rayon laser visible pouvant vous exposer à des radiations dangereuses.

Assurez-vous d'utiliser le lecteur correctement en suivant les instructions.

Lorsque le lecteur est branché à la prise murale, pour votre propre sécurité, ne placez pas vos yeux près de l'ouverture du tiroir-disque ou d'autres ouvertures afin de regarder à l'intérieur du lecteur.

L'utilisation des commandes ainsi que tout réglage ou toute autre manipulation autres que celles spécifiées pourraient causer une exposition radioactive dangereuse. N'ouvrez pas les revêtements protecteurs et n'essayez pas de réparer vous-même des pièces endommagées. Pour toute réparation, veuillez vous adresser à un personnel qualifié.

### ATTENTION

Afin de réduire les risques d'incendie ou d'électrocution, n'exposez pas cet appareil à la pluie ou l'humidité.

Afin de réduire les risques d'incendie ou d'électrocution, ainsi que toute interférence, n'utilisez que les accessoires conseillés.

**L'appareil doit être protégé contre les gouttes et les éclaboussures; aucun objet contenant du liquide, par exemple un vase, ne doit être posé dessus.**

**La fiche d'alimentation principale ou la prise femelle sert de moyen de débranchement ; le moyen de débranchement doit rester facile d'accès.**

### ATTENTION

**Danger d'explosion si la pile n'est pas remplacée correctement. Remplacer uniquement par une pile identique ou de type équivalent.**

	<b>ATTENTION</b> RISQUE D'ELECTROCUTION	
	<i>L'éclair muni d'un symbole en forme de flèche, à l'intérieur d'un triangle équilatéral, a pour fonction d'alerter l'utilisateur de la présence d'une "tension dangereuse" non isolée à l'intérieur du châssis de l'appareil qui pourrait être suffisamment élevée pour constituer un risque de choc électrique.</i>	
	<i>Le point d'exclamation à l'intérieur d'un triangle équilatéral a pour fonction d'alerter l'utilisateur de la présence d'instructions importantes pour le bon fonctionnement et l'entretien (maintenance) dans la documentation fournie avec l'appareil.</i>	

« Ce produit incorpore la technologie de protection de copyright qui est protégée par des brevets des ETATS-UNIS et d'autres droites de propriété intellectuelle. L'utilisation de cette technologie de protection de copyright doit être autorisée par Macrovision, et est prévue pour la maison et d'autres usages limités de visionnement seulement à moins qu'autrement autorisé par Macrovision. Le désossage ou le démontage est interdit. »

\*: Facultatif.

## **CARACTÉRISTIQUES GÉNÉRALES**

- 1) Lecture DVD+R/RW, DVD Video, DVD-R/RW, CD Audio, (S)VCD, CD-R/RW, MP3, JPEG, DivX\*, enregistrement DVD+R/RW
- 2) Décalage de temps (Time shifting) jusqu'à durée de 60 minutes
- 3) Support disque dur de 160 GB
- 4) Affichage Luminescent Sous Vide (VFD)
- 5) Commande de menu OSD facile à utiliser
- 6) Enregistrement sur le disque dur pendant la lecture d'un autre titre depuis le disque dur
- 7) Enregistrement sur le disque dur et la lecture d'un disque optique simultanément
- 8) Copiage depuis le Disque Dur (DD) à DVD (Dubbing)
- 9) Copiage à DVD et le Time shifting simultanément
- 10) Copiage des dossiers d'image et de musique depuis l'appareil USB\* aux DVD enregistrables (Archivage USB\*\*)
- 11) Lecture et enregistrement NTSC/PAL (selon le contenu du disque)
- 12) Enregistrement en qualités différentes (HQ, SP, LP, EP, SLP)
- 13) Enregistrement avec arrêt automatique (One Touch Recording)
- 14) Menu de titres automatique avec images indexées en vignettes
- 15) Finalisation des disques DVD+R
- 16) Ajouter des signets de chapitre, ajouter, écraser, effacer des titres (pour DVD)
- 17) Cacher/rendre visibles des chapitres (pour DVD)
- 18) Renommer, supprimer, diviser, segmenter, verrouiller et protéger des titres sur le disque dur
- 19) Programmation d'enregistrement avec la minuterie.
- 20) Contrôle VPS/PDC\*
- 21) Dolby Digital, LPCM par sorties audio coaxiales et optiques\*(facultatif) numériques.
- 22) Support multiple rapport de format (Ecran Panoramique 16:9, Format Letterbox 4:3, PAN & SCAN 4:3)
- 23) Prise en charge Multi-audio (jusqu'à 8) (Selon le contenu du disque) (pour DVD)
- 24) Support Multi-sous-titrage (jusqu'à 32) (Selon le contenu du disque) (pour DVD)
- 25) Support Multi-angle (jusqu'à 9) (Selon le contenu du disque) (pour DVD)
- 26) Contrôle parental à 8 niveaux
- 27) Lecture rapide avant et arrière dans 5 vitesses différentes (2x, 4x, 8x, 16x, 32x Lecture rapide avant/arrière)
- 28) Pour DVD / (S)VCD; lecture image par image avant et arrière
- 29) Pour DVD / (S)VCD; lecture avant et arrière au ralenti (1/2x, 1/4 x, 1/8x Lecture avant au ralenti)
- 30) Résolution maximum 5K\*5K pour ligne de base, 1280\*1024 résolution pour lecture JPEG progressive
- 31) Débit binaire de 32-320 kbit pour lecture MP3
- 32) Modes de répétition (Disque, Chapitre, Titre, Plage, Dossier)
- 33) Répéter A → B
- 34) Fonction programmation pour CD Audio, MP3 et MPEG
- 35) Lecture simultanée du son et de l'image.
- 36) Support externe de sous-titrage pour les extensions "smi", "srt", "sub", "txt" avec support pour caractères européens spéciaux en lecture DivX\*.
- 37) Support DivX\*3.x, 4.x et 5.x
- 38) Enregistrement / pause
- 39) Support pour mode de veille à faible consommation d'énergie
- 40) Entrée/sortie d'antenne (en boucle)
- 41) 2 Prises péritel (scart)
- 42) Entrée/sortie vidéo composite
- 43) Entrée S-Vidéo
- 44) Sorties audio coaxiales & optiques\*(facultatif) numériques
- 45) Entrée USB\*
- 46) Entrée DV\*
- 47) Sortie Vidéo Composante\*

## **REMARQUES SUR LES DISQUES CD-R/RW, DVD-R/RW ET DVD+R/RW**

- Les disques de types CD-R, DVD+R (enregistrables) et CD-RW, DVD-RW, DVD+RW (réinscriptibles), enregistrés par les utilisateurs, ne peuvent être utilisés qu'après un processus de finalisation.
- Il se peut que des disques CD-R/RW, DVD-R/RW et DVD+R/RW ne puissent pas être utilisés, selon les propriétés du disque, les conditions d'enregistrement et l'endommagement ou la présence de traces sur le disque. La configuration et les propriétés du disque sont déterminées par le matériel et le logiciel utilisés pour faire l'enregistrement. Par conséquent, peuvent se produire les effets non désirés suivants :
  - Certains disques ne pourront absolument pas être joués.
  - Certains disques peuvent provoquer un dysfonctionnement du système après un certain temps.
  - Certaines parties du disque peuvent être omises ou traitées de façon anormale.
- En comparaison avec des disques préenregistrés originaux, le temps de lecture des disques CD-R/RW, DVD-R/RW et DVD+R/RW peut-être plus long.
- Ce lecteur DVD ne peut pas accepter la lecture de quelques MP3 enregistrés à cause des différences dans les formats d'enregistrement ou le type de disque.
- Veuillez lire manuel d'utilisateur de ce MP3 enregistrement.
- Les disques CD-R/CD-RW enregistrés par la méthode de CD-DA peuvent être joués. Certains disques CD-R/CD-RW peut être incompatible à cause du relevage de laser et du design de disque.
- Les disques DVD-R enregistrés par la méthode de DVD-Vidéo peuvent être joués. Certain certains disques DVD-R peuvent être incompatible à cause du relevage de laser et du design de disque.
- Quelques disques peuvent être incompatibles avec la fonction de visionneuse de JPEG à cause du format d'enregistrement ou de la différent condition de disque.

## **CONSIGNES DE SÉCURITÉ**

### **Source d'alimentation**

L'appareil ne doit être utilisé que s'il a été branché à une prise 220-240 V~ 50 Hz. Veuillez ne pas ouvrir le capot par vous-même. La présence de haute tension dans l'appareil peut mettre votre vie en danger. Veuillez contacter votre agent de service local pour toute aide ou tout conseil. Les réparations ne doivent être effectuées que par un technicien qualifié.

- L'appareil n'est pas débranché de la source de CA d'alimentation (secteur) tant qu'il est encore branché à la prise murale, même si l'appareil lui-même a été éteint.
- Si vous ne comptez pas utiliser l'appareil durant une longue période, assurez-vous d'avoir débranché l'appareil de la prise murale.

### **Cordon d'Alimentation**

Ne placez pas l'appareil, ni un meuble, etc. sur le cordon de d'alimentation (branchement secteur) et évitez qu'il se retrouve coincé. Tenez le cordon d'alimentation par la prise. Ne débranchez pas la prise en tirant sur le cordon et ne touchez jamais le cordon d'alimentation avec vos mains si celles-ci sont mouillées, car cela pourrait causer un court-circuit ou une commotion électrique. Ne nouez jamais le cordon et ne l'attachez pas à d'autres cordons. Les cordons d'alimentation doivent être placés de telle manière que l'on ne puisse pas marcher dessus. Un cordon de raccordement endommagé peut être la cause d'un incendie ou d'une commotion électrique. Vérifiez de temps en temps l'état du cordon d'alimentation. S'il est endommagé, demandez de l'aide au service de dépannage le plus proche. Si le cordon CA d'alimentation doit être remplacé, ceci ne doit être effectué que par un dépanneur professionnel qualifié.

### **Choix de l'Emplacement**

- Veuillez ne pas placer l'appareil dans un endroit exposé à la lumière directe du soleil, trop poussiéreux, ou exposé à des chocs mécaniques ou près de sources de chaleur.
- Posez l'appareil sur une base solide et fiable. Ne placez pas l'appareil sur une surface souple, par exemple un tapis, car ceci pourrait bloquer les trous de ventilation se trouvant à la base.
- Évitez les endroits tels que les pièces très humides, puisque la condensation, qui se produit par exemple dans une cuisine, pourrait provoquer un dysfonctionnement ou endommager l'appareil.
- Le chauffage ou d'autres radiations thermiques placés sous l'appareil peuvent également être à l'origine d'un dysfonctionnement ou endommager l'appareil.
- L'air chaud que dégage l'appareil en fonctionnement doit être chassé par une aération suffisante. Veuillez ne pas placer l'appareil en lieu clos ni le recouvrir.
- Évitez tout contact de l'appareil avec l'eau ou l'humidité. Ne pas utiliser l'appareil près d'une baignoire ou d'une piscine.
- Veillez à une bonne circulation de l'air. Placez l'appareil dans un endroit bien ventilé afin d'éviter l'accumulation de chaleur dans l'appareil.
- Au cas où un objet solide ou un liquide tomberait dans le corps de l'appareil, débranchez l'appareil et faites-le contrôler par un personnel qualifié avant de vous en resservir.



## **REMARQUES SUR LES DISQUES**

### **Comment manipuler vos disques:**

- Pour garder le disque propre, tenez le disque par les bords. Ne touchez pas la surface.
- Ne collez pas de papier ou de ruban adhésif sur le disque
- Si le disque est sali par quelque substance que ce soit, par ex. de la colle, enlevez-la avant de l'utiliser.



- N'exposez pas le disque directement à la lumière solaire ou à des sources de chaleur telles que les conduits d'air chaud et ne le laissez pas dans une voiture garée en plein soleil, où la température peut s'élever rapidement et endommager le disque.
- Après usage, gardez le disque dans son étui.

### **Nettoyage:**

- Avant l'utilisation, nettoyez le disque avec un chiffon. Essayez le disque de l'intérieur vers l'extérieur.



- N'utilisez pas de solvants tel que le benzine ou les diluants, ni les produits nettoyants disponibles dans le commerce et les atomiseurs antistatiques prévus pour les disques vinyle.

### **Disques a ne pas utiliser:**

Seuls les disques portant les marques indiquées en chapitre 'Disques Compatibles' peuvent être utilisés. Nous précisons toutefois que les disques de forme inhabituelle (disques en forme de cœur, d'hexagone, etc.) ne peuvent pas être utilisés. N'essayez pas de jouer de tels disques, ils risquent d'endommager le lecteur.



### **REMARQUE :**

N'utilisez pas de spray ou de produit antistatique pour nettoyer le disque. N'utilisez pas non plus de substances chimiques volatiles telles que benzine ou diluant.

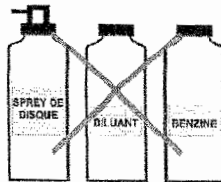

\*: Facultatif.



### Raccordement Sortie Audio Analogique

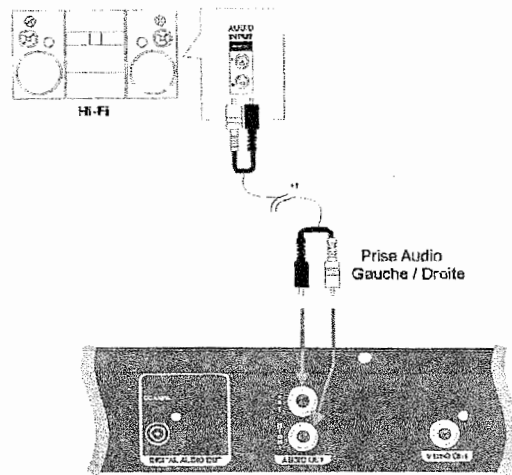

### Raccordement Sortie Audio Numérique

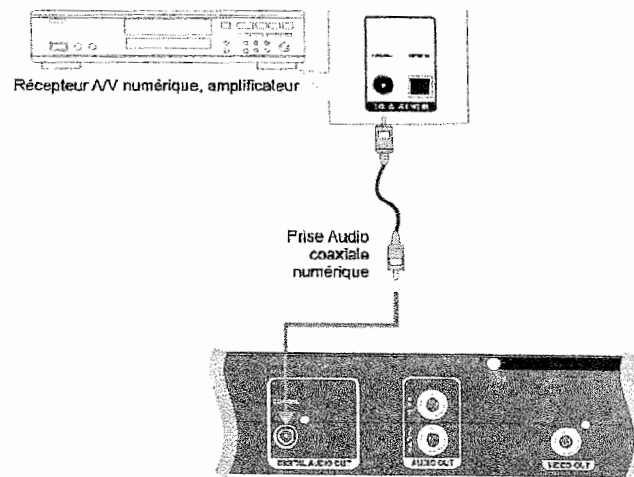

\*: Facultatif.

## Raccordement Périéle

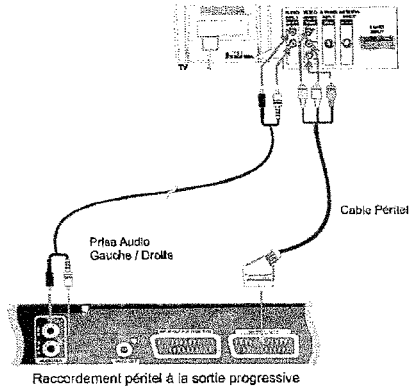
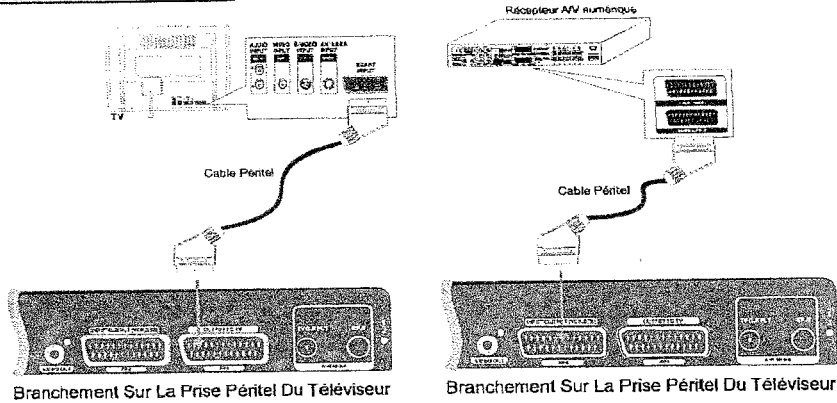

## Vidéo Composante & Connecteurs de Sortie Audio\*(facultatif)

• Si vous avez une TV à haute définition ou "prête numérique", vous pouvez profiter de balayage progressif du joueur de DVD et de sortie YPBPR (YUV) pour la résolution visuelle la plus élevée possible.

• Si votre TV n'accepte pas le Balayage Progressif ou le format YPBPR (YUV), l'image apparaît brouillée quand vous essayez le Balayage Progressif ou la sortie YPBPR (YUV) sur le joueur de DVD.

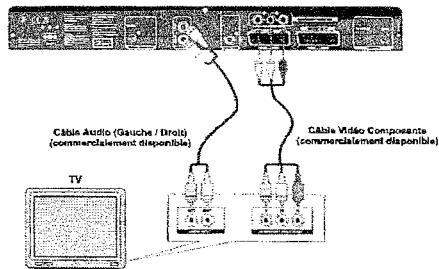

1. Reliez les connecteurs SORTIE VIDÉO COMPOSANTE sur le joueur de DVD aux connecteurs ENTRÉE correspondants sur la TV, en utilisant le câble vidéo composante.

2. Reliez les connecteurs SORTIE AUDIO gauche et droite du joueur de DVD aux connecteurs ENTRÉE gauche et droite sur la TV en utilisant les câbles audio.

\*: Facultatif.

## BRANCHEMENTS

### Raccordement à L'antenne

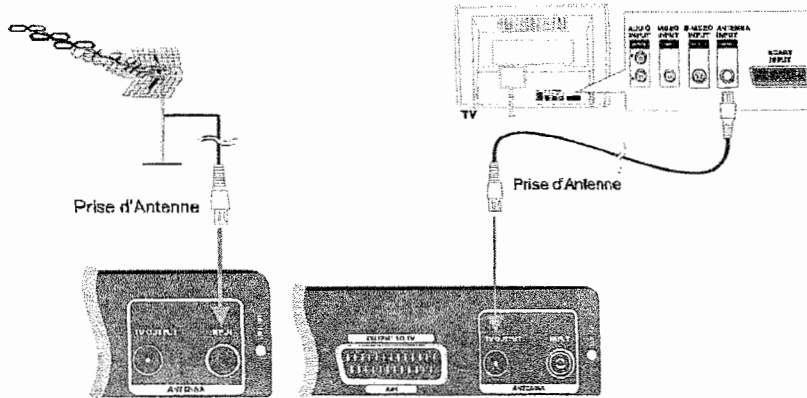
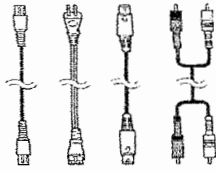

### Les Prises Des Sorties Vidéo et Sorties Audio

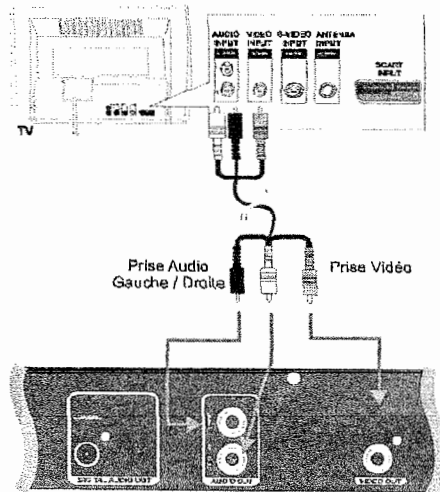

\*: Facultatif.

## Raccordement via Le Panneau Avant du DVD Enregistreur

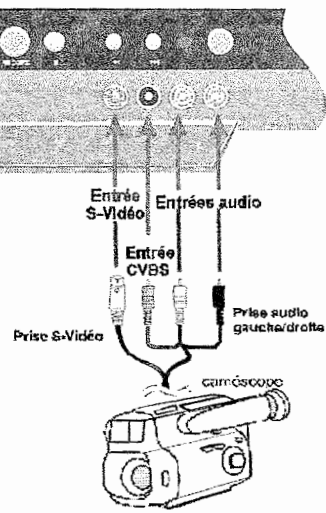

\*: Facultatif.





## DISQUES COMPATIBLES

### Lecture et enregistrement

DVD+RW (Disque numérique polyvalent + réinscriptible)

DVD+R (Disque numérique polyvalent + enregistrable)

### Lecture uniquement

	Audio + Video	12 cm	Simple face: 240 min. Double face: 480 min.	<ul style="list-style-type: none"> <li>Un DVD contient des données audio et vidéo d'excellente qualité grâce aux systèmes Dolby Digital et MPEG 2.</li> </ul>
		8 cm	Simple face: 90 min. Double face: 180 min.	<ul style="list-style-type: none"> <li>Le menu affiché à l'écran permet de sélectionner facilement diverses fonctions audio et options d'affichage.</li> </ul>
	Audio + Video	12 cm	74 min.	<ul style="list-style-type: none"> <li>Vidéo avec son CD qualité VHS &amp; technologie de compression MPEG-11.</li> </ul>
		8 cm	20 min.	
	Audio	12 cm	74 min.	<ul style="list-style-type: none"> <li>Un disque LP s'enregistre sous la forme d'un signal analogique avec davantage de détails. Ce CD est enregistré sous la forme d'un signal numérique offrant une meilleure qualité de son, moins de distorsion et une meilleure durabilité de la qualité audio.</li> </ul>
		8 cm	20 min.	
MP3-CD	Audio (xxxx.mp3)	12 cm	Dépend de la qualité des fichiers MP3	<ul style="list-style-type: none"> <li>Ce MP3 est enregistré sous la forme d'un signal numérique offrant une meilleure qualité de son, moins de distorsion et une meilleure durabilité de la qualité audio.</li> </ul>
		8 cm		
PICTURE-CD	Video (still picture)	12 cm	Dépend de la qualité des fichiers JPEG	<ul style="list-style-type: none"> <li>Le JPEG est enregistré sous la forme d'un signal numérique offrant une meilleure durabilité de la qualité d'image.</li> </ul>
		8 cm		
	Audio + Video	12 cm	Dépend de la qualité des fichiers DivX	<ul style="list-style-type: none"> <li>Video &amp; Audio avec la technologie de compression MPEG-4.</li> </ul>
		8 cm		

\*: Facultatif.

# 1. LA TELECOMMANDE

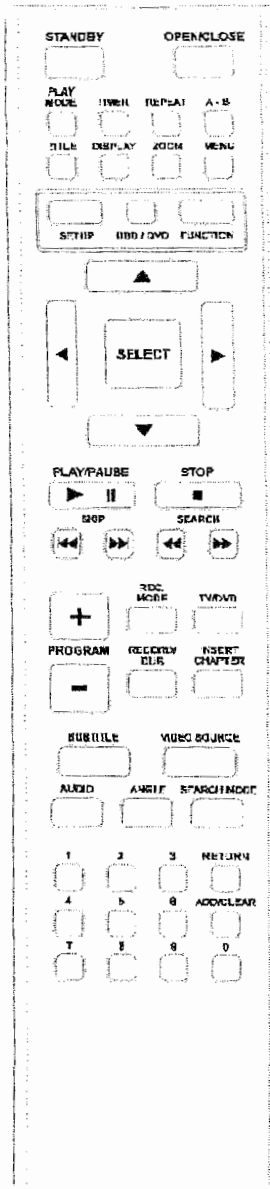

\*: Facultatif.

**STANDBY** : Pour allumer ou éteindre le lecteur.  
**OPEN/CLOSE** : Pour ouvrir/fermer le tiroir-disque.  
**PLAY MODE** : Pour changements du mode de lecture de plages MP3, CD-DA, JPEG et MPEG  
**TIMER** : Pour programmer un enregistrement ou pour changer/effacer des enregistrement préprogrammés.  
**REPEAT** : Pour une lecture répétée de titres, chapitres et plages. Il n'est possible que l'option 'répéter titre' pour les titres sur les disque dur.  
**A-B** : Répéter un passage d'un point A à un point B.  
**TITLE** : Pour choisir le menu titre sur les disques DVD si la fonction est supportée par le DVD.  
**DISPLAY** : Pour ouvrir les menus d'affichage et l'information de navigation. En plus, il trie les titres sur le disque dur.  
**ZOOM** : Agrandit l'image  
**MENU** : Affiche le menu DVD ou (S)VCD.  
**SETUP** : Pour ouvrir et fermer le menu du système.  
**HDD/DVD** : Pour commuter entre la fenêtre de la liste des titres sur le disque dur et  
**FUNCTION** : Pour ouvrir le menu Fonctions.  
**(◀▶/▲/▼)** : Pour naviguer à l'intérieur des menus. (▶) - Reprenez la lecture durant le time shifting. ◀ - Sauter durant le time shifting.  
**SELECT** : Pour sélectionner une fonction/valeur.  
**PLAY/PAUSE(▶/||)** : Pour la lecture des disques. Si vous appuyez sur cette touche en cours de lecture, l'opération est interrompue (pause). Utilisez aussi cette touche pour aller en lecture de disque à partir du début en mode moniteur.  
**STOP (■)** : Arrête la lecture/l'enregistrement.  
**SKIP (◀◀)** : Appuyez sur cette touche en cours de lecture: Chapitre/film précédent ou fichier précédent. Appuyez sur cette touche en mode de pause: Montre l'image précédente chaque fois que vous actionnez la touche.  
**SKIP (▶▶)** : Appuyez sur cette touche en cours de lecture: Chapitre/film suivant ou fichier suivant. Appuyez sur cette touche en mode de pause: Montre l'image suivante chaque fois que vous actionnez la touche.  
**SEARCH(▶▶▶)(◀◀◀)** : Lecture avant rapide et retour rapide en x2, x4, x8, x16 et x32. En mode de pause, ralenti avant et arrière.  
**REC MODE** : Sélectionne la qualité et la durée d'enregistrement sauf le mode de time shift.  
**TV/DVD** : Active/désactive la prise de sortie PÉRITEL du téléviseur. Vous pouvez ainsi voir un autre programme sur le téléviseur pendant que le DVD enregistreur enregistre un autre programme ou une autre source, sans avoir à débrancher le câble péritel.  
**RECORD/DUB** : Enregistre la source vidéo sélectionnée ou démarre le copiage, et reprend l'enregistrement interrompu. Active l'enregistrement avec arrêt automatique pendant que l'enregistrement est en cours. (Pour l'archivage USB\*, il commute à la fenêtre d'archive et démarre l'archivage USB\*\*)  
**INSERT CHAPTER** : Pour insérer un chapitre manuellement pendant l'enregistrement sur DVD.  
**SUBTITLE** : Si supporté par le DVD, change la langue de sous-titrage, l'active ou la désactive. (Également pour DivX\*\*).  
**VIDEO SOURCE** : Pour choisir la source vidéo par ordre de Tuner TV, entrée péritel, CVBS avant, S-Vidéo avant, DV\*et disque /USB\*\*.  
**AUDIO** : Si supporté par le DVD, bascule entre les différents formats audio pendant la lecture de DVD.  
**ANGLE** : Sélectionne l'angle à partir duquel la scène doit être vue. Ceci ne fonctionne que lorsque plusieurs angles existent pour une scène.  
**SEARCH MODE** : Appuyez sur cette touche pour vous déplacer vers un (e) titre/chapitre/plage/heure désirer sur le disque.  
**RETURN** : Retourner au menu précédent sur un DVD. Sert également à retourner au dossier antérieur pour le Menu CD et le Menu de configuration.  
**0-9** : Touches numériques: 0- 9.  
**ADD/CLEAR** : Ajoute les fichiers pour faire la liste de lecture en mode de lecture PROGRAM. Ajoute aussi les titres pour le Copiage dans la fenêtre de liste des titres. Efface le nombre qui vient d'être entré. Supprime aussi des fichiers de la liste de lecture en mode de lecture PROGRAM et supprime des titres pour le Copiage dans la fenêtre de liste des titres et supprime l'enregistrement avec minuterie.  
**PROGRAM+** : Pour aller sur la chaîne suivante lorsque vous regardez la télévision.  
**PROGRAM-** : Pour aller sur la chaîne précédente lorsque vous regardez la télévision.

\*: Facultatif.

### 1.1.1 PLACER LES PILES DANS LA TELECOMMANDE

La télécommande et ses piles sont emballées séparément dans le carton d'origine du DVD enregistreur. Vous devez installer les piles dans la télécommande avant de pouvoir l'utiliser.

- Prenez la télécommande du DVD enregistreur et les piles fournies (2 x 1.5Volt piles) (R03/AAA) .
- Ouvrez le compartiment des piles, insérez les piles comme sur l'image, puis refermez le compartiment.
- La portée de la télécommande est d'environ 5 à 10 mètres.

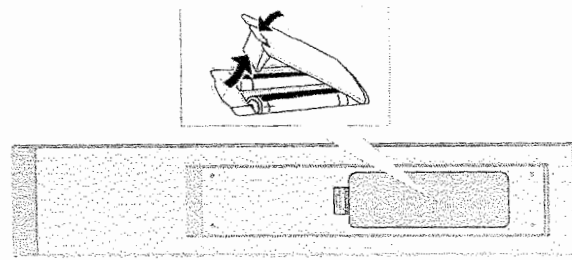

Détecteur signal télécommande

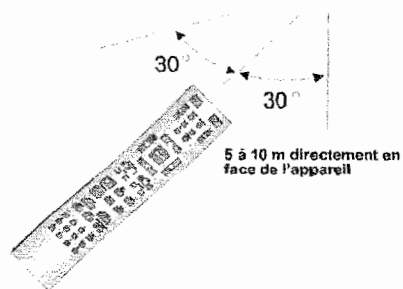

\*: Facultatif.



## 1.2 FONCTIONS DU PANNEAU AVANT

RW200(\*facultatif)

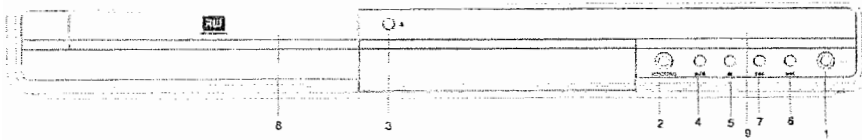

RW300(\*facultatif)

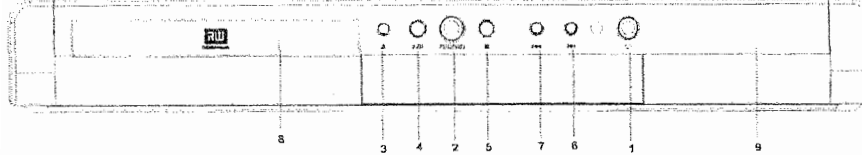

RW400

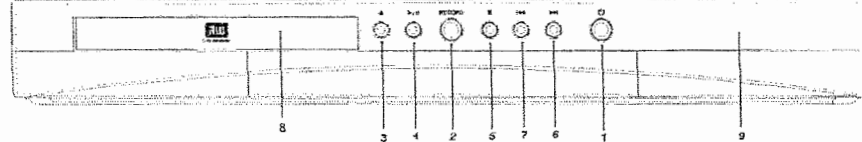

- |                                      |   |
|--------------------------------------|---|
| 1. STANDBY                           | : Pour allumer ou éteindre le lecteur.  |
| 2. RECORD                            | : Enregistre la source vidéo sélectionnée.  |
| 3. OPEN/CLOSE ▲                      | : Ouvre/ferme le tiroir-disque.   |
| 4. PLAY/PAUSE (▶ /   )               | : Lecture/Pause du disque. Pour tout titre de DVD dont le menu principal offre l'arrêt sur image, ce bouton fonctionne comme "bouton de sélection" (sélectionne l'objet en surbrillance) du menu principal. Sinon le disque empêche cette fonction « lecture / pause » d'agir sur le menu principal et s'affiche. |
| 5. STOP (■)                          | : Arrête la lecture/l'enregistrement.   |
| 6. SKIP FORWARD (▶▶)                 | : Pour aller sur la chaîne suivante lorsque vous regardez la télévision. /Lecture de chapitre/titre/page/fichier suivant.   |
| 7. SKIP BACKWARD (◀◀)                | : Pour aller sur la chaîne précédente lorsque vous regardez la télévision. /Lecture de chapitre/titre/page/fichier précédent.   |
| 8. TIROIR-DISQUE                     | : Placez un disque sur le tiroir-disque.  |
| 9. AFFICHAGES DU PANNEAU AVANT (VFD) | : Indique la durée de lecture, le titre, le chapitre/la page, etc.  |

## 1.3 BRANCHEMENTS DU PANNEAU AVANT

DV\*in : Prise d'entrée pour branchement DV\*.

USB\* in : Prise d'entrée pour branchement USB\*.

S-VIDEO in : Prise S-Vidéo: Branchement de source S-Vidéo.

CVBS in : Prise d'entrée vidéo: Branchement de source vidéo composite (caméra, magnétoscope, boîtier décodeur).

AUDIO L/R in : Prise d'entrée audio gauche/droite: Les entrées audio gauche/droite sont utilisées à la fois pour S-Vidéo et CVBS.

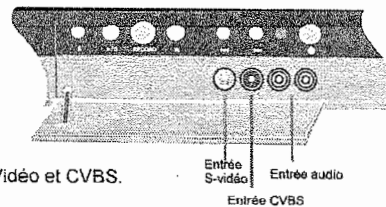

\*: Facultatif.

## 1.4 BRANCHEMENTS DU PANNEAU ARRIÈRE

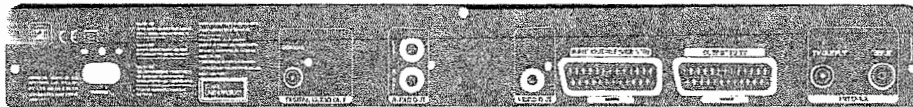

- ANTENNA INPUT** : Entrée antenne : Branchement de l'antenne.
- ANTENNA TV OUTPUT** : Branchement du téléviseur.
- OUTPUT TO TV** : Prise péritel 1 (AV-1) : Brancher à la prise d'entrée péritel du téléviseur.  
Sortie RGB.
- INPUT/OUTPUT (VCR,STB)** : Prise péritel 2 (AV-2): Branchement d'un appareil externe (récepteur satellite, boîtier décodeur, magnétoscope, caméra, etc.)
- CVBS (Composite)** : Sortie vidéo : Branchement du téléviseur avec une sortie vidéo (CVBS, Vidéo composite).
- SORTIE S-VIDEO** : Sortie vidéo : Branchement à un téléviseur compatible S-Vidéo.
- SORTIE VIDEO COMPOSANTE\*(facultatif)** : Pour connecter le téléviseur à une Entrée Composante appropriée.
- Branchements AUDIO ( AUDIO OUT )** :
- Pour lecteurs-enregistreurs à 2 canaux :  
Effectue la connexion avec un amplificateur AV au moyen de 2 cordons RCA (Gauche, Droite).
- SORTIE AUDIO NUMÉRIQUE (OPTIQUE)\* (facultatif)**: Raccordement à un composant audio numérique via un câble à fibre optique numérique.
- SORTIE AUDIO NUMÉRIQUE (COAXIALE)**: Raccordement à un composant audio numérique via un câble coaxial numérique.

\*: Facultatif.

## 1.5 ICONES FAÇADE LCD



TITLE	: Affiche le numéro du titre sélectionné/joué (DVD)
TRK	: Affiche la plage sélectionnée/jouée (CDDA/MP3/JPEG/MPEG)
DVD	: Affiche le disque DVD inséré: DVD/DVD-R/DVD-RW
DVD R	: Affiche le disque DVD inséré: DVD+R
DVD RW	: Affiche le disque DVD inséré: DVD+RW
(S)VCD	: Affiche le disque (S)VCD inséré
CD	: Affiche le disque CD inséré
CHP	: Affiche le chapitre sélectionné/joué (DVD)
REMAIN	: Temps restant
DTS	: Le décodage DTS n'est pas supporté
DD	: Un signal audio Dolby Digital est disponible sur la sortie audio numérique
PCM	: Un signal audio PCM est disponible sur la sortie audio numérique
▶	: Lecture en cours
	: Lecture/enregistrement interrompu(e) (Pause)
REC	: Enregistrement en cours
TIMER	: Un enregistrement a été programmé avec minuteur
NICAM	: Le DVD enregistreur a détecté un signal audio Nicam
2 CH	: En cours de lecture, une tonalité HiFi/2 canaux a été détectée ou reçue.
5.1 CH	: En cours de lecture, une tonalité HiFi/6 canaux a été détectée ou reçue.
ZOOM	: Zoom en cours
↻	: Modes de répétition en cours
A → B	: Mode de répétition A → B en cours
☛	: Affichage de scènes à plusieurs angles.
HDD	: Indique que la liste de HDD est active ou bien lecture/enregistrement depuis HDD est en progrès.

### Attchage Multifonction / Texte

- Heure
- Durée de lecture du disque/titre
- Affichage du numéro de programme d'une chaîne de télé/position/nom de chaîne/fonction
- Affichage d'informations, avertissements

## 1.6 MESSAGES SUR L'ECRAN LCD DU DVD ENREGISTREUR

Les messages suivants peuvent apparaître sur l'écran d'affichage de votre DVD enregistreur:

OPEN	: Le tiroir-disque est ouvert
CLOSE	: Le tiroir-disque est en train de se fermer
LOAD	: Le disque est en train d'être lu
NO DISC	: Aucun disque n'a été inséré pour enregistrer. Si un disque a été inséré, c'est peut-être qu'il ne peut pas être lu.
ERROR	: Erreur de disque, mauvais disque
UPDATE	: Mise à jour
BLANK	: Le disque inséré est vierge
MENU	: En lecture de fichiers, menu de fichiers
STOP	: Arrête la lecture du contenu
ROOT	: Dans le menu principal pour contenu enregistré
DV*IN	: Source DV
COMPOSITE	: Source CVBS
S-VIDÉO	: Source S-Vidéo
SCART-IN	: Source péritel
PREPARING	: Préparation en cours d'un nouveau disque DVD+R ou DVD+RW
SETUP	: Le menu de configuration est actif sur l'écran
FINALIZE	: Finalisation en cours d'un disque DVD+R
FINISH	: La procédure de mise à jour est terminée
DUBBING	: Copiage est en cours.

\*: Facultatif.

## 2. INSTALLATION DE VOTRE DVD ENREGISTREUR

### INTRODUCTION

La configuration englobe des options de réglage générales comme la langue, l'horloge, etc. qui sont applicables aux fonctions de lecture en enregistrement DVD. D'autres options de configuration sont applicables à des fonctions spécifiques du DVD enregistreur.

### 2.1 MENU D'INSTALLATION

#### 2.1.1 Configuration Initiale

1. Sélection de langue OSD.



2. Sélection du pays.

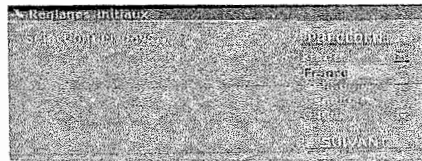

3. Recherche de programmes automatiques.

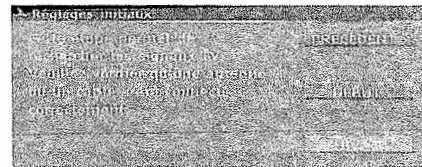

4. Utilisez les touches directionnelles ▲ / ▼ pour sélectionner la fenêtre de la date, puis appuyez sur SELECT pour éditer la date. Vous pouvez venir sur la place que vous changez en utilisant les touches directionnelles ◀ / ▶ et changez la date du système en utilisant les touches numériques et les touches directionnelles ▲ / ▼.

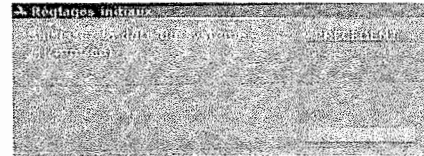

5. Vous pouvez également régler l'horloge du système en suivant les mêmes étapes décrites ci-dessus.

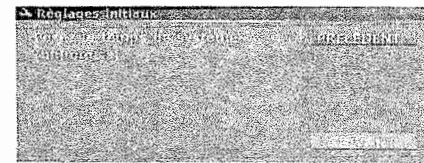

6. Terminez la configuration initiale.

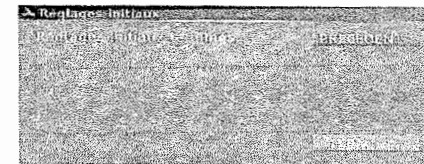

\*: Facultatif.

## 2.2 MENU FONCTIONS

### INTRODUCTION

Ce menu sert un menu raccourci pour commuter à la lecture DVD, mode de moniteur timeshift, menu réglage, menu de l'enregistrement avec timer, USB\* et la lecture de disque dur. Vous pouvez naviguer sur ces articles et appuyez sur SELECT lorsque vous êtes sur l'un d'eux pour y commuter. Si vous attendez plus que 5 secondes, le menu sera fermé.

**DVD** – Commutez sur la fenêtre de lecture DVD.

**TV/Video** – Commutez sur le mode de moniteur timeshift.

**Setup** – Commutez sur le menu réglage.

**Enregistrement avec timer** – Commutez au menu d'enregistrement avec timer.

**USB\*** – Commutez sur la fenêtre de lecture USB\*.

**HDD** – Commutez sur la fenêtre de lecture des titres sur le disque dur.

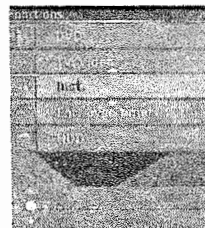

### 2.3 MENU DE CONFIGURATION

Quand vous appuyez sur la touche SETUP sur la télécommande ou sélectionnez Setup depuis le menu FONCTIONS, un menu sera affiché. Vous pouvez utiliser les touches directionnelles pour la navigation et la touche SELECT pour changer l'option en surbrillance.

**REMARQUE** : Certaines rubriques du menu de configuration ne sont pas disponibles en cours de lecture ou en mode moniteur.

#### 2.3.1 ENREGISTREMENT

##### 2.3.1.1 Repérages de Chapitre Automatique

Quand "Repérage automatique de chapitre" est sur ON, des chapitres sont créés automatiquement à l'intérieur d'un titre à intervalles régulier prédéfini ( 5 mn, 10 mn, 20 mn, 30 mn). Vous pouvez annuler cette fonction en choisissant l'option « Off ».

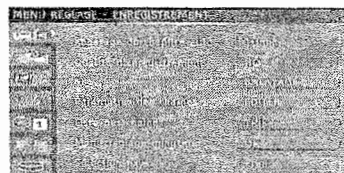

##### 2.3.1.2 Qualité d'Enregistrement

Vous pouvez choisir le niveau de qualité pour adapter l'enregistrement. Chaque niveau de qualité offre une durée d'enregistrement différente que vous trouvez dans la liste suivante :

- HQ : High Quality (qualité supérieure)-60 min
- SP : Standard Play (qualité des DVD préenregistrés)-120 min
- LP : Long Play (qualité d'image S-VHS) -180min
- EP : Extended Play (meilleure qualité d'image queVHS)-240min
- SLP : Super Long Play (qualité d'image VHS)-360 min



Si vous changez la qualité d'enregistrement au mode de Décalage de Temps, la mémoire tampon sera régénérée. Par conséquent, un message de confirmation sera affiché avant de changer la qualité.

##### 2.3.1.3 APS

Effectue une recherche automatique de toutes les chaînes pré-réglées à l'antenne. La liste de chaînes actuelle est initialement effacée. Si vous préférez faire l'APS en mode de moniteur au décalage de temps, un message de confirmation disant « le direct différé sera terminé » est affiché. (avec stéréo décodant) Si vous choisissez de continuer, le balayage des chaînes commence. (sans stéréo décodant) Si vous choisissez de continuer, il vous demande à définir le standard d'émission de défaut pour les chaînes dans votre région.

Si vous choisissez de continuer, la recherche de chaîne démarre.

**REMARQUE** : L'opération APS peut durer longtemps.

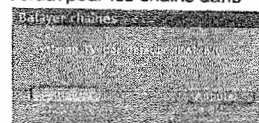

\*: Facultatif.

### 2.3.1.4 Paramètres Des Chaînes

Vous pouvez modifier les paramètres des dernières chaînes réglées. Vous pouvez choisir « Type de recherche », ou « Bande », ou écrire dans le champ « Nom ». La rubrique « Standard » sera remise à jour selon les paramètres de la chaîne réglée. Avec les champs « Chaîne » / « Fréquence », vous pouvez directement entrer le numéro de la chaîne/de la fréquence, ou vous pouvez appuyer sur les touches directionnelles pour un réglage manuel.

Lorsque vous sélectionnez l'option « Standard » du champ « Bande », la recherche se fait uniquement sur bande C et non sur Bande S. Si vous sélectionnez l'option « Câble », la recherche se fait sur Bande S et Bande C.

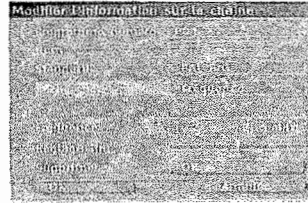
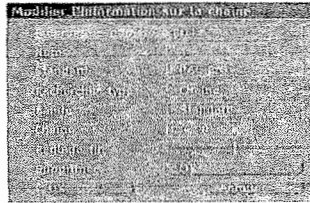

**NOTE :** Le Décalage de Temps sera terminé si vous effectuez des opérations d'édition sur les chaînes. Avant d'entrer à ce menu, un message de confirmation expliquant cette situation.

### 2.3.1.5 Liste Des Chaînes

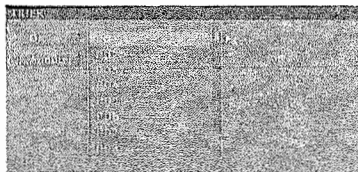

Vous pouvez consulter et/ou trier toutes les chaînes mémorisées en utilisant cette rubrique du menu.

Vous pouvez accéder le menu de modification de chaîne (voyez 2.3.1.4) en appuyant sur le bouton Select dans le tableau de programme.

### 2.3.1.6 Menu Réglage Minuterie

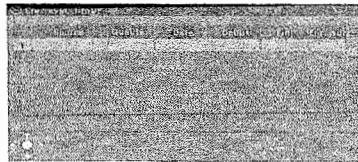

Vous pouvez voir une liste de tous les enregistrements pré-réglés, changer la liste d'enregistrements, ou régler le minuteur pour un nouvel enregistrement en utilisant cette option du menu. Ce menu peut aussi être activé en appuyant sur la touche TIMER de la télécommande.

Si vous choisissez SELECT sur un élément vide dans la liste, un menu supplémentaire arrive sur l'écran. Pour plus d'informations, veuillez consulter la section 3.5.

### 2.3.1.7 Sélection Pays

Il énumère les pays disponibles et vous permet de choisir le pays pour assortir des chaînes trouvés pendant l'APS, conformément.

**REMARQUE :** Pour obtenir un bon réglage, une nomination des chaînes et un tri corrects, vérifiez que votre pays a été sélectionné.

\*: Facultatif.

## 2.3.2 VIDEO

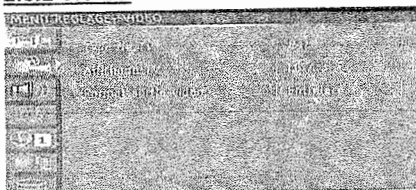

### 2.3.2.1 Type de TV

**MULTI:** Sélectionnez cette option si votre téléviseur supporte les deux systèmes NTSC et PAL.

**PAL:** Sélectionnez cette option si votre téléviseur supporte uniquement le système PAL.

**NTSC:** Sélectionnez cette option si votre téléviseur supporte uniquement le système NTSC.

### 2.3.2.2 Affichage TV

Selon votre type de téléviseur, ce menu permet d'afficher l'image sur la totalité de l'écran.



4:3 LB



4:3 PS



16:9 WS

**4:3 LB:** Format Letter Box - Affiche sur un écran 16 :9 une source vidéo au format 4:3.

Vous permet de voir des films dans leur format original. L'image est entière et non déformée, mais elle n'occupera pas tout l'écran.

**4:3 PS:** Format Pan & Scan - Affiche sur un écran 4 :3 une source vidéo au format 16:9.

Permet au film de remplir entièrement l'écran de votre TV, cependant l'image sera tronquée à gauche et à droite.

**16:9 WS:** Format Wide Screen - Affiche sur un écran 16.9 une source vidéo au format 16:9.

Sélectionnez ce mode si vous disposez d'une TV 16:9 et que la source vidéo est diffusé dans ce format (exemple : DVD).

**Remarque :** Selon le format du disque de DVD, (exemple 2.35:1) l'image peut avoir des lignes noires au-dessus et en-dessous de l'image.

### 2.2.2.4 FORMAT DE SORTIE VIDEO\*(FACULTATIF)

Cette rubrique de menu permet à l'utilisateur de sélectionner une sortie vidéo comme « Progressive » ou « Entrelacée ».

Lorsqu'une option progressive a été sélectionnée, un message de confirmation est affiché et informe que l'option sélectionnée sera annulée au bout d'un moment si l'utilisateur n'active aucune touche.

#### REMARQUE :

Vous pouvez uniquement obtenir une sortie progressive avec un téléviseur progressif, sinon, l'image ne sera pas bien rendue.

Si votre sélection et le téléviseur ne correspondent pas, utilisez les raccourcis suivants :

CLEAR, CLEAR, 5: Bascule en mode progressif

CLEAR, CLEAR, 6: Bascule en mode entrelacé

## 2.3.3 AUDIO

### 2.3.3.1 Downmix

Le mode Downmix réduit les canaux 5.1 sur deux canaux. Réglez ces options selon les enceintes installées de votre système Home Entertainment.



\*: Facultatit.

**Stereo:** Deux canaux stéréo. Utilisez cette option si vous avez un téléviseur stéréo ou un système HiFi stéréo.

**Surround:** Sortie surround codée.

### **2.3.3.2. Sortie S-PDIF**

La rubrique peut être sélectionnée en « RAW » ou « LPCM ».

### **2.3.3.3. Sortie LPCM**

Les options offertes sont « LPCM 96K » ou « LPCM 48K ». Choisissez « LPCM 96k » seulement si votre AV amplificateur/récepteur est compatible avec 96K taux de prélèvement d'audio. Sinon laissez en « LPCM 96K »

### **2.3.3.4 Plage Dynamique**

L'étendue dynamique ajuste le retour de fréquence. Cette fonction est utile pour baisser le niveau de son élevé de certains passages (explosions, accidents de voiture, etc.), tout en maintenant un niveau de son assez élevé pour entendre les passages dont le niveau du son plus bas.

**Full:** L'étendue entre le plus haut et le plus bas est comprimée au maximum.

**Off:** Il n'y a pas de compression. Vous pouvez ajuster le niveau d'étendue dynamique sur différents niveaux entre « off » et « full ». Les autres paramètres sont exprimées comme des fractions de l'étendue dynamique complète « sur tout l'écran ».

## **2.3.4 LANGUE**

### **2.3.4.1 Langue d'Affichage à L'Écran**

Avec cette option, vous pouvez changer la langue OSD par défaut.



### **2.3.4.2 Langue Audio**

Avec cette option, vous pouvez changer la langue audio par défaut. La langue audio sélectionnée sera activée si elle est supportée par le disque joué.

### **2.3.4.3 Langue Sous-Titres**

Avec cette option, vous pouvez sélectionner la langue de sous-titrage par défaut pour les disques DVD. La langue de sous-titrage sélectionnée sera activée si elle est supportée par le disque joué.

### **2.3.4.4 Langue du Menu Disque**

Avec cette option, l'utilisateur peut sélectionner une langue de menu de disque par défaut. La langue du menu du disque DVD sélectionnée sera activée si elle est supportée par le disque joué.

## **2.3.5 DATE/HORAIRE**

### **2.3.5.1 Réglage Date et Heure**

Vous pouvez changer les paramètres de date et d'heure si l'option "Manuel" a été sélectionnée. Sinon les paramètres de date et d'heure seront automatiquement réglés selon le « Programme » sélectionné.



### **2.3.5.2 Programme**

Cette option sert à sélectionner le programme pour un réglage automatique de la date et de l'heure. Vous pouvez sélectionner un des programmes de la liste pour un réglage automatique de la date et l'heure.

**NOTE :** La date et l'heure seront automatiquement mises à jour une fois que vous accordez à la chaîne choisie dans l'option de Program. Si vous êtes déjà accordé à une chaîne en arrière-plan, veuillez commuter sur une autre chaîne et puis raccordez de nouveau à cette chaîne.

### **2.3.5.3 Date (jj / mm/ aaaa)**

Avec cette option du menu, vous pouvez régler la date si l'option « Réglage Date – Heure » est sur « Manuel ». Le format de date sera « jour/mois/année ».

\*: Facultatif.



### 2.3.5.4 Horaire (hh : mn)

Avec cette option du menu, vous pouvez régler l'heure si l'option « Réglage Date – Horaire » est sur « Manuel ». Le format de l'heure sera « heure: minute ».

## 2.3.6 PRÉFÉRENCES

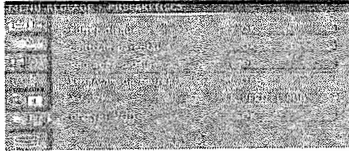

### 2.3.6.1 Éditer Disque

**EFFACER DISQUE OPTIQUE** : Cette option est utilisée pour effacer un disque DVD+RW enregistré. Une boîte de dialogue d'avertissement apparaîtra et vous demandera si vous souhaitez l'effacer ou non. Sélectionnez Oui pour effacer le disque, ou Non pour retourner sur le Menu de configuration.

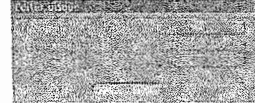

**NOTE** : Cette option ne peut être activée qu'au cas où le disque n'est pas utilisé. Si vous êtes en train de jouer le disque ou voir le menu de titre (Root), veuillez sortir de mode DVD et sélectionnez cette option de menu afin d'effacer le disque.

**TERMINER LE DISQUE** : Cette option est utilisée pour terminer un disque DVD+R enregistré. Ce n'est pas possible de faire n'importe quelle opération sur le disque après ce processus. Une boîte de dialogue d'avertissement apparaîtra et vous demandera si vous souhaitez l'effacer ou non. Sélectionnez Oui pour commencer à effacer le disque, ou Non pour retourner sur le Menu de configuration.

**EDITER DISQUE** : Cette option est utilisée pour voir le Menu Éditer Disque des disques DVD+R/RW. Vous pouvez effectuer les opérations d'éditer disque comme lecture de disque, renommer le disque ou enregistrer un nouveau titre avec ce menu. Pour les détails, veuillez referer à Section 3.2.4.

### 2.3.6.2 Contrôle Parental

L'option niveau parental n'est pas accessible en mode RESUME (Reprise différé de la programmation). La lecture de certains DVD peut être sujette à restriction selon l'âge des utilisateurs. La fonction de « Contrôle Parental » permet de soumettre la lecture à des restrictions des capacités de visionnage. Cette option est au préalable prédéfinie par les parents.

#### ➤ **NIVEAU DE CONTROLE PARENTAL**

Le niveau de contrôle parental peut être réglé sur un de huit niveaux ou sur « NO PARENTAL ». Le niveau « AUCUN CONTROLE PARENTAL » étant le plus bas (aucune limitation)

Le niveau « 8 ADULTE » interdisant l'accès au DVD interdit aux mineurs.



Vous ne pouvez visionner que les disques DVD ayant le même niveau de contrôle parental ou un niveau inférieur à celui du prédéfini dans ce menu.

#### ➤ **CHANGEMENT DE MOT DE PASSE**

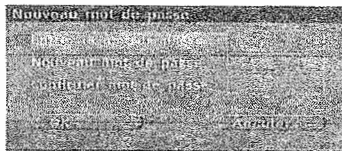

Le mot de passe pour le contrôle parental peut être réglé et changé en utilisant cette option.

Le mot de passe par défaut est : 0000.

Vous devez régler un nouveau mot de passe à l'aide du pavé numérique de votre télécommande lors du réglage du mode parentale.

Vous devez saisir ce mot de passe chaque fois que vous voulez regarder un film avec un niveau parental plus élevé, ou que vous souhaitez modifier le niveau parental du système.

Pour changer le mot de passe, on vous demande de saisir votre ancien mot de passe. Vous pourrez ensuite saisir un nouveau mot de passe.

**Mot de Passe** : Entrez votre actuel mot de passe (quatre chiffres que vous avez entré au préalable) et sélectionnez « OK ».

\*: Facultatif.

**Nou Mot de Passe** : Entrez votre choix de nouveau mot de passe ; sélectionnez « OK ».  
**Confirmer Mot de Passe** : Confirmez votre nouveau mot de passe en l'entrant de nouveau. Sélectionnez « OK ». Votre nouveau mot de passe prend désormais effet.

**Note** : N'oubliez pas votre mot de passe. Si vous l'oubliez, vous pouvez utiliser le mot de passe dans la dernière page.

### **2.3.6.3 Réglage d'Usine**

Pour installer votre enregistreur choisir l'option factory defaults du menu General Setup. L'appareil se mettra en mode veille automatiquement. Lorsque la touche de veille est actionnée pour allumer l'appareil, l'installation commence.

**ATTENTION**: Le niveau de contrôle parental et le mot de passe ne sont pas modifiés.

### **2.3.6.4 Économie de Courant**

Si le mode économiseur d'énergie est réglé sur « On », l'appareil bascule en état de veille ÉCONOMISEUR D'ÉNERGIE au lieu de l'état de veille normal lorsque vous appuyez sur la touche STANDBY de la télécommande.

En mode ÉCONOMISEUR D'ÉNERGIE, l'heure n'est pas affichée sur la façade LCD et seule la touche STANDBY fonctionne sur la télécommande ou le panneau avant.

Si le mode économiseur d'énergie est réglé sur « Off », l'appareil bascule toujours en état de veille normal lorsque la touche STANDBY est activée.

### **2.3.6.5 AV-2**

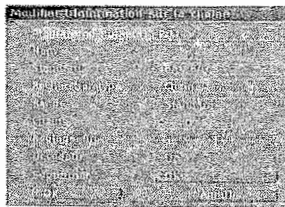

Cette option permet de sélectionner la source vidéo en AV2 parmi les choix suivants :

- Décodeur
- Péritel CINCH (vidéo composite)
- Péritel RVB

**Notes**: En mode Décodeur, le mode "Péritel CINCH (vidéo composite) ou Péritel RVB" disparaît de la liste des sources vidéo disponibles (AV2 fonctionnera uniquement en mode "Décodeur").

### **2.3.6.6 DIVX\*(R) VOD**

Cette option vous permet de visionner des disques DivX\*DRM (Digital Rights Management). Lorsque vous sélectionnez cette option, vous recevez un code d'inscription DivX\*. Selon l'information affichée à l'écran, vous pourrez télécharger les films et visionner des disques DivX\*DRM

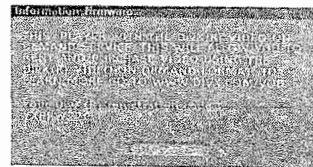

## **2.3.7 HDD**

### **2.3.7.1 Mode Buffer Dir. Diff.**

Cette option est utilisée pour conserver des données de décalage de temps ou pas.

Si l'option de mémoire tampon au décalage de temps (Mode Buffer Dir. Diff.) sélectionnée comme "Renouveler", l'information de mémoire tampon sera perdue et le décalage de temps sera commencé à partir de début quand vous changez la chaîne ou la source vidéo.

Si "Conserver" est choisi, l'information de mémoire tampon sera maintenue pendant la navigation de chaîne ou de source.



### **2.3.7.2 Info Disque Dur**

Quand vous appuyez sur la touche VOD dans ce menu, un nouveau menu s'affiche ; numéro de titre, taille DD, espace utilisé et restant dans l'info DD est montré comme Gbytes.

\*: Facultatif.

### 2.3.7.3 Effacer Disque Dur

Cette option est utilisée afin d'effacer tous les titres sur le disque dur. Un message d'avertissement demandant si vous voulez effacer ou pas sera montré. Choisissez 'Oui' pour commencer à effacer le disque dur, ou choisissez 'Non' pour retourner au menu réglage. Après l'opération d'effacement, l'appareil commute automatiquement sur le mode de veille.

**NOTE:** Il faut procéder attentivement car cette opération est irréversible.

## 3. ENREGISTREMENT

### 3.1 RÉGLAGE D'ENREGISTREMENT

#### 3.1.1 Qualité d'Enregistrement

Vous pouvez sélectionner jusqu'à cinq qualités d'enregistrements afin de définir la qualité d'image des enregistrements et la quantité d'espace que vous souhaitez utiliser sur DD. Les enregistrements à qualités supérieures consomment plus d'espace sur DD que ceux de basse qualité.

Vous pouvez aussi changer les qualités d'enregistrement en appuyant sur la touche **RECORD MODE** sur la télécommande en mode de moniteur sans décalage de temps.

Qualité d'Enregistrement	Durée d'Enregistrement (4,7GB DVD)	Durée d'Enregistrement (160GB, HDD)
HQ (Qualité Supérieure)	~ 1 Heure	~ 37 Heures
SP (Lecture Standard)	~ 2 Heures	~ 74 Heures
LP (Lecture Longue)	~ 3 Heures	~ 101 Heures
EP (Lecture Prolongée)	~ 4 Heures	~ 141 Heures
SLP (Lecture Super Longue)	~ 6 Heures	~ 211 Heures

**NOTE :** Pendant le décalage de temps, des changements de qualité d'enregistrement ne peuvent être renouvelés à moins que vous commutiez entre les modes moniteur avec ou sans décalage de temps.

#### 3.1.2 Choisir Une Source

Modes de source d'entrée vidéo : Tuner TV, PériTel, CVBS avant, S-Vidéo avant, USB\* et DV\*. Veuillez vérifier d'abord vos réglages et assemblez les configurations correctes pour que le processus d'enregistrement commence. Afin de naviguer entre les sources vidéo, appuyez sur la touche **VIDEO SOURCE** sur la télécommande.

Si vous appuyez sur la touche **VIDEO SOURCE** sur la télécommande en mode DD ou sélectionnez la rubrique TV/Vidéo depuis le menu Fonctions, cela commute sur le mode moniteur avec décalage de temps. En ce mode, vous ne pouvez qu'enregistrer sur le disque dur.

#### 3.1.3 Enregistrement Avec Arrêt Automatique (One Touch Recording)

La durée d'enregistrement est augmentée de 30 minutes à chaque fois vous appuyez sur la touche **RECORD/DUB** après que l'enregistrement a été démarré.

La liste de minuterie est circulaire. Selon la qualité d'enregistrement et l'espace vide disponible sur le disque / disque dur, après avoir atteint à la durée maximum d'enregistrement, cela retourne au mode OTR annulé.

#### 3.1.4 Comment Regarder Une Autre Chaîne Durant Un Enregistrement ?

Cette fonction n'est valable que si vous avez branché l'appareil à un téléviseur par périTel. Appuyez sur la touche **TV/DVD** sur la télécommande. La sortie périTel de l'appareil est ainsi désactivée. En utilisant la télécommande de votre téléviseur, vous pouvez naviguer à travers les chaînes enregistrées sur votre téléviseur et les regarder. Afin d'activer la sortie PÉRITEL de votre enregistreur DVD, appuyez sur la touche **TV/DVD** de nouveau.

\*: Facultatit.

## **3.2 ENREGISTREMENT SUR DVD**

### **3.2.1 Information Générale**

Avec cet enregistreur DVD, vous pouvez enregistrer sur deux types de DVD.

**DVD+RW** : Vous pouvez enregistrer et effacer ce disque plusieurs fois.

**DVD+R** : Ce type de disque peut uniquement être enregistré jusqu'à ce que le disque soit plein ou jusqu'à ce que vous finalisiez le disque. Après cela, il est impossible d'effectuer d'autres enregistrements une fois que le disque est plein.

**NOTE** : Si le disque est déjà enregistré, formaté ou effacé sur un autre enregistreur ou PC, veuillez effacer d'abord le disque avec cet appareil avant de commencer l'opération d'enregistrement.

### **3.2.2 Enregistrement**

Après vous vous êtes assuré des configurations de votre appareil et d'enregistrement général, vérifiez s'il y a un DVD enregistrable dans le tiroir disque ou pas. Afin de démarrer l'enregistrement manuel sur DVD, vous devriez commuter sur le mode moniteur sans décalage de temps.

Appuyez sur la touche **VIDEO SOURCE** en mode DVD, cela commutera sur le mode moniteur sans décalage de temps. Quand vous commutez sur ce mode, vous verrez un affichage de statut d'enregistrement à l'écran. Sur cet affichage, vous pouvez voir l'état de système (Enregistrement en cours, stop, pause), la destination d'enregistrement, la qualité d'enregistrement et l'information de temps.

Assurez-vous que la destination est réglée à 'Disque Optique' sur l'affichage de statut d'enregistrement à l'écran. Si la destination est réglée à 'Disque Dur', appuyez sur la touche **HDD/DVD** en ce mode.

En ce mode, vous pouvez appuyer sur la touche **RECORD MODE** afin de changer la qualité d'enregistrement avant de démarrer l'enregistrement.

Puis, appuyez sur la touche **RECORD/DUB** sur la télécommande ou sur le panneau avant de l'appareil. Le processus d'enregistrement commence. Afin d'arrêter l'enregistrement, appuyez sur la touche **STOP**.

Appuyez sur la touche **PLAY/PAUSE** (▶ / II) pour interrompre l'enregistrement et sur **RECORD/DUB** pour le reprendre.

### **3.2.3 Insérer Des Chapitres**

La touche **INSERT CHAPTER** de la télécommande divise le chapitre actuel en deux chapitres à partir du moment où vous appuyez sur la touche (Uniquement pour DVD).

**NOTE**: Si vous essayez d'enregistrer sur un disque DVD+RW pré-enregistré qui a été enregistré sur une autre plateforme ou un PC, un message d'avertissement apparaît. Ce message explique que le disque n'est pas compatible et qu'il doit être effacé. Sélectionnez 'Oui' pour effacer le disque ou 'Non' pour annuler l'effacement et l'opération d'enregistrement.

**NOTE**: L'opération d'édition n'est pas possible si un disque DVD+R est entièrement enregistré.

### **3.2.4 Menu Édition de Disque**

Le menu d'édition de disque sera activé en appuyant sur la touche **DROÏT** ▶ de la télécommande sur l'image indexée du disque. Si vous appuyez sur la touche **HAUT** ▲ lorsque la première image de titre est marquée, vous pouvez voir l'image indexée du disque.

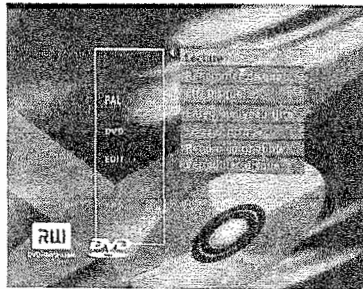

\* Pour DVD + RW

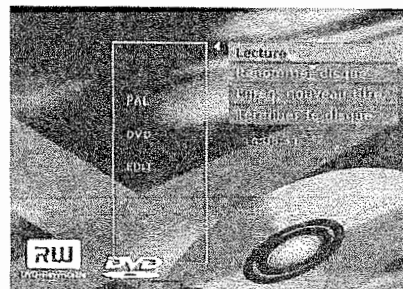

\* Pour DVD + R

\*: Facultatif.

**Lecture:** Vous pouvez procéder à la lecture du disque enregistré à partir du premier titre.

**Renommer disque:** Vous pouvez changer le nom du disque.

**Effacer disque optique:** Vous pouvez effacer le disque s'il s'agit d'un DVD+RW.

**Enregistrer nouveau titre:** Cette option vous permet d'enregistrer un nouveau titre sur le disque.

**Écraser disque:** Vous pouvez écraser tous les titres du disque.

**Verrouiller disque:** Vous pouvez verrouiller le disque afin de le protéger contre tout écrasement ou continuer à enregistrer. Vous êtes seul(e) à pouvoir lire le disque.

**Déverrouiller disque:** Vous pouvez déverrouiller le disque et continuer à enregistrer.

**REMARQUE :** Vous verrez l'option « Déverrouiller le disque » si vous sélectionnez l'option « Verrouiller le disque » avant.

**Rendre compatible:** Lorsque vous effectuez des opérations de chapitre (ajouter/effacer marqueur, cacher/montrez, etc.) sur un titre, cette option du menu apparaît sur le Menu du disque (uniquement avec DVD+RW).

Les DVD+RW n'ont pas besoin d'être finalisé. Pour utiliser ce type de disque sur un autre lecteur, vous devez utiliser l'option « rendre compatible ».

**REMARQUE :** L'opération Rendre compatible peut durer longtemps.

**Terminer le disque :** Le disque enregistré est finalisé. Vous ne pouvez plus effectuer d'opérations sur le disque après ce processus (uniquement pour DVD+R).

Quand il n'y a plus d'espace sur un disque DVD+R, le disque est finalisé automatiquement après avoir fini l'enregistrement. Par conséquent, il ne sera pas possible de faire davantage n'importe quelle opération d'édition.

### 3.2.5 Menu d'Édition de Titre

Le Menu de titre affiche une liste de toutes les actions que vous pouvez effectuer avec les titres enregistrés sur un disque enregistrable. Vous pouvez l'activer en appuyant sur la touche droite télécommande sur l'image indexée du titre.

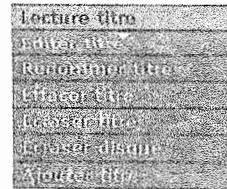

**Lecture du titre:** Vous pouvez appuyer sur SELECT et procéder à la lecture du titre sélectionnée sur le disque.

**Editer le titre:** Vous pouvez éditer les titres du disque. Un nouveau menu est affiché à l'écran, et vous pouvez insérer un marqueur de chapitre, cacher un chapitre, sélectionner une image indexée, ou diviser le titre en utilisant ce menu. (Voir Editer un titre)

**Renommer un titre:** Vous pouvez renommer un titre.

**Effacer un titre:** Cette option vous permet d'effacer le titre sélectionné (uniquement avec DVD+RW).

**Écraser un titre:** Vous pouvez écraser et enregistrer un autre titre sur le titre sélectionné (Le nouveau titre ne peut pas être plus long que celui à écraser).

**Écraser le disque:** Vous pouvez écraser tous les titres du disque.

**Ajouter un titre:** Un nouvel enregistrement peut être ajouté au dernier titre.

### 3.2.6 Éditer Un Titre

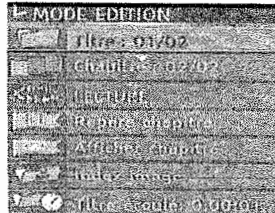

Pour entrer en mode d'édition de titre, sélectionnez le titre que vous souhaitez éditer avec les touches HAUT ▲/BAS ▼, puis appuyez sur DROITE ► et un menu contextuel s'affichera. À partir de ce menu contextuel, vous pouvez sélectionner l'option Editer un titre.

**Nombre de titres :** Pour voir le nombre de titres actuels / total de titres.

**Nombre de Chapitres :** Pour voir le nombre de chapitres actuels / total de chapitres.

**Opérations de lecture :** Statut d'opération actuel. Comprend LECTURE, PAUSE, STOP. Lecture rapide avant/arrière, lecture ralentie avant, ....

**Repère de chapitre :** Lorsque la fonction Insérer marqueur est sélectionnée en appuyant sur SELECT, un nouveau repère de chapitre est ajouté au point actuel.

Lorsque la fonction Effacer marqueur est sélectionnée en appuyant sur SELECT, le repère du chapitre actuel est effacé.

Lorsque la fonction Effacer tous les marqueurs est sélectionnée en appuyant sur SELECT, tous les repères de chapitre actuels sont effacés.

**Cacher ou montrer un chapitre :** Vous pouvez rendre un chapitre invisible en sélectionnant l'option « Cacher chapitre ». Les chapitres invisibles ne seront ignorés lors de la lecture du disque.

\*: Facultatif.

**Remarque :** Il n'est pas possible de cacher le premier chapitre du titre.

Si le chapitre actuel a été caché auparavant, le texte « Montrer chapitre » apparaît ; en sélectionnant cette option le chapitre sera de nouveau visible.

**Image indexée :** Lorsque vous souhaitez régler l'image actuelle comme image indexée en vignette pour le titre actuel, appuyez sur SELECT.

**Titre écoulé :** Affiche le temps écoulé du titre.

Pour quitter le mode d'édition, appuyez sur la touche TITLE.

**NOTE :** L'opération d'édition n'est pas possible si un disque DVD+R est entièrement enregistré.

### **3.3 ENREGISTREMENT SUR LE DISQUE DUR**

#### **3.3.1 Décalage de Temps**

Quand vous allumez l'appareil, s'il n'y a aucun disque à l'intérieur, cela commutera sur le mode décalage de temps et une barre sera affichée à l'écran.

Autres moyens pour commuter sur le mode décalage de temps sont : D'appuyer sur la touche **VIDEO SOURCE** quand on est en menu des titres sur le disque dur et de sélectionner l'option TV/Vidéo depuis le menu Fonctions.

Le décalage de temps vous permet d'enregistrer un programme sur TV sur la mémoire tampon pendant 60 minutes.

À n'importe quel moment vous pouvez interrompre et reprendre le programme en direct. Vous pouvez également rejouer les scènes déjà enregistrées sur la mémoire tampon, allant en arrière sur la barre de décalage de temps.

Durant le décalage de temps, vous pouvez appuyer sur **DISPLAY** afin de visionner l'information de statut et de l'aide à n'importe quel moment. Chaque fois que vous appuyez sur la touche **DISPLAY**, l'information de scène changera.

**DISPLAY (appuyée une fois) :** L'information de mémoire tampon au décalage de temps. Le Temps courant de lecture, durée de l'enregistrement, durée de l'enregistrement moins 1 heure, statut de mode tour, Statut de sauvegarder, l'information de Chaîne/Source

**DISPLAY (appuyée deux fois) :** L'information de touche et navigation

**DISPLAY (appuyée trois fois) :** Supprime tout

Lorsqu'on est en le mode décalage de temps, vous pouvez utiliser les touches suivantes :

<b>HDD/DVD:</b>	Liste des titres sur le disque dur
<b>FUNCTION:</b>	Pour ouvrir le menu Fonctions
<b>SETUP:</b>	Pour ouvrir le menu Réglages
<b>TIMER:</b>	Pour ouvrir le menu Enregistrement Programmé
<b>VIDEO SOURCE:</b>	Change la source vidéo
<b>PROGRAM +/-:</b>	Change la chaîne
<b>SEARCH(▶▶ / ◀◀) :</b>	Lecture avant arrière / rapide (En 3 vitesses différentes)
▶ :	Saute en avant de 30 secondes.
◀ :	Saute en arrière de 10 secondes.

**NOTE :** Durant le décalage de temps ou l'opération de sauvegarder, les 10 secondes de titre sauvé pourraient être perdus après avoir appuyé sur la touche **PLAY/PAUSE(▶ / ||)**.

**NOTE :** Il n'est pas possible de profiter du décalage de temps quand la source vidéo est DV\* Si vous voulez enregistrer les matériaux DV\* sur le DD, appuyez sur DV\* en menu fonctions. Alors, l'appareil sera en mode DV\* et la caméra DV\* peut être contrôlée par la télécommande.

**NOTE :** Si vous changez la source vidéo et le niveau de vidéo est différent (NTSC vs. PAL), la mémoire tampon au décalage de temps sera effacée.

**NOTE :** Durant le décalage de temps, un enregistrement avec Minuterie (Enregistrement programmé) peut s'afficher. Toutefois, ce n'est pas possible de regarder une chaîne dans le décalage de temps et enregistrer une autre chaîne simultanément. Par conséquent, un message de confirmation sera affiché demandant si vous voulez continuer à regarder la chaîne courante (sélectionnez l'option 'NO') ou procéder avec l'enregistrement programmé (sélectionnez l'option 'OUI'). S'il n'y a aucune réponse, l'enregistreur présume que l'enregistrement avec minuterie doit être démarré. Le message de confirmation sera affiché 3 minutes d'avant l'enregistrement avec minuterie aurait commencé.

Le décalage de temps est sauvé dans la mémoire tampon qui contient un enregistrement de 60 minutes. Après 60 minutes, la mémoire tampon sera écrasée progressivement. Si vous avez besoin de garder le vidéo contenu dans la mémoire tampon pour l'usage à l'avenir, vous pouvez sauvegarder la partie désirée en mémoire tampon.

\*: Facultatif.

Remarque : Il n'est pas possible de sauvegarder un programme en mémoire tampon lorsque le disque dur est plein.

### 3.3.2 L'Opération de Sauvegarder

Au cours d'un programme, appuyez sur la touche **RECORD/DUB** sur la télécommande. Alors l'enregistreur commence à sauvegarder la partie actuellement regardée. En appuyant sur la touche **RECORD/DUB** de nouveau, la fonction d'OTR sera activée et la durée d'enregistrement sera augmentée de 30 minutes jusqu'à 3 heures selon la qualité d'enregistrement. La partie à sauvegarder sera en rouge sur la barre décalage de temps. Afin de terminer l'opération de sauvegarder, appuyez sur la touche **STOP** sur la télécommande.

**NOTE** : Quand l'opération de sauvegarder est en progrès, vous ne pouvez changer la chaîne ou la source. Afin de changer la chaîne ou la source, vous devez arrêter l'opération de sauvegarder manuellement (en appuyant sur la touche **STOP**). Le segment sera sauvegardé sur le disque dur.

**NOTE** : Seulement un segment dans la mémoire tampon au décalage de temps peut être identifié pour sauvegarder. Ce n'est pas possible d'identifier des segments multiples. Une fois que le segment a été sauvé et enregistré sur la liste de titre, alors ce segment-là (et sa partie vidéo précédente) sera supprimée de la mémoire tampon au décalage de temps quand on appuie sur la touche **STOP**.

**NOTE** : En mode décalage de temps, la durée maximum d'enregistrement pour une titre est 3 heures. Par conséquent, si vous voulez sauver un programme plus longtemps que 3 heures, un ou plusieurs titres seront créés. Par exemple, si vous sauvez un programme pendant 10 heures, quatre titres seront créés ; 3 titres de 3 heures et un titre d'une heure.

**NOTE** : Quand vous interrompez l'opération de sauvegarder le décalage de temps et puis l'arrêtez, approximativement 10 secondes de l'enregistrement sera perdu.

**NOTE** : Tandis que l'opération de sauvegarder est en marche, ce n'est pas possible de jouer un film de DivX\*.

### 3.3.3 Enregistrement Manuel

Afin d'enregistrer manuellement sur le disque dur vous devez commuter au mode moniteur sans décalage de temps comme il est expliqué ci-dessus pour le disque optique. Assurez-vous de la destination d'enregistrement. Si elle n'est pas réglée comme le disque dur, appuyez sur la touche **HDD/DVD** afin de la changer. Vous pouvez changer la qualité d'enregistrement en appuyant sur la touche **RECORD MODE**.

Puis, appuyez sur la touche **RECORD/DUB** sur la télécommande ou sur le panneau avant de l'appareil. Le processus d'enregistrement commence. Afin d'arrêter l'enregistrement, appuyez sur la touche **STOP**. Appuyez sur la touche **PLAY/PAUSE** (▶/⏸) pour interrompre l'enregistrement et **RECORD/DUB** pour le reprendre.

Chaque information d'enregistrement sera affichée sur l'affichage de mode moniteur.

**ATTENTION** : En cas de perte de fichiers suite à une détérioration du disque dur, la responsabilité du fabricant ne sera être engagée.

### 3.3.4 Liste De Titres Sur Le Disque Dur

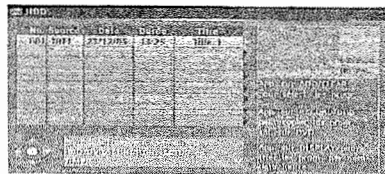

Afin de commuter sur la liste de titres sur le disque dur, appuyez sur la touche **HDD/DVD** sur la télécommande ou sélectionnez **DD** depuis le menu Fonctions.

La liste de titres affiche la liste de tous les titres que vous avez sauvés sur le disque dur. Pour chaque titre, la durée, une image d'index et le mode d'enregistrement (HQ, SP etc.) sont affichés. Vous pouvez voir également si un titre a été segmenté ( Icône d'Édit à côté de l'image index), protégé contre supprimer, ou éditer (Icône de coffre à côté de l'image index) ou verrouillé à la lecture ou à éditer à moins que le mot de passe correct ait été inséré (Icône de verrou à côté de l'image index).

La liste de titres vous permet également de sélectionner des titres pour doubler sur DVD, démarrer à jouer ou éditer un titre. La plupart des touches les plus utilisées et l'information de navigation sont fournies au-dessous de la liste de titres sur le disque dur.

**NOTE** : Le navigateur dynamique vous montre les touches directionnelles qui sont actives.

\*: Facultatif.

### 3.3.5 Trier La Liste De Titre

Cette fonction vous permet de visionner la liste de titre DD par ordres différents. Vous devez vous trouver premièrement à l'écran de liste de titres sur le disque dur. Appuyez sur la touche **DISPLAY** plusieurs fois pour que vous sélectionniez l'une des options de triage suivantes :

- Triage par ordre date/heure descendante : L'enregistrement le plus récent apparaît en haut de la liste.
- Triage par nom montant : Noms en ordre : De A à Z (titres ayant le même nom apparaissent en ordre par heure montante, y étant le plus ancien plus haut que celui de plus récent).
- Triage par nom descendant. Noms en ordre : De Z à A (titres ayant le même nom apparaissent en ordre par heure montante, y étant le plus ancien plus haut que celui de plus récent)
- Reprise aux valeurs par défaut, trier par date/heure montante : L'enregistrement le plus récent apparaît à la fin de la liste.

**NOTE** : Les valeurs par défaut sont triées par ordre date/heure montante et appliquées à chaque fois que vous entrez à l'intérieur de menu liste de titre DD.

### 3.3.6 Menu Edition Des Titres Sur Le Disque Dur

Le Menu de Titres sur le Disque Dur énumère toutes les actions que vous pouvez faire avec les titres enregistrés sur le disque dur. Cela peut être activée en appuyant sur ( la touche directionnelle sur la télécommande qui se trouve également sur le titre en menu de titres sur le disque dur.

**Lecture** : Vous pouvez appuyer sur **SELECT** et lire le titre sélectionné.

**Supprimer** : Le titre peut être supprimé à moins que le titre soit protégé ou verrouillé. Un message sera affiché afin de confirmer l'opération.

**Diviser** : Avec cette option, le titre peut être divisé en deux titres. Après avoir sélectionné l'option Diviser, cela commutera sur l'affichage de lecture et en appuyant sur la touche **SELECT**, vous pouvez déterminer le point de l'opération de division. Un message sera affiché afin de confirmer l'opération.

**NOTE** : L'opération de division est irrévocable. Une fois le programme a été divisé, les 2 titres ne peuvent être enchainés de nouveau.

**NOTE** : L'écran de division peut être seulement accédé si le titre que vous voulez diviser n'est pas Protégé ou Verrouillé.

La touche **RETURN** commutera de nouveau sur la liste de titre DD sans diviser.

- Si le point de division n'est pas sélectionné et la lecture de titre se termine, alors le système commutera sur la liste de titre DD.

- Quand l'opération se termine, le système commutera sur la liste de titre et la première partie du programme sera mise en surbrillance.

**NOTE** : L'opération de diviser peut être exécutée après l'écoulement de 1 seconde du moins sur le titre.

**NOTE** : Cette opération n'est pas permise si le titre est Verrouillé ou Protégé.

**Segment** : Avec cette option vous pouvez sélectionner une partie à cacher dans un titre. Vous pouvez naviguer sur l'écran segment et appuyer sur la touche **SELECT** sur les points que vous déterminez à segmenter le titre. Ainsi, après l'opération, le titre sera joué sans les parties que vous avez identifiées par cette opération. En outre les parties cachées ne seront pas copiées sur DVD si le titre segmenté est sélectionné pour copiage. Si vous ressaisissez l'écran de segment pour le même titre, vous pouvez voir les segments identifiés. Vous pouvez afficher les parties segmentées en appuyant une fois sur la touche **SELECT** au commencement du segment et puis y appuyant de nouveau à la fin du segment.

**NOTE** : L'écran de segment peut être seulement accédé si le titre n'est pas Protégé ou Verrouillé.

**Changer Image Index** : Vous pouvez naviguer sur le titre comme en lecture et quand l'image désirée s'affiche à l'écran, appuyez sur la touche **SELECT** afin de changer l'image index.

**NOTE** : Cette opération est permise à moins que le titre soit Verrouillé ou Protégé.

**Renommer** : Vous pouvez renommer le titre en utilisant le clavier sur l'écran.

**NOTE** : Cette opération est permise à moins que le titre soit Verrouillé ou Protégé.

**Verrouiller / Déverrouiller** : Quand vous verrouillez un titre, le mot de passe sélectionné en menu Réglage sera utilisé. Vous serez invité à Déverrouiller le titre avant la lecture, l'opération d'édition ou copiage. Afin de Déverrouiller, vous serez incité à saisir le mot de passe. Un titre verrouillé aura une icône de verrou à côté de l'image index sur la liste de titre DD.

**Protéger** : Quand cette option est réglée pour un titre, vous pouvez le lire ou le copier sur DVD, mais vous ne pouvez faire aucune opération d'édition ( séparer, segmenter, changer l'image index, supprimer) sur ce titre. Afin d'enlever la protection, sélectionnez 'Enlever protection' depuis le menu édition des titres sur le disque dur. Un titre protégé aura une icône de coffre à côté de son image index sur la liste de titres sur le disque dur.

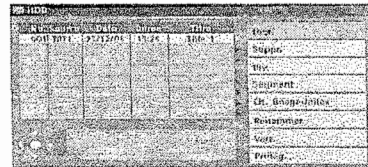

\*: Facultatif.



### **3.4 COPIAGE**

Avant de sélectionner les titres pour copiage, vous devez insérer un disque enregistrable dans le tiroir disque. (Veuillez voir la section de Disques Compatibles). Si le disque n'était pas utilisé déjà, l'enregistreur format le disque ou détermine la compatibilité et libère l'espace enregistrable pendant quelques moments.

Pour l'opération de Copiage, naviguez sur la liste de titre avec les touches directionnelles et appuyez sur la touche **ADD/CLEAR** lorsque vous êtes sur le titre que vous voulez doubler. Quand un titre est ajouté à la liste de copiage, l'icône de Copiage s'affichera à côté de titre sur la liste de titre. Si vous voulez supprimer le titre de la liste de copiage, appuyez sur la touche **ADD/CLEAR** sur le titre que vous voulez supprimer.

Vous verrez le pourcentage de l'espace disque utilisé sur le coin supérieur à droite de l'écran de la liste de titre sur le disque dur. Afin de commencer à l'opération de Copiage, appuyez sur la touche **RECORD/DUB** sur la télécommande. Quand le Copiage commence l'enregistreur commutera sur le mode moniteur au décalage de temps et puis le décalage de temps commence automatiquement. Une icône de copiage peut être s'affiche sur le coin supérieur à gauche de l'écran. Vous pouvez appuyez sur la touche **HDD/DVD** afin d'afficher le menu de titre de disque dur.

**NOTE** : Vous pouvez lire les titres depuis le disque dur et également vous pouvez les y enregistrer lorsque l'opération de Copiage est en progrès.

**NOTE** : Les titres peuvent être copiés sur DVD si le titre n'est pas verrouillé. L'opération d'édition n'est pas possible pendant le Copiage.

**NOTE** : Si le copiage sur DVD est échoué sur n'importe quel point durant l'opération, un message d'avertissement apparaît. Toutes les icônes seront supprimées automatiquement.

### **3.5 PROGRAMMER UN ENREGISTREMENT (TIMER)**

#### **3.5.1 Information Générale**

Vous pouvez utiliser l'enregistrement programmé (minuterie) pour démarrer et arrêter un enregistrement automatiquement. L'enregistreur DVD basculera vers le numéro de programme sélectionné et démarrera l'enregistrement à l'heure sélectionnée.

Pour effectuer une programmation d'enregistrement, votre enregistreur DVD a besoin des informations suivantes :

- Le numéro de programme de la chaîne télé ou la source vidéo
- La destination d'enregistrement
- La qualité d'enregistrement (HQ, SP, LP, EP, SLP)
- Le mode d'enregistrement (une fois, quotidien, hebdomadaire, Lun~Ven, Lun~Sam, week-end)
- La date que vous voulez effectuer l'enregistrement
- L'heure de début et fin de l'enregistrement

#### **3.5.2 Comment Créer Un Objet D'Enregistrement**

- Appuyez sur la touche **TIMER** sur la télécommande ou sélectionnez le Menu Réglage de Minuterie dans le Menu de configuration.
- Appuyez sur **SELECT** sur le premier objet vierge pour programmer un enregistrement
- Réglez la source d'enregistrement
- Réglez la destination d'enregistrement
- Réglez la qualité d'enregistrement
- Réglez le mode d'enregistrement
- Réglez l'heure d'enregistrement (début et fin de l'enregistrement)

Quand l'option **VPS/PDC\*** est réglée sur **ON**, même si l'heure du début/fin du programme est changée, l'enregistrement sera mis à jour selon l'information **VPS/PDC\*** dérivée de la chaîne.



\*: Facultatif.

### **3.5.3 Comment Contrôler, Changer ou Effacer Un Enregistrement Programmé**

- Allumez le téléviseur.
- Appuyez sur la touche **TIMER** sur la télécommande ou sélectionnez le Menu Réglage de Minuterie dans le Menu de configuration.
- Si vous voulez changer un paramètre de l'objet enregistré, choisissez l'objet à enregistrer correspondant, appuyez sur la touche **SELECT** et vous verrez apparaître un menu à partir duquel vous pourrez effectuer les changements désirés.
- Pour effacer un objet à enregistrer, répéter les étapes 1 et 2 pour l'objet correspondant, et appuyez sur la touche **CLEAR**; l'objet à enregistrer sera effacé de la liste.

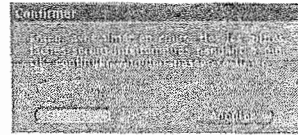

**NOTE :** Si le système est en état de MODE DE VEILLE À FAIBLE CONSOMMATION, le mode VPS/PDC\* en enregistrement programmé est inactif.

**NOTE :** Le domaine VPS/PDC \* n'est qu'accessible si la source d'enregistrement est 'les chaînes TV'. Si la source est, Entrée péritel, CVBS avant ou S-Vidéo avant, le domaine VPS/PDC\* sera désactivé.

**NOTE :** Le nombre maximum des enregistrements programmés sont 8 si le VPS/PDC\* est utilisé.

Le nombre standard maximum des enregistrements programmés sont 20.

**NOTE :** Au cours d'un enregistrement programmé sur le disque dur (décalage de temps), vous serez invité à confirmer l'enregistrement programmé. Si vous ne répondez pas dans un délai de 1 minute, alors l'enregistrement programmé commence automatiquement. Au cours d'un enregistrement sur DVD, alors on vous annoncera 3 minutes avant l'enregistrement que vous devez arrêter l'enregistrement courant afin de permettre l'enregistrement programmé. Le message apparaît pour 10 secondes et supprimé automatiquement. Si vous n'arrêtez pas l'enregistrement programmé, il sera négligé.

**NOTE :** Si l'enregistrement programmé est sur le disque dur, vous pouvez visionner le titre étant enregistré en mode décalage de temps ( Pause/Lecture/.. ). L'opération de sauvegarder sera désactivée.

## **4. LECTURE**

### **4.1 LECTURE DISQUE**

#### **4.1.1 Préparation Pour Lecture (Tous Les Disques)**

- Pour procéder à la lecture, allumez le téléviseur.
- Si les sorties audio du DVD enregistreur sont branchées à un récepteur A/V, allumez le récepteur et effectuez les sélections appropriées pour la lecture audio à partir du DVD enregistreur. Branchez sinon la sortie audio à l'entrée TV.
- Réglez les options dans les menus de configuration appropriés pour l'installation et la configuration des enceintes, pour les standards vidéo (PAL ou NTSC) de votre téléviseur, et pour le format d'image.
- Pour un DVD, vérifiez au dos du boîtier DVD si le niveau de contrôle parental et les configurations locales sont appropriées à votre pays. Voir les menus de configuration Pays et Contrôle parental.
- Les DVD sont codés pour six régions différentes. Vérifiez si la région inscrite au dos du boîtier DVD correspond à votre région. Vous ne pouvez pas faire de changements dans le menu de configuration affectant les codes de région.

#### **4.1.2 Insérer Un Disque Dans Le Tiroir-Disque**

Insérez un disque dans le tiroir-disque du DVD enregistreur en posant le côté brillant vers le bas. Veuillez noter que certains disques DVD brillent plus que d'autres. Pour certains CD commerciaux, l'information d'identité du disque est imprimée sur la face du « haut » du disque. Ne pas insérer plus d'un disque à la fois dans le tiroir-disque.

**REMARQUE :** Si le disque a été placé à l'envers (et qu'il s'agit d'un disque à une seule face), l'affichage VFD du lecteur indiquera « NO DISC ».

#### **4.1.3 Lecture de Base (DVD, (S)VCD, CD-DA, MP3, JPEG, MPEG, DivX\*)**

Certaines opérations de lecture et fonctions interactives des DVD peuvent être intentionnellement fixées par le fabricant du programme. En fonction de cela, certaines fonctions de lecture ne sont peut-être pas disponibles. Voir les instructions fournies avec le DVD. La façon la plus simple de procéder à la lecture d'un disque est la suivante :

\*: Facultatif.

1. Appuyez sur la touche STANDBY.
2. Appuyez sur OPEN/CLOSE afin d'ouvrir le tiroir-disque.
3. Placez un disque sur le tiroir-disque.
4. Appuyez sur OPEN/CLOSE.

Le tiroir-disque se ferme automatiquement et la lecture commence.

**DVD:** Il est possible qu'un menu apparaisse sur l'écran du téléviseur après quelques instants, ou alors le film peut commencer immédiatement après l'introduction de la compagnie cinématographique. Vous pouvez sélectionner une scène spécifique si le menu le permet. Ceci dépend du contenu du disque et peut donc varier.

Ce cas suppose que le contrôle parental est sur Off ou réglé de manière que le disque peut être lu librement, et que la région du DVD correspond bien à votre région.

**(S)VCD:**

- **Avec PBC:** Si le disque comporte un menu, il s'affiche à l'écran après quelques instants. Vous pouvez sélectionner une scène spécifique si le menu le permet.
- **Sans PBC:** Lecture du contenu.

**CD-DA :** Le menu CD apparaît, une liste des plages s'affiche à l'écran. La lecture démarre automatiquement sur la première plage.

**MP3 / JPEG / MPEG / DivX\*:**

Le menu CD apparaît, une liste des plages et fichiers s'affiche à l'écran.

5. Si un menu est actif à l'écran, appuyez sur les touches directionnelles pour naviguer, ou appuyez sur SELECT pour sélectionner une rubrique de menu.

#### **4.1.4 Arrêt de La Lecture (DVD, (S)VCD, CD-DA, MP3, JPEG, MPEG, DivX\*)**

**DVD / (S)VCD :** Appuyez deux fois sur STOP (⏏).

- En lecture normale, appuyez sur STOP (⏏). Si vous appuyez une fois sur le bouton STOP (⏏), l'appareil mémorise l'endroit où la lecture est arrêtée (REPRISE/fonction Pré-arrêt), et le message « APPUYER SUR PLAY POUR CONTINUER » s'affiche à l'écran. L'écran affiche un logo stationnaire ou l'économiseur d'écran s'affiche après un moment. Appuyez de nouveau sur PLAY/PAUSE(▶/⏏) lors que l'économiseur d'écran n'est pas actif, la lecture reprendra de cet endroit. Si vous ouvrez le tiroir-disque ou appuyez de nouveau sur STOP (⏏), la fonction RESUME (Pré-arrêt) est annulée.

**CD-DA / MP3 / JPEG / MPEG / DivX\*:**

En mode de LECTURE ou PAUSE, lorsque vous appuyez une fois sur la touche STOP (⏏), la lecture est définitivement arrêtée. Appuyez sur PLAY/PAUSE(▶/⏏) pour reprendre du début.

#### **4.1.5 Pause de La Lecture (Tous Les Disques)**

1. Appuyez sur la touche PLAY/PAUSE(▶/⏏) à n'importe quel moment au cours de la lecture du disque. Une « image figée » reste affichée à l'écran jusqu'à ce que vous repreniez la lecture du disque. Le son disparaît pendant la pause.
2. Pour reprendre la lecture, appuyez de nouveau sur PLAY/PAUSE(▶/⏏).

#### **4.1.6 Enlever Un Disque (Tous Les Disques)**

Appuyez sur la touche Open/Close sur la télécommande ou  sur le panneau avant. Enlevez le disque et appuyez sur la même touche afin de fermer le tiroir-disque.

#### **4.1.7 Répéter Une Lecture**

Les modes de répétition sont activés en appuyant sur REPEAT en cours de lecture, et varient selon les médias utilisés. À chaque fois que vous appuyez sur ce bouton, une fenêtre de répétition différente s'affiche à l'écran.

En mode NORMAL, le mode de répétition est désactivé.

**DVD:**

- RÉPÉTITION DU CHAPITRE
- RÉPÉTITION DU TITRE
- RÉPÉTITION DU DISQUE
- NORMAL

**(S)VCD / CD-DA:**

- RÉPÉTITION DE LA PLAGE
- RÉPÉTITION DU DISQUE
- NORMAL

**MP3 / JPEG / MPEG / DivX\*:**

- RÉPÉTITION DE LA PLAGE
- RÉPÉTITION DU DOSSIER
- NORMAL
- RÉPÉTITION DU DISQUE

\*: Facultatif.

#### **4.1.8 Répéter Un Passage Spécifique de A à B (DVD, (S)VCD CD-DA, MP3, JPEG, MPEG, DivX\*)**

Cette méthode de répétition d'un passage du disque repose sur des points donnés sur le disque qui délimitent le début et la fin.

1. Lorsque le disque est en lecture, appuyez sur la touche A-B. "Régler A\_" s'affiche.
2. Appuyez de nouveau sur la touche A-B au point où vous voulez clore le passage.
3. « RÉPÉTITION A-B » s'affiche et la lecture en répétition de la sélection entre les points A et B commence.
4. Appuyez sur la touche A-B pour arrêter la lecture répétée du passage sélectionné.

#### **4.1.9 Afficher Une Scène Avec Vue Plus Large et Rapprochée**

La fonction de zoom vous permet de voir une scène de plus près, ce qui est particulièrement utile pour les films de science-fiction ou d'aventure.

**DVD / (S)VCD :** En appuyant plusieurs fois de suite sur la touche ZOOM, vous accédez aux modes de zoom « Zoom %150 », « Zoom %200 ».

**JPEG :** En lecture de fichiers JPEG, appuyez d'abord sur la touche ZOOM et le mode ZOOM ON est activé. Pour augmenter l'agrandissement, appuyez plusieurs fois de suite sur la touche SEARCH (►►) pour atteindre les modes %12, %25, %50, %100, %200, %400 et FITSCREEN (plein-écran).

Si vous appuyez de nouveau sur ZOOM, le mode ZOOM OFF revient et l'image retourne à sa taille normale. Afin de démarrer le diaporama, appuyez sur la touche PLAY/PAUSE.

**REMARQUE :** Vous pouvez vous déplacer dans l'image, c'est-à-dire changer l'endroit où s'effectue le zoom en utilisant les touches directionnelles (DVD, (S)VCD, DivX\*, MPEG, JPEG).

#### **4.1.10 Choisir Une Langue de Sous-Titrage (DVD, DivX\*) (Afficher / Changer La Langue de Sous-Titrage)**

**DVD :** Il est possible de changer la langue de sous-titrage en passant de celle sélectionnée dans la programmation initiale à une autre, si cette fonction est disponible. (Cette opération n'est possible qu'avec des disques sur lesquels plusieurs langues de sous-titrage ont été enregistrées, si cette fonction est autorisée par le disque.)

Appuyez sur SUBTITLE durant la lecture.

Si vous appuyez une seule fois sur ce bouton, le premier sous-titrage enregistré sur le disque s'affichera. Les autres sous-titrages enregistrés s'affichent en séquence à chaque fois que vous appuyez sur SUBTITLE.

**REMARQUE :**

- Si vous n'avez pas pu sélectionner la langue désirée en appuyant sur le bouton plusieurs fois de suite, cela signifie que cette langue n'est pas disponible sur le disque.
- Si le lecteur est redémarré ou si le disque est changé, la sélection du sous-titrage repasse automatiquement à la programmation initiale.
- D'habitude, une circulation aura lieu lors du passage à une autre langue, c'est-à-dire que vous pouvez annuler ce sous-titrage en appuyant un certain nombre de fois sur ce bouton, jusqu'à ce qu'apparaisse sur l'écran « Sous-titrage désactivé ».

**DivX\* :** Pour installer une langue de sous-titrage pour un film DivX\*, vous devez d'abord sélectionner un fichier de sous-titrage enregistré sur le disque. Vous pourrez ensuite voir un film avec la langue de sous-titrage installée.

Pour la désactiver, appuyez de nouveau sur la touche SUBTITLE.

Si le film possède des sous-titrages intégrés, vous pouvez les sélectionner en appuyant sur la touche SUBTITLE.

**REMARQUE :** Si les caractères du sous-titrage sélectionné ne s'affichent pas correctement, changez la langue de sous-titrage que vous souhaitez voir dans le Menu de configuration, option langue OSD.

#### **4.1.11 Changer La Langue Audio de La Bande Son (DVD, DivX\*, MPEG)**

Votre choix de langue par défaut est déterminé par la langue choisie dans le menu Langue, Langue audio. Souvent les DVD possèdent un menu à partir duquel vous pouvez effectuer votre sélection de langue avant de procéder à la lecture d'un titre, ou après que la lecture ait commencé. Sinon, vous pouvez utiliser la touche AUDIO de la télécommande qui vous permet de changer les plages audio une fois le DVD en marche. Cette fonction est également disponible pour les vidéos DivX\* et MPEG.

Appuyez plusieurs fois sur AUDIO jusqu'à atteindre la langue désirée.

\*: Facultatif.

**REMARQUE :**

- Si vous n'avez pas pu sélectionner la langue désirée en appuyant sur le bouton plusieurs fois de suite, cela signifie que cette langue n'est pas disponible sur le disque.
- Si l'appareil est mis en veille ou si le disque a été enlevé, la langue que vous entendrez sera celle sélectionnée lors de la programmation initiale. Si cette langue n'est pas enregistrée sur le disque, vous n'entendez que la langue disponible sur le disque.

**4.1.12 Changer L'Angle de Vue de La Caméra (DVD)**

Certains DVD possèdent plusieurs prises de différents angles de caméra d'une scène sélectionnée. Vous pouvez choisir quel angle vous intéresse le plus. Un petit icône, le nombre d'angle actuel et total apparaissent à l'écran lorsque des scènes à plusieurs angles sont disponibles.

Appuyez sur ANGLE durant la lecture.

L'angle en cours change.

Appuyez sur ANGLE un certain nombre de fois jusqu'à ce que l'angle de vue désiré soit sélectionné.

**REMARQUE :**

- Cette fonction n'est possible que sur les disques où différents angles ont été enregistrés. Le nombre d'angles enregistrés varie selon le disque utilisé.
- Si vous appuyez sur ANGLE en dehors d'une scène filmée avec plusieurs angles sur un titre à plusieurs angles,  s'affichera. Cela signifie qu'un seul angle est disponible actuellement.

**4.1.13 Lecture Avant / Arrière Rapide**

Appuyez sur SEARCH (◀◀) ou SEARCH (▶▶) sur la télécommande durant la lecture.

La vitesse d'avance avant ou arrière change chaque fois que vous appuyez sur les boutons SEARCH (▶▶) ou SEARCH (◀◀).

En appuyant sur la touche SEARCH (◀◀) en mode de lecture rapide avant et sur SEARCH (▶▶) en mode de lecture rapide arrière, la vitesse diminue.

Pour revenir en lecture normale, appuyez sur PLAY/PAUSE (▶/||).

JPEG: En mode ZOOM ON, la touche SEARCH (▶▶) est utilisée pour le zoom avant, et la touche SEARCH (◀◀) pour le zoom arrière.

Vitesses supportées :

DVD: x2, x4, x8, x16, x32 (S)VCD: x2, x4, x8, x16, x32

DivX\*: x8, x16, x32 CD-DA : x2, x4, x8, x16, x32

MP3: x2, x4, x8, x16, x32 MPEG: x8, x16, x32

REMARQUE : Les actions de lecture rapide avant et arrière ne sont pas récurrentes. La séquence de lecture rapide avant et arrière est la suivante :

(FR x32, FR x16, FR x8, FR x4, FR x2, PLAY, FF x2, FF x4, FF x8, FF x16, FF x32)

Le son disparaît en lecture rapide avant et arrière.

**4.1.14 Lecture Ralentie Avant (DVD, (S)VCD)**

La lecture au ralenti est pratique si vous voulez rechercher ou observer un passage du disque. Pour démarrer la lecture avant au ralenti, appuyez une fois sur la touche PLAY/PAUSE (▶/||) en cours de lecture. L'image se fige.

Appuyez sur SEARCH (▶▶) sur la télécommande durant la lecture.

Vous pouvez augmenter ou diminuer la vitesse de lecture ralentie en appuyant sur SEARCH (▶▶) ou SEARCH (◀◀). La vitesse de ralenti s'affiche à l'écran à chaque fois que vous la modifiez.

Pour revenir en lecture normale, appuyez de nouveau sur PLAY/PAUSE (▶/||).

Vitesses supportées : DVD: x1/2, x1/4, x1/8, SVCD: x1/2, x1/4, x1/8

REMARQUE : La séquence de ralenti se présente comme suit: (PAUSE, SF 1/2x, SF 1/4x, SF 1/8x)

Le son disparaît en lecture ralentie.

**4.1.15 Sauter En Avant ou en Arrière (DVD, (S)VCD, CD-DA, MP3, JPEG, MPEG, DivX\*)**

**4.1.15.1 Piste Suivante**

Appuyez sur SKIP (▶▶) sur la télécommande ou sur le lecteur durant la lecture.

DVD: Dans tous les modes de lecture, la touche « SKIP » permet de passer au prochain chapitre à chaque pression.

\*: Facultatif.

(S)VCD:

Avec PBC: Dans tous les modes de lecture, le point d'entrée suivant de la plage actuelle démarre.

Sans PBC: Dans tous les modes de lecture, la plage suivante démarre.

**CD-DA, MP3, MPEG**: Dans tous les modes de lecture, la lecture de la plage suivante démarre.

**DivX\***: La lecture du fichier DivX\* suivant démarre. **JPEG**: L'image suivante est affichée.

#### **4.1.15.2 Piste Précédente**

Appuyez sur SKIP (⏮) sur la télécommande ou sur le lecteur durant la lecture.

**DVD**: Dans tous les modes de lecture, la touche « SKIP » permet de revenir au chapitre précédent à chaque pression.

(S)VCD:

Avec PBC: Dans tous les modes de lecture, le point d'entrée précédent de la plage actuelle démarre.

Sans PBC: Dans tous les modes de lecture, la plage précédente démarre.

**CD-DA, MP3, MPEG**: Dans tous les modes de lecture, la lecture de la plage précédente démarre.

**DivX\***:

La lecture du fichier DivX\* précédent démarre.

**JPEG**:

L'image précédente est affichée.

#### **4.1.16 Lecture Image par Image (DVD, (S)VCD)**

Appuyez une seule fois sur PLAY/PAUSE (▶/⏸) durant la lecture. L'image se fige. Appuyez sur SKIP PLAY/PAUSE (▶/⏸) pour retourner à la lecture normale. Appuyez sur SKIP (▶) sur la télécommande ou sur le lecteur. Chaque fois que vous appuyez sur cette touche, la lecture avancera d'une image.

#### **4.1.17 Rechercher Un Titre ou Chapitre Spécifique à L'aide de La Touche MENU ou TITLE (DVD)**

Certains disques DVD disposent de structures uniques de menu appelées menus DVD. Par exemple, les DVD programmés avec des contenus complexes fournissent des menus guides, et ceux enregistrés en diverses langues fournissent des menus pour la langue audio et de sous-titrage. Bien que le contenu et le fonctionnement des menus DVD soient différents selon les disques, les instructions suivantes expliquent le processus de base pour l'utilisation de cette fonction.

Pour la lecture d'un titre spécifique sur un DVD, vous pouvez utiliser la touche MENU ou TITLE pour afficher un menu et faire votre sélection de titre et chapitre. La procédure décrite ici est de nature générale. Si les étapes ne semblent pas appropriées au DVD que vous essayez de voir, ne prenez pas ces instructions en considération, et suivez les instructions qui apparaissent à l'écran.

1. En mode de lecture normale, appuyez sur MENU ou TITLE.

L'écran affiche un menu. Le menu ne contient peut-être pas tous les fichiers du titre du film. Cependant, les fabricants de disques fournissent des menus supplémentaires de navigation qui couvrent tous les chapitres. Utilisez les touches directionnelles pour naviguer dans les menus.

2. Placez la surbrillance sur la sélection et appuyez sur SELECT. Autrement, vous pouvez appuyer sur le numéro du chapitre désiré.

#### **4.1.18 Rechercher Un Titre ou Chapitre Spécifique (DVD)**

Appuyez sur la touche SEARCH MODE de la télécommande en cours de lecture, « une fois » pour les titres (si plus d'un titre est disponible), et « deux fois » pour les chapitres (si plus d'un chapitre est disponible).

La fenêtre de recherche de chapitre/titre s'affiche à l'écran. Le nombre total de titres/chapitres est indiqué sous la forme -/xx.

Saisissez le numéro du titre ou chapitre en utilisant les touches numériques.

La lecture du titre ou chapitre commence juste après que vous ayez saisi le numéro, puis attendez 4-5 secondes, ou appuyez sur la touche SELECT.

**REMARQUE :**

- Si vous essayez de saisir un chiffre supérieur au nombre total de titres/chapitres, le numéro que vous avez saisi est effacé, et le (chapitre/titre) / xx est affiché, et la lecture continue.
- Si vous attendez cinq secondes sans appuyer sur un numéro, l'opération est annulée.

#### **4.1.19 Se Déplacer Vers Un Temps Écoulé Spécifique (DVD, (S)VCD)**

**DVD**: Vous pouvez visionner le DVD à partir du moment que vous désirez.

Appuyez trois fois sur SEARCH MODE sur la télécommande durant la lecture.

\*: Facultatif.

Le titre est lu à partir du temps de lecture choisi dès que vous avez saisi la valeur temporelle et appuyé sur SELECT. Il faut toutefois que cette fonction soit autorisée par le DVD.

(S)VCD:

Vous pouvez regarder des SVCD selon la durée du disque ou de la plage lorsque vous le souhaitez.

Appuyez « une fois » sur SEARCH MODE sur la télécommande durant la lecture pour la recherche temporelle du disque. Pour démarrer à partir d'un repère de temps quelconque, appuyez « deux fois » sur SEARCH MODE en cours de lecture.

La fenêtre de recherche temporelle s'affiche à l'écran. Le temps de lecture totale du titre est affiché sous la forme --:-- / xx:xx:xx

Saisissez les valeurs de temps à l'aide des touches numériques.

La lecture de la plage ou du disque démarre à partir du repère temporel désiré après que vous ayez saisi la valeur temporelle, puis attendez 4-5 secondes ou appuyez sur la touche SELECT.

**REMARQUE :**

- Si vous essayez de saisir un chiffre supérieur au nombre total de titres, le numéro que vous avez saisi est effacé et la lecture continue.
- Si vous restez cinq secondes sans appuyer sur une touche pour sélectionner des scènes par repère temporel, l'opération est annulée.

#### **4.1.20 Rechercher Une Plage/Heure Spécifique (CD-DA, MP3, DivX\*, MPEG, JPEG)**

Appuyez sur la touche SEARCH MODE de la télécommande.

Saisissez le numéro de la plage que vous souhaitez lire en utilisant les touches numériques.

La lecture de la plage sélectionnée commence juste après que vous ayez saisi le numéro, puis attendez 4-5 secondes.

La deuxième fois que vous appuyez sur la touche SEARCH MODE de la télécommande, vous pouvez effectuer la recherche temporelle du média utilisé (sauf JPEG). (Uniquement en cours de lecture)

La fenêtre de recherche temporelle s'affiche à l'écran. Le temps de lecture totale de la plage est affiché sous la forme --:-- / xx:xx:xx

Saisissez les valeurs de temps à l'aide des touches numériques.

La lecture de la plage démarre à partir du repère temporel désiré après que vous ayez saisi la valeur temporelle, puis attendez 4-5 secondes ou appuyez sur la touche SELECT.

#### **4.1.21 Contrôler Le Temps Écoulé/Le Temps Restant (Sauf pour JPEG)**

Pour vérifier la durée de lecture écoulée d'un fichier, appuyez sur la touche DISPLAY pour voir le temps écoulé. Vous verrez le menu d'affichage à l'écran, et vous pourrez sélectionner le temps écoulé / restant de la plage/du chapitre dans le menu. Le mode de temps choisi s'affiche sur le VFD. Pour fermer le menu d'affichage, appuyez de nouveau sur DISPLAY.

#### **4.1.22 Contrôle de lecture ((S)VCD)**

Si « playback control » est marqué sur la jaquette d'un CD vidéo, cela signifie que des scènes ou des informations particulières peuvent être sélectionnées pour un visionnage interactif sur l'écran du téléviseur en utilisant l'écran menu.

Le bouton TITLE est conçu pour la fonction PBC « playback control » lors de la lecture. Vous pouvez changer le mode PBC avec la touche TITLE ou avec la rubrique PBC sur le menu d'affichage.

L'option PBC sera par défaut.

#### **4.1.23 Modes de Lecture (CD-DA, MP3, JPEG, MPEG)**

Appuyez sur la touche PLAY MODE de la télécommande.

Le menu d'affichage apparaît à l'écran, et en appuyant plusieurs fois de suite sur PLAY MODE, vous pouvez changer les options de lecture des plages comme ci-dessous.

**CD-DA, MP3:**

*Programmation*

Avec cette option, vous pouvez préparer une liste de lecture. Le même type de fichiers peuvent être arrangés de manière à former une liste de lecture (uniquement pour les fichiers CD-DA, MP3, JPEG et MPEG).

Sélectionnez les fichiers à l'aide des touches ▲ / ▼, puis ajouter un fichier avec la touche ADD/CLEAR pour composer une liste de lecture. Pour effacer un fichier dans la liste de lecture, choisissez l'en utilisant la touche ►, appuyez sur la touche ADD/CLEAR de la télécommande.

\*: **Facultatif.**

Atin de démarrer la lecture de la liste de lecture, appuyez sur la touche **SELECT** quand on est sur le fichier que vous voulez jouer.

Toutes les opérations de lecture sont disponibles pour la liste de lecture que vous avez préparé.

**NOTE** : La seule différence pour des fichiers de MP3, JPEG et de MPEG, appuyez sur la touche **PLAY MODE** et cela démarre à jouer immédiatement la liste de lecture que vous avez préparée

**Aléatoire**

Si ce mode de lecture est sélectionné, les plages du dossier en cours seront lues une fois dans un ordre aléatoire.

**Lecture intro**

Le menu Intro

vous donnez une introduction au contenu du disque. Il ne lit que les 10 premières secondes de chaque plage et passe ensuite à la plage suivante.

**Normal**

Les plages du dossier actuel seront lues à la suite les unes des autres.

**JPEG, MPEG:**

Le mode Intro n'est pas disponible avec les fichiers JPEG et MPEG. Mais les autres options sont les mêmes.

**4.1.24 Lecture Simultanée (JPEG, MP3)**

Lorsque vous regardez des fichiers JPEG, vous pouvez également écouter des fichiers MP3. Votre disque doit pour cela contenir à la fois des fichiers MP3 et JPEG.

Lorsque vous démarrez le diaporama des fichiers JPEG, vous pouvez sélectionner et écouter un fichier MP3 en même temps.

Vous pouvez contrôler ces deux types séparément en utilisant les menus d'affichage correspondants. Si le mode **AUDIO** a été sélectionné comme **TYPE**, vous pouvez contrôler les options de lecture MP3. De même, si le mode **IMAGE** a été sélectionné, vous pouvez contrôler les options de lecture JPEG.

**4.1.25 LES MENUS D’AFFICHAGE**

Les menus d'affichage sont activés, par le bouton **DISPLAY**, quand un disque se trouve dans le tiroir-disque.

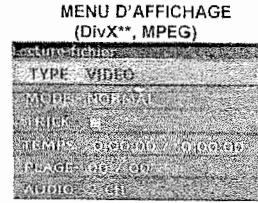
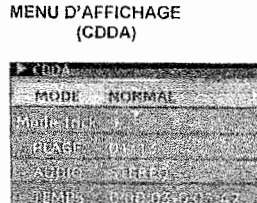
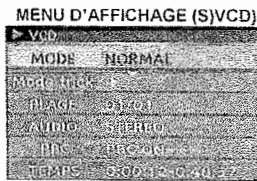
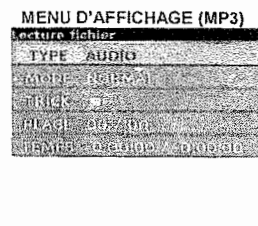
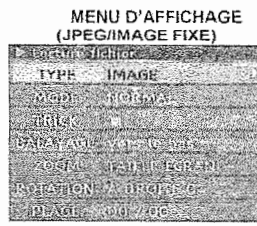
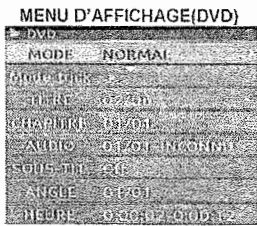

**NOTE** : Quand il y a un disque enregistrable dans le tiroir-disque, si vous appuyez sur le bouton **VIDEO SOURCE**, la source de vidéo se change, appuyant sur le bouton **AFFICHAGE** ce menu apparaît sur l'écran.

**\*: Facultatif.**



## 4.2 LECTURE DISQUE DUR

Pour jouer un titre sur le disque dur, entrez au menu de titres sur le disque dur et appuyez sur la touche **ELECT** quand on est sur le titre vous voulez jouer ou ouvrez le menu en appuyant sur la touche **▶** lorsqu'on est sur le titre et sélectionnez Lecture depuis le menu.

Durant la lecture de disque dur, les touches suivantes sur la télécommande sont actives :

<b>PLAY/PAUSE</b>	: Lire / interrompre la lecture.
<b>STOP</b>	: Arrête la lecture. Retourne à la liste de titre.
<b>RETURN</b>	: Arrête la lecture. Retourne à la liste de titre.
<b>SEARCH(▶▶)</b>	: Lecture avant rapide (En 3 vitesses différentes)
<b>SEARCH(◀◀)</b>	: Lecture arrière rapide (En 3 vitesses différentes)
<b>SKIP(▶)</b>	: Saute au titre suivant.
<b>SKIP(◀)</b>	: Saute au titre précédent.
<b>DISPLAY</b>	: Affiche l'info OSD et l'aide. ( Appuyez à plusieurs fois pour afficher: barre de progrès, progress bar, l'info de secours, l'information de titre en haut, supprimer l'affichage entier )
<b>REPEAT</b>	: Pour répéter le titre.
<b>▶</b>	: Saute en avant de 30 secondes.
<b>◀</b>	: Saute en arrière de 10 secondes.
<b>HDD/DVD</b>	: Pour commuter entre la liste de titres DD et des modes de lecture DVD.
<b>TIMER</b>	: Menu d'Enregistrement programmé.
<b>ZOOM</b>	: Pour agrandir les cadres de scène en lecture (1.5x and 2x)
<b>FUNCTION</b>	: Pour ouvrir le menu Fonctions.
<b>VIDEO SOURCE</b>	: Pour commuter sur le mode moniteur au décalage de temps et naviguer entre les autres sources.

**NOTE** : Pour des renseignements détaillés sur les fonctions ci-dessus, voir la section de Lecture de Disque.

## 5. USB\*

### 5.1 LECTURE PAR ENTRÉE USB\*

Vous pouvez lire des fichiers MP3, JPEG et DivX\* d'un appareil USB\* tel qu'une carte de mémoire, un appareil photo numérique, etc. Lorsque vous branchez un appareil USB\*, l'enregistreur le reconnaît automatiquement, et l'icône USB\* s'affiche à l'écran. Pour basculer vers un appareil USB\*, appuyez sur la touche **VIDEO SOURCE** de la télécommande jusqu'à ce que la bonne source soit sélectionnée. Un menu de sommaire et la liste de fichiers de l'appareil USB\* sont affichés. Vous pouvez effectuer les opérations de lecture telles que lecture, pause, stop, lecture rapide avant/arrière, etc...

**REMARQUE** : Certains appareils USB\* ne sont peut-être pas supportés.

**REMARQUE** : Si l'appareil USB\* n'est pas identifié après la mise sous/hors tension ou s'être revenu aux réglages d'usine du système, débranchez d'abord l'appareil USB\* et débranchez/branchez le système, et puis branchez l'appareil USB\* de nouveau dès que l'opération de chargement de l'appareil est finie.

## 6. DV\*

### 6.1 LECTURE PAR ENTRÉE DV\*

Vous pouvez brancher une caméra, un appareil photo numérique, à l'entrée DV\* sur le panneau avant de l'appareil. Pour la lecture, vous devez brancher l'appareil sur l'enregistreur et appuyer sur la touche **DV\*** depuis le menu fonctions. Vous verrez d'abord apparaître un écran vierge. Vous pouvez utiliser les opérations de lecture telles que lecture, pause, stop, lecture rapide avant/arrière, lecture avant, arrière etc. à l'aide de la télécommande ou de l'appareil. Si l'appareil DV\* est une caméra, vous pouvez voir le mode caméra avec ce branchement à l'écran.

**REMARQUE** : Certains appareils DV\* ne sont peut-être pas supportés.

### 6.2 ENREGISTREMENT PAR ENTRÉE DV\*

Vous pouvez également enregistrer d'une entrée DV\* Pour cela, vous devez basculer en source DV\* avec la touche **VIDEO SOURCE** de la télécommande (en mode moniteur). Vous pouvez enregistrer le contenu d'un appareil DV\* ou le mode caméra de l'appareil DV\* sur un disque DVD. Les opérations telles que enregistrer, pause, stop, etc. sont les mêmes étapes que celles expliquées dans le paragraphe enregistrement.

**REMARQUE** : Certains appareils DV\* ne sont peut-être pas supportés.

\*: Facultatif.

## **7. LIMITATIONS ET QUELQUES AUTRES FONCTIONS**

### **7.1 Fonctions d'enregistrement et limitations**

1. Ce DVD enregistreur ne peut pas enregistrer sur un disque enregistré auparavant par un autre appareil s'il n'est pas d'abord effacé (uniquement pour les disques DVD+RW).
2. Un disque peut contenir 49 titres.
3. Il n'existe pas de recherche temporelle sur un disque pré-enregistré, c'est pourquoi il vaut mieux utiliser l'insertion automatique de chapitre le plus possible.
4. Vous ne pouvez pas enregistrer en PAL/NTSC sur le même disque.
5. Vous devez finaliser les disques DVD+R pour pouvoir le relire sur autre appareil.
6. Le temps d'enregistrement maximum dépend de la qualité d'enregistrement choisie.
7. Le minuteur ne sera activé que lorsque l'appareil sera en état de veille normal.
8. Durant la lecture d'un CD contenant des fichiers MP3 :
  - Les fichiers MP3 devraient être en format ISO9600 ou JOLIET
  - En nommant des fichiers MP3, ne dépassez pas de 8 caractères et placez .mp3 comme l'extension de fichier.
  - Ne pas copier des fichiers MP3
  - Ne pas dépasser de 500 fichiers par dossier.

\*: Facultatif.

### 3. SPECIFICATIONS

Alimentation requise	220 – 240 Volt –50Hz (Auto-réglable)	
Consommation d'énergie	Valeur à faible consommation d'énergie	
	Maximum	
Moyens d'enregistrement supportés	DVD	
Moyens de lecture supportés	DVD+R DVD+RW	
	DVD	DVD-Video DVD-R (DVD Vidéo ou données) DVD-RW (DVD Vidéo ou données) DVD+R (DVD Vidéo ou données) DVD+RW (DVD Vidéo ou données)
	CD	CD-Audio CD-R CD-RW (S)VCD CD Image Kodak CD audio interdit de copie DivX*
	Format d'enregistrement Audio* (facultatif)	
	Stereo* (facultatif)	
Type Vidéo	Décodage vidéo standard MPEG-2 (prise en charge MPEG -1) MPEG4 640x480, DIVX* 3 x, 4 x & 5 x Affichage vidéo en plein écran 720 x 576 (PAL) & 720 x 480 (NTSC) Fréquences de rafraîchissement 50 et 60 Hz (PAL&NTSC) Vitesse de traitement du flux de données numériques pouvant atteindre 10,08 Mbps/sec Résolution de lignes supérieure à 500	
Entrée vidéo	Avant	Entrée DV*(IEEE1394) Entrée vidéo composite cinch Entrée S-Vidéo (Mini DIN) USB*
	Arrière	Par PÉRITEL Entrée d'antenne
Sortie Vidéo	CVBS	PAL / NTSC (Négatif Synchronisé) 1Vpp@75 ohm (chargé) Sortie Y : 1Vpp@75 ohm (chargé)
	S-Vidéo	Sortie C : 286 mVpp@75 ohm (chargé) (NTSC) 300 mVpp@75 ohm (chargé) (PAL)
	RGB+CVBS	Par connecteur MiniDIN S-vidéo 4 broches Par sortie péritel Eurocart (16 broches)
	YPbPr* (facultatif)	Sortie Vidéo Composante YpbPr à travers des sorties RCA. La composante vidéo YpbPr ne sera disponible que si le Balayage Progressif est actif. Autrement la Vidéo RGB est employée au lieu de la composante vidéo YpbPr à travers des sorties RCA. * (facultatif)
	Aérien	
Type audio	Décodage Dolby Digital Décodage MPEG Multicanaux (Jusqu'à 5.1 canaux) LPCM (sous-échantillonnage 24 bit 96 kHz, 48kHz) MP3	
Entrée audio	Avant	Prise stéréo analogique cinch L/R
	Arrière	Péritel (analogique L/R)
Sortie audio	Sorties audio numériques	S/PDIF (AC-3 ou DTS codée 5.1 canaux audio numériques) Optiques et/ou Coaxiales. 24 Bit / 192 kHz DAC
	Sorties Analogiques	2 fiches de sortie RCA (gauche/droite) Sorties audio gauche/droite pour péritel Eurocart 2 Vrms (0 dB fs, 1kHz)
Emission TV	PAL SECAM B/G DK L/I L/L'	
Chaines réceptives	VHF (Bande IIII) UHF (Bande U) HYPERBANDE	
	Câble TV	B/G : S01-S41 / S75-S79 D/K : S01-S41
Nombre de chaînes pré-réglées	100	
Interdiction de copie	Macrovision 7.1	
Dimensions	430 (L) x 50 (H) x 325 (P)	
Poid (appareil) (kg)	4,108 kg	
Poid (appareil+caisse) (kg)	5,020 kg	

\*: Facultatif.

**FORMATS DIVX\* AUDIO & VIDEO COMPATIBLES**

Format Video / Format Audio	PCM	MP3	AC-3	WMA (*Facultatif)
DivX*3.1.1	√	√	√	
DivX*4.0.2	√	√	√	
DivX*4.1.1	√	√	√	
DivX*4.1.2	√	√	√	
DivX*5.0.0	√	√	√	
DivX*5.0.1	√	√	√	
DivX*5.0.2	√	√	√	
DivX*5.0.3	√	√	√	
DivX*5.0.5	√	√	√	
DivX*5.1.0	√	√	√	
DivX*5.1.1	√	√	√	
DivX*5.2.0	√	√	√	
DivX*5.2.1	√	√	√	
XviD	√	√	√	
MPEG4 (640x480)	√	√	√	
Multi-Audio DivX**	√	√	√	
BivX	√	√	√	

\*: Facultatif.

## **GUIDE DE DÉPANNAGE**

### **L'AUDIO n'est pas appropriée en mode de tuner**

- Assurez-vous que le standard d'audio est réglé pour le programme relatif dedans le menu de paramètres des chaînes
- Changez l'option de standard, manuellement si nécessaire.

### **Le disque ne se met pas en marche**

- Il n'y a pas de disque dans l'appareil.  
Placez un disque sur le tiroir-disque.
- Le disque est mal installé.  
Assurez-vous que le disque DVD est bien placé sur le tiroir-disque avec l'étiquette vers le haut (1.7).
- Ce n'est pas le bon type de disque. L'appareil ne peut pas lire les disques CD-ROM, etc.  
Utilisez des disques aux formats compatibles.
- Le code régional du DVD doit correspondre à celui du DVD enregistreur.

### **Langue OSD incorrecte**

- Sélectionnez la langue dans le menu de configuration.

### **Les caractères de sous-titrage ne s'affichent pas correctement lors du visionnage d'un film DivX\*.**

- Sélectionnez la langue appropriée dans le menu de configuration (Menu de configuration/Langue/OSD).

### **La langue audio ou de sous-titrage du DVD ne peut pas être changée**

- Le son et/ou le sous-titrage multilingues n'ont pas été enregistrés sur le DVD.
- Essayez de changer le son ou sous-titre en utilisant les menus de titre des DVD. Certains DVD ne permettent pas à l'utilisateur de modifier ces réglages sans utiliser le menu du disque.

### **Certaines fonctions (Angle, Zoom, etc.) ne fonctionnent pas**

- Ces fonctions ne sont pas disponibles sur le DVD.
- L'angle ne peut être modifié que si le symbole d'angle est affiché

### **Les couleurs de l'image ne sont pas bonnes**

- Contrôlez le mode de sortie vidéo et sélectionnez le mode approprié.

### **Pas d'image**

- Vérifiez que le lecteur est correctement branché au téléviseur et que tous les raccordements entre le lecteur et d'autres appareils ont été correctement effectués.

### **Pas de son**

- Assurez-vous que le volume est réglé à un niveau audible.
- Assurez-vous de ne pas avoir accidentellement éteint le son.

### **Distorsion de son**

- Assurez-vous que le réglage de mode d'audition est correct.

### **Pas de réponse de la télécommande**

- Assurez-vous que la télécommande est dans le mode approprié.
- Assurez-vous que les piles sont installées correctement.
- Changez les piles.

### **La touche Record ne démarre pas l'enregistrement**

- Assurez-vous que le disque à l'intérieur de l'enregistreur est un disque enregistrable (DVD+RW ou DVD+R).
- Si vous souhaitez enregistrer d'une entrée RF, contrôlez le tableau des programmes pour voir les chaînes disponibles. Vous devez peut-être réaliser de nouveau une APS (Recherche automatique de programmes) si la recherche automatique effectuée après l'installation n'a pas trouvé toutes les chaînes.
- Si vous souhaitez enregistrer d'une source d'entrée PÉRITEL, CVBS, S-Vidéo, DV\* assurez-vous que la source d'enregistrement est active et émet des signaux.
- Pour enregistrer d'un lecteur DVD, le DVD ne doit pas être interdit de copie.
- S'il ne reste plus de place sur le disque, vous verrez s'afficher le message « disc is full ». Effacez quelques titres pour libérer de l'espace pour les nouveaux enregistrements.

\*: Facultatif.

**Allumez une source, mais il n'y a aucun signal**

- Assurez-vous que l'antenne est branchée à l'entrée RF et que certaines chaînes émettent des programmes télé.
- Si vous utilisez une entrée vidéo péritel, CVBS, S-Vidéo, USB\* ou DV\* assurez-vous que la source d'enregistrement est correctement connectée et allumée.

**La programmation d'enregistrement ne fonctionne pas**

- Assurez-vous que l'horloge du système et l'heure de départ sont correctement réglées. L'heure sera affichée lorsque l'enregistreur basculera en mode de veille économiseur d'énergie.
- Assurez-vous que le numéro de chaîne de l'enregistrement existe sur la liste de chaînes. Vous ne pourrez pas enregistrer si le numéro de chaîne trouvé au cours de l'APS ne contient pas de chaîne active.

**L'option d'édition de disque est désactivée**

- Vérifiez si l'enregistreur est bien en « mode d'arrêt total ».

Votre pays n'existe pas dans la liste " Sélection du pays" dans le menu de configuration.

- Sélectionnez l'option "Autres".

**Rien ne fonctionne**

- Si vous avez essayé toutes les solutions ci-dessus et qu'aucune ne marche, essayez d'éteindre le DVD et de le rallumer. Si cela ne marche pas, contactez votre fournisseur ou technicien de réparation pour lecteurs DVD. **Ne tentez jamais de réparer par vous-même un DVD enregistreur défectueux.**

Coupez cet information de la boîte et garder dans unplace secure  
Si vous oubliez le mot de passe  
Presser 3,3,0,8  
Et puis, entrez votre mot de passe privé, sup.

\*: Facultatif.

**Les informations suivantes concernent uniquement les États membres de l'Union européenne :**

Ce pictogramme indique que le produit ne doit pas être traité comme déchet ménager. Vous devez veiller à éliminer ce produit correctement afin d'éviter toute atteinte à l'environnement et à la santé humaine. Un traitement ou une mise au rebut inappropriés de ce produit pourraient avoir des conséquences négatives sur l'environnement et la santé humaine. Pour des informations plus détaillées sur le recyclage de ce produit, veuillez contacter l'administration communale ou le service de traitement des déchets ménagers dont vous dépendez, ou le revendeur chez qui vous avez acheté le produit.



Service Nummer Nederland 0900-2005555  
[www.vestel.nl](http://www.vestel.nl)

50086058