



XT-980

Téléphone portable outdoor Dual SIM
avec fonction talkie-walkie

SOMMAIRE

Votre nouveau smartphone Dual SIM-Outdoor-Handy	5
– Contenu.....	5
Consignes préalables	6
– Consignes de sécurité	6
– Consignes de sécurité concernant l'environnement du téléphone portable	7
– Consignes concernant les appareils médicaux	8
– Consignes concernant l'alimentation électrique.....	8
– Consignes importantes pour le traitement des déchets	8
– Traitement des piles et batteries usagées	9
– Conseils pour l'utilisation de ce mode d'emploi	9
– Symboles utilisés	10
– Mises en forme du texte utilisées.....	10
– Notes concernant les entrées de menu.....	11
Description du produit	12
– Vue de face	12
– Vue arrière.....	14
Préparation du téléphone avant la première utilisation.....	14
– Insérer la carte SIM, la carte mémoire et la batterie	14
– Chargement.....	19
Touches et commandes.....	20
– Touches de navigation.....	20
– Touche OK.....	21

– Touche Softkey gauche (LSK)	22
– Touche Softkey droite (RSK).....	22
– Touche "Décrocher"	22
– Touche marche/arrêt (Raccrocher)	22
Mise en marche.....	23
– Allumer.....	23
– L'écran principal	23
– Menus d'options.....	23
– Régler la date et l'heure.....	24
Téléphoner.....	25
– Appeler un interlocuteur	25
– Répondre à un appel	25
– Rejeter un appel	25
– Rappeler un numéro (numérotation bis)	25
Répertoire.....	26
– Créer une nouvelle entrée	26
– Gérer les contacts enregistrés.....	27
Messages courts (SMS).....	29
– Lire un SMS (Boîte de réception)	29
– Écrire un SMS	30
Fonction Talkie-Walkie.....	31
– Paramètres	32

Utilisation	33
– Recherche de fréquence	33
– Régler le canal	33
– Envoyer un signal	33
– Recevoir un signal	33
Réglages de base	34
– Espace mémoire préféré	34
– Paramètres de connexion	35
– Réglage de la langue	36
Paramètres avancés	37
– Bluetooth®	37
Profils utilisateurs	39
– Activer les profils utilisateurs	39
– Personnaliser les profils utilisateurs	39
Consignes d'entretien et stockage	40
Saisie de texte	41
– De, Abc, Fr	41
– 123	42
Caractéristiques techniques	43
Déclaration de conformité	44

VOTRE NOUVEAU SMARTPHONE OUTDOOR DUAL SIM

Chère cliente, cher client,

Nous vous remercions d'avoir choisi ce téléphone portable outdoor robuste. Restez facilement joignable lors de vos activités en plein air, quelle que soit l'efficacité de la zone de couverture réseau. La fonction talkie-walkie vous permet de garder le contact où que vous soyez. La puissante batterie assure une autonomie fiable pour garder le contact avec la civilisation pendant des jours, voire plusieurs semaines.

Afin d'utiliser au mieux votre nouveau produit, veuillez lire attentivement ce mode d'emploi et respecter les consignes et astuces suivantes.

Contenu

- Téléphone portable outdoor
- Batterie
- Câble USB
- Adaptateur secteur
- Micro-casque
- Mode d'emploi

CONSIGNES PRÉALABLES

Consignes de sécurité

- Ce mode d'emploi vous permet de vous familiariser avec le fonctionnement du produit. Conservez-le afin de pouvoir le consulter en cas de besoin.
- Pour connaître les conditions de garantie, veuillez contacter votre revendeur. Veuillez également tenir compte des conditions générales de vente !
- Veillez à utiliser le produit uniquement comme indiqué dans la notice. Une mauvaise utilisation peut endommager le produit ou son environnement.
- Le démontage ou la modification du produit affecte sa sécurité. Attention, risque de blessure !
- Ne tentez jamais de réparer vous-même le produit !
- Les informations de ce manuel peuvent être modifiées ou complétées sans notification.
- Les illustrations de ce mode d'emploi servent d'exemple et ne sont pas contractuelles.
- Conservez précieusement tous les accessoires fournis avec le produit.
- Utilisez uniquement des accessoires originaux recommandés par le fabricant.
- Manipulez le téléphone avec précaution. Ne le faites pas tomber. Évitez les chocs et les coups et n'utilisez pas de nettoyants agressifs, chimiques ou liquides sur l'appareil. Nettoyez le téléphone uniquement avec un chiffon doux et sec.
- Téléphoner au volant est absolument interdit sans kit mains libres !
- Surveillez les enfants pour vous assurer qu'ils ne jouent pas avec l'appareil.
- Aucune garantie ne pourra être appliquée en cas de mauvaise utilisation.
- Le fabricant décline toute responsabilité en cas de dégâts matériels ou dommages (physiques ou moraux) dus à une mauvaise utilisation et/ou au non-respect des consignes de sécurité.
- Sous réserve de modification et d'erreur.

Consignes de sécurité concernant l'environnement du téléphone portable

- N'exposez pas l'appareil de façon prolongée au rayonnement direct du soleil. Ceci pourrait faire surchauffer la batterie et mettre l'appareil en panne.
- N'exposez pas l'appareil à l'humidité ni à une chaleur extrême.
- Ne plongez jamais le produit dans l'eau ni dans aucun autre liquide.
- N'utilisez pas l'appareil dans les conditions environnantes suivantes : à des températures extrêmes de plus de 60° ou moins de 0° Celsius, par forte pression atmosphérique, dans un environnement poussiéreux, à fort rayonnement électrique ou très humide. Évitez le contact avec des nettoyants agressifs, chimiques, ou tout autre liquide.
- N'utilisez pas votre téléphone portable à proximité de stations services, de dépôts de carburant, d'usines chimiques, ou de tous lieux où sont effectuées des opérations de destruction par explosif, ainsi que dans tout environnement présentant des risques d'explosion, tels que les lieux de ravitaillement, de stockage ou d'entreposage de carburant, ou encore les ponts de bateaux et cargos.
- N'utilisez pas le téléphone à proximité d'un champ magnétique fort, comme par exemple un micro-ondes, des haut-parleurs, un téléviseur ou une radio.



NOTE :

Lors d'un voyage en avion, nous vous recommandons de placer l'appareil profondément dans votre valise et d'éviter de le mettre dans un bagage à main qui serait exposé au contrôle à rayon X. Le fabricant décline toute responsabilité en cas de dommage causé par un tel rayonnement.

Consignes concernant les appareils médicaux

- Les personnes équipées d'un stimulateur cardiaque doivent respecter une distance de sécurité entre l'appareil et le stimulateur. En cas de doute, contactez votre médecin traitant.
- Ce produit peut perturber le fonctionnement des appareils médicaux. C'est pourquoi vous devez éteindre votre smartphone dans les cliniques et établissements médicaux.

Consignes concernant l'alimentation électrique

- Ce produit est conçu uniquement pour être alimenté par la batterie adaptée et le bloc d'alimentation fourni. Toute utilisation autre que celle pour laquelle le produit est conçu peut s'avérer dangereuse et annule toutes les conditions de garantie liées à ce produit.
- Ce produit est équipé d'un câble USB pour pouvoir être connecté à un ordinateur. Assurez-vous que votre ordinateur est correctement relié à la terre avant d'y brancher l'appareil.

Consignes importantes pour le traitement des déchets

- Cet appareil électronique ne doit PAS être jeté dans la poubelle de déchets ménagers. Pour l'enlèvement approprié des déchets, veuillez vous adresser aux points de ramassage publics de votre municipalité.
- Les détails concernant l'emplacement d'un tel point de ramassage et des éventuelles restrictions de quantité existantes par jour/mois/année, ainsi que sur des frais éventuels de collecte, sont disponibles dans votre municipalité.



Traitement des piles et batteries usagées

Les batteries/piles ne doivent **PAS** être jetées dans la poubelle ordinaire. La législation oblige aujourd'hui chaque consommateur à jeter les batteries/piles usagées dans les poubelles spécialement prévues à cet effet.



Vous pouvez déposer vos batteries/piles dans les déchetteries municipales et dans les lieux où elles sont vendues.

- Respectez la polarité des piles. Un mauvais sens d'insertion des piles/batteries peut endommager l'appareil – Risque d'incendie.
- Ne pas ouvrir les batteries, ne pas les jeter au feu.
- Les batteries/piles s'échappe du liquide sont dangereuses. Ne les manipulez pas sans gants adaptés.
- Maintenez les batteries/piles hors de portée des enfants.
- Retirez la batterie de l'appareil si vous ne comptez pas l'utiliser pendant un long moment.

Conseils pour l'utilisation de ce mode d'emploi

Pour utiliser ce manuel le plus efficacement possible, il est nécessaire de clarifier certains termes et symboles que vous rencontrerez dans ce guide.

Symboles utilisés

	<p>Ce symbole signale les dangers possibles et les informations importantes sur l'utilisation du produit. Il est utilisé chaque fois que votre attention est particulièrement nécessaire.</p>
	<p>Ce symbole identifie les conseils, informations et astuces utiles pour une utilisation optimale du produit.</p>

Mises en forme du texte utilisées

MAJUSCULES	<p>Les majuscules sont utilisées pour nommer des touches, des branchements ou autres composants du produit.</p>
Caractères gras	<p>Les caractères gras sont utilisés pour reconnaître des éléments du menu ou du logiciel.</p>
Énumérations	<p>Les énumérations sont utilisées chaque fois que l'utilisateur doit suivre plusieurs étapes, ou pour présenter les caractéristiques du produit.</p>
Puces	<p>Les puces permettent de lister plusieurs informations. Elles permettent principalement de mieux identifier la hiérarchie de l'information.</p>

Notes concernant les entrées de menu

Dans de nombreux chapitres, vous trouverez au début du texte l'ensemble des étapes qui vous permettent d'accéder à l'élément de menu présenté. Suivez les étapes de gauche à droite pour afficher l'élément de menu. Utilisez les touches de navigation pour sélectionner des éléments de menu et la touche **OK** pour confirmer votre choix.



EXEMPLE :

Pour changer la langue de votre mobile, procédez comme suit :

Menu ➡ Paramètres ➡ Paramètres téléphone ➡ Langue ➡ Français

Cette série d'étapes signifie :

1. Appuyez sur la touche **OK** pour afficher le menu.
2. Avec les touches de navigation, sélectionnez l'option **Paramètres** et appuyez sur la touche **OK**.
3. Avec les touches de navigation, sélectionnez l'option **Paramètres téléphone** et appuyez sur la touche **OK**.
4. Avec les touches de navigation, sélectionnez l'option **Langue** et appuyez sur la touche **OK**.
5. Avec les touches de navigation, sélectionnez l'option **Français** et confirmez avec la touche **OK**.

DESCRIPTION DU PRODUIT

Vue de face



①	Lampe de poche	
②	Prise pour antenne	
③	Haut-parleur	
④	Écran	TFT 2,4", 240 x 320 pixels
⑤	Bouton RSK	Bouton Softkey droit, voir p. 22
⑥	Bouton Caméra	Active la caméra
⑦	Bouton marche/arrêt, Raccrocher	Met fin à un appel, allume/éteint le téléphone (voir p. 22)
⑧	Pavé numérique	
⑨	Boutons de navigation	Voir p. 20
⑩	Bouton "Décrocher"	Démarre un appel, voir p. 22
⑪	Bouton PTT	Active la fonction talkie-walkie / Envoie un message vocal par ondes radio
⑫	Bouton LSK /lampe de poche	Bouton Softkey gauche (voir p. 22) : allume/éteint la lampe de poche (le téléphone doit être allumé)
⑬	Branchement	

PRÉPARATION DU TÉLÉPHONE AVANT LA PREMIÈRE UTILISATION

Insérer la carte SIM, la carte mémoire et la batterie

Déballez avec précaution le téléphone et ses accessoires.

Ouvrez ensuite le compartiment de la batterie situé à l'arrière du téléphone, en dévissant pour cela les vis et en soulevant ensuite le couvercle.

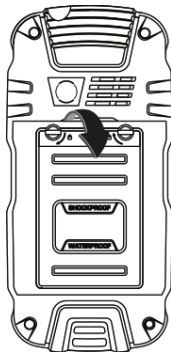

Insérez une carte SIM fournie par un opérateur de téléphonie mobile. Veillez à bien respecter les instructions du schéma. Vous pouvez insérer une carte SIM dans chacun des deux logements. Les contacts dorés de la carte SIM doivent toucher les contacts du logement à carte.

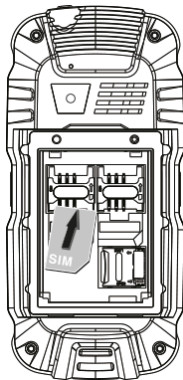

Si vous souhaitez utiliser une carte MicroSD pour étendre la mémoire de stockage, insérez une carte MicroSD (jusqu'à 16 Go). Les contacts dorés de la carte mémoire doivent être orientés vers les contacts du logement à carte.

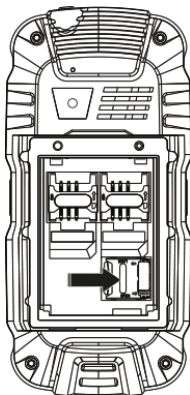

Placez ensuite la batterie de manière à ce que les fiches de contact en haut de la batterie soient placées exactement face aux trois fiches de contact du téléphone. Vous verrez que la batterie a été correctement insérée si elle glisse sans difficulté dans son logement et se met en place facilement.

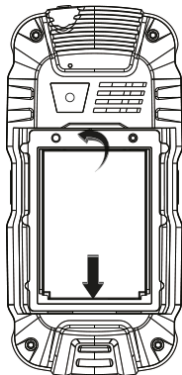

Remplacez ensuite le couvercle du compartiment à batterie et vissez-le fermement.

Vissez ensuite l'antenne dans la prise correspondante lorsque vous voulez utiliser la fonction talkie-walkie.

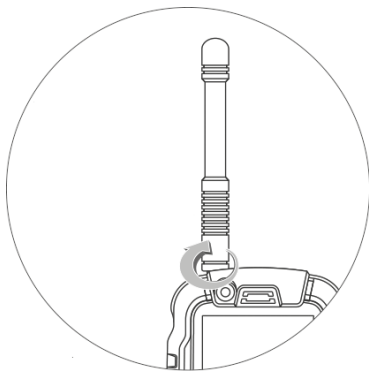

NOTE :

Même si aucune carte SIM n'est insérée, un signal s'affiche sous SIM1. Il indique que le téléphone portable se trouve dans une zone de réception et qu'un signal peut être reçu, mais pas qu'il est pour le moment connecté à un réseau.

Chargement

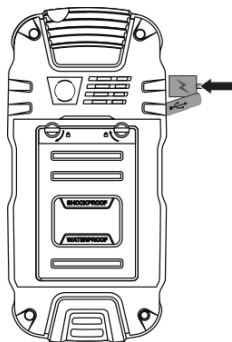

Avant la toute première utilisation du téléphone, la batterie doit être chargée complètement. Pour cela, vous pouvez soit utiliser le chargeur fourni, soit le port Micro-USB pour le rechargement à partir d'un ordinateur. Branchez le câble USB au port USB du téléphone (vous devez pour cela retirer le couvercle de la prise) et connectez l'autre extrémité à l'adaptateur secteur ou à un port USB d'un ordinateur allumé. Le chargement à partir d'un ordinateur nécessite quelques heures de plus.

La batterie est totalement chargée quand l'icône de la batterie n'est plus animée sur l'écran et qu'elle représente une batterie pleine.

TOUCHES ET COMMANDES

Le contrôle de votre téléphone portable se fait par les boutons en haut du clavier.

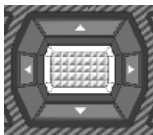

Les touches ont les fonctions suivantes :

Touches de navigation

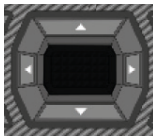

Les touches de navigation remplissent plusieurs fonctions.
Leur première fonction est de vous permettre d'effectuer des sélections dans les menus.

Pour ce faire, appuyez sur la touche correspondant à la direction où se trouve l'élément que vous voulez sélectionner.

Leur deuxième fonction ne s'applique que dans l'écran principal. Elle vous permet d'exécuter des raccourcis qui auront été définis au préalable.

Touche OK



La touche **OK** remplit également plusieurs fonctions.

Quand vous êtes sur l'écran principal, cette touche permet d'afficher le menu principal.

À l'intérieur des menus, elle remplit les mêmes fonctions que la touche **LSK** (voir ci-dessous) et sert à sélectionner les éléments de menu ou à afficher les menus avancés.

La troisième fonction de cette touche concerne les cas où l'écran propose un choix entre trois options. En appuyant sur **OK**, l'option du milieu sera alors automatiquement choisie.

Touche Softkey gauche (LSK)

La touche **LSK** vous permet d'ouvrir le menu principal à partir de l'écran principal. Cette touche sert également à confirmer des choix ou l'accès à des options supplémentaires pour un menu ou un fichier.

Touche Softkey droite (RSK)

La touche **RSK** vous permet d'interrompre des opérations, de revenir au point de menu précédent, ou d'effacer des caractères lors de la saisie de textes. Sur l'écran principal, cette touche vous permet d'accéder directement à votre répertoire téléphonique. Dans les autres vues, elle permet de revenir à l'écran principal.

**NOTE :**

Lors de la saisie de textes, si vous appuyez de façon prolongée sur cette touche, vous effacerez l'ensemble du texte que vous avez saisi.

Touche "Décrocher"

La touche "Décrocher" vous permet de prendre un appel téléphonique entrant ou de composer un numéro. Dans l'écran principal, si vous appuyez sur cette touche sans avoir saisi de numéro, les dernières conversations téléphoniques s'affichent alors, ce qui vous permet d'effectuer une recomposition automatique d'un numéro avec lequel vous étiez récemment en communication.

Touche marche/arrêt (Raccrocher)

La touche marche/arrêt vous sert à mettre fin à une conversation ou à rejeter un appel entrant. Dans les différents menus, cette touche annule toutes les opérations en cours et revient au menu principal.

Cette touche sert également à allumer et éteindre le téléphone. Pour cela, appuyez pendant environ 3 secondes sur ce bouton.

MISE EN MARCHÉ

Allumer

Pour allumer le téléphone, appuyez sur le bouton **Raccrocher** jusqu'à ce que l'écran de bienvenue s'affiche.

Le téléphone se connecte alors automatiquement au réseau de votre opérateur.



NOTE :

Si vous utilisez une nouvelle carte SIM, vous devrez certainement effectuer quelques réglages sur la carte en premier lieu. Si nécessaire, demandez conseil auprès d'un spécialiste. Le cas échéant, vous devrez aussi saisir le code PIN fourni dans la documentation de votre fournisseur.

L'écran principal

L'écran principal s'affiche immédiatement après l'allumage du téléphone. Vous pouvez accéder aux fonctions du téléphone à partir de cet écran.

Menus d'options

Vous pouvez généralement accéder à des fenêtres d'options par le biais de la plupart des menus. Ces menus contiennent différents points qui peuvent aider à paramétrer le point de menu consulté. Vous pouvez par exemple transférer des numéros de téléphone dans le répertoire, supprimer des données, transmettre ou répondre à des messages, ou bien appeler le numéro de téléphone correspondant.

Ainsi, si le message **Option** s'affiche sur l'écran lorsque vous appuyez sur la touche **LSK**, vous pouvez afficher un menu des options en appuyant de nouveau sur la touche **LSK**.

Régler la date et l'heure

Avant de commencer à utiliser votre téléphone, vous devriez tout d'abord régler la date et l'heure.

Menu ➔ Paramètres ➔ Paramètres téléphone ➔ Date et heure ➔ Régler la date et l'heure.

Saisissez ensuite l'heure et la date. Pour cela, ouvrez le point de menu correspondant, à l'aide de la touche **OK**, et saisissez l'heure actuelle à l'aide des touches numériques. Descendez ensuite, à l'aide d'une touche directionnelle, vers le champ de la date. Enfin, vous pouvez encore définir si le passage heure d'été/heure d'hiver doit se faire manuellement ou automatiquement. Confirmez vos saisies avec les touches **OK** ou **LSK**.

TÉLÉPHONER

Appeler un interlocuteur

La solution la plus rapide pour appeler un interlocuteur est de saisir tout simplement le numéro souhaité via le pavé numérique. Chaque chiffre que vous entrez apparaît en gros sur la droite de l'écran. Les chiffres saisis juste avant sont alors déplacés vers la gauche. Si vous entrez un mauvais chiffre, vous pouvez l'effacer en appuyant sur la touche **RSK**. Une fois que vous avez saisi la totalité du numéro, appuyez sur la touche "Décrocher" pour le composer.



NOTE :

Lors de la saisie de numéros de téléphone, le symbole "+" pour les appels internationaux peut être inséré en appuyant longuement sur la touche "0".

Répondre à un appel

Lorsque vous recevez un appel, vous pouvez prendre l'appel avec la touche **Décrocher**.

Rejeter un appel

Lorsque vous recevez un appel au mauvais moment ou que vous ne souhaitez pas parler à la personne qui vous téléphone, vous avez la possibilité de rejeter l'appel. Pour cela, appuyez sur la touche **Raccrocher** pendant que vous êtes appelé.

Rappeler un numéro (numérotation bis)

Pour rappeler un numéro que vous avez déjà composé, appuyez tout d'abord sur la touche "Décrocher". Sélectionner ensuite la carte SIM à partir de laquelle l'appel a été effectué, puis confirmez de nouveau avec la touche **LSK**. Une liste des appels récents s'affiche. Sélectionnez dans cette liste le contact souhaité et appuyez encore une fois sur la touche **Décrocher** pour appeler de nouveau ce numéro.

RÉPERTOIRE TÉLÉPHONIQUE

Menu ➔ Répertoire

Le répertoire vous donne la possibilité d'administrer vos contacts et numéros de téléphone, de les réunir et de les trouver facilement.



NOTE :

Si vous enregistrez des contacts sur la carte SIM et non sur le téléphone, il est fort probable que les champs de saisies et les possibilités de gestion décrits dans cette notice ne soient pas tous disponibles.

Créer une nouvelle entrée

Pour créer des entrées dans le répertoire, vous disposez de plusieurs possibilités. La saisie s'effectue à chaque fois par le biais du masque de saisie.

Masque de saisie

Répertoire ➔ Ajouter un nouveau contact

Le masque de saisie des contacts s'affiche pour chaque nouvelle entrée. Vous pouvez d'abord choisir d'enregistrer les numéros de téléphone sur votre carte SIM ou dans le téléphone. Le masque de saisie s'affiche ensuite.

Vous pouvez ici (si cela n'est pas limité par la carte SIM) définir le nom, le numéro de téléphone, et une sonnerie spéciale.

À part le numéro principal, toutes les autres entrées sont facultatives : elles ne doivent pas être obligatoirement précisées. Toutefois, vous devez au moins saisir un nom afin de pouvoir attribuer le numéro et le classer dans le répertoire.

Saisissez le nom et le numéro et appuyez ensuite sur **LSK** ➡ **Enregistrer**.

Gérer les contacts enregistrés

Pour administrer les contacts enregistrés, vous disposez des possibilités suivantes.

Trouver un contact

Pour trouver une entrée enregistrée dans votre répertoire, sélectionnez **Recherche rapide**. Par défaut, tous les contacts enregistrés sur les cartes SIM et sur le téléphone sont affichés dans une seule et même liste.

La première façon de trouver un contact est tout simplement de faire défiler la liste avec les touches de navigation.

Vous pouvez toutefois - ce qui est particulièrement confortable si vous avez de très nombreux contacts - trier les entrées en saisissant des lettres de recherche. La saisie s'effectue par la fonction "Multitap". Si vous entrez une mauvaise lettre, vous pouvez l'effacer avec la touche **RSK**.

Lorsque vous avez trouvé le contact souhaité, vous pouvez l'afficher directement avec la touche **OK**, ou bien afficher un menu d'options avancées avec la touche **LSK**.

Éditer un contact

Dans le répertoire, utilisez la "Recherche rapide" pour sélectionner le contact recherché, puis ouvrez le menu des options avec la touche LSK. L'option **Modifier** fait apparaître le masque de saisie pour les contacts, dans lequel vous pouvez ajouter ou modifier des données.

Dans le répertoire, utilisez la "Recherche rapide" pour sélectionner le contact recherché, puis ouvrez le menu des options avec la touche LSK. L'option **Supprimer** vous permet de supprimer définitivement un contact.

Copier un contact

Si vous souhaitez copier ou déplacer un contact vers un autre lieu de stockage (téléphone / carte SIM), sélectionnez tout d'abord l'entrée concernée dans la liste avec la "Recherche rapide" puis affichez le menu des options avec la touche **LSK**. Sélectionnez ensuite l'option **Copier** puis la cible souhaitée.



ATTENTION :

Lorsque vous copiez des contacts, il se peut que les informations complémentaires disponibles soient perdues si l'espace cible de stockage ne permet pas de les gérer !

MESSAGES COURTS (SMS)

Menu ➡ Messages

Les messages courts - ou SMS - ont pris beaucoup d'importance avec l'évolution et la généralisation des téléphones portables. Cette forme courte de messages écrits et simples sert à contacter une personne rapidement, quand cet interlocuteur - ou soi-même - n'est pas disponible ou ne peut pas téléphoner.

Les points suivants vous expliquent comment créer et gérer des SMS.



NOTE :

Les SMS peuvent désormais être envoyés à la majorité des téléphones traditionnels. Si le destinataire ne dispose pas des moyens techniques pour afficher un SMS reçu (parce que son téléphone n'a pas d'écran, p. ex.), le centre de services de l'expéditeur peut alors lire le message vocalement. Ce service n'est cependant pas proposé par tous les opérateurs téléphoniques ; veuillez vous renseigner préalablement pour savoir cela est possible pour vous, avant d'envoyer un SMS à un correspondant qui risque de ne pas pouvoir recevoir votre message.

Lire un SMS (Boîte de réception)

Menu ➡ Messages ➡ Boîte de réception

Pour lire un SMS, rendez-vous dans la boîte de réception de la carte SIM correspondante. Sélectionnez le SMS que vous voulez lire, puis confirmez avec la touche **LSK**.

Le SMS s'affiche alors. Vous avez la possibilité d'afficher un menu d'options (en appuyant sur la touche **LSK**) qui vous permet d'effectuer une (ou plusieurs) des actions suivantes :

répondre ou transférer le message, appeler l'expéditeur, effacer, copier ou déplacer le message, ou encore enregistrer le numéro de l'expéditeur dans votre répertoire.

Écrire un SMS

Menu ➔ Messages ➔ Écrire un message ➔ Message texte

Pour rédiger un SMS, allez dans le masque de saisie de texte. Vérifiez tout d'abord le mode de saisie, signalé en haut à gauche de l'écran, et modifiez-le si nécessaire. A l'aide du pavé numérique du téléphone, vous pouvez maintenant rédiger un message comprenant maximum 160 caractères. Pour plus d'informations sur la saisie de texte et le choix du mode de saisie, veuillez consulter les paragraphes correspondants en annexe.



NOTE :

*Vous pouvez insérer des caractères spéciaux dans votre message en appuyant sur *. La touche # vous permet de choisir entre différents modes de saisie. Voir en annexe pour plus d'informations.*

FONCTION TALKIE-WALKIE

LE XT-980 dispose d'une fonction talkie-walkie intégrée. Vous pouvez vous connecter par signal radio à un autre appareil compatible et communiquer de cette façon, sans réseau de téléphonie.

Pour activer la fonction talkie-walkie, vous devez soit appuyer sur le bouton PTT ou sélectionner l'option **Talkie-Walkie** dans le menu, puis confirmer avec OK.

Menu et Paramètres

La fonction talkie-walkie dispose d'un menu dans lequel vous pouvez effectuer de nombreux réglages. Appuyez sur la touche OK pour accéder au menu.

Paramètres	Permet d'accéder aux réglages (voir section suivante)
Aide	Active la fonction d'aide

Réglages

Diffusion en arrière-plan	Activée/ Désactivée	Lorsque la diffusion en arrière-plan est activée, le téléphone reste en mode Signal radio, même si vous avez éteint la fonction talkie-walkie. Vous pouvez continuer de recevoir et envoyer des signaux radio via le canal réglé. Si vous attendez une communication radio, désactivez cette fonction pour économiser de l'énergie.
Temps de parole maximal	30 s / 60 s	Régalez ici le temps de parole maximal. Au bout de 30 ou 60 secondes, l'émission est stoppée. Appuyez de nouveau sur le bouton PTT pour émettre un signal vocal.
SQ (Squelch)	1-8	La fonction Squelch (réduction du bruit) peut être utilisée pour réduire les sons parasites. Plus le réglage est élevé, plus le signal radio que vous voulez recevoir doit être puissant. Si vous voulez recevoir un signal faible, réglez la réduction du bruit à un bas niveau.
CTCSS	1-38	La fonction CTCSS peut être utilisée pour sélectionner un appareil en particulier à l'intérieur d'une fréquence radio. Si les deux appareils sont réglés à la même valeur, ils ne reçoivent aucune interférence de la part d'autres appareils.

UTILISATION

Recherche de fréquences

En mode Talkie-walkie, appuyez sur le bouton **Softkey gauche** pour démarrer une recherche automatique des fréquences. L'appareil parcourt les canaux jusqu'à ce qu'un signal soit détecté.

Sélectionner le canal (la fréquence)

En mode Talkie-walkie, appuyez sur les boutons de navigation gauche ou droite pour sélectionner les canaux (fréquences).

Envoyer un signal

Lorsque deux appareils se trouvent dans le même canal, appuyez sur le bouton PTT et maintenez-le enfoncé pour pouvoir entendre un signal vocal. L'icône sur l'écran passe du rouge au vert, et la durée maximale de conversation s'affiche. Parlez tout à fait normalement dans le microphone, en respectant une distance de 2,5 à 5 cm environ. Relâchez le bouton PTT pour revenir en mode réception.



NOTE :

Si vous avez activé la diffusion en arrière-plan, vous ne devez pas nécessairement vous trouver en mode Talkie-walkie pour l'envoi ou la réception d'un signal.

Recevoir un signal

Lorsqu'un appareil se trouve dans le même canal que le vôtre, vous pouvez recevoir les signaux qu'il émet. Si vous avez activé la diffusion en arrière-plan, vous ne devez pas nécessairement vous trouver en mode Talkie-walkie pour l'envoi ou la réception d'un signal.

RÉGLAGES DE BASE

Espace mémoire préféré

Lorsque vous voulez enregistrer de nouveaux contacts ou modèles, ceux-ci sont stockés sur un support mémoire prédéfini. Pour que vous n'ayez pas à définir cet emplacement à chaque fois, vous avez la possibilité de choisir un lieu de stockage qui sera utilisé et sélectionné automatiquement comme mémoire de stockage par défaut.

Afin de vous aider à décider quel espace de stockage vous voulez définir par défaut, voici ci-dessous quelques avantages et inconvénients de chacun d'eux.

Carte SIM :

Numéros de téléphones et noms des contacts peuvent être utilisés directement dans d'autres téléphones. Si votre téléphone est endommagé, les contacts ne le sont souvent pas et les données de votre carte restent accessibles. Toutefois, l'espace de stockage disponible est limité et, souvent, les possibilités pour entrer des informations complémentaires à un contact sont restreintes.

Téléphone :

Les contacts peuvent contenir des informations supplémentaires. La mémoire interne dispose également de plus de place pour les contacts et pour les messages sauvegardés. Toutefois, si le téléphone est endommagé ou s'il est remplacé, toutes les données enregistrées sont généralement perdues.

Pour utiliser chacun de ces supports de façon optimale, vous pouvez choisir d'enregistrer les données dans la mémoire interne du téléphone et éventuellement de les copier vers la carte SIM.

Paramètres de connexion

Paramètres Dual SIM

Menu ➔ Paramètres ➔ Paramètres Dual SIM

Bien que votre téléphone prenne en charge deux cartes SIM en même temps, il peut arriver que vous ne souhaitiez utiliser qu'une seule des deux cartes (en vacances, par exemple).

Pour "désactiver" une carte SIM, allez simplement dans le menu et sélectionnez la carte SIM qui doit rester active.



NOTE :

Les deux cartes SIM sont activées par défaut dans le mode Dual et peuvent être utilisées simultanément.

Définir un réseau

Menu ➔ Paramètres ➔ Paramètres réseau ➔ Sélectionner une carte SIM

Normalement, cette fonction n'est pas utilisée, car le téléphone sélectionne automatiquement le réseau disponible. Toutefois, dans certaines zones frontalières ou dans des zones où plusieurs fréquences se superposent, il peut arriver que la recherche automatique ne sélectionne pas le bon réseau. Afin d'éviter d'utiliser le mauvais opérateur dans ces zones,

et ainsi ne pas occasionner de frais supplémentaires et élevés dûs à votre position géographique, ou bien si vous souhaitez simplement téléphoner à partir d'un réseau particulier, vous avez la possibilité de sélectionner vous-même un réseau, ou encore d'établir une liste de vos réseaux favoris.

Pour cela, allez dans le menu correspondant.

L'option "Sélection réseau" vous permet de choisir directement un réseau parmi ceux qui sont disponibles au moment où vous activez cette fonction. Il vous permet aussi de changer le mode de sélection entre **Manuel** et **Automatique** (réglé par défaut).



ATTENTION :

Si vous modifiez le mode de sélection, vous risquez de perdre totalement la réception dans les zones où la couverture est faible ou mauvaise. Ne modifiez cette option que si cela est vraiment nécessaire.

Réglages de la langue

Menu ➡ Paramètres ➡ Paramètres téléphone ➡ Langue

Une fois que vous êtes dans ce menu, vous pouvez choisir la langue que vous voulez utiliser : allemand, anglais ou français.

PARAMÈTRES AVANCÉS

Bluetooth®

Menu ➔ Paramètres ➔ Connectivité ➔ Bluetooth

Bluetooth® est une interface universelle permettant de connecter deux appareils via une courte liaison radio afin de permettre la communication entre eux. Pour les téléphones mobiles, le Bluetooth® est généralement utilisé pour partager des contacts entre deux téléphones et apparier un haut-parleur ou un kit mains libres. Ce transfert de données est basé sur différents protocoles qui effectuent différentes tâches.



ATTENTION :

La fonction Bluetooth® augmente fortement la consommation électrique du téléphone. De ce fait, désactivez la fonction lorsque vous n'en avez pas besoin.

Activer la fonction Bluetooth®

Avant de connecter des appareils Bluetooth® avec le téléphone portable, l'interface Bluetooth® doit tout d'abord être activée. Allez à l'option **Activer/Désactiver** et confirmez avec la touche **LSK**.

Le téléphone peut maintenant être connecté avec d'autres appareils Bluetooth®.

Apparier avec un autre appareil (Pairing)

Menu ➡ Paramètres ➡ Connectivité ➡ Bluetooth ➡ Recherche appareil audio

1. Placez l'appareil Bluetooth® que vous voulez appairier à moins d'1 mètre de votre téléphone.
2. Activez le mode appariement de l'appareil Bluetooth®. Vous trouverez toutes les informations nécessaires dans le manuel d'utilisation de l'appareil.
3. Sélectionnez **Recherche appareil audio** et patientez jusqu'à ce que votre appareil Bluetooth® soit identifié et s'affiche dans la liste des appareils Bluetooth® disponibles (plus d'informations dans le mode d'emploi de votre appareil).
4. Sélectionnez ensuite l'appareil dans la liste puis confirmez avec la touche **LSK**.
5. Entrez le code de l'appareil (généralement **0000**) puis confirmez pour finaliser l'appariement. Dès que l'appariement est terminé, un message correspondant s'affiche sur l'écran.



NOTE :

Si, au bout de 2 minutes, l'appariement n'est pas terminé, veuillez recommencer et répéter le processus.

Désactiver une connexion Bluetooth®

Pour désactiver un appareil connecté en Bluetooth®, allez dans le menu de l'appareil et sélectionnez l'appareil concerné dans la liste des appareils actifs. Ouvrez le menu des options et choisissez **Désactiver**. La connexion est désactivée ; vous pouvez alors éteindre l'appareil.

PROFILS UTILISATEURS

Menu ➡ Paramètres ➡ Profils utilisateurs

Avec des profils utilisateurs, votre téléphone peut s'adapter facilement à diverses situations d'environnement. Vous pouvez ainsi définir des profils pour des lieux calmes ou bruyants, régler un mode silencieux pour une réunion professionnelle ou une séance de cinéma, ou bien simplement adapter les paramètres à des besoins qui vous sont propres.

Activer les profils utilisateurs

Pour activer un profil utilisateur prédéfini, allez tout d'abord dans la liste d'aperçu des profils. Sélectionnez alors le profil souhaité et ouvrez le menu des options. L'option "Activer" est déjà sélectionnée : en confirmant avec la touche **LSK**, le profil est activé.

Personnaliser les profils utilisateurs

Menu ➡ Paramètres ➡ Profils utilisateurs ➡ Choisir un profil ➡ Ouvrir le menu d'options
Bouton LSK ➡ Personnaliser

Vous pouvez effectuer des réglages personnalisés dans chaque profil utilisateur. Suivez le chemin indiqué ci-dessus et effectuez vos réglages.

CONSIGNES D'ENTRETIEN ET STOCKAGE

Votre nouveau téléphone est fabriqué avec des composants techniques de haute qualité et très sensibles ; de ce fait, vous devez respecter les points suivants pour l'entretien de l'appareil :

Nettoyez régulièrement le téléphone à l'aide d'un chiffon doux et humide.

N'utilisez et ne stockez pas le téléphone dans des endroits poussiéreux afin de ne pas risquer de salir les éléments électroniques des connecteurs.

Ne rangez pas le téléphone dans des lieux exposés à une chaleur élevée. Des températures élevées peuvent réduire considérablement la durée de vie des composants électroniques, et peuvent déformer ou faire fondre certains éléments en plastique (ou autres matériaux sensibles).

Ne stockez pas non plus le téléphone dans un endroit froid. Lorsque l'appareil est remis dans un endroit à température normale, de la condensation peut se créer à l'intérieur de l'appareil et endommager les composants et circuits électroniques.

Ne transportez pas le téléphone dans une poche remplie d'objets métalliques (des clés, par exemple). L'écran ou le boîtier pourraient être rayés. Si possible, utilisez une housse de transport appropriée.

SAISIE DE TEXTES

Lors de la saisie de textes, différents modes sont à votre disposition, que vous pouvez choisir en appuyant plusieurs fois sur la touche #. Les méthodes de saisie de base vous sont présentées ci-dessous.

De, Abc, Fr

Chaque touche du pavé numérique correspond à plusieurs lettres ou autres caractères. Vous pouvez saisir le caractère souhaité en appuyant brièvement et de manière répétée sur la touche correspondante, jusqu'à ce qu'il s'affiche.



EXEMPLES :

Appuyez trois fois de suite sur la touche 2, vous obtiendrez la lettre "C".

Appuyez deux fois de suite sur la touche 7, vous obtiendrez la lettre "Q".

Appuyez une fois sur la touche 6, vous obtiendrez la lettre "M".

De, Abc, Fr

Complétion automatique des mots en allemand, anglais ou français. Ce mode vous aide à saisir plus vite vos messages. Tous les caractères d'une touche sont invoqués pour tenter de former le mot que vous voulez écrire. Vous ne devez donc appuyer qu'une seule fois sur la touche pour utiliser une des lettres de la touche.

Une fois que le mot voulu est affiché, vous pouvez le valider et l'insérer dans votre texte en appuyant sur la touche LSK. Les flèches directionnelles vous permettent d'afficher, quand ils sont disponibles, tous les autres mots possibles.



Exemple :

Si, dans ce mode, vous appuyez sur les touches 4-2-5-5-6 à la suite, le mot **hallo** s'affiche sur l'écran, dans une zone de texte.

123

Ce mode permet de saisir des chiffres rapidement et directement dans la zone de saisie du texte. Les chiffres sont saisis dans votre texte de la même façon que pour entrer un numéro de téléphone. Ce mode convient particulièrement pour la saisie de longues séries de chiffres, telles que des codes postaux ou des numéros de téléphone.

CARACTÉRISTIQUES TECHNIQUES

Écran	TFT couleur 2,4" (6,1 cm)
Résolution	240 x 320 pixels
Batterie	Li-ion, 1700 mAh
Autonomie max. en veille	jusqu'à 370 h
Autonomie max. en conversation	jusqu'à 7 h
Caméra	2,0 Mpx (photos et vidéos)
Bluetooth®	Version 2.0
Fréquence	GSM 850/900/1800/1900, GPRS
Extension de mémoire	MicroSD jusqu'à 16 Go
Vibreur	Pris en charge
Fréquences radio prises en charge	400 - 470 MHz
Cartes SIM	Dual SIM, carte SIM débloquée
Connectique	Micro-USB (chargement et micro-casque)
Dimensions	119 x 53 x 20 mm
Indice DAS	0.692 W/kg (tête / 2G) ; 1.220 W/kg (tête / 3G)

DÉCLARATION DE CONFORMITÉ

La société PEARL.GmbH déclare ce produit PX-3840 conforme aux directives actuelles suivantes du Parlement Européen : 1999/5/CE, concernant les équipements hertziens et les équipements terminaux de télécommunications, 2011/65/UE, relative à la limitation de l'utilisation de certaines substances dangereuses dans les équipements électriques et électroniques, et 2014/30/UE, concernant la compatibilité électromagnétique.

PEARL.GmbH • PEARL-Str. 1-3 • D-79426 Buggingen, Allemagne



Dipl.-Ing. (FH) El. Nachrichtentechnik Andreas Kurtasz
Directeur Service Qualité
09.05.2014