

# INFORMATION

KTM PowerParts, HUSQVARNA Husky Power, HUSABERG Pure Tech



FAN

55135041044

11.2013

3.211.534

KTM - Sportmotorcycle AG  
Stallhofnerstraße 3  
A-5230 Mattighofen  
www.ktm.com

Husqvarna Motorcycles GmbH  
Stallhofnerstraße 3  
A-5230 Mattighofen  
www.husqvarna-motorcycles.com

KTM - Sportmotorcycle AG  
Division HUSABERG  
Stallhofnerstraße 3  
A-5230 Mattighofen  
www.husaberg.com



## 2 DEUTSCH

Wir freuen uns, dass Sie sich für dieses Produkt entschieden haben.

Unser hochwertiges Qualitätsprodukt ist rennerprobt und wurde speziell für sportliche Herausforderungen entwickelt. Eine korrekte Montage des Produktes ist unerlässlich, um ein Maximum an Sicherheit und Funktionalität gewährleisten zu können. Bitte befolgen Sie daher die Montageanleitung oder wenden Sie sich an Ihren autorisierten Fachhändler. Für falsche Montage oder Verwendung dieses Produktes kann der (Quasi) Hersteller bzw. Lieferant nicht zur Verantwortung gezogen werden.

Vielen Dank.

## 2 ENGLISH

Thank you for choosing this product.

Our high quality product has been tested under racing conditions and was developed specifically for use in sports activities. Correct installation of the product is essential to ensure that a maximum degree of safety and functionality is achieved. Therefore, please follow the installation instructions or contact your authorized dealer. The (quasi) manufacturer or supplier cannot be held responsible for products that are incorrectly mounted or inappropriately used.

Thank you.

## 2 ITALIANO

Grazie per aver scelto questo prodotto.

Questo nostro prodotto di pregiata qualità è collaudato nelle competizioni ed è stato sviluppato specificamente per gare sportive. Il montaggio corretto del prodotto è fondamentale per garantirne la massima sicurezza e funzionalità. Rispettare quindi le istruzioni di montaggio o rivolgersi al proprio concessionario autorizzato. Il produttore (detentore del marchio)/fornitore non può essere considerato responsabile per un montaggio o impiego errato del presente prodotto. Vi ringraziamo per l'attenzione!

## 2 FRANCAIS

Merci d'avoir porté votre choix sur ce produit.

Notre produit de haute qualité est éprouvé pour les compétitions et a été conçu spécialement pour un usage sportif. Un montage approprié du produit est indispensable pour garantir une sécurité et une fonctionnalité maximales du véhicule. C'est pourquoi nous vous invitons à suivre scrupuleusement le manuel de montage ou à vous adresser à votre revendeur agréé. En cas de montage ou d'utilisation non conformes de ce produit, le (quasi) constructeur ou le fournisseur déclinent toute responsabilité.

Merci !

## 2 ESPAÑOL

Le agradecemos que se haya decidido por este producto.

Este producto de alta calidad está probado para la competición y se ha desarrollado específicamente para las exigencias de este deporte. Para poder garantizar los máximos niveles de seguridad y funcionalidad, es imprescindible que el producto se monte correctamente. Por este motivo, es muy importante que siga las instrucciones del manual de montaje o que se ponga en contacto con su concesionario autorizado. El (cuasi) fabricante y el proveedor de este producto no se harán responsables del montaje y el uso incorrectos.

¡Muchas gracias!

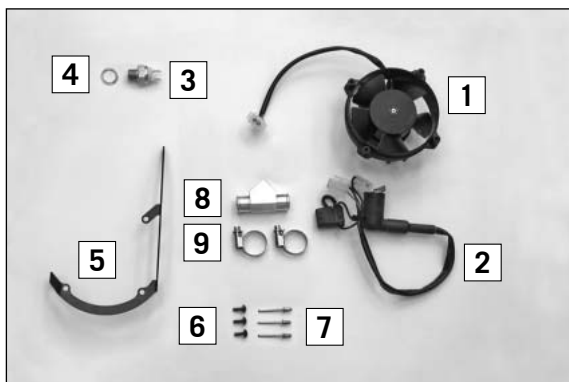
**Lieferumfang:**

- 1x Lüfter (1)
- 1x Lüfterkabelstrang (2)
- 1x Thermoschalter (3)
- 1x Alu Dichtring (4)
- 1x Lüfterhalter (5)
- 3x Schraube (6)
- 3x Blindniet (7)
- 1x Stecksicherung
- 1x Zwischenstück komplett (8)
- 2x Schlauchklemme (9)

58435041000  
59011079100  
78035045000  
0603142015  
81235943000  
0081500181  
0011400800  
58011109105  
55135916044  
10001020000

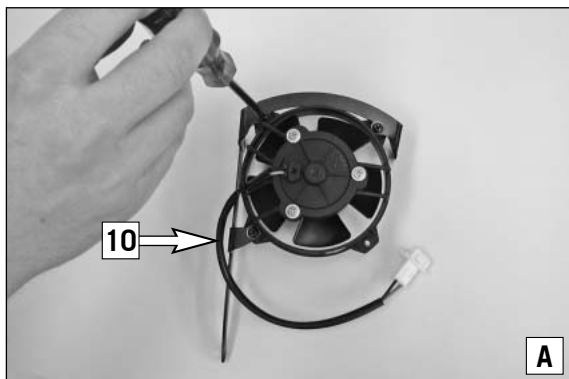
**Vorarbeiten**

- Sitzbank und Tank demontieren.
- Kühlflüssigkeit ablassen (Siehe Bedienungsanleitung).
- Rechten Kühler demontieren.

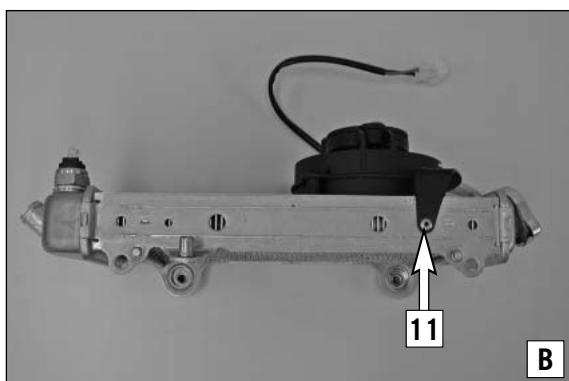
**Montage**

- Lüfter (1) mit den Schrauben (6) auf den Lüfterhalter (5) montieren.

**! VORSICHT**

Auf die im Bild (A) gezeigte Kabelführung (10) achten.

- Lüfterhalter und Lüfter mit den Blindnieten (7) am rechten Kühler in den dafür vorgesehenen Löchern (11) montieren (Bild B).
- Rechten Kühler montieren.
- Verschlauchung inkl. Thermostat demontieren (Bild C).

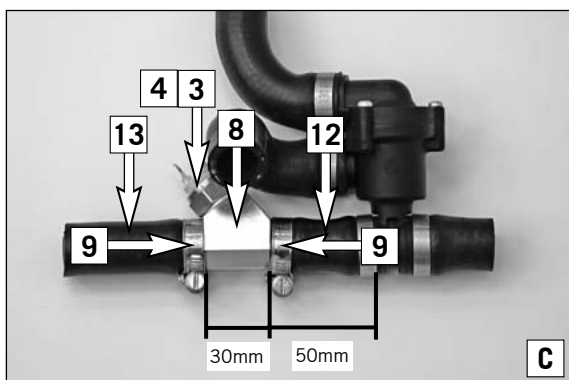

- Bei einer Länge von 50mm Schlauch (12) abschneiden (Bild C).
- Vom abgetrennten Schlauch (13) 30mm abschneiden (Bild C).
- Das Schlauchstück (13) wie im Bild gezeigt mit der Schlauchklemme (9) auf das Zwischenstück (8) montieren.
- Thermoschalter (3) mit dem Alu Dichtring (4) in das Zwischenstück einschrauben (20Nm).
- Anschließend Zwischenstück inkl. Thermostat und montiertem Schlauchstück (13) mit der zweiten Schlauchklemme auf das Schlauchstück (12) montieren (Bild C)
- Verschlauchung komplett wieder in das Fahrzeug montieren.

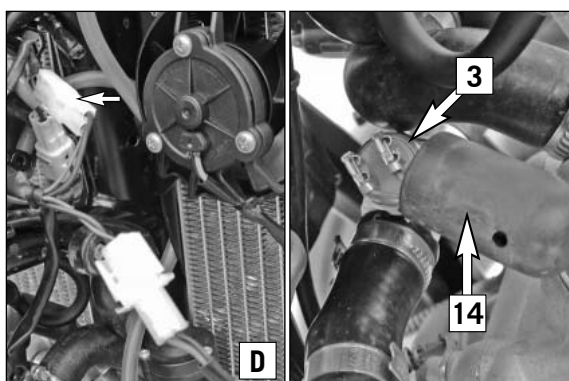

- Lüfterkabelstrang an dem freien Stecker des Hauptkabelstrangs anstecken (Bild D).

**HINWEIS:**

Auf saubere und knickfreie Verlegung der Kabel achten. Kabelstrang mit Kabelbindern sichern.

- Lüfterkabelstrang am Thermoschalter (3) und am Lüfter anschließen.
- Gummitülle (14) zur Gänze aufschieben.

**Nacharbeiten**

- Kühlsystem befüllen (Siehe Bedienungsanleitung)
- Lüfter auf Funktion überprüfen.
- Sitzbank und Tank montieren.

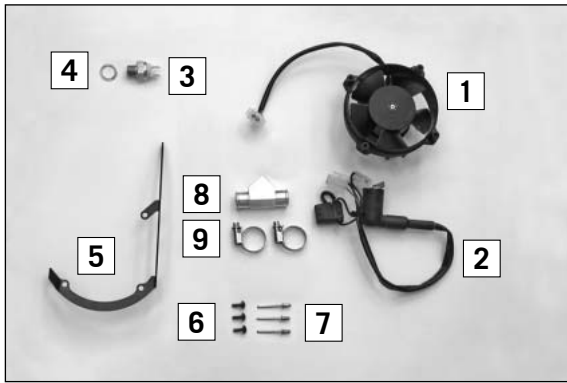

#### Scope of delivery:

- 1x fan (1)
- 1x fan wiring harness (2)
- 1x thermoswitch (3)
- 1x aluminum seal ring (4)
- 1x fan bracket (5)
- 3x screws (6)
- 3x blind rivets (7)
- 1x plug-in fuse
- 1x connecting piece, assembled (8)
- 2x hose clamps (9)

- 58435041000
- 59011079100
- 78035045000
- 0603142015
- 81235943000
- 0081500181
- 0011400800
- 58011109105
- 55135916044
- 10001020000

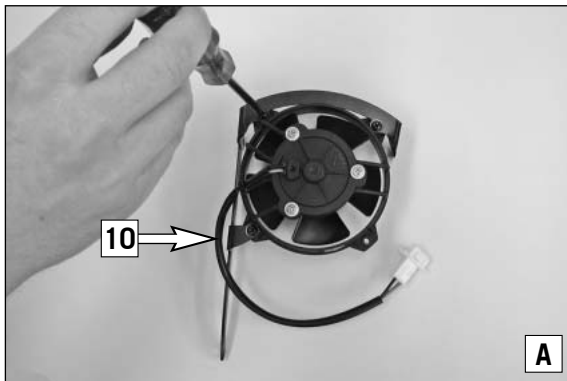

#### Preparations

- Dismantle the seat and tank.
- Drain the coolant (see the owner's manual).
- Dismantle the right-hand radiator.

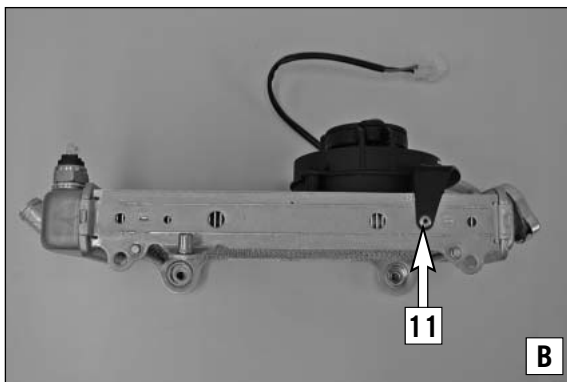

#### Assembly

- Mount the fan (1) on the fan bracket (5) using the screws (6).

#### ! CAUTION

Ensure that the cable (10) is positioned as shown in the figure (A).

- Mount the fan bracket and fan on the right-hand radiator using the blind rivets (7) in the provided holes (11) (Figure B).
- Mount the right-hand radiator.
- Remove the hose system and thermostat (Figure C).

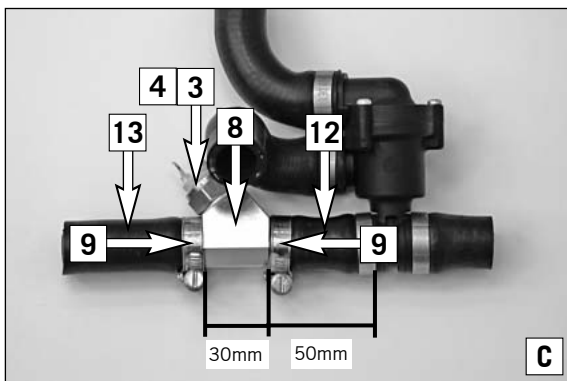

- Cut off 50mm of hose (12) (Figure C).
- Cut off 30 mm from the remaining hose (13) (Figure C).
- Mount the hose piece (13) on the connecting piece (8) using the hose clamp (9) as shown in the figure.
- Screw the thermoswitch (3) with the aluminum seal ring (4) into the connecting piece (20Nm).
- Then mount the connecting piece with the thermoswitch and the mounted hose piece (13) onto the hose piece (12) using the second hose clamp (Figure C)
- Mount the assembled hose system back into the vehicle.

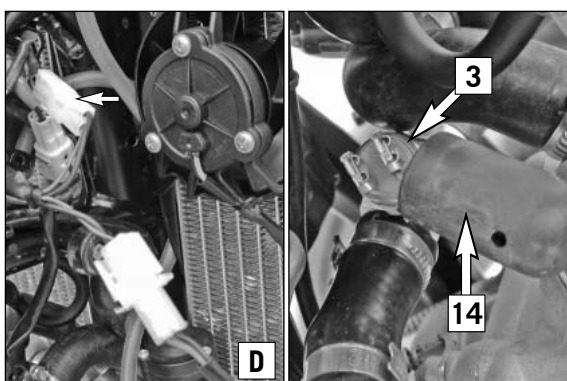

- Connect the fan wiring harness to the vacant connector of the main wiring harness (Figure D).

#### NOTE:

Ensure that the cables are routed properly and without kinks. Secure the wiring harness using cable binders.

- Connect the fan wiring harness to the thermoswitch (3) and fan.
- Fully mount the rubber sleeve (14).

#### Final steps

- Fill the cooling system (see the owner's manual).
- Check that the fan is functioning properly.
- Mount the seat and tank.

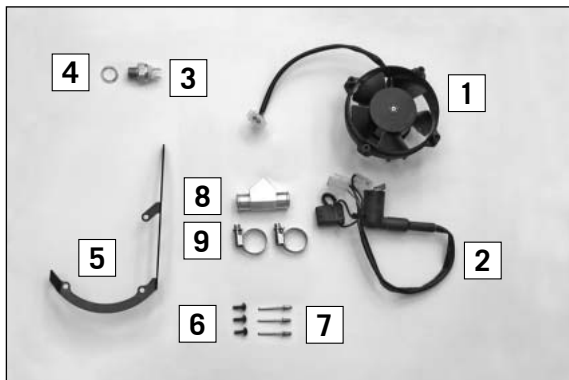

#### Volume della fornitura:

N. 1 ventola (1)	58435041000
N. 1 cablaggio ventola (2)	59011079100
N. 1 termointerruttore (3)	78035045000
N. 1 anello di tenuta in alluminio (4)	0603142015
N. 1 supporto ventola (5)	81235943000
N. 3 viti (6)	0081500181
N. 3 rivetti ciechi (7)	0011400800
N. 1 fusibile a innesto	58011109105
N. 1 distanziatore completo (8)	55135916044
N. 2 fascette stringitubo (9)	10001020000

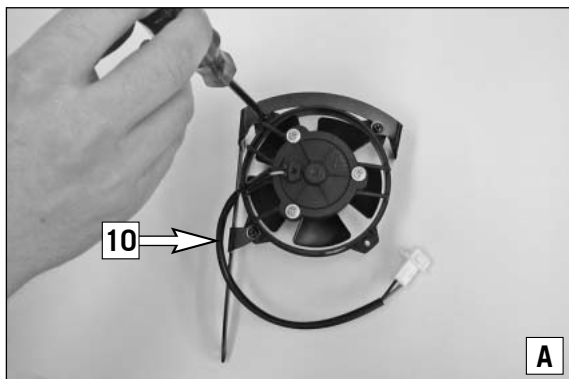

#### Operazioni preliminari

- Smontare la sella e il serbatoio.
- Scaricare il liquido di raffreddamento (vedere il manuale d'uso).
- Smontare il radiatore destro.

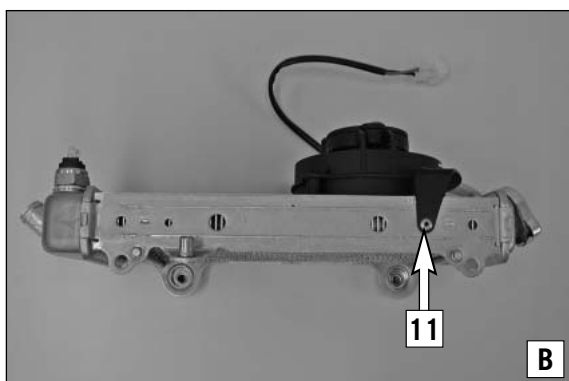

#### Montaggio

- Con le viti (6) montare la ventola (1) sul relativo supporto (5).

#### ! AVVERTIMENTO

La figura (A) mostra come disporre il cavo (10).

- Con i rivetti ciechi (7) montare il supporto ventola e la ventola sul radiatore destro, negli appositi fori (11) (figura B).
- Montare il radiatore destro.
- Smontare la tubazione, incluso il termostato (figura C).

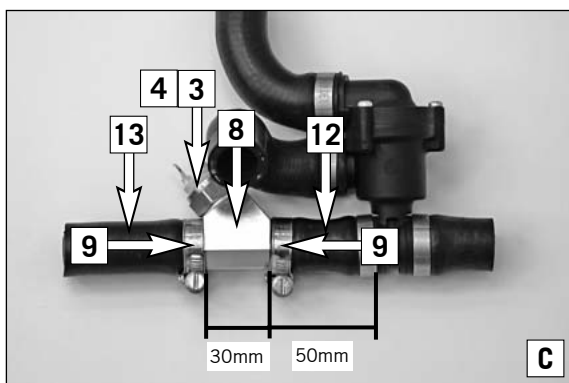

- Misurare 50 mm partendo da destra verso sinistra e tagliare il tubo flessibile (12) (figura C).
- Dal flessibile staccato (13) tagliare 30 mm (figura C).
- Montare il segmento di tubo flessibile (13) come illustrato nella figura, inserendo la fascetta stringitubo (9) sul distanziatore (8).
- Avvitare il termointerruttore (3) con l'anello di tenuta in alluminio (4) nel distanziatore (20 Nm).
- Inserire quindi il distanziatore completo di termointerruttore e segmento di tubo flessibile (13) sull'altra estremità del segmento di tubo flessibile (12), utilizzando la seconda fascetta stringitubo (figura C)
- Rimontare la tubazione completa sul veicolo.

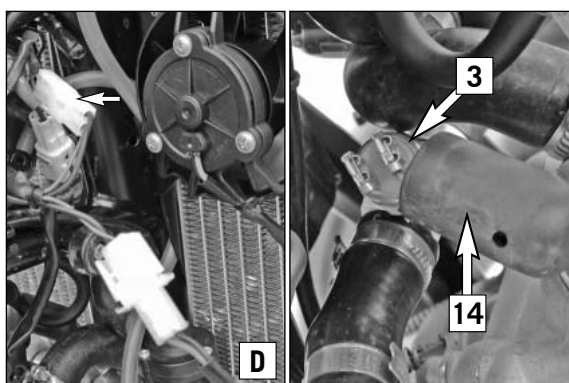

- Collegare il cablaggio ventola al connettore libero del fascio di cavi principale (figura D).

#### NOTA:

I cavi devono essere posizionati in modo ordinato, evitando di piegarli. Assicurarli con delle fascette serracavi.

- Collegare il cablaggio ventola al termointerruttore (3) e alla ventola.
- Spingere fino in fondo il passacavo in gomma (14).

#### Operazioni successive

- Riempire il sistema di raffreddamento (vedere il manuale d'uso)
- Verificare il corretto funzionamento della ventola.
- Montare la sella e il serbatoio.

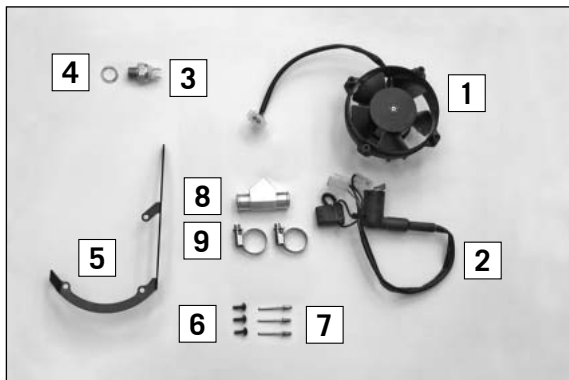

#### Contenu de la livraison :

- 1x Ventilateur (1)
- 1x Faisceau de câbles du ventilateur (2)
- 1x Thermocontact (3)
- 1x Bague d'étanchéité en alu (4)
- 1x Support du ventilateur (5)
- 3x Vis (6)
- 3x Faux rivet (7)
- 1x Fusibles à broches
- 1x Pièce intermédiaire complète (8)
- 2x Collier de serrage (9)

58435041000  
59011079100  
78035045000  
0603142015  
81235943000  
0081500181  
0011400800  
58011109105  
55135916044  
10001020000

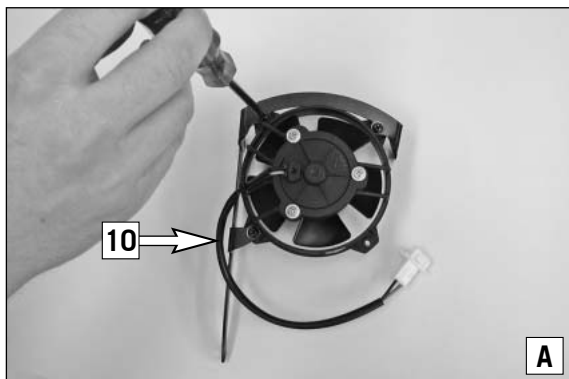

#### Travaux préalables

- Déposer la selle et le réservoir.
- Vidanger le liquide de refroidissement (voir le manuel d'utilisation).
- Démontez le radiateur de droite.

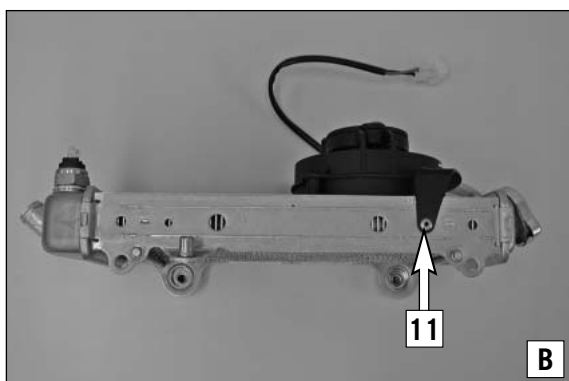

#### Montage

- Monter le ventilateur (1) avec les vis (6) sur le support de ventilateur (5).

#### ! ATTENTION

Veiller à bien faire passer le câble comme décrit fig. (A) (10).

- Fixer le support du ventilateur et le ventilateur en insérant les faux rivets (7) dans les trous prévus à cet effet (11) (fig. B).
- Monter le radiateur de droite.
- Démontez les raccords, avec le thermostat (fig. C).

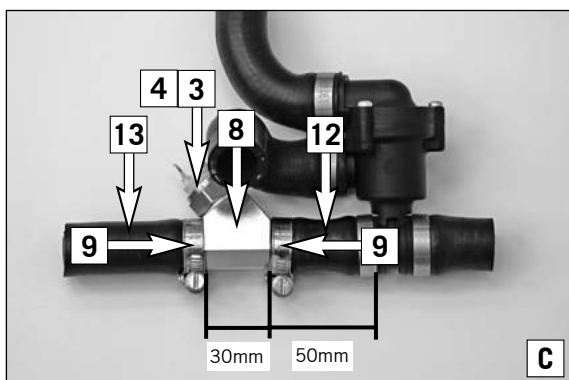

- Couper le flexible (12) à une longueur de 50 mm (fig. C).
- Sur le flexible (13) couper 30mm (fig. C).
- Monter le flexible (13) comme décrit fig. avec le collier de serrage (9) sur la pièce intermédiaire (8).
- Visser le thermocontact (3) avec la bague d'étanchéité en alu (4) dans la pièce intermédiaire (20Nm).
- Assembler ensuite la pièce intermédiaire et le thermocontact ainsi que le flexible (13) préalablement monté avec le flexible (12) à l'aide du second collier de serrage (fig. C)
- Remonter les raccords complets sur le véhicule.

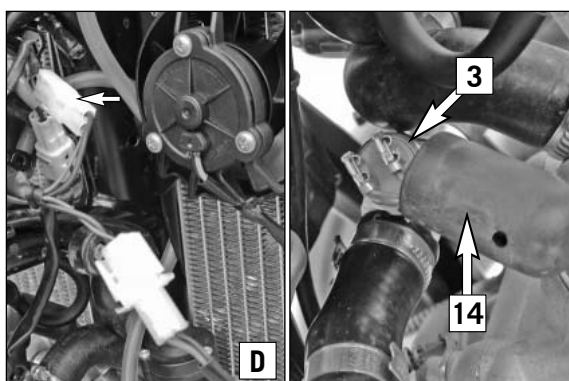

- Brancher le faisceau de câble du ventilateur sur le connecteur libre du faisceau principal (fig. D).

#### REMARQUE :

Veiller à faire passer les câbles correctement. Serrer le faisceau de câbles avec le serre-câble.

- Raccorder le faisceau de câble du ventilateur au thermocontact (3) et au ventilateur.
- Emmancher à fond la gaine en caoutchouc (14).

#### Travaux ultérieurs

- Remplir le système de refroidissement (voir le manuel d'utilisation)
- Contrôler le fonctionnement du ventilateur.
- Monter la selle et le réservoir.

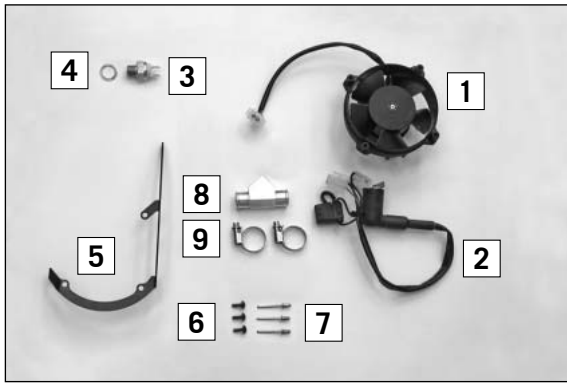

#### Volumen de suministro:

- 1x ventilador (1)
- 1x ramal de cables del ventilador (2)
- 1x interruptor bimetalico (3)
- 1x anillo de hermetizado de aluminio (4)
- 1x soporte del ventilador (5)
- 3x tornillo (6)
- 3x remache ciego (7)
- 1x fusible enchufable
- 1x pieza intermedia completa (8)
- 2x abrazadera (9)

- 58435041000
- 59011079100
- 78035045000
- 0603142015
- 81235943000
- 0081500181
- 0011400800
- 58011109105
- 55135916044
- 10001020000

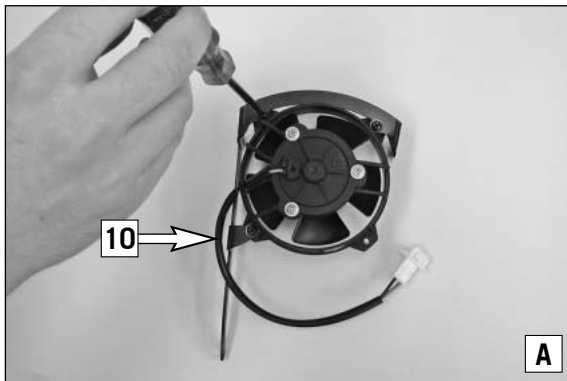

#### Trabajos previos

- Desmontar el asiento y el depósito.
- Vaciar el líquido refrigerante (véase el manual de instrucciones).
- Desmontar el radiador derecho.

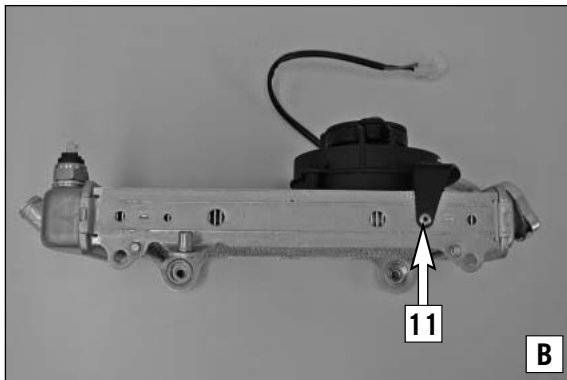

#### Montaje

- Montar el ventilador (1) con los tornillos (6) en el soporte del ventilador (5).

#### ! AVISO

Prestar atención a la guía de cables (10) mostrada en la figura (A).

- Montar el soporte del ventilador y el ventilador con los remaches ciegos (7) en el radiador derecho, en los orificios previstos para ello (11) (figura B).
- Montar el radiador derecho.
- Desmontar los tubos flexibles incl. el termostato (figura C).

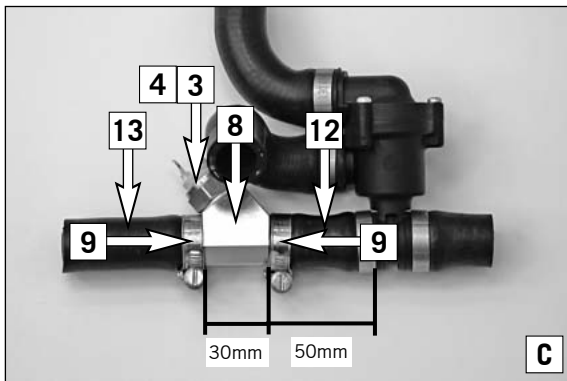

- Cortar la manguera (12) a una longitud de 50 mm (figura C).
- Cortar 30 mm la manguera separada (13) (figura C).
- Montar la manguera (13) como se muestra en la figura con la abrazadera (9) en la pieza intermedia (8).
- Atornillar el interruptor bimetalico (3) con el anillo de hermetizado de aluminio (4) en la pieza intermedia (20 Nm).
- A continuación, montar la pieza intermedia incl. el interruptor bimetalico y la manguera montada (13) en la manguera (12) con la segunda abrazadera (figura C)
- Volver a montar los tubos flexibles completos en el vehículo.

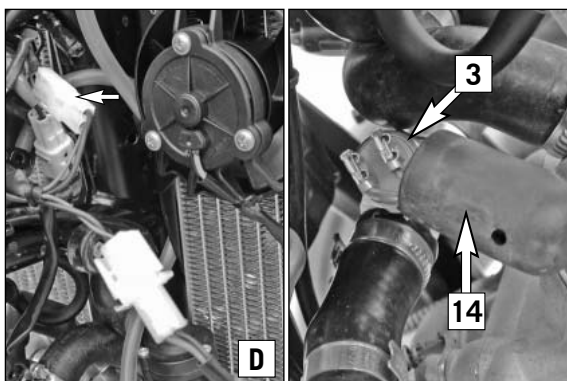

- Enchufar el ramal de cables del ventilador en el conector libre del cable principal (figura D).

#### NOTA:

Prestar atención al tendido limpio y sin dobleces de los cables. Asegurar el ramal de cables con cinta sujetacables.

- Conectar el ramal de cables del ventilador al interruptor bimetalico (3) y al ventilador.
- Colocar completamente los pasahilos de caucho (14).

#### Trabajos posteriores

- Rellenar el sistema de refrigeración (véase el manual de instrucciones)
- Comprobar el funcionamiento del ventilador.
- Montar el asiento y el depósito.